



IBAD-2020

5th International Scientific Research E-Congress



BİLDİRİLER

September 1-2
2020

ISTANBUL / TURKEY



www.ibadcongresses.org

ORGANIZED BY



ibadcongresses.org

&

5th International Scientific Research Congress (IBAD-2020) Bildiriler Kitabı

September/Eylül 1-2, 2020 – Istanbul, TURKEY

ISBN: 978-605-66529-6-7

Publishing Date/Basım Tarihi: October/Ekim 5, 2020

Publisher/Yayıncı & Editor / Editör
Assoc. Prof. Dr. Hayrullah KAHYA

CITATION: 5. Uluslararası Bilimsel Araştırmalar Kongresi Bildirileri (IBAD-2020),
Eylül 1-2, 2020 – İstanbul, TÜRKİYE

i

© 2020 All Rights Reserved

This work is subject to copyright. All rights are reserved, whether the whole or part of the material is concerned. Nothing from this publication may be translated, reproduced, stored in a computerized system or published in any form or in any manner, including, but not limited to electronic, mechanical, reprographic or photographic, without prior written permission from the publisher www.ibadcongresses.org contact at ibadconferences@gmail.com. The individual contributions in this publication and any liabilities arising from them remain the responsibility of the authors. The publisher is not responsible for possible damages, which could be a result of content derived from this publication.

Yazıların hukuki ve etik sorumluluğu yazarlarına aittir.
Yazıların içeriğinden yazarları sorumludur.

ORGANIZATION & ADVISORY COMMITTEE ORGANİZASYON & DANIŞMA KURULU

Chairman / Başkan

Assoc. Prof. Dr. Hayrullah Kahya, TURKEY

Secretariat / Sekreteryal

Bashar ALALI, MALAYSIA

Mustafa KILIC, TURKEY

Meraj AHMAD, INDIA

Ravshan KHUDAYBERGANOV, UZBEKISTAN

Aleksandra BUJALSKA, POLAND

Firangiz GULIZADA, AZERBAIJAN

Regad HALIMA, ALGERIA

Scientific&Advisory Committee / Bilim&Danışma Kurulu

Prof. Dr. Basaran GENCDOGAN, Education, KYRGYZSTAN

Prof. Dr. Meltem ONAY, Management and Organization, TURKEY

Prof. Dr. Mohammed DAWABSHEH, Arabic Language and Media, PALASTINE

Prof. Dr. Neset TOKU, Department of Humanity and Social Sciences, TURKEY

Prof. Dr. Serhan Alkan ISPIRLI, Education, TURKEY

Prof. Dr. Sevil SARGIN, Geography, TURKEY

Assoc. Prof. Dr. Adriatik DERJAJ, Turkish language and linguistics, ALBANIA

Assoc. Prof. Dr. Fariz AHMADOV, Doctoral Studies, AZERBAIJAN

Assoc. Prof. Dr. Mohamed AKHIRUDDIN IBRAHIM, Quranic Studies, MALAYSIA

Assoc. Prof. Dr. Ozcan BAYRAK, Education, TURKEY

Assoc. Prof. Dr. Ozgur SARI, Sociology, TURKEY

Assoc. Prof. Dr. Safak KAYPAK, Urban and Environment, TURKEY

Assoc. Prof. Dr. Yahia M. ALSMADI, Educational Psychology, JORDAN

Assoc. Prof. Dr. Yakup YILMAZ, Turkish language and literature, TURKEY

Assist. Prof. Dr. Elena TILOVSKA-KECHEDJI, International Relations, MACEDONIA

Assist. Prof. Dr. H. Coskun CELIK, Education, TURKEY

Assist. Prof. Dr. Hatice KADIOGLU ATES, Education, TURKEY

Assist. Prof. Dr. Nurhodja AKBULAEV, Economics and Business Administration, AZERBAIJAN

Assist. Prof. Dr. Riyad SIHAB, Dazkiri Vocational High School, TURKEY

Assist. Prof. Dr. Sakeena ABD ELGANI ISMAIL, Education Technology, SUDAN

Dr. Habeebullah ZAKARIYAH, Fiqh & issues in Islamic contemporary studies, MALAYSIA

Dr. Oqtay QULIYEV, Economics and Business Administration, AZERBAIJAN

Dr. Sevilay ARSLAN, Radio and TV, NORTHERN CYPRUS (TRNC)

Dr. Siti HAMIDAH RUSTIANA, Economic and Business, INDONESIA

* In alphabetical order.

CONTENTS / İÇİNDEKİLER

Titles/Başlıklar	Page Sayfa
“FARKLIYIM AMA EKSİK DEĞİLİM! : TEMPLE GRANDİN FİLMİ ÜZERİNDEN OTİZMİN İNCELENMESİ” Seçil ÖZDEMİR METLİOĞLU, Kübra SOYTÜRK	1-7
“KIZAMIK” ESERİNİN SANATLARARASILIK KAVRAMI DOĞRULTUSUNDA İNCELENMESİ Kübra ŞAHİN ÇEKEN	8-16
COVID-19 SALGINI SÜRECİNDE TÜRKİYE’DE GERÇEKLEŞTİRİLEN UZAKTAN EĞİTİMİN DEĞERLENDİRİLMESİ Feyzi Kaysi	17-22
14. YÜZYIL ANADOLUSUNDA SOSYAL TABAKALAŞMA Tunay Karakök	23-29
2002-2018 ARASI MECLİSE GİREN SİYASİ PARTİLERİN BEYANNAMELERİ ÜZERİNE BİR ARAŞTIRMA: Z KUŞAĞI, GENÇLİK VE KATILIM Taylan Can Doğanay, Fatma Okur Çakıcı	30-38
ALİŞVERİŞ MERKEZİ TASARIMLARINDA KAPALI TİPOLOJİNİN DEĞİŞİMİ: WATERGARDEN ALİŞVERİŞ MERKEZİ, İSTANBUL Filiz Sönmez, Aslı Deniz Koçyiğit	39-49
AMASYA İLİ TARİHİ ŞEHZADELER GEZİ YOLUNDA HALKIN FİZİKSEL AKTİVİTE VE REKREATİF ETKİNLİKLERE KATILIMINI ENGELLEYEN VE GÜDÜLEYEN SEBEPLER Kadir Duhan ALBAYRAK, Faruk YAMANER	50-58
AZERBAYCAN AŞIK SANATI ÇALIŞMASINDA YENİ YÖNLER Atakişiyeva Kamala Alaşraf	59-66
AZERBAYCAN HALK BİLİMİ SANATI ÇALIŞMASINDA MODERN PERSPEKTİFLER Rahimbeyli Naila	67-72
BAĞIMLILIĞA NEDEN OLAN FAKTÖRLERİN SOSYOLOJİK BAĞLAMDA İNCELENMESİ Seçil ÖZDEMİR METLİOĞLU, Gözde ARDAHAN	73-80
BELGESELDEN DRAMA-BELGESELE GERÇEĞİN YOLCULUĞU: “RISE of EMPIRES: OTTOMAN” Seher Şeylan	81-91

Beste ve Güftesi Zeki Ârif Ataergin'e ait Kürdîlihiczakâr Makamındaki Eserlerin Prozodi ve Güfte Açısından İncelenmesi	92-110
Semih OKCU	
BLOGGER ANNELERİN KADINLAR ÜZERİNDE OLUŞTURDUĞU ALGILARIN FARKLI DEĞİŞKENLERLE İNCELENMESİ	111-124
Dilek KANGAL, Enda Senan KAYA	
Türkiye'de Kuş Adlarından İlham Alınarak Oluşturulan Yer Adları	125-142
Okan Celal GÜNGÖR	
SS-SCHUTZSTAFFEL ÖRGÜTÜ'NÜN HARP PROPAGANDASI HEDEFİNDE TÜRKİSTAN	143-156
Coşkun KUMRU	
COVID - 19 salgın hastalığının meme kanseri hastaları üzerindeki psikososyal etkileri ve başa çıkma mekanizmaları	157-161
Yasemin Özyer, Safiye Yanmış	
COVID-19 DÖNEMİ TÜKETİCİ HARCAMALARINDAKİ DEĞİŞİKLİKLER, SANAYİ VE TİCARİ FAALİYETLER ÜZERİNDEKİ ETKİLERİ	162-172
Cihat KARTAL, E. Ebru ŞENTÜRK	
Covid-19 salgın hastalığının kemoterapi sürecinde meme kanseri tedavisine etkileri ve yaşam kalitesi	173-176
Yasemin Özyer	
COVID-19 SÜRECİNDE 5-6 YAŞ ÇOCUKLARININ ONLINE EĞİTİM İMKÂNLARINA YÖNELİK ANNE-BABA GÖRÜŞLERİ	177-184
İlkay Göktaş, Hülya Gülay Ogelman, Hande Güngör	
DALDIRMA TİP PEDAL BOYAMA UYGULAMALARINDA KURUTMA SICAKLIĞININ KÜRLEME VE BOYA FİLM KALINLIĞI ÜZERİNE ETKİSİNİN İNCELENMESİ	185-190
Samet DEMİR	
DENİZYOLU YÜK TAŞIMACILIĞINDA HEDEF MALİYET UYGULAMASI	191-203
Sulhi Eski, Özge Eski	
DESTEK EĞİTİM ODASI UYGULAMASINA İLİŞKİN ÖĞRETMEN GÖRÜŞLERİ	204-211
Ebru ÜNAY	
Dijital Dönüşüm Sürecinde Gelişim Gösteren İnternet Gazeteciliğinin Üniversitede Eğitim Gören Gençlerin Haber Alma Tercihlerine Etkisi	212-224

DİVAN EDEBİYATI ŞİİRLERİNDE PEYGAMBER SEVGİSİ	225-231
Songül Özel	
DOĞRUDAN YABANCI YATIRIMLARIN SEÇİLİ MAKROEKONOMİK GÖSTERGELER ÜZERİNE ETKİSİ: LİTERATÜR TARAMASI	232-238
Mihriban Turalıoğlu, Özgür Bayram SOYLU	
ERKEN CUMHURİYET DÖNEMİ TÜRK DIŞ POLİTİKASI VE SADABAT PAKTI	239-248
Enver Emre ÖCAL	
FPGA TABANLI GÖRÜNTÜ NEGATIFLEYEN İP ÇEKİRDEĞİ TASARIMI	249-258
Gülyeter Öztürk, Serkan Dereli	
GENETİK ALGORİTMA KULLANILARAK HEMŞİRE ÇİZELGELEME PROBLEMİ ÇÖZÜMÜ	259-266
Salih Mervan TAŞ, Kerim Kürşat ÇEVİK	
GÖRSEL SANATLARDA KİŞİSEL SÖYLEM MERKEZLİ GÖRSEL ARAŞTIRMA YÖNTEMLERİ KULLANIMI	267-278
C. Arzu Aytekin	
GÖSTERGEBİLİM AÇISINDAN BİR İNCELEME: UZUN HİKÂYE	279-287
Sümeyye Yazıcı	
GÜVENLİ TURİZM SERTİFİKASINA SAHİP OTEL İŞLETMELERİNİN WEB SİTELERİNE YÖNELİK İÇERİK ANALİZİ: İSTANBUL İLİ ÖRNEĞİ	288-298
Simge Şalvarcı	
İBN ARAFE'NİN EL-MUHTASARÜ'L-KELÂMÎ İSİMLİ ESERİNİN KELÂM İLMİNDEKİ YERİ VE ÖNEMİ	299-306
Murat AKIN	
İBN HİBBÂN'IN (ö.354/965) EL-TEKÂSİM'İNİ <التقاسيم> ANLAMAK YA DA ANLATMAK	307-320
Mustafa Işık	
İSVEÇ'TE YEREL YÖNETİMLER VE SALAR'IN ROLÜ	321-326
Pınar Akarçay	
İŞ İLE İLGİLİ HASTALIK	327-329
Fatih Mehmet Ateş	
KIRAATLERİN ANLAM MERKEZLİ TASNİFİ (EBÛ AMR ED-DÂNÎ ÖRNEĞİ)	330-335
Mustafa Kılıç	

KUR'AN'IN LİTERAL YORUMUNUN DOĞURDUĞU KELÂMÎ PROBLEMLER: MÎSÂK AYETLERİ ÖRNEĞİ	336-343
Ahmet Mekin Kandemir	
MÜTEKADDİMÜN DÖNEMİ HADİS USÛLÜ ESERLERİNDE HABERLERİN İLİM İFADE ETMESİ	344-349
Ali Arslan	
NİĞDE VE ÇEVRESİNİN DOĞAL PEYZAJ ÖZELLİKLERİNİN KIRSAL TURİZM GELİŞİMİNE ETKİSİ	350-349
Güliden Sandal Erzurumlu	
OKUL ÖNCESİ DÖNEMDE ÇOCUKLARIN BİLGİSAYAR İLETİŞİM TEKNOJİLERİ KULLANIMINA YÖNELİK EBEVEYN GÖRÜŞLERİ	358-366
Emrah BULUT, Emrullah YILMAZ	
OKUL ÖNCESİ EĞİTİMDE ANAOKULLARININ VİZYON VE MİSYON İFADELERİNİN İNCELENMESİ	367-376
Hale Nur Güler	
OKUL ÖNCESİ ÖĞRETMEN ADAYLARININ STEM FARKINDALIKLARI	377-381
Günkut Mesci, Eda Erdaş-Kartal	
OLİMPOSLU TANRILAR SOFRADA	382-390
Defne Akdeniz, Habibe Turan, Güliz Başaran	
ONDALIK GÖSTERİM KONUSUNA YÖNELİK GERÇEKLEŞTİRİLEN BİLİMSEL ÇALIŞMALARA İLİŞKİN İNCELEME	391-399
İrem KAHRAMAN, Mevlüde DOĞAN	
ÖĞRETMENLERİN YENİLİKÇİ ÖĞRETMEN KAVRAMINA İLİŞKİN METAFORİK ALGILARININ BELİRLENMESİ	400-418
Funda Tuba Aktosun, Yusuf Budak	
Paris Barış Konferansı Sırasında İngiltere Kralı'nın Parlamento'da Konferans Hakkında Yaptığı Konuşma	419-428
Çağdaş YÜKSEL	
SÂMİHA AYVERDİ'NİN ESERLERİNDE TÜRK DİLİ, KÜLTÜRÜ VE TOPLUMUNA İLİŞKİN BAZI TESPİTLER VE DEĞERLENDİRMELER	429-438
Gülşah Şişman	
Zülfü Livaneli'nin Serenad Romanında Deniz İmgesi	439-444
Dinçer Öztürk	
ŞİRVAN AŞIK ORTAMINA AİT MUHAMMES HAVALARININ TÜR ÖZELLİKLERİ	445-448
Zülfıyye Hüseynova	

TAM İLETİ VE BİLİŞSEL YAKLAŞIM ARASINDAKİ BAĞLANTININ EĞİTİME YANSIMALARI: İLETİŞİMDE YENİ BİR BOYUT	449-455
Figen Akça	
TOPLUMSAL BİR SORUN OLAN SALGIN HASTALIKLARIN SANATTA YANSIMASI VE COVID-19 SALGINININ SANAT VE TASARIMA İLK YANSIMALARI	456-470
Begüm Eken	
TÜRK İŞÇİ ROMANLARINDA ÖĞRETİCİ/ROL MODELLER VE BİLİNÇLENME SÜRECİNE KATKILARI	471-476
Ülkü ELİUZ, Burak ARMAĞAN	
Türkiye’de Döviz Piyasasının İyi ve Kötü Haberlere Asimetrik Tepkisi	477-489
Bekir Tamer Gökalp	
TÜRKİYE’DE KADIN İSTİHDAMININ SEKTÖRLERLE İLİŞKİSİ	490-495
Hakan Eryüzlü	
Türkiye’de Kuş Adlarından İlham Alınarak Oluşturulan Yer Adları	496-513
Okan Celal GÜNGÖR	
YERLEŞKELERİN ARCSCENE YAZILIMINDA 3 BOYUTLU MODELLERİN ANALİZİ	514-523
Orhun SOYDAN	
YIKIM EDEBİYATI ÖRNEĞİ OLARAK WOLFGANG BORCHERT’İN KISA ÖYKÜSÜ: MUTFAK SAATİ	524-528
Süreyya İlkılıç	
OULİPO AKIMININ EN ÖNEMLİ ÖRNEĞİ OLARAK DEĞERLENDİRİLEN İTALİO CALVINONUN "BİR KIŞ GECESİ EĞER BİR YOLCU" ROMANI	529-534
Nargis İSMAYILOVA	

“FARKLIYIM AMA EKSİK DEĞİLİM!": TEMPLE GRANDİN FİLMİ ÜZERİNDEN OTİZMİN İNCELENMESİ”

Seçil ÖZDEMİR METLİOĞLU^{1*} and Kübra SOYTÜRK²

¹Dr. Öğrt. Üyesi İzmir Demokrasi Üniversitesi, secil.ozdemir@idu.edu.tr

²Yüksek Lisans Öğrencisi, İzmir Demokrasi Üniversitesi, soyturk.kubra92@gmail.com

*Corresponding author

Özet

Sosyal, kültürel, ekonomik, fiziksel ve psikolojik yönden farklı olan her birey aynı toplumsal alan içerisinde yaşamını sürdürmektedir. Ancak süreç içerisinde, yaşanan bu farklılıklardan ötürü içinde yaşamış olduğumuz toplumun değer yargıları ve normları “normal”, “anormal” veya “normal dışı” olarak ifade edilen değerlendirmeleri ortaya çıkarmaktadır. Yapılan bu değerlendirmeler, avantajlı ve dezavantajlı olarak belirtilen iki ana grup içerisinde ele alınmaktadır. Akıl sağlığı yerinde olmak, eğitilmiş olmak, iyi bir konuma sahip olmak gibi etkenler üst bir değer olarak görülürken; bu ve benzeri etkenlerden yoksun olma durumu ise, alt bir değer olarak görülmektedir. Bu doğrultuda üst bir değere sahip olan bireyler, normal ve avantajlı olarak ifade edilen gruplarda yer almalarına karşın alt bir değere sahip olan bireyler ise, normal dışı ve dezavantajlı olarak ifade edilen gruplarda yer almaktadır. Otizmli bireylerin de, bu dezavantajlı gruplar içerisinde yer almalarıyla birlikte toplumsal yaşam mücadeleleri başlamıştır. Buradan hareketle çalışmada, otizmli bireylerin yaşam mücadelelerine ışık tutan, tüm insanlığı aydınlatan, yaşanmış, gerçek bir hikaye olan “Temple Grandin” filminin analizi gerçekleştirilecektir. Film, 2010 Amerika Birleşik Devletleri yapımı biyografi türünde bir filmidir. Bu filmde, sığır çiftliklerindeki ve kesimhanelerdeki çiftlik hayvanlarına yönelik olarak daha insani müdahale uygulamalarının gerçekleştirilmesinin yolunu açan, devrim niteliğinde fikirler geliştiren ve aynı zamanda da otizmli bir kadın olan Temple Grandin'in yaşam hikayesi anlatılmaktadır. “Farklıyım ama eksik değilim!” sözünden hareketle başlayan bu gerçek yaşam hikayesinin başkahramanı Temple Grandin, hayvan bilim uzmanı ve aynı zamanda bir devlet üniversitesinde profesör, yazar, otizm aktivisti ve hayvancılık sektöründe hayvan davranışları alanında danışman olarak faaliyet göstermektedir. Yapılacak olan bu çalışmada, öncelikli olarak engellilik ve bir engellilik türü olan otizm spektrum bozukluğu hakkında bilgiler verildikten sonra çalışmanın ana konusunu oluşturan “Temple Grandin” filminin; toplumsal yaşam alanları, sosyalleşme ve sosyal ilişkiler, toplumsal dışlanma, sosyal destek ve toplumsal bilinç/farkındalık kuramları üzerinden analiz edilmesi gerçekleştirilecektir. Çalışmanın sonunda, otizmli bireylere sunulan hizmetler bağlamında Türkiye’de gerçekleştirilen etkinlikler hakkında bilgilere değinilecektir.

Anahtar Kelimeler: Engellilik, otizm, Temple Grandin, film analizi.

1. GİRİŞ

“Farklıyım ama eksik değilim!” sözünden hareketle, otizmlili bir bireyin muhteşem yaşam öyküsü karşımıza çıkmaktadır. Toplum içerisinde “farklı bir birey” olmaları durumundan dolayı normal dışı olarak nitelendirilen bu insanlar, toplumun diğer üyeleri tarafından uzaklaştırılmaktadır. Yaşanılan bu durum, hem otizmlili bireyleri hem de ailelerini olumsuz yönde etkilemektedir. Buradan hareketle, konu ile ilgili olan kavramların açıklamaları yapılacaktır. Akabinde, otizmlili bir bireyin hayat mücadelesini anlatan “Temple Grandin” filmi; toplumsal yaşam alanları, sosyalleşme ve sosyal ilişkiler, toplumsal dışlanma, sosyal destek ve toplumsal bilinç/farkındalık kuramları bağlamında ele alınacaktır. Çalışmanın sonunda ise, Türkiye’de otizmlili bireylere yönelik olarak hazırlanan “Eylem Planı” hakkında kesitler sunulacaktır.

KAVRAMSAL VE KURAMSAL ÇERÇEVE

1. ENGELLİLİK NEDİR?

Engellilik kavramı konusunda yapılan açıklamalar, çeşitlilik arz etmektedir. Yapılan bu çeşitli açıklamalardan bazıları şu şekilde sıralanmıştır:

Dünya Sağlık Örgütü’nün yapmış olduğu engellilik tanımı; fiziksel, psikolojik, toplumsal, zihinsel ve duygusal boyutları kapsamaktadır. Bireyin, bu boyutlardan herhangi biriyle yaşamış olduğu problem onun hem özel hem de sosyal yaşamında yerine getirmesi gereken sorumlulukları konusunda zorluklar yaşamasına sebebiyet vermektedir (Yayman ve Çımat 2012, akt. Kılıç, 2019: s. 10).

Toplumsal yaşamda engellilik kavramıyla aynı anlama geldiği düşünülen ve her bireye yönelik kızgınlık anında ya da psikolojik veya fiziksel şiddet ortamında hakaret edici ifade olarak özürülü kavramı kullanılmaktadır. Bu kavram, bireyin gereksinimlerini karşılama konusunda yaşadığı sıkıntılardan dolayı toplumsal yaşama uyum sağlayamaması şeklinde tanımlanmıştır (Seyyar, 2015: 25, akt. Seloğlu, 2019: s. 6). Dolayısıyla, engellilere yönelik olarak oluşturulan kanunlarda özürülü kavramı kullanılmıştır. Ancak 2014 yılında yapılan yeni düzenlemeyle birlikte artık özürülü kavramı yerine engelli kavramı kullanılmaya başlanmıştır ve oluşturulan bu kanuna göre, engelli ve engellilik kavramları şu şekilde tanımlanmıştır: “Engelli fiziksel, zihinsel, ruhsal ve duygusal yetilerinde çeşitli düzeyde kayıplarından dolayı topluma diğer bireyler ile birlikte eşit koşullarda tam ve etkin katılımını kısıtlayan tutum ve çevre koşullarından etkilenen birey; Engellilik ise, bireyin engelliliğini ve engellilikten kaynaklanan özel gereksinimlerini, uluslararası yöntemleri temel alarak belirleyen derecelendirmeler, sınıflandırmalar ve tanımlamalar olarak ifade edilmiştir” (Engelliler Hakkında Kanun, 01.07.2005, akt. Seloğlu, 2019: s. 6).

Yapılan bu tanımlamalardan hareketle, engellilik türleri şu şekilde sınıflandırılmıştır:

Bedensel Engelli Bireyler,

Omurilik Felçlileri,

Görme Engelli Bireyler,

İşitme Engelli Bireyler,

Dil ve Konuşma Engelli Bireyler,

Zihinsel Engelli Bireyler,

Otizm Spektrum Bozukluğu Olan Bireyler,

Ortopedik Engelli Bireyler,

Spastik Engelli Bireyler (Öztürk 2013).

Çalışmanın konusu gereği, engellilik türlerinden Otizm Spektrum Bozukluğu ele alınacaktır.

1.1. Otizm Spektrum Bozukluğu

Otizm kavramı, ilk olarak Eugen Bleuler tarafından bireyin kendisine olan hayranlığı anlamında kullanılmıştır. Bu anlamla birey, kendisini içinde yaşamış olduğu dünyadan soyutlamıştır. Buradan hareketle otizm, gerçek olan durumla ilişki kurma konusunda yaşanan sıkıntı olarak ifade edilmiştir ve çocuk şizofrenisi olarak adlandırılmıştır (Kayaoğlu ve Görür, 2008:27, akt. Mengi, 2014: s. 10).

Otizme ilişkin yapılan tanımlamalar şu şekilde ele alınmıştır:

Otizm, sosyal yaşamın devamlılığı için önemli olan sosyal etkileşimsel ve iletişimsel yönden yaşanan bozukluk olarak tanımlanmaktadır (Cottenceau vd., 2012; Russell vd., 2010, akt. Biber, Cankorur, Akçay ve Şumnulu, 2018: s. 349).

Türkiye Özel Eğitim Hizmetleri Yönetmeliği'ne göre otizm, "Sosyal etkileşim, sözel ve sözel olmayan iletişim, ilgi ve etkinliklerdeki sınırlılığı erken çocukluk döneminde ortaya çıkan ve bu özellikleri nedeniyle özel eğitim ile destek eğitim hizmetine ihtiyacı olan birey" şeklinde tanımlanmıştır (Diken, 2018: 446, akt. Sarcan, 2019: s. 20).

Sosyolojik anlamda otizm ise, öncelikli olarak otizmlili bireyi ve ailesini toplumsal, kişisel, psikolojik, ekonomik ve benzeri boyutlar üzerinden etkileyen, sıkıntılara yol açan, içinde yaşamış oldukları toplumsal ortamdan dolayı uzaklaşmalarına sebebiyet veren, etiketlenmeye, dışlanmaya maruz bırakan ve diğer insanlarla olan ilişkilerinde çatışmalar yaşamalarına neden olan işlev bozucu bir etken olarak tanımlanmıştır (Kanner, 1943:217-250, akt. Mengi, 2014: s. 15).

2. TEMPLE GRANDİN FİLM ANALİZİ

Temple Grandin filmi; toplumsal yaşam alanları, sosyalleşme ve sosyal ilişkiler, toplumsal dışlanma, sosyal destek ve toplumsal bilinç/farkındalık kuramları üzerinden ele alınacaktır.

2.1. Toplumsal Yaşam Alanları

Herkes ekonomik, sosyal, kültürel, bedensel, psikolojik açıdan farklı olan zenginlikleri oluşturmaktadır. Ancak zaman içerisinde, içinde yaşamış olduğumuz toplumun değerler yargıları ve normlarından ötürü farklı olan bu zenginlikler "normal" veya "normal dışı" olarak sınıflandırılmıştır. Normal olarak ifade edilen sınıflandırma, toplumun avantajlı grupları kısmında yer alırken; normal dışı olarak ifade edilen sınıflandırma ise, toplumun dezavantajlı grupları kısmında yer almıştır (Mengi, 2014: ss. 31-32). Kahramanımız Temple Grandin, aslında mükemmel bir görsel hafızaya sahip olmasına rağmen sergilemiş olduğu davranışlarından ötürü diğer insanlar tarafından farklı ve otizmlili bir birey olarak algılandığı için dezavantajlı grup içerisinde yer almaktadır. Dolayısıyla, yapılan sınıflandırma kapsamında bu iki grubun kendilerine ait yaşam alanlarının olmasının yanı sıra ortak kullandıkları toplumsal yaşam alanları da bulunmakta ve bu alanlarda yaşamlarını sürdürmektedirler (Mengi, 2014: ss. 31-32). Ancak genelde engelli bireylere özelde ise otizmlili bireylere yönelik olarak sergilenen olumsuz davranışlar, onların içinde yaşamış oldukları toplumsal yaşam alanlarından uzaklaşmaları ya kendi istekleri doğrultusunda ya da zoraki bir şekilde gerçekleşmektedir. Temple da, çevresindeki insanlardan dolayı yaşamış olduğu mekanlardan uzaklaştırılmaya çalışılmıştır. Yapılan bu ilk uzaklaştırılma faaliyeti, Temple dört yaşındayken doktoru tarafından otizm tanısı konulduktan sonra nasıl bir tedavi yönteminin izlenmesi gerektiğini söylemesi yerine direkt olarak annesine onun hastaneye yatırılması gerektiğini söylemesi böyle bir mekansal uzaklaştırılmanın gerçekleştirilmeye çalışılmasının bir göstergesidir. İlerleyen dönemlerde, okul yaşamında arkadaşına vurmasından dolayı okuldan atılmış ve farklı okullara gitmek zorunda kalmıştır. Sadece sarılma ihtiyacı hissettiği için geliştirmiş olduğu "Hug Box (Sarılma Kutusu)"nu kabul etmeyen yönetici, Temple'ın burada olmaması gerektiğini vurgulamıştır ve yine üniversite döneminde, erkeklerin yoğunlukta olduğu hayvan çitliğinde staj yaparken kadın olduğu ve bu mesleğe uygun olmadığı için gitmesi gerektiği söylenmiş ve zorbalıklara maruz kalmıştır.

2.2. Sosyalleşme ve Sosyal İlişkiler

Birey, doğduğu andan itibaren içinde yaşamış olduğu ailenin, grubun, kültürün ve toplumun bir üyesi konumundadır. İlerleyen süreçlerde bireyler, üyesi oldukları bu toplumun kuşaktan kuşağa aktarılan değerlerini, kültürlerini, normlarını sosyalleşme süreciyle birlikte öğrenmektedir. Buradan hareketle sosyalleşme; toplumsal tutumların, değerlerin, alışkanlıkların, örnek olan davranışların bireylere aktarılması süreci olarak tanımlanmaktadır. Sosyalleşme sürecinin aktarılması konusunda yardımcı olan en önemli sosyalleştirme aracı, ailedir. Çünkü sosyalleşmenin temeli burada atılmaktadır. Ebeveynlerin sergileyecek oldukları davranışlar, onları rol model olarak gören çocukları için oldukça önemlidir. Ailede atılan bu sosyalleşme temelini geliştirilmesi konusunda diğer önemli faktörler ise, okul ve akran çevresidir. Bu çevrede yoğunluklu olarak, hem olumlu hem de olumsuz birikimler gerçekleşecektir. Bu birikimler elde edilirken aynı zamanda da bireyin, toplumsal çevreye uyum sağlaması da beklenmektedir (Kılbaş, 2001: 99, akt. Söğüt, 2006: s. 3).

Ancak otizmlili bireyler, sosyal etkileşim ve iletişim becerilerini geliştirmeleri konusunda yaşamış oldukları yetersizliklerden ötürü topluma uyum sağlamaları konusunda sıkıntılar yaşamaktadır. İletişim kurma konusunda

önemli bir etken olan göz temasından ve fiziksel temastan kaçınmaktadırlar (Volkmar ve Chawarska, 2005:19-21, akt. Çopuroğlu ve Mengi, 2014: s. 612). Nitekim Temple da; annesi, teyzesi, öğretmeni ve arkadaşlarıyla iletişim halindeyken göz teması kurmaktan kaçınmış ve ne zaman sevinç ya da üzüntü gibi duygu durumlarını yaşadığında ise, annesi veya teyzesi ona sarılmak istediğinde anında geri çevirmiştir ya da diğer bir ifadeyle fiziksel temas kurmaktan kaçınmıştır.

Otizimli bireyler, akranlarıyla sosyal ilişki kurma konusunda da güçlükler yaşamaktadır. Çünkü duygu durumlarını, nasıl ifade edeceklerini bilemedikleri ve bunları da aktaramadıkları ve aynı zamanda da karşı tarafın duygularını algılama konusunda zorlandıkları için yaşamış oldukları tüm bu durumlar, onların arkadaşlık ilişkisi kurmak isteseler dahi yalnızlığa doğru sürüklemiştir (akt. Çopuroğlu ve Mengi, 2014: s. 612). Temple da, dört yaşına kadar konuşmadığı için arkadaşlarıyla olan ilişkileri oldukça zayıftır ve hatta kalabalık bir arkadaş grubu ortamında tedirgin olmuş ve çılgılık atmıştır. Onun en yakın arkadaşları, hayvanlar ve icat ettiği sarılma kutusudur. Bu yakın arkadaşları ile yalnızlığını ve sarılma hissiyatını gidermeye çalışmaktadır. Oyun oynanırken ya da herhangi bir işle uğraşırken Temple tek kalmayı tercih etmektedir. Okuldayken de, kendi bisikletini yaptığı sırada arkasından yaklaşan arkadaşı, ona dokunduğu için yumruk atmıştır. Dolayısıyla istemeden sergilemiş olduğu bu tepkiler, onun yalnız kalmasına sebebiyet vermiştir.

2.3. Toplumsal Dışlanma

Otizimli bireyler, toplumun birer üyesi olmalarına rağmen diğer insanlar tarafından potansiyel bir tehlike olarak arz edildikleri için toplumun dezavantajlı konumlarına doğru itilmektedir. Dolayısıyla bu konumda yer alan bireyler, toplumsal kaynaklara ulaşma konusunda da sıkıntı yaşamaktadır. Ancak özelde otizimli ve tüm engelli bireyler, farklılıklarından ve engellerinden ötürü bu konuma gelmemişlerdir. Onları bu konuma iten önemli sebep içinde yaşamış oldukları toplumun sürekli olarak gerçekleştirdikleri engellemelerinden kaynaklanmaktadır (Burcu, 2017: ss. 111-112).

Otizmin, sosyolojik çerçevede açıklanması konusunda yarar sağlayacak olan en önemli yol, etiketleme ve damgalama kuramlarına ilişkin gerçeklikleri anlamaktan geçmektedir. Çünkü toplumun diğer üyelerinin, otizimli bireyleri nasıl ifade ettikleri konusunda etiketleme ve damgalama kuramları önem arz etmektedir (Mengi, 2014: s. 39).

Etiketleme: Bir davranışın sapmış veya sapmamış olarak belirlenmesi yönünde, Edwin Lemert ve Howard Becker tarafından 1950 yıllarında literatüre kazandırılmıştır. Becker, etiketlemeyi kişinin içinde yer aldığı grubun kurallarına uymak zorunda olması şeklinde ifade etmiştir (Becker, 1967:28-29, akt. Çopuroğlu ve Mengi, 2014: s. 615). Dolayısıyla burada, bireyin üzerinde bir grup baskısı söz konusudur ve grup normlarına uymadığı takdirde de ağır yaptırımlarla karşılaşabilmektedir. Karşılaşılan bu ağır yaptırımlarla birlikte artık o fark edilen, diğer bir ifadeyle etiket sahibi olan bir bireydir. Sahip olunan bu etiketler, bireyin yaşamını uzun süre boyunca olumsuz etkilemektedir (Greenspan vd., 2004:10, akt. Çopuroğlu ve Mengi, 2014: s. 615).

Damgalama: Bu kuramın öncüsü, Erving Goffman'dır. Goffman damgalamayı, kişinin içinde yaşamış olduğu toplum tarafından gözden düşürülmesi ve onur kırıcı zedelemelere maruz bırakılması şeklinde tanımlamıştır (akt. Çopuroğlu ve Mengi, 2014: s. 615).

Kahramanımız Temple Grandin de, etiketlenmeye maruz kalmıştır. Bu durumun en yoğun yaşandığı zamanlar ise, okul hayatıdır. Otizimli olmasından dolayı uyarılara ilişkin vermiş olduğu tepkiler, diğer insanlar tarafından farklı, değişik olarak algılanmaktadır. Bu sebeple de, akran çevresinden uzakta kendisine ait bir dünya oluşturmuştur. Çünkü sürekli olarak öğrendiği bilgileri tekrar ettiği için gitmiş olduğu okullarda akranları tarafından "Kayıt Cihazı" olarak isimlendirilmiştir. Hayatının dönüm noktasını oluşturan ve severek gitmiş okulda da, yaşamış olduğu sıkıntılı durumlar söz konusu olmuştur. Bir dersinde, Temple'ın ilgisini çekmeyen ve algılama durumunu zorlaştıran konuların işlenmesi sonucunda vermiş olduğu tepkiler onun, diğerleri tarafından gülünç durumuna düşmesine sebebiyet vermiştir ve yine hocasının vermiş olduğu bir ödevi yaparken kendi anlayacağı şekilde yerleri çizmesi, insanların boyunu ölçmesi gibi durumlardan dolayı "Değişik", "Ucube" gibi etiketlere maruz kalmıştır. Dolayısıyla akranlarıyla yaşamış olduğu bu ilişkiler, onun farklı isimlerle etiketlenmesine sebebiyet vermiştir.

Toplumun, otizimli bireyleri korunmaya muhtaç birer birey olarak düşünmeleri, acıma duygusuyla bakmaları, sahip olduğu farklılıklarından ötürü dışlamaları ve onları tehlikeli olarak lanse etmeleri ve benzeri etkenlere yönelik tutumlarından dolayı onların aileleriyle birlikte toplumsal yaşamdan uzaklaştırılmalarına sebebiyet vermektedir. Yaşanılan bu durum sonucunda da, hem otizimli bireyler hem de aileleri yaşadıkları toplumdaki soyutlanmaya başlamaktadırlar (Çopuroğlu ve Mengi, 2014: s. 612). Ancak Temple, yaşamış olduğu tüm bu zorluklara rağmen arkasında ailesinin de desteğiyle birlikte kendisini hiçbir şekilde toplumdaki soyutlamamış; aksine kaçmayarak, mücadele ederek toplumun üzerine doğru yürümüştür.

2.4. Sosyal Destek

Temelde, bireyin etrafındaki insanlar tarafından sevilmesi, değerli olduğunu hissetmesi, destek görmesi, korunması gibi etkenler sosyal destek unsurları olarak ifade edilmektedir. Bireyin gereksinim duymuş olduğu bu etkenler karşılandığı zaman kendisine olan güveni artmakta, her türlü problemleri başarıyla halletmekte, kendisini geliştirmekte ve korumaktadır (Dunst vd., 1986; Kazak ve Marvin, 1984; Ünlüer, 2009, akt. Meral ve Cavkaytar, 2012: s. 20).

Otizmlili bireylerin de, toplumsal yaşama uyum sağlamaları konusunda en büyük sosyal destekleri, aileleridir. Bu doğrultuda, ailelerin öncelikli olarak farklı olan çocuklarının bu durumlarını kabul etmeleri gerekmektedir. Buradan hareketle de, hem kendileri hem de çocukları için diğer sosyal kuruluşlardan destek alarak topluma yeni ve farklı zenginlikler kazandıracaklardır (Nealy, vd., 2012; Ünlüer, 2009, akt. Biber, Cankorur, Akçay ve Şumnulu, 2018: s. 349). Nitekim Temple'ın arkasındaki en büyük sosyal destek, ailesi ve özellikle de annesidir. En başta, otizm tanısı konulduğu andan itibaren annesinin onu hem kendisine hem de topluma kazandırmaya çalışmasıyla başlamıştır mücadelesi. Temple konuşmadığı için annesinin konuşma terapistleri ayarlamasıyla dört yaşında konuşmaya başlaması onun toplumsal yaşamdaki mücadelesinin ilk başarısı olmuştur. Yine hayatını değiştiren okula attığı ilk adım ve fen hocasının, onun muhteşem görsel hafızasını fark etmesi yaşamının dönüm noktalarını oluşturmuştur. Temple'ın beyni, adeta bir film makinesi gibi. Görmüş olduğu somut nesnelere, hafızasında görselleştirerek yeniden anlam kazandırmaktadır. Hatta hocasıyla arasındaki geçen dialogda, küçüklüğünden beri giymiş olduğu ayakkabılarla ilgili konuşması ve hocasının da giymiş olduğu ayakkabılarından söz etmesi gibi durumları, beyninin ne kadar muhteşem olduğunun bir göstergesidir. Bu durumu fark eden hocası da, Temple'ın bu görsel zenginliğini kullanması ve geliştirmesi yönünde onun iyi bir üniversiteye gitmesi gerektiğini söyleyerek ve onu bu doğrultuda yönlendirerek sosyal desteğin temellerinden birini atmış olmaktadır. Ve nitekim Temple, artık bir üniversitelidir.

2.5. Toplumsal Bilinç/Farkındalık

Filmde gösterilen bu ve benzeri mücadele örneklerinin, devamlılığının sağlanması ve hem avantajlı hem de dezavantajlı gruplara yönelik olarak örnek teşkil etmesi bağlamında farkındalık yaratmak gerekmektedir. Bu farkındalığa ilişkin olarak sergilenen en güzel örneklerden biri ise, filmin son sahnesinde görülen Temple'ın annesiyle birlikte katılmış olduğu Ulusal Otizm Kongresi'nde yapmış olduğu konuşmasıdır. Diğer otizmlili bireyler ve onların aileleri ile birlikte yer alınan bu kongrede, çocuklarının nasıl tedavi edilmeleri gerektiği konusunda tartışma yapılırken Temple ayağa kalkarak kendisinin de otizmlili bir birey olduğunu, küçüken konuşmadığını ama ailesinin desteklemesi ve özellikle de kendisinin pes etmemesi sonucunda otizmlili bir doktora öğrencisi olduğunu belirtmiştir. Diğerlerinin de, duydukları bu sözlerden etkilenmeleriyle birlikte Temple'ı kürsüye doğru yönlendirerek farklı olan bu zenginliklerin toplumsal yaşama kazandırılmaları konusunda mücadeleler başlamıştır.

3. TÜRKİYE'DE OTİZMLİLİ BİREYLERE SUNULAN HİZMETLER

Otizm Spektrum Bozukluğu Olan Bireylere Yönelik Ulusal Eylem Planı ile ilgili yapılan çalışma, 3 Aralık 2016 yılında Resmi Gazete'de yayınlanmıştır. Bu eylem planının bir kesiti şu şekildedir:

“Otizm Spektrum Bozukluğu olan bireylerin, diğer engel gruplarında olduğu gibi bağımsız olarak toplumsal yaşama tam katılımında yaşadıkları engeller bulunmaktadır. Dolayısıyla otizmlili bireylere yönelik olarak başta özel eğitim olmak üzere sağlık, mesleki eğitim ve istihdam olanaklarından yararlanmaları amacıyla sosyal politika tedbirlerinin geliştirilmesi ve uygulanması gerekmektedir.

Özel eğitime ihtiyacı olan tüm bireylerde olduğu gibi Otizm Spektrum Bozukluğuna sahip olan bireylerde de eğitim uygun şekilde yapılandırıldığı, işlevsel eğitim programları geliştirildiği, öğretim süreci bireysellik esasına göre hazırlandığı zaman bağımsız yaşam becerilerinin edinilmesi ve toplumsal bütünleşmenin sağlanması bağlamında önemli ilerlemeler kaydedilmektedir...

Türkiye'de, Otizmlili bireylerin yaygınlık oranlarına ilişkin bir çalışma bulunmamaktadır. Milli Eğitim Bakanlığı'ndan (MEB) alınan 2014 yılı verilerine göre, zorunlu eğitim çağındaki Otizm Spektrum Bozukluğu olan çocuk sayısı 16.837'dir. Otizmlili bireylere sunulan özel eğitim hizmetleri, Milli Eğitim Bakanlığı tarafından verilmekte olup buna ilişkin olarak uygulama hükümleri ise, “Özel Eğitim Hizmetleri Yönetmeliği”nde yer almaktadır. Otizmlili bireyler özel eğitim uygulama merkezlerinde, özel eğitim iş uygulama merkezlerinde, özel eğitim sınıflarında ya da normal gelişim gösteren akranlarıyla birlikte kaynaştırma sınıflarında eğitim görmektedir. Ayrıca bu bireyler, özel eğitim ve rehabilitasyon

merkezlerinde de destek eğitimi almaktadırlar. Türkiye’deki özel eğitim ve rehabilitasyon merkezlerinin %53,2’si Otizmlili olan bireylere hizmet vermektedir. Bunun yanında Otizmlili olan bireyler, okul öncesi dönemde okul öncesi kurumlara zorunlu ve destek özel eğitim hizmetleri sağlanmasıyla başarılı bir şekilde kaynaştırılabilmektedir...

Otizmlili olan bireylerin, sunulan hizmetlerden diğer bireylerle eşit olarak yararlanmasını sağlamak ve bağımsız bir biçimde toplumsal yaşamın her alanına katılmalarını kolaylaştırmak amacıyla Eylem Planı’nda 6 öncelikli alan belirlenmiştir. Bu alanlar şu şekilde belirtilmiştir:

1. Farkındalık Çalışmaları ve Kurumlar Arası İşbirliği,
2. Erken Tanı, Tedavi ve Müdahale Zincirinin Kurulması,
3. Ailelere Yönelik Hizmetlerin Geliştirilmesi,
4. Eğitimsel Değerlendirme, Özel Eğitim, Destek Eğitim ve Rehabilitasyon Hizmetlerinin Geliştirilmesi,
5. İstihdam Süreçleri ve Çalışma Hayatı,
6. Sosyal Hizmet, Sosyal Yardım ve Toplumsal Yaşama Katılım” (Resmi Gazete, 2016: sayı: 29907).

SONUÇ

Çalışmada, dezavantajlı gruplardan biri olarak belirtilen otizmlili bireylerin toplumsal yaşam mücadeleleri bir film analizi üzerinden incelenmiştir. Öncelikle engellilik ve engelliliğin bir türü olan otizm spektrum bozukluğuna ilişkin açıklamalar yapılarak toplumsal yaşam alanları, sosyalleşme ve sosyal ilişkiler, toplumsal dışlanma, sosyal destek ve toplumsal bilinç/farkındalık kuramları üzerinden film analiz edilmiştir.

Yapılan bu çalışmada, otizmlili bir bireyin içinde yaşadığı toplumsal mekanda karşılaşmış olduğu zorluklar ve aynı zamanda bu zorluklara karşı göstermiş olduğu mücadele örneği sergilenmektedir. Çalışmadan elde edilen sonuçlara göre, “Temple Grandin” filminde yer alan örnekler ile çalışmanın başında belirtilen toplumsal yaşam alanları, sosyalleşme ve sosyal ilişkiler, toplumsal dışlanma, sosyal destek ve toplumsal bilinç/farkındalık kuramları arasında ilişki bulunmaktadır.

“Temple Grandin” filminde yer alan örnekler ve kuramlar arasındaki ilişki açıklandıktan sonra otizmlili bireylere sunulan hizmetler bağlamında Türkiye’de gerçekleştirilen etkinlikler hakkında bilgiler verilmiştir.

KAYNAKÇA

Biber, K., Cankorur, H., Akçay, Z. ve Şumnu, B. (2018). Çocukları Okul Öncesi Eğitime Devam Eden Annelere Otizm Spektrum Bozukluğuna Yönelik Farkındalık Eğitimi. *Turkish Studies Educational Sciences, Volume 13/11, Spring 2018, p. 345-362*. DOI Number: <http://dx.doi.org/10.7827/TurkishStudies.13556>

Burcu, E. (2017). Türkiye’de Engelli Bireylerin Dezavantajlı Konumlarına Engellilik Sosyolojisinin Eleştirel Tavrıyla Bakmak. *Toplum ve Demokrasi, 11 (24), Temmuz-Aralık, s. 107-125*. Erişim adresi:

<https://dergipark.org.tr/tr/pub/iusoskon/issue/26348/277648>

Çopuroğlu, C., ve Mengi, A. (2014). Toplumsal Dışlanma ve Otizm. Turkish Studies - International Periodical For The Languages, Literature and History of Turkish or Turkic Volume 9/5 Spring 2014, p. 607-626. Erişim adresi: <http://dspace.sozlutarjih.org.tr/handle/20.500.11834/129>

Kılıç, M. (2019). *Çalışma Yaşamında Engellilerin Karşılaştığı Sorunlar ve Sosyal Hizmet*. (Yüksek lisans tezi). Manisa Celal Bayar Üniversitesi/Sağlık Bilimleri Enstitüsü, Manisa. Erişim adresi: <https://tez.yok.gov.tr/UlusalTezMerkezi/tezSorguSonucYeni.jsp>

Mengi, A. (2014). *Sosyolojik Boyutlarıyla Otizm*. (Doktora tezi). Fırat Üniversitesi/Sosyal Bilimler Enstitüsü, Elazığ. Erişim adresi: <https://tez.yok.gov.tr/UlusalTezMerkezi/tezSorguSonucYeni.jsp>

Meral, B., ve Cavkaytar, A. (2012). Çok Boyutlu Algılanan Sosyal Destek Ölçeği'nin Psikometrik Özelliklerinin Otizmlili Çocuk Aileleri Üzerinden İncelenmesi. *e-uluslararası eğitim araştırmaları dergisi*, Cilt: 3 Sayı: 4- Sonbahar 2012 ss. 20-32. Erişim adresi: <http://www.e-ijer.com/en/download/article-file/89758>

Sarcan, Ç. (2019). *Otizmlili Bireylere Sahip Ailelerin Yaşadıkları Sorunların Sosyolojik Bir Değerlendirmesi: Bulancak İlçesi Örneği*. (Yüksek lisans tezi). Afyon Kocatepe Üniversitesi/Sosyal Bilimler Enstitüsü, Afyon. Erişim adresi: <https://tez.yok.gov.tr/UlusalTezMerkezi/tezSorguSonucYeni.jsp>

Seloğlu, Z. (2019). *Türkiye'de Engellilikle İlgili Sosyal Politikaların Sosyolojik Açısından Değerlendirilmesi*. (Yüksek lisans tezi). Fırat Üniversitesi/Sosyal Bilimler Enstitüsü, Elazığ. Erişim adresi: <https://tez.yok.gov.tr/UlusalTezMerkezi/tezSorguSonucYeni.jsp>

Söğüt, M. (2006). *Sporun Bedensel Engellilerin Sosyalleşmeleri Üzerine Etkisi*. (Yüksek lisans tezi). Mersin Üniversitesi/Sağlık Bilimleri Enstitüsü, Mersin. Erişim adresi: <https://tez.yok.gov.tr/UlusalTezMerkezi/tezSorguSonucYeni.jsp>

Resmi Gazete, (3 Aralık 2016). Erişim adresi: <https://ailevecalisma.gov.tr/eyhgm/sayfalar/otizm-spektrum-bozuklugu/>

“KIZAMIK” ESERİNİN SANATLARARASILIK KAVRAMI DOĞRULTUSUNDA İNCELENMESİ

Kübra ŞAHİN ÇEKEN^{1*}

¹Dr. Öğr. Üyesi, Iğdır Üniversitesi, Türkiye, kubrasahinceken@gmail.com

*Sorumlu yazar

Özet

Sanatın iki kolunu içeren ekphrasis kavramı, bünyesinde metnin görselleşmesindeki unsurları barındırır. Türkçe “resimbetim” olarak adlandırılan bu kavram imge ile söz arasındaki bağa odaklanır. Antik dönemden beri sanatta imge ve yazı ilişkisi üzerine çalışmalar yapılmıştır. “Ut Pictura Poesis” yani resim ve şiir analogisi incelenmiş ve bu kavram doğrultusunda geleneksel Türk ağıtlarını andıran Cumhuriyet Dönemi şiiri ve resim arasındaki ilişki sorgulanmıştır.

Sanat yapıtında metinden görsele evrimin incelenmesinin amaçlandığı bu çalışmada, bir kızamık hikâyesinin sanatlararası etkileşimle aktarılması konu edilmiştir. Çalışmada, sanatta yazılı metin ile görsel arasındaki ilişki, resim ve şiir ilişkisi üzerine temellendirilmiş ve Ekphrasis kavramı doğrultusunda yapıtların örneklendirilmesiyle incelenmiştir. Bu doğrultuda Ceyhun Atuf Kansu’nun “Kızamuk Ağıdı” şiirinin, Nedim Günsür başyapıtlarından biri olan “Kızamık” adlı resmine ilham kaynağı olması bağlamında kendine mal edilirken sanat eserinde ortaya çıkan yeni değişkenler incelenmiştir.

Bu çalışmada amaç, Ekphrasis terimi çerçevesinde gelişen ve bir sanat eserinden meydana gelen yeni sanat eserinin oluşum sürecini araştırmak ve toplumcu-gerçekçi bir sanat eğilimi gösteren bu sanatçıların yaşadığı çevre veya zaman olgusu içinde şekillenen eserlerini değerlendirmektir.

Bu araştırma, genel olarak tarama modeli dikkate alınarak doküman tekniğiyle gerçekleştirilmiştir. Araştırmada veri toplama tekniği olarak betimsel analiz tekniği kullanılmıştır. Elde edilen veriler yorumlanmış ve değerlendirilmiştir. Araştırmada imge ve yazı ilişkisi üzerinde durulmuş farklı sanat disiplinlerinde ortak bir temanın gösterimi anlatılmış ve yeniden üretilebilirlik çağında sanat yapıtının oluşumundaki farklılıkların yanı sıra alıntılama sürecinin de dahil olduğu eserin orijinalliğini koruması ve zaman olgusunun bu dönüşümde etkin faktör olduğu sonuçları elde edilmiştir. Bu sonuçlardan hareketle orjinal eserde olan “sahicilik” kavramının yeniden üretimde kavram kaybına uğrayıp uğramadığı ve sanat yapıtının şimdiliği, zaman olgusunun dönüşümdeki faktörlerinin irdelenmesi alanyazında rastlanmadığından yeni bir çalışma alanı olarak önerilebilir.

Anahtar Kelimeler: Resim, Ekphrasis, Şiir, Sanatlararasılık, Yeniden üretilebilirlik

1. GİRİŞ

Sanatlararasılık kavramı bize ilişki formu ve ilişki estetiği öğretmeyi temel almaktadır. Bourriaud bir formun oluşumunda etkileşim gerektiğini vurgular. Doğada hazır bir form olmadığını ve onu herhangi bir yerden kesip ayırarak forma dönüştürenin bizim bakışımız olduğunu belirtir. Ona göre; formlar, birbirinden yola çıkarak gelişirler. Form kişinin ‘varlığı’ olarak kabul ettiği şeyi Öteki’ne dayatmak için onunla tartıştığı iletişim alanında doğar. Sanatsal formda, karşılıklı eylemleri deştiği anda istikrara kavuşur. Sanatçı form üzerinden bir diyalog başlatır ve sanatsal pratiğin özü, birtakım özneler arasında ilişkilerin keşfinden vuku bulur. Sanat yapıtı, ortak bir dünyada yer almaya yönelik bir öneri; her sanatçının işi de, dünyayla kurulan ilişkilerden bir demet olur; bu

ilişkiler daha başkalarını doğurur ve bu böylece sonsuza dek devam eder (Bourriaud, 2018, s.31- 33). Ortak varolma kıstası temelinde sanat yapıtlarını, betimledikleri, ürettikleri ya da kaynaklık ettikleri insanlararası ilişkilere dayanarak yargılamayı ifade eden ilişkiestetik bağlamında kızamık eseri ele alınmış ve bu doğrultuda iki sanat türü arasındaki iletişim ve etkileşim irdelenmiştir.

Sanat yapıtında metinden görsele evrimin incelenmesinin amaçlandığı bu çalışmada, bir kızamık hikâyesinin sanatlararası etkileşimle aktarılması konu edilmiştir. Çalışmada, sanatta yazılı metin ile görsel arasındaki ilişki, resim ve şiir ilişkisi üzerine temellendirilmiş ve Ekphrasis kavramı doğrultusunda yapıtların örneklendirilmesiyle incelenmiştir. Ekphrasis terimi görsel metnin dil bulması olarak da tanımlanabilir. Bu açıdan bakınca ele aldığımız eser; şiirin betimlemesi olarak görülebilir. Yazılı metnin anlatım olanaklarıyla görsel metne dönüşen tablonun anlatım olanakları arasından farklılıklar mevcuttur. Orijinal metnin de yaşanmış bir olayın kurgusu olduğu göz önüne alınır; yaşantıdan yansımanın, etkileme ile yansıması söz konusudur. Kızamık hastalığı baş gösterdiği dönemlerde tedavisi olmayan ya da yeterli imkanlar bulunmadığı için can kaybına sebep olan bulaşıcı bir hastalığı ve o zamanı yaşayanlar için acı deneyimi hatırlatmaktaydı. Nitekim Ceyhun Atuf Kansu "Kızamık Ağdı" şiirini anlatırken zaman gelecek hastalığa çözüm bulunacak ve ağıt yakılan bu olay örgüsü önemini yitirecek ve belki de şiirin değerini değiştirecektir gibi korkuları olduğunu dile getirmiş ve şiir değersiz hale dönüşse bile hastalığa derman gelmesini yeğleyeceğini dile getirmiştir. Şu an incelemekte olduğumuz bu eser de zaman mefhumunun kaybı söz konusudur. Acı ilk günkü etkisini göstermektedir. Ceyhun Atuf Kansu'nun "Kızamık Ağdı" şiirinin, Nedim Günsür başyapıtlarından biri olan "Kızamık" adlı resmine ilham kaynağı olması şiirin okuyucu üzerindeki etkisini pekiştirmektedir. Söz konusu eserlerde yazılı metnin görselleşmesi ve ressamın eseri kendine mal ederken sanat eserinde ortaya çıkan yeni değişkenler incelenmiştir.

2. SANATLARARASILIK

Farklı sanat dallarının etkileşimine olanak tanıyan disiplinlerarası bir yapıdır. Bir sanat dalında üretilmiş bir çalışmanın, başka bir sanat dalında yeni bir ifadeyle özgün biçimlerde tekrarlanmasıyla yapısını göstermektedir. Sanatlararasılık kavramı tıpkı metinlerarasılık kavramı gibi var olan orjinal eserden etkilenecek yeni bir yansımasının oluşumunu anlatmaktadır. "Geçmişten günümüze resim, heykel, seramik, performans gibi daha pek çok sanat pratiğinde her bir sanatçı, aynı kavram ya da konulara odaklı yapıtlarında birbirlerinden çok farklı anlatım biçimleri ile varlıklarını sergilemişlerdir" (Pazarlıoğlu Bingöl, Çevik ve Demirci Şenkal, 2020, s.155). Sanatçılar eser üretiminde aynı kavram ya da konuları farklı biçimlerde ortaya koyarlarken bu tavırlarını farklı sanatçıların eserlerine öykünerek ya da sanat eserinden yeni bir sanat eseri üreterek gerçekleştirebilmektedirler. Edebi bir eserin görsel metaforlarla aktarılması esnasında sanatçının esere kattığı gerek dil yapısındaki ayrımlılık gerekse eserin oluşum zamanı yani dönemin getirdiği farklılıkları yansıtmaktadır.

Yazı ve imge arasındaki ilişki, resim ve şiir sanatını karşılaştırmaya dayanmaktadır. Sanatları karşılaştırmak, aralarında benzeşim kurmaya çalışmak aynı zamanda temsiliyet sistemlerini anlamak açısından eleştiri alanında önemli açılımları oluşturmaktadır. Resim ve şiir arasında kurulan paralellik antik Yunan dönemine dayanır. Özellikle Platon ve Aristoteles ile birlikte ortaya konan sanatta temsil sorunu resim ve edebiyat ilişkisini tartışmaya açar. Horatius'un kullandığı Ut Pictura Poesis deyişi bu noktadan hareketle iki farklı disiplinin temsil sorununa odaklanır. Sanattaki temsil sorununa dair en erken referanslara Platon'un Devlet ve Aristoteles'in Poetika yapıtlarında rastlanır. Her iki metin de temsil sorununu açıklamak için resim ve şiir arasındaki analogiyi kullanır. Platon taklidi sadece gerçeğin bir yansıması olarak görür bundan dolayı bunun ahlaki olmadığını savunur Ressamın renklerle yaptığını sair sözcüklerle yaptığına göre aslında her ikisi de kopyanın kopyasını sunmaktadır. Bu nedenle şiir ve resim bu noktada benzerlik göstermektedir (Fırat, 2013, s. 83-85). Aristoteles Poetika'da, şiiri insanın davranışının ve ölçüsünün taklidi olarak tanımlar ve resimle şiir arasındaki ilişkiyi, gerçeği taklit etmesi açısından ele alır. Platon'un tersine, Aristoteles gerçek meselesini sadece zevk ve güzellik açısından ele alır. Aristoteles'e göre temsil ve örnek doğadan kaynaklanır. "Doğadan anlaşılan, romantizmden bu yana kavramın ifade ettiği insanın ve üretimin dışındaki çevre değil, insan karakter ve ilişkilerini ele alan çevreydi" (Parla, 2000, s. 328). Dolayısıyla, antik dönemden başlayarak görsel ve sözel sanat yapıtlarının ilişkisi, öncelikle sanat dallarının üretim farklılığı üzerinden kurulmuş ve değerlendirilmiştir (Fırat, 2013, s. 95). Ekphrasis, Yunanca ek (dışarıda) ve phrasein (bildirmek) kelimelerinden türetilen bir sözcüktür. Bir şeyi bütünüyle anlatmak anlamına gelen Ekphrasis sanat tarihi ve edebiyat eleştirisinde görsel bir nesnenin sözel temsiliyet yoluyla anlatılması anlamına gelmektedir (Heffernan, 1993, s. 191). Batı kültüründe var olan kelime ve imge ikileminin altını çizen Ekphrasis'i asıl önemli kılan nokta imge ve metin ayrılığının yarattığı sınırları ihlal edip, bu sınırları birleştiren sözel bir ikon ya da imaj metinler ortaya çıkarmasıdır (Mitchell, 1994, s. 165).

Metinlerarasılık başlığı altında incelenebilen ekphrasis kavramı, yalnızca yazılı metinler arasındaki etkileşim ile sınırlı kalmayan metinlerarasılık olgusuna, görsel sanatlar ve yazın arasındaki etkileşime değinerek açıklık getirmektedir. Öyle ki, görsel sanatlar ve yazın ilişkisi, resim-şiir ya da imge-söz adı altında, antik çağlardan başlayarak çeşitli filozoflar, sanat eleştirmenleri ve sanatçılar tarafından değişik yaklaşımlar sergilenen bir tartışma konusu olmuş, değişik görüşleri de beraberinde getirmiştir. Çalışmada, bu görüşlerin bir sentezi olarak karşımıza çıkan ekphrasis kavramını tersten ele alımı ve kavramın edebiyat ve resim ile buluşmasına kadar geçirdiği evrimsel süreç kapsamlı bir biçimde incelenmektedir. Burada amaç, edebiyat ya da resimde kullanılan sanat yapıtlarına değişik bir bakış açısıyla yaklaşarak ekphrasis'in bir inceleme yöntemi olarak kullanımına açıklık getirmektir. Çalışmada örneklendirilen eserler Ceyhun Atuf Kansu "Kızamuk Ağdı" şiiri ve bu şiirden hareketle Nedim Günsür'ün "Kızamık" adlı eserine dönüşümü irdelenmiştir. Konu olarak seçilen kızamık hastalığı Sanatlararası bir esere dönüşü ve metinden görsele evrilişi gözler önüne sermektedir.

Kansu, Cumhuriyet'in ilk yıllarında ortaya çıkan memleket edebiyatı geleneğini bağımsız bir şekilde sürdürmüş ve devrin moda cereyanlarının dışında kalmayı tercih etmiştir. Çocuk hekimi olan Kansu'nun şiirlerinde "çocuk" ve "çocukluk" önemli bir yer tutar. Doğrudan çocuklar için yazılmış birçok şiiri bulunan şairin, geleceğin büyükleri olarak gördüğü çocuklar konusundaki duyarlılığı büyüktür. Kansu, Turhal'da çocuk doktoru olarak çalışırken kızamık salgını baş göstermiştir. Bir kış günü çıkan bu salgınla mücadele etmiş, fakat çocuk ölümlerine engel olamamıştır. Sadece bir köyde yirmi üç çocuğun ölmesi, şairi derinden etkilemiş ve ona "Kızamuk Ağdı" şiirini yazdırmıştır. Şiirde Anadolu köylüsünün yaşadığı zor şartlar, kızamığa kurban giden çocukların ölümü bir ağıt olarak dile getirilmiştir (Aydemir, 2014, s. 211-225).

Toplumsal yaşamdan sahneleri ve olayları doğalcı bir yaklaşımla işleyen anlatım türüne Toplumsal gerçekçilik denir. Grup ya da okulların dışında bağımsız sanatçılar tarafından da zaman zaman uygulanan bir anlatım biçimidir. Türkiye'de 1940'lı yıllarda etkinlik gösteren Yeniler Grubu sanatçıları bu tür resimler yapmışlardır (Rona, 1997, s. 1809). Nedim Günsür toplumsal-gerçekçi bir anlayışla resimlerini kurgular. Değişimin yaşandığı dönemi varoluşçu bir anlayışla ele alan sanatçı toplumun sorunlarını kendine konu edinir. Köy ve kent olgusunda değişim yaşandığı yıllarda göç ilişkisini ele alır. Göç olgusunun beraberinde getirdiği sorunlar tuvallerini doldurur. Sanatçı yaşadığı dönemi gerçekçi olaylarla yansıtarak dönemi irdelemeye çalışır. Konuları genellikle açık bir mekânda edindiği betimlemelerden seçer (Adam, 2015, s. 119). Üslubunu geniş mekânlar içinde küçük figürler sığdırarak ilginç ve çekici kompozisyonlar meydana getiren Nedim Günsür'ün kendilerine naif etkinlik yolları arayan sanatçılar için yönlendirici kişiliğe sahip bir sanatçı olduğu söylenebilir (Adam, 2015, s. 118).

Nedim Günsür; Ceyhun Atuf Kansu'nun "Kızamuk Ağdı" şiiriyle başlayan etkileşimi sonucunda "Kızamık" adlı iki taslak desen oluşturmuş (1949) ve yirmi yıl aradan sonra çizdiği bu desenlerden hareketle yine aynı ada sahip bir yağlıboya yapmıştır (1970). Kızamık adlı tablosuyla sanatçı, hayatımıza yeni giren olguların faydalarının yanı sıra acı gerçeklerin de yaşandığını dile getirir. Modern yüzyılın yeni yaşamın olguları insanlığa güzel yaşam alanları sunarken, öbür taraftan bu yeni yaşamla gelen düzenin sancılarını, göç olgusunu ve ayrılıkları, tedavi edilemeyen hastalıkları ve yeni düzene uyum sorununun psikolojik yanlarını da beraberinde getirir. Sanatçı 'Kızamık' adlı bu tablosunda modern düzenin getirmiş olduğu, bir arada yaşamın ve bu yaşam tarzına henüz alışık kazanamamış insanların düzene uymada yaşadıkları sıkıntıları dile getirir. Bu çalışma ile bir nevi sanatçının bu düzeninin getirileriyle gelen bazı problemlerle baş etme mücadelesine bir gönderme niteliği sunulmaya çalışılmaktadır (Adam, 2015, s. 121).

2.1. Kızamuk Ağdı

Kansu, Türk Edebiyatı içerisinde herhangi bir edebî topluluğa bağlı kalmadan gerek düz yazılarında gerekse şiirlerinde Anadolu'yu anlatmayı ve onun ruhuna nüfuz etmeyi amaçlamış Cumhuriyet dönemi sanatçılarından (Aydemir, 2014, s. 226). Pek çok şiirinde de halk şiirinin türkü, destan, ninni, ağıt gibi halk şiiri nazım şekil ve türlerinden yararlanmış (Meral Zeytin,2011,99). Toplumcu gerçekçiler; memleket edebiyatını, köy edebiyatı hâline getirirler. Böyle bir ortamda ortaya çıkan Ceyhun Atuf Kansu, edebiyat topluluklarının dışında kendine has bir çizgide şiir yazar. O günlerin egemen şiir tekniklerine yakınlık gösterir; ancak belli bir akımın ya da şairin yörüngesine girmez (Doğan, 1998, s. 21). Çocuk hekimi sıfatıyla halkla iç içe yaşayan ve Anadolu insanının güvenini ve sevgisini kazanan Kansu, Atatürk ilkelere gönülden bağlıdır. Özellikle "Halkçılık" ilkesinin benimser ve hayatının gayesi yapar. Eserlerinde halktan ve onun sorunlarından sıkça bahsetmesi bu sebeptendir. Kansu'ya göre halkla iç içe yaşamak, halkı tanımak; ancak onu anlamakla ve oradan beslenmekle mümkündür (Kansu, Halk kaynağı, 1972, 3-4). "Kızamuk Ağdı" Ceyhun Atuf Kansu'nun

anonim halk şiirinin yaygın nazım türlerinden biri olan ağıtın özelliklerini taşıyan şiirlerinden biridir. Kansu, Turhal'da çocuk hekimi olarak görev yaparken bir kış günü kızamık salgını baş gösterir. Kansu, çıkan bu salgınla bir hekim olarak mücadele etmeye çalışır; ancak çocuk ölümlerine engel olamaz. Sadece bir köyde yirmi üç çocuğun ölmesi üzerine derinden etkilenen şair "Kızamık Ağıdı" şiirini yazar (Meral Zeytin,2011,104). Kızamık Ağıdı toplumcu değil ama toplumsal gerçekçi bir şiir. Buna milli realist bir manzume de denebilir. Millet'in hayatından acı bir sahneyi olduğu gibi bir hekimin duygularını da katmasıyla aktarılmıştır (Kolcu, 2009, s. 107). Toplumsal gerçekçi bir dil yapısıyla ele aldığı bu eserde şair; dağlar arasında, karla kaplı karanlıklar içinde kalmış bir köyde kızamığın, ölümün anlamını bilmeyen yirmi üç çocuğun "bir gül misali düşmesine" tanık olan şair, bu ölümlerden başta kendisi olmak üzere, bütün aydınları sorumlu tutmaktadır (Şahbaz, 2003, s. 366).

...
İniyor ve karaltında örtüyordum,
Bu çocukları, bu habersiz çocukları,
Görmediniz, anlatamam, ürperiyorum.
Bir şey demek için açılmıştı dudakları.

Ah, ben bir gün tepelerden, tepelerden
Varıp önünüze, önünüze dikilip duracağım,
Aydınlardan, hekimlerden, öğretmenlerden,
Bir gün soracağım, bu çocukları soracağım.

O çaresiz, o yalnız, o karanlık günde,
Siz neredeydiniz diyeceğim, neredeydiniz?
Ben perişan, utanmış...bu köyün üstünde,
Kahrolurken, siz beyciğim neredeydiniz?

Ben, bir günde yirmi üç küçük ölünün,
Gömüldüğünü gördüm bu köyde kızamuktan,
Ya siz ne gördünüz, söyleyin, söyleyin,
Bir şey söyleyin, bir şey söyleyin uzaktan.
... (Kansu,1951, s.31)

Şiirin imgelediği konu basit lakin duygu yükü bakımından karmaşık ve ağırdır. Anadolu'nun yoksul bir köyünde kızamık salgını yüzünden yirmi üç çocuk ölmüştür. Bir hekim için katliam günü gibidir. Elinden bir şey gelmez, kurtaramaz onları ama bu olayı insanlığa duyurmak için güçlü kaleminden yararlanır. Sanat aktarımı sayesinde unutulmaz bir eser ortaya koyarken ölüp giden çocukların da unutulmamasını sağlar. Bir hekim olarak şair, bu ölümlere insanlığı tanık kılmak için şiiri yazmıştır. Fakat şiirde olay örgüsünü aktaran hekim şairimiz değil konuşan özne güneş olmuştur. Şiiri yani olay örgüsünü, güneşin gözlemleriyle takip ederiz. Buna göre donuk kış güneşi köyleri, yolları, dağları ısıtmaya çalışırken uzakta bir köy görmüştür. Köy kar altındadır. Damların altında çocuklar kızamık dökmetedir. Tanıdıkları arasında Alilerin kızı Emine, Yusuf'ların Kadir, onun emmisinin Durdu vardır. Hepsi de peş peşe ölürlür. Toplam yirmi üç çocuk bu hastalıktan vefat eder. Kişileştirilen güneş hem anlatıcı olarak hem de insan yüreği taşıyan figür olarak resmedilir. Şair son bölümü güneşin sorumlulardan, köyü bu halde bırakanlardan hesap sormaya çalıştığı dizelerden meydana gelir. Bu durumdan aydınlar, öğretmenler, hekimler sorumludur. Fakat köylünün yanında olması gereken bu insanlar uzaktadır. Şair burada köyüne yol, su, elektrik, sağlık, eğitim ve öteki hizmetleri götüremeyen devlet yetkililerini suçlar. Yirmi üç cana sebebiyet veren kızamık salgınının sorumlusu olarak gördüğü insanlardan bir ses seda yoktur (Kolcu, 2009, s.108). Bu doğrultuda ele alınan eser de yalnızca toplumsal gerçekçi yapısından bahsetmek güç olacaktır. Özellikle şiirin son bölümünde şairin takındığı tavır toplumcu gerçekçi yapısını da gözler önüne sermektedir.

2.2. Kızamık

Bir akımdan çok bir eğilimi ifade eden "Toplumsal Gerçekçilik" terimi, üslup açısından gerçekçi olan ve egemen toplumsal koşullara açık gönderme ya da eleştiriye barındıran sanatı tanımlamak için kullanılmaktadır. Toplumsal gerçekçilik, bazı kentsel ve kırsal topluluklarda yaşanan yoksulluğa ilişkin yükselen bilinçlenmenin peşi sıra gelişmiştir. 19. yüzyılda doğmuş yoksulların durumuna aşırı bir hassasiyet gösterme ya da politik mücadeleye daha fazla odaklanma gibi ulustan ulusa farklılıklar göstermiştir (Little, 2006, s. 126). Nedim Günsür'ün, toplumun yoksul kesiminden seçtiği figürlerle oluşturduğu kompozisyonlarındaki insanlar; haklarını

sorgulayan, güç sahiplerini suçlayan, onlarla hesaplaşma arzusu içerisinde yaşam mücadelesi veren ve hayatları hiçte kolay olmayan bir sınıfa aittirler (Karabaş, Gürensoy,2017, s.76). Günsür; toplumcu gerçekçi anlayışıyla, Zonguldak ve çevresini, maden işçilerini, gecekondü sakinlerini, göç edenleri betimlemiştir. Bu resimlerden sonra, doğa tutkusu ile, açık havada kırları, uçurtma uçuranları, çocukları sokakları vb. neşeli yaşamları sevecen bir üslupla oluşturmuştur (Ersoy, 1998, s. 84).

Nedim Günsür'ün sanatsal yöneliminde, yaşanan dünya ve toplum onun resim üretimlerini besleyen en önemli bölümdür. Diğer bir önemli bölüm ise edebiyattır. Edebiyat ilgisinin somut ilk örnekleri yaptığı özel kitap kapağı tasarımları ve farklı temalarda yapmış olduğu resimlerin kitap kapağı olarak kullanılmasıdır. Günsür'ün edebiyata ilgisinin en önemli sonuçları ise edebiyat ürünlerini yakından izleyip onlardan esinlenerek oluşturduğu resimleridir. Böylece, ortaya hikâye anlatan, simgesel (sembolik) ve alegori resimler çıkmıştır. Yalnız, sanatçı bunlarda "sınırı geçmemeye" dikkat etmiştir. "Resim, plastik sanat geleneğinin dışına çıktı mı değeri düşer", diyerek ne yaptığını bilen bir sanatçı olduğunu bu konuda da belli etmektedir (Özdoğru, 1973, s. 10).

Alıntılanan bir yapıt yeni bir bağlamda yeniden boyut kazanır, ancak geçmişi tümünden silmez. Geçmişe ait bir unsur yeni bir ortamda, şimdiki zamanda yaşam bulur. Başka bir yapıtı yeniden alıntılamanın bir sanatçı her defasında kendisinin de bir parçası olduğu sanat tarihini biraz da kendince yeniden yazar. Öyleyse alıntılanan yapıt önceden üretilmiş, anlamı ve biçimi donuklaşmış bir yapıt olmakla kalmaz. Geçmişle şimdi arasında yeni bir bağ kurma yolu olur. Alıntı yalın bir gönderme olmanın ötesine geçerek öteki yapıtla devingen bir buluşma olanağı sunar (Aktulum, 2016, s.263). Nitekim Kızamuk Ağıdı şiirimiz ile şair anılarını aktarmada ve olaya yeni bir boyut kazandırmaktadır. Bu şiir sayesinde zaman mefhumu yok olmuş ve aktarılmak istenen acı ve sitem duygusu şimdiki zamanda da kendine yaşam bulmuştur. Bu eseri yeniden alıntılamanın ressamımız ilk yaptığı tasarımlarla kendisinin de bir parçası olduğu bir araya dönüşürmüştür. Metinden yola çıkılarak yapılan eserde, ressam yeni bir imge meydana getirir. Yazarın vermek istediği mesajı alıp özümser ve kendi çerçevesinden yansıtır. Metin sınırsız görünüm olanakları sağlar ve o metne bağlı yapılan resimde görüntüler arasından bir anı seçtiğini fark ettirir (Şahin Çeken, 2017, s.3522).

Nedim Günsür'ün başyapıtlarından biri olan "Kızamık" (Resim 3) o güne kadar elde ettiklerinin kusursuz bir sentezi özelliğindedir. Günsür bu resmini, Ceyhan Atuf Kansu'nun "Kızamuk Ağıdı" şiirinden esinlenerek ilk taslaklarını 1949 yılında oluşturmuş, aradan geçen yirmi yılın ardından yeniden ele alarak oluşturduğu eseri, bir başyapıt olarak Türk resim tarihinde yer bulmuştur (İşanç, 2008, s.41). Günsür'ün Edebiyata olan ilgisi resimlerinin anlatımcı ve simgesel üslubunun oluşmasındaki en büyük etkenlerden biri olmuştur. Nedim Günsür, 1943'ten 1993 yılına kadar olan sanat yaşamında, ortaya koyduğu eserlerinin hepsini, somut biçimsel yaklaşımla üretmiştir. Belli başlı resim ilkelerini kendine yol edinmiş ve bunlardan yararlanmış. Zaman içinde, her yaptığı resim çalışması, bir sonraki çalışma için, hazırlık ve yol gösterici niteliğini göstermektedir. Günsür, Paris eğitimi sırasında, Leger'den aldığı etkilerle ilk olarak soyut resimlerle karşımıza çıkmaktadır. Ancak giderek bu geometrik kompozisyon arayışları, daha sonraki resim çalışmalarında, resimlerin alt yapısını oluştururken figür, nesne ve doğanın öne çıktığı çalışmalara dönüşmüştür (Yılmaz, 2008, s. 57).

Günsür, "Kızamık" isimli resminde de görüldüğü gibi şematize ederek biçimlendirdiği insan figürlerini; kuru veya yalnız tek bir ağaç figürünü ve içinde hüznü barındıran atmosferik etkileri ile soğuk bir kış gününde, belki de bir salgın sonucu yaşanan toplu ölümü ve tabutların ağırlığı altında değil de üzüntünün ağırlığı altında ezilen köy insanının acısını ve gerçek yaşamlarını resmetmiştir (Akkuş, 2011, s. 59-60). Resmin kurgusunda defin alayını oluşturan figürler ile kare şeklinde geometrik olarak konumlandırmıştır. Kompozisyonda insan figürleri ve ağaç imgesi ile dikey yöne dikkat çekerken, tabutları yatay yönde betimlemiştir. Vuku bulan zıtlık resme hareket unsurunu katmıştır. Açık kompozisyonda dış mekân tercih edilmiş ve köylü halkın yoksullukları giyemedikleri palto ve şapkalardan anlaşılabilir. Resimde dönemin yaşam şartlarını, Anadolu insanının yaşantısını, çarpıcı bir şekilde betimlemiştir. Acı veren küçük tabutlardan oluşan "Kızamık" tablosu, içerdiği karanlık ve soğuk renklere karşın, yarının değişebileceğini düşündürüp başları hep öne eğik insanlar ve hayatı yaşayamadan göçmüş yedi küçük tabut, insan konusundaki duyguları etkileyerek bilinç kazandırmaktadır adeta (İşanç, 2008, s.41).



Resim 1. Nedim Günsür 1949 "Kızamık" 45x54 cm, Eskiz, Karakalem



Resim 2. Nedim Günsür 1949 "Kızamık" 45x54 cm, Eskiz, Karakalem

Kızamık resminde figürlerin ritmik sıralanması, kitlesel bir bütünlük olarak görülmektedir. Bu ritmik sıralama ile kavramsal olarak devinim sağlarken, mekân ve figürler arasındaki karşılıklı etkileşim, resimde bir düşünce derinliği sağlamaktadır. Günsür yapacağı eser için, bazen renkli eskizler bazen de bir ön çalışma hazırlamaktadır. Nitekim Kızamık tablosu içinde iki eskiz bulunmaktadır. Resim 1 ve 2'de 1949 yılında füzüle yaptığı eskiz çalışmasında; 7 tabut, 2 kürek bir kazma, kadınlı erkekli yaklaşık 30 kişilik yamaca doğru tırmanan bir grup insan, yaprakları dökülmüş dalları kırılmış tek bir ağaç ve bir eşek görüntüleri mevcuttur. 2. Eskiz daha tamamlanmış bir görüntü sunmaktadır. Şiirde bahsi geçen kararmış hava ve karlı günlerin sisli, ürpertici görüntüsü bulunmaktadır. Tonlama ile figürler daha net görünmektedir. Açık kompozisyonda ele aldığı bu eskizlerde en önde yarım bir kasketli adam göze çarpmaktadır. Resimlerde tabutlar baş üstünde taşınmakta ve eşek sırtında giden bir kadın figürü dikkat çekmektedir. Ressam bu eskizlerde sırtlarında taşınan yükün ağırlığından değil de ıstıraptan eğilip bükülmüş bedenleri sergilemektedir.



Resim 3. Nedim Günsür 1970 "Kızamık" 50x130 cm Tuval Üzerine Yağlıboya

Nedim Günsür, 1970 yılında yaptığı Kızamık tablosunda (Resim 3) tuval üzerine yağlıboya tekniğini kullanmıştır. Önceden etüt ettiği çalışmayı tuvale aktarırken kompozisyonda farklılıklar yapmıştır. Eskizin boyutlarına göre daha kısa ve geniş bir ölçü tercih etmiş, eskizdeki kompozisyonu aktarırken kalan boşlukları tamamlamak için ek figürler ve yaşam yerleri dahil ettiği görülmektedir. Günsür'ün şiirden ve eskizden uzaklaşarak kompozisyona eklediği ilk detay tuvalin sağ alt köşesinde yer alan köpek figürüdür. Bu köpek tablodaki ikinci hayvan figürüdür. Eskizlerde de yer alan ilk hayvan figürü olan eşek, kompozisyonda sırtında beyaz başörtülü bir kadını taşımaktadır. Köpek figürü köylü halkla birlikte hareket edip grubun önünde kuyruğu havada dik tuttuğu başı ile tören yürüyüşü yaptığı görülmektedir. Defin işlemine katılan köylü halk; kadın, erkek ve çocuklardan oluşmaktadır. Günsür, kış ayının tasvir edildiği bu eserde kararmış bir gökyüzü altında köylü halkın yoksulluğunu vurgulamak için figürlerin çoğunu paltosuz çizmiştir. Ayrıca uzakta görünen birkaç ev ve ağaç dallarının göğe yükselişi dikkat çekmektedir. Mekân düzenlemesinde, içsel derinlik, görsel derinlik ile kaynaşmaktadır. Şiirin anlatım dilindeki geniş yelpazesine oranla, görsel sunumdaki tek an vurgusu ile ressamın ulaştığı görsel şölen, bir ağıtın şöleni olarak alımlayıcıya ulaşır. Şiir ile resmin içerik açısından şaşırtıcı bütünlüğü, yazı ve resim dilinde yaratılan mekanların birlikteliği, şaşırtıcı bir anlam bütünlüğü göstermektedir.

3. SONUÇ

Sanatlararasılık kavramı ile ele alınan edebiyat ve resim sanatlarının birlikteliğini incelediğimiz bu çalışma da metin dilinin olanakları ve geniş yelpazesi sayesinde farklı zaman ve mekânları bir arada sunum olanaklarının yansırı görsel dilin kullanımındaki sınırlılık, zamandan ve mekândan bir noktaya odaklanması gerektiğini vurgulayan dönüşüm evrelerindeki uyum ve ayrışmalara odaklanılmıştır. Sanatta yazı ve imge ilişkisi, resim ve şiir ilişkisi ile temellendirilmiş ve ekphrasis kavramıyla gelenekselleşen bir düşünce sisteminin geçirdiği dönüşümü sanat yapıtlarının örneklendirilmesiyle incelenmiştir. Kansu, Kızamık Ağdı şiiriyle yaşadığı bir anıyı kaleme dökmüş ve çaresiz bir hekim olarak; salgın hastalığın çocukları sürüklediği ölüm, acı ve üzüntüyü sitem dolu ifadelerle aktarmıştır. Günsür bu şiirden etkilenerek 1949 yılında eskizler çizmiş ve 1970 yılında ise yağlıboya tablo ile çalışmasının son halini ortaya koymuştur. Söz konusu eserde Günsür, yazı-imge bütünlüğünü tema olarak korumuş lakin aktarım sırasında farklılıklar katmıştır. Sanatını temsil yolunda yaptığı farklılıkları resimsel bir alıntılama örneği olarak ele alırsak kendine mal etme yöntemine uymaktadır. Ut Pictura Poesis ya da Ekphrasis kavramında görselin yazılması söz konusudur. Şair gördüğü ve yaşayarak deneyimlediği olaydan etkilenerek metni oluşturmuş, ressam da bu kurguyu içselleştirerek yorumlayıp yeniden izleyiciye sunmuştur. Bunun sonucunda dinleyici konumunda bulunan alımlayıcı izleyici konumuna değiştirilmiştir.

Çalışmada seçilen şair ve ressamın ortak görüşleri de bu eserlerin incelenmesine ve konu olarak seçilmesine sebep olmuştur. İki sanatçı da toplumsal- gerçekçi bakış açılarını savunmaktadırlar. Savaş sonrası Anadolu'da yaşanan olumsuzluklara ayna olma misyonu edinen sanatçılarımız toplumun yaşadığı acı, hüznün, çevre veya zaman olgularını tasvir etmişlerdir. Sanatın aktarım olanakları ve ses duyurma özelliğini kullanan sanatçılar toplumun ihtiyaçlarına bu şekilde destek olmaya çalışmışlardır. Nitekim şu an ülkemizde kızamık hastalığından ölen ya da muzdarip olan yoktur. Yine de yaşanan o günleri anlamak ve acıyı paylaşmak için o hastalığın can almasına gerek kalmamıştır. Acı okunan her mısradaki hissedilmekte ve esere bakıldığında ise bir savaş gibi toplu

ölüm, hatta katliam günü olarak görülmektedir. Eserlerde gerek yazı dili gerekse görsel dil ile anlatılmak istenen halkın yaşadığı acı duygusu ortaktır.

Araştırmada imge ve yazı ilişkisi üzerinde durulmuş farklı iki sanat disiplinindeki ortak bir temanın gösterimi anlatılmış ve yeniden üretilebilirlik çağında sanat yapıtının oluşumundaki ayrışmaların yanı sıra alıntılama sürecinin de dahil olduğu eserin orjinalliğini koruması ve zaman olgusunun bu dönüşümde etkili faktör olduğu sonuçları elde edilmiştir.

4. KAYNAKÇA

- Adam, A. (2015). Toplumsal ve Sosyal İçerikli Olayların Sanatçı Tarafından Algılanışı ve Sanat Eserine Yansıması, Yayınlanmamış Yüksek Lisans Tezi, Gazi Üniversitesi Eğitim Bilimleri Enstitüsü, Ankara.
- Akkuş, Y. (2011). Dışavurumculuk ve 1980 Sonrası Türk Resim Sanatındaki Yayılımı. (Yüksek Lisans Tezi). Dokuz Eylül Üniversitesi/Güzel Sanatlar Enstitüsü, İzmir.
- Aktulum, K. (2016). Resimsel Alıntı- Resimlerarası Etkileşimler ve Alıntı, Çizgi Kitabevi, Konya.
- Aydemir, M. (2014) Ceyhun Atuf Kansu'nun Şiir Sanatı ve Şiirinde Çocuk, A. Ü. Türkiyat Araştırmaları Enstitüsü Dergisi [TAED] (51), s.211-228.
- Bourriaud, N. (2018). İlişkisel Estetik, (Çev. Saadet Özen). Bağlam Yayıncılık, İstanbul.
- Doğan, M. H. (Mart 1998). Ceyhun Atuf Kansu'nun yanık havası. Varlık, No. 1086.
- Ersoy, A. (1998) Günümüz Türk Resim Sanatı (1950'den 2000'e). Creative Yayıncılık, İstanbul.
- Fırat, G. (2013). Edebiyat Tarihinde Resim ve Şiir Analojisi *Batman Üniversitesi Yaşam Bilimleri Dergisi*, 3(1), 82-96.
- Heffernan, A., W. (1993). *Museum of Words*. The University of Chicago Press. London.
- İşanç, Y. (2008). Yeni Türk gerçekçiliği ve Nedim Günsür. Yayınlanmamış Yüksek Lisans Tezi, Trakya Üniversitesi, Sosyal Bilimler Enstitüsü, Edirne.
- Kansu, C. A. (1951). Yanık Hava, Kızamuk Ağıdı, Varlık Yayınları, İstanbul.
- Kansu, C. A. (1972). Halk kaynağı, Şubat: Ilgaz, No. 125.
- Karabaş, A. P., Gürensoy, Ş, H. (2017). Çağdaş Türk Resim Sanatında Nedim Günsür Ve Resimleri, *The Journal of Social Sciences*, 17(17), 64-90
- Kolcu, A. İ. (2009). Cumhuriyet Edebiyatı I- Şiir, 2. Baskı, Salkımsöğüt Yayınları, Erzurum.
- Little, S. (2006). ...İzmler Sanatı Anlamak. (Çev. D. Nükhet Özer). 5. Baskı. Yem Yayınları. İstanbul.
- Meral Zeytin, Ş. (2019) Ceyhun Atuf Kansu'nun "Kızamuk Ağıdı" Şiirinin Geleneksel Türk Ağıtlarıyla Olan İlişkisi, *Uluslararası Türk Kültür Coğrafyasında Sosyal Bilimler Dergisi*, TURKSOSBİLDER, 4(2), 99-107.
- Mitchell, W.J.T. (1994). *Picture Theory: Essays on Verbal and Visual Representation*. University of Chicago Press. Chicago.
- Parla, J. (2000). *Don Kişot'tan Bugüne Roman*. İletişim Yayınları. İstanbul.
- Pazarlıoğlu Bingöl, M., Çevik, N. ve Demirci Şenkal, A. Çağdaş Sanatta Doğanın Manipüle Edilmesi Üzerine Sanatçı Söylemleri. *Fine Arts NWSAFA*. 15 (3). 2020. s. 154-171.
- Rona, Z. (1997), *Eczacıbaşı Sanat Ansiklopedisi*, YEM Yayınları, Cilt:3, İstanbul, s.1808-1809
- Şahbaz, N. K. (2003). Türkçe Öğretimi Açısından Ceyhun Atuf Kansu'nun Çocuk Şiirleri, *TÜBAR-XIII*, 351-371.
- Şahin Çeken, K. (2017). Görsel Okumada Metnin Rolü "Beyaz Mantolu Adam", *Idil journal of art and language*, 6 (40). 3519-3526.
- Yılmaz, B. (2008). Türk Resminde Toplumsal Gerçekçilik. Yüksek Lisans Tezi, Mimar Sinan Güzel Sanatlar Üniversitesi, Sosyal Bilimler Enstitüsü, İstanbul.

Görsel Kaynaklar:

Resim 2-2-3. İřanç, Y. (2008). Yeni Türk gerçekçilięi ve Nedim Günsür. Yayınlanmamış Yüksek Lisans Tezi, Trakya Üniversitesi, Sosyal Bilimler Enstitüsü, Edirne.

COVID-19 SALGINI SÜRECİNDE TÜRKİYE'DE GERÇEKLEŞTİRİLEN UZAKTAN EĞİTİMİN DEĞERLENDİRİLMESİ

Feyzi Kaysi¹

¹Dr. Öğr. Üyesi, İstanbul Üniversitesi-Cerrahpaşa, Türkiye, fkaysi@istanbul.edu.tr

Özet

Covid-19 salgını nedeniyle, Türkiye'de ilk defa tüm üniversite öğrencileri aynı anda uzaktan eğitimle ders almışlardır. Bu süreçte gerçekleşen uzaktan eğitimin değerlendirilmesi, sonraki dönemlerde faydalı olacaktır. Bu çalışmanın amacı, salgın dönemindeki uzaktan eğitim süreçlerinin katılımcı görüşleri çerçevesinde değerlendirilmesini yapmaktır. Bu sayede öğrencilerin öğrenme süreçlerine yönelik eğilimleri ve süreçler hakkındaki görüşleri ortaya çıkarılabilir. Çalışma nicel tekniklere gerçekleştirilmiştir. Katılımcı görüşlerinin alınması amacıyla hazırlanan form internet ortamında erişime açılmıştır. Katılımcılar İstanbul'daki bir devlet üniversitesinde öğrenim gören ve çalışmaya gönüllülük ilkesi çerçevesinde dahil olan öğrencilerden oluşmaktadır. Elde edilen veriler yüzde ve frekans şeklinde çalışmada sunulmuştur. Çalışmanın bulguları arasında, uzaktan öğretim ve yüz-yüze öğretimin bir arada kullanılmasının tercih edilmesi öne çıkmaktadır. Süreç içerisindeki değerlendirme yöntemleri arasında ise online ödev teslimi katılımcıların çoğunluğu tarafından tercih edilmiştir. Katılımcıların neredeyse tamamı süreç içerisinde öğretim elemanlarıyla iletişime geçebildiklerini belirtmişlerdir. Katılımcıların uzaktan eğitime uyum algıları incelendiğinde kendilerini yüksek öğretim elemanları ve arkadaşlarını ise orta düzeyde gördükleri belirlenmiştir. Canlı derslerdeki performans algısında, öğretim elemanlarının öğrencilerden daha iyi performans sergilediği katılımcılar tarafından ifade edilmiştir. Sonuç olarak, uzaktan eğitimin birden uygulanmaya başlanması süreçlerine katılımcıların ortalamasının üstünde uyum gösterdikleri belirlenmiştir. Bu sürecin daha etkin bir şekilde yürütülmesi amacıyla tüm üniversitelerin uzaktan eğitim süreçlerini standartlar çerçevesinde geliştirmesi gerekmektedir. Son olarak, salgın gibi zorunlu durumlar haricinde uzaktan eğitimin tüm kademelerdeki öğrencilere uygulanması yerine, farkındalık düzeyi yüksek öğrencilere uygulanmasının daha etkili olabileceği ifade edilebilir.

Anahtar Kelimeler: Uzaktan eğitim, Uzaktan eğitime uyum, Covid-19 salgını, Üniversite öğrencileri.

Abstract

For the first time all university students in Turkey has received distance education courses simultaneously because of Covid-19 pandemic. Evaluation of the distance education realized in this process will be useful in the following periods. The purpose of this study is to assessment the distance education processes during the epidemic within the framework of participant views. In this way, students' tendencies towards learning processes and their views on processes can be revealed. The study was carried out on quantitative techniques. The prepared form in order to receive the opinions of the participants was made available on the internet. Participants are university students at a state university in Istanbul. Participants voluntarily participated in the study. The data obtained are presented in the study as percentage and frequency. Among the findings of the

study, the preference of using distance education and face-to-face teaching together stands out. Among the assessment methods in the process, online homework delivery was preferred by the majority of the participants. Almost all of the participants stated that they could communicate with the instructors during the process. When the perceptions of participants' adaptation to distance education were examined, it was determined that they saw themselves at high level, and their instructors and friends at medium level. It was stated by the participants that the lecturers performed better than the students in the perception of performance in live lessons. As a result, it was determined that the participants adapted above the average to the processes of the suddenly implementation of distance education. In order to carry out this process more effectively, all universities need to improve their distance education processes within the framework of standards. Finally, it can be stated that it may be more effective to apply distance education to students with high level of awareness, rather than applying distance education to students at all levels, except in compulsory situations such as pandemics.

Keywords: Distance education, Adaptation to distance education, Covid-19 pandemic, University students.

1. GİRİŞ

Aralık 2019'da Çin'in Wuhan kentindeki bir Pazar alanında ortaya çıktığı belirlenen ve Covid-19 olarak isimlendirilen virüs tüm dünyayı etkilemiştir. Etkilediği alanlar arasında insanların sosyal yaşantıları, iş hayatları ve eğitim alanları gibi önemli alanlar ön plana çıkmaktadır. Türkiye'de Covid-19 kaynaklı ilk vakaya Mart 2020'de rastlanılmıştır. Zamanla artan vaka sayısı sonrası tüm eğitim kademesindeki süreçler önce üç hafta ertelenmiş daha sonra ise süreçlerin 2019-2020 Güz dönemi sonuna kadar uzaktan eğitim yöntemiyle devam ettirilmesine karar verilmiştir. Böylece Türkiye'de aynı anda milyonlarca öğrenciye daha önceden uzaktan eğitim deneyimleri olmamasına rağmen uzaktan eğitim ile dersler verilmiştir.

Uzaktan eğitim, kısaca fiziksel bir ortama ihtiyaç duyulmadan farklı iletişim araçları üzerinden gerçekleştirilen eğitim modeli olarak ifade edilebilir. Uzaktan eğitim, günümüzde salgın ön planda olmak üzere, bazı kısıtlar nedeniyle eğitim teknolojilerinin kullanılmasına imkan tanıyan ve fırsat eşitliğini ön planda tutan eğitim modelidir (Kaya, 2002). Günümüzde farklı teknolojik imkan ve cihazlar kullanılarak coğrafi olarak uzak veya zaman olarak kısıtlı imkanlara sahip bireyler için uzaktan eğitim modeli önemli bir ihtiyacı giderebilmektedir. Bununla birlikte, günümüzdeki uzaktan eğitim süreçleri henüz yüz-yüze uygulamalara bütünüyle alternatif olamamaktadır (Tuncer ve Bahadır, 2017). Bu aşamada yüz-yüze eğitimde sağlanan etkileşim boyutu, uzaktan eğitim için en önemli eksiklik olarak dile getirilebilir. Kaysi ve Aydemir (2017) çalışmalarında uzaktan eğitimdeki tüm etkileşim boyutlarının düşük düzeyde kaldığını belirlemiştir. Diğer bir ifadeyle uzaktan eğitim süreçlerinde yüz-yüze sınıflardaki gibi bir etkileşim elde edilememektedir (Huss, Sela ve Eastep, 2015). Bu sorun da, beklenen verimin ve çıktılarının elde edilememesine neden olabilmektedir.

Türkiye'de son yıllarda uzaktan eğitim birimlerinin sayısı artmasına rağmen beklenen verimin elde edilemediği sonucuna ulaşılmıştır (Gülner, 2008). Özellikle bu aşamada uzaktan eğitim süreçlerindeki öğrencilerin ciddiyetsiz olduğu ve bu öğrencilerin etkileşim ve motivasyon eksiklikleri yaşadıkları belirlenmiştir (Panchabakesan, 2011). Öğrencilerin yaşadıkları sorunların nedenleri arasında, uzaktan eğitimi geleneksel eğitime nazaran daha esnek algılamaları da ifade edilebilir. Çünkü bu sayede, varsa canlı derslere katılım zorunluluğu olmaksızın öğrenimlerini devam ettirebilecekleri algısı etkili olabilmektedir. Halbuki uzaktan eğitimde ile beklenen çıktılarının elde edilebilmesi için, öğrencilerin sorumluluklarını yerine getirebilmeleri ve motivasyonlarının yüksek olması bir ihtiyaçtır (Cabı, 2016). Diğer bir ifade ile, uzaktan eğitimdeki öğrencilerin de yüz-yüze eğitimdeki öğrenciler gibi sorumlulukları bulunmaktadır. Bu sorumlulukların yerine getirilmemesi veya eksik olması ise, uzaktan eğitimi olumsuz etkilemektedir.

Üniversitelerdeki uzaktan eğitim süreçlerinde farklı uygulamalar denenmiştir. Bu uygulamalar genel olarak, (1) ders notlarının öğrencilerle paylaşılması, (2) derslerin dijital platformlar üzerinden canlı olarak işlenmesi veya (3) öğretim elemanlarının çektiği ders videolarını paylaşması şeklinde gruplanabilir. Bazı kurumlarda bu uygulamalar karma olarak ta uygulanmıştır. Bununla birlikte derslerin değerlendirilmesinde de dijital platformlar üzerinden farklı yöntemler kullanılmıştır. Bu yöntemler; (1) ödevlerin puanlanması, (2) proje süreçlerinin puanlanması, (3) online sınav ve (4) online sözlü sınavlar şeklinde ifade edilebilir. Üniversitelerde bu tür farklı yaklaşımların denenmesindeki en önemli neden, kurumların uzaktan eğitim süreçlerine hazır olmamaları şeklinde ifade edilebilir. Türkiye'de yaklaşık iki ay boyunca tüm üniversitelerde uygulanan uzaktan eğitimin

değerlendirilmesi, sonraki süreçlerin planlanması için de önem arz etmektedir. Bu süreçlerin değerlendirilmesinde üniversite öğrencilerinin uzaktan eğitime yönelik görüşleri önemli bir veri kaynağı olarak ifade edilebilir. Bu çalışmanın amacı, salgın döneminde Türkiye’de uygulanan uzaktan eğitime yönelik öğrenci görüşlerinin değerlendirilmesini yapmaktır. Bu sayede öğrencilerin öğrenme süreçlerine yönelik eğilimleri ve süreçler hakkındaki görüşleri ortaya çıkarılabilir. Ayrıca uzaktan eğitim etkili olma durumu da ortaya çıkarılabilir.

2. YÖNTEM

Çalışma nicel tekniklerle gerçekleştirilmiştir. Betimsel tarama modeliyle gerçekleştirilmiş çalışma ile üniversite öğrencilerinin salgın döneminde uzaktan eğitime yönelik algıları belirlenmeye çalışılmıştır. Çalışmanın katılımcıları İstanbul’daki bir devlet üniversitesinde öğrenim gören öğrencilerden oluşmaktadır. Tüm katılımcılar çalışmaya gönüllü olarak katılmıştır. Verilerin toplanmasından önce, dijital ortamda öğrenci görüşlerinin alınması amacıyla bir form hazırlanmıştır. Formun hazırlanması süreçlerinde alanyazın taranması ve bazı öğrencilerle yapılan informal görüşmelerden faydalanılmıştır. Bu formun taslağı iki uzman tarafından değerlendirilmiş ve forma sonraki aşamada son hali verilmiştir. Katılımcıların formu yanıtlamaları esnasında, algılarını belirlemek amacıyla 1 çok kötü, 2 kötü, 3 orta, 4 yüksek ve 5 çok yüksek şeklinde yanıtlar alınmıştır. Dönem sonu sınavları sonrasında internet üzerinden ulaşılan katılımcılar, uzaktan eğitime yönelik görüşlerini belirtmişlerdir. Dönem sonu sınavları sonrasında çalışmanın verilerinin toplanmak istenmesinin amacı, katılımcıların çalışmada görüş bildirme veya bildirmeme durumlarının sınav sonuçlarına etki etme kaygısını düşürmektir. Bu sayede formun doldurulması veya doldurulmamasının dönem sonu sınav sonuçlarına etkisinin olmayacağı katılımcılara bildirilmiştir. Veri toplama süresince, katılımcılardan kişisel verileri talep edilmemiştir.

Katılımcıların uzaktan eğitime uyumlarına yönelik yapılan çalışmada, Tablo 1’de verilen değerlere göre çalışma bulguları yorumlanmıştır.

Table 1. Ortalama değerleri yorumlamak için kullanılan puan aralıkları ve düzeyleri

Değer Aralıkları	Uyum Düzeyleri
1.00 – 1.80	Çok düşük
1.81 – 2.60	Düşük
2.61 – 3.40	Orta
3.41 – 4.20	Yüksek
4.21 – 5.00	Çok yüksek

Tablo 1’de yer alan beş farklı düzey için katılımcılardan geri bildirimler toplanmıştır. Elde edilen verilerin bir kısmı yüzde ve frekans şeklinde çalışmada sunulmuştur.

3. BULGULAR

İlk vakaları 2019 Aralık ayında Çin’de görülen ve daha sonra kısa bir zaman dilimi içerisinde tüm dünyada vakaları görülen Covid-19 salgını, eğitimdeki süreçleri değiştirmiştir. Bu kapsamda tüm dünyada olduğu gibi Türkiye’de de tüm öğrenim kademelerindeki okullarda uzaktan eğitime geçilmiştir. Bu çalışmada Covid-19 salgını döneminde uzaktan öğrenimle ders gören öğrencilerin, uzaktan eğitim süreçlerine yönelik görüşleri incelenmiştir. Elde edilen veriler göz önünde bulundurulduğunda çalışma kapsamında üç boyut ön plana çıkmıştır. Bu boyutlar (1) uzaktan eğitime yönelik algı, (2) uzaktan eğitime uyum ve (3) internet üzerinden canlı dersler şeklindedir. Bu bölümde bu boyutlara yönelik çalışma bulguları sunulmuştur.

(1) Uzaktan Eğitime Yönelik Algı

Katılımcı görüşleri doğrultusunda, uzaktan eğitim ve yüz-yüze eğitim, online değerlendirme araçları ve öğretim elemanlarıyla yapılan iletişim kanalları incelenmiştir. Yapılan bu incelemeye yönelik bulgular Tablo 2’de sunulmuştur.

Tablo 1: Uzaktan eğitime yönelik algı

Boyut	Yöntem	f	%
Tercih Edilen Öğretim Yöntemi	Uzaktan eğitim	65	28,02
	Yüz-yüze (Klasik) eğitim	79	34,05
	Hem uzaktan eğitim hem de yüz-yüze eğitim	88	37,93
Tercih Edilen Değerlendirme Araçları	Dijital ödevler	135	58,19
	Klasik sınıf ortamı	66	28,45
	Canlı sınavlar	17	7,33
	Online proje süreçleri	14	6,03
Öğretim Elemanlarıyla İletişim Araçları	Google Classroom üzerinden	100	43,10
	E-posta üzerinden	78	33,62
	Anlık mesajlaşma uygulamaları üzerinden	20	8,62
	Otomasyon yazılımı üzerinden	28	12,07
	Ofis veya cep telefonundan üzerinden	2	0,86
	Ulaşamadım/Ulaşmadım	4	1,72

Tablo 2'deki veriler incelendiğinde, öğretim yöntemi olarak öncelikle karma (%37,93), daha sonrasında ise yüz-yüze (%34,05) eğitimin tercih edildiği anlaşılmaktadır. Uzaktan eğitim (%28,02) yöntemi ise katılımcılar tarafından son sırada tercih edilmiştir. Dönem sonu sınavlarının değerlendirilmesinde, katılımcılar sırasıyla dijital ödevlerin puanlanmasını (%58,19), klasik sınıf ortamındaki sınavları (%28,45), internet üzerinden yapılan canlı sınavları (%7,33) ve online proje süreçlerinin puanlanmasını (%6,03) tercih etmektedir. Son olarak, uzaktan eğitim süresince öğretim elemanlarıyla gerçekleştirilen iletişim kanalları açısından Google Classroom platformu (%43,10) ilk sırada yer almıştır. Diğer iletişim araçları ise sırasıyla e-posta (%33,62), öğrenci otomasyon yazılımı (%12,07), anlık mesajlaşma uygulamaları (%8,62) ve ofis veya cep telefonu üzerinden (%0,86) gerçekleşmiştir. Bununla birlikte dört katılımcı (%1,72) öğretim elemanı ile görüşmemiş veya görüşemediğini ifade etmiştir.

(2) Uzaktan Eğitime Uyum Düzeyleri

Çalışmada yer alan katılımcılar, daha önce sadece yüz-yüze etkileşimle öğrenim gördükleri sınıflarda öğrenimlerini sürdürmüşlerdir. Bu kapsamda katılımcıların 2020 Mart ayı itibarıyla uzaktan eğitim yöntemine yönelik deneyimleri dikkate alınmıştır. Katılımcıların (1) bireysel, (2) arkadaşları ve (3) öğretim elemanlarının uzaktan eğitime yönelik uyum düzeyleri hakkındaki bulguları Tablo 3'te sunulmuştur.

Tablo 3: Uzaktan eğitim paydaşlarının uzaktan eğitime uyum düzeyleri

Bileşenler	n	\bar{x}	ss	Düzye
Arkadaşlarınızın Uzaktan Eğitime Uyum Düzeyi	232	3,19	,86	Orta
Öğretim Elemanlarının Uzaktan Eğitime Uyum Düzeyi	232	3,27	,96	Orta
Sizin Uzaktan Eğitime Uyum Düzeyiniz	232	3,48	,94	Yüksek

Tablo 3'teki veriler incelendiğinde, katılımcıların bireysel uyum düzeylerinin yüksek olarak algılandığı belirlenmiştir. Ayrıca Öğretim elemanlarının ve arkadaşlarının uyum düzeyleri de orta düzeyde algılanmıştır.

(3) İnternet Üzerinden Canlı Dersler

Uzaktan eğitimdeki öğrenme süreçlerini zenginleştirmek amacıyla kullanılan yöntemler arasında internet üzerinden gerçekleştirilen canlı dersler de yer almaktadır. Bu dersler için farklı platformlar kullanılabilir. Öğretim elemanlarını ve öğrencileri internet ortamında bir araya getiren canlı derslerdeki katılımcı performansları da incelenmiştir. Bu kapsamda, çalışmada yer alan katılımcıların öğretim elemanları ve öğrencilere yönelik canlı derslerdeki performans değerlendirmeleri Tablo 4'te sunulmuştur.

Tablo 2: Canlı ders katılımcılarının performans değerlendirmeleri

Bileşenler	n	\bar{x}	ss	Düzye
Öğrencilerin Canlı Ders Performansları	232	2,91	,86	Orta
Öğretim Elemanlarının Canlı Ders Performansları	232	3,23	,94	Orta

Tablo 4'teki verilere göre öğretim elemanları ve öğrencilerin canlı derslerdeki performansları orta düzeydedir. Bununla birlikte öğretim elemanlarının performans ortalamaları öğrencilerden daha yüksektir.

4. SONUÇ, TARTIŞMA VE ÖNERİLER

Katılımcılar yüz-yüze eğitimi halen daha etkili bir model olarak görmektedirler. Bu sonuçla benzer olacak şekilde Keskin & Özer-Kaya (2020) da çalışmalarında, öğrencilerin neredeyse tamamının uzaktan eğitim yerine yüz-yüze eğitimin daha etkili olduğu sonucuna ulaşılmıştır. Diğer bir ifadeyle sınıf ortamında öğretim elemanı ve öğrencilerin yüz-yüze gelerek yaptıkları dersler, öğrenciler tarafından daha değerli görülmektedir (Richardson, Maeda, Lv & Caskurlu 2017). Çalışma sonuçlarına göre öğrencilerin neredeyse tamamının öğretim elemanı ile iletişime geçebildiği belirlenmiştir. Bu iletişim araçları farklılık gösterse de öğrencilerin süreç içerisinde öğretim elemanlarıyla iletişim kurabildikleri ifade edilebilir. Keskin & Özer-Kaya (2020) ise çalışmasında uzaktan eğitim öğrencilerinin neredeyse yarısının öğretim elemanlarıyla rahatça iletişim kuramadıkları sonucuna ulaştıkları anlaşılmaktadır.

Çalışmanın bir diğer önemli sonuçlarından birisi de, dijital değerlendirme araçlarının neredeyse çoğu öğrenci tarafından tercih edildiği sonucudur. Bu sonuç doğrultusunda dijital değerlendirme araçlarının öğrenciler açısından olumlu algıya neden olduğu ifade edilebilir. Benzer şekilde Cabı (2016) çalışmasında, uzaktan eğitim süreçlerindeki öğrencilerin geleneksel değerlendirmeler yerine dijital değerlendirmeyi tercih ettikleri belirlenmiştir. Aynı zamanda öğrencilerin uzaktan eğitim platformundaki sınavlara yönelik olumlu algıya sahip oldukları (Sorensen, 2013) sonucu da çalışma bulgularıyla örtüşmektedir.

Öğrencilerin farkındalık düzeyinin yüksek olması, uzaktan eğitim metodunun tercih edilmesinde önemli bir ölçüt olarak ele alınabilir. Öğrencilerin mesleki becerilerinin artırılması amacıyla verilen araştırma, proje ve ödev gibi etkinliklerin öğrencinin kendisi tarafından yapıp yapılmadığı kontrol edilemediğinden beklenen mesleki yeterliklerin karşılanması sorun teşkil edebilmektedir. Bu tür etkinlikler kişiye özel niteliklere sahip olmadıkça ve gerçekten öğrenci tarafından yapıldığı takip edilemedikçe beklentileri karşılayamayabilir. Uzaktan eğitim yöntemi yüz-yüze eğitimdeki yeterliklerin tümünü kapsamaktadır (Şimşek, 2012). Fakat dijital değerlendirmede beklenen çıktılar elde edilebilmesi için öğrencilerin sorumluluklarını yerine getiren ve motivasyonlarının yüksek olması gerekmektedir (Cabı, 2016). Katılımcılar, öncelikle kendilerinin, sonrasında öğretim elemanı ve arkadaşlarının uzaktan eğitime daha iyi uyum gösterdiklerini dile getirmişlerdir. Bu durumda, kişisel olarak uzaktan eğitime daha yüksek bir algıya sahip oldukları ifade edilebilir. Ayrıca öğretim elemanlarının da arkadaşlarından daha uyumlu olduğu da belirtilmiştir. Öğrencilerin uzaktan eğitime yönelik memnuniyet algıları yeterli düzeydedir (Şimşek, 2012). Bununla birlikte salgın dönemi uzaktan eğitim süreçleri göz önüne alındığında, üniversite, öğretim elemanları ve öğrencilerin önemli bir kısmının uzaktan eğitime yönelik deneyimlerinin olmadığı dikkate alınmalıdır. Bu paydaşların deneyimlerinin olmaması veya çok düşük düzeyde olması nedeniyle uzaktan eğitimde beklenen düzeyde bir verimliliğin elde edilemediği ifade edilebilir.

Canlı derslerde öğretim elemanlarının öğrencilerden daha etkin oldukları belirlenmiştir. Öğretim elemanlarının ders içeriklerine ve sürece hakimiyetlerinin performansta etkili olduğu ifade edilebilir. Uzaktan eğitim süreci içinde yer almayan eğiticiler ve kurumların uzaktan eğitimdeki yeniliklere yetişemediği görülmektedir (Tuncer ve Tanaş, 2011). Çalışma verileri dikkate alındığında canlı derslere katılımın düşük olması ve katılımcılardan çok azının canlı yayın süresince geribildirimde bulunması, uzaktan eğitim sürecinin etkin bir şekilde kullanılmadığını göstermektedir. Şimşek (2012) ise çalışmasında, uzaktan eğitim süreçlerinde yer alan öğretim elemanlarının uzaktan eğitim boyutlarına yönelik memnuniyet düzeylerinin yeterli olduğu sonucuna ulaşmıştır.

Tüm dünyada olduğu gibi Türkiye'de de eğitim alanı başta olmak üzere bir çok alanda ani değişikliklere neden olan covid-19 salgını üniversite öğrencilerinin uzaktan eğitim deneyimlerini arttırmıştır. Benzer şekilde öğretim elemanlarının da dijital içerik üretme ve öğrencilerle canlı dersler gerçekleştirme deneyimleri artmıştır. Uzaktan eğitimin tüm kademelerde uygulanmaya başlanması sonucunda, katılımcıların uzaktan eğitim süreçlerine orta düzeyde uyum gösterdikleri sonucuna ulaşılmıştır. Bu sürecin daha etkin bir şekilde yürütülmesi amacıyla tüm üniversitelerin uzaktan eğitim süreçlerini uluslararası standartlar çerçevesinde geliştirmesi ihtiyacı devam etmektedir. Salgın gibi zorunlu durumlar haricinde, uzaktan eğitimin tüm kademelerdeki öğrencilere uygulanması yerine, farkındalık düzeyi yüksek öğrencilere uygulanmasının daha etkili olabileceği ifade edilebilir.

Çalışmadan elde edilen sonuçlar göz önünde bulundurularak aşağıdaki öneriler dile getirilmiştir.

- Uzaktan eğitim konusunda tüm paydaşları belirli standartları kapsayacak şekilde eğitimler verilmelidir.
- Öğrencilerin canlı derse yönelik ilgilerini arttırmak amacıyla zengin içerikler hazırlanmalıdır. Bu içeriklerin hazırlanmasında, üniversite yönetimlerinin doğrudan etkisi olmalıdır.
- Elektronik cihaz veya internet sorunu yaşayan öğrencilere, bu sorunlarını giderici çözümler üretilmelidir.

- Öğretim elemanlarının uzaktan eğitim derslerinde kullandıkları ders içerikleri için telif hakları ile ilgili sorunlar giderilmelidir.
- Değerlendirme süreçleri için sadece ilgili öğrencinin erişebileceği (Ör: e-imza, yüz tanıma) bir sınav ortamı oluşturulmalıdır.

KAYNAKÇA

- Cabı, E. (2016). Uzaktan Eğitimde E-Değerlendirme Üzerine Öğrenci Algıları. *Journal of Higher Education & Science/Yükseköğretim ve Bilim Dergisi*, 6(1), 94-101.
- Gülner, B. (2008). Bilgisayar ve internet destekli uzaktan eğitim programlarının tasarım, geliştirme ve değerlendirme aşamaları (SUZEP Örneği). *Selçuk Üniversitesi Sosyal Bilimler Enstitüsü Dergisi*, 19, 259-271.
- Huss, J. A., Sela, O., ve Eastep, S. (2015). A Case Study of Online Instructors and Their Quest for Greater Interactivity in Their Courses: Overcoming the Distance in Distance Education. *Australian Journal of Teacher Education*, 40(4).
- Kaya, Z. (2002). *Uzaktan eğitim*. Ankara: Pegem A Yayıncılık.
- Kaysi, F., & Aydemir, E. (2017). Uzaktan Eğitim Süreçlerindeki Etkileşim Boyutlarının Değerlendirilmesi. *Sosyal Bilimler Dergisi*, 4(11), 778-790.
- Keskin, M., & Özer-Kaya, D. (2020). COVID-19 Sürecinde Öğrencilerin Web Tabanlı Uzaktan Eğitime Yönelik Geri Bildirimlerinin Değerlendirilmesi. *İzmir Katip Çelebi Üniversitesi Sağlık Bilimleri Fakültesi Dergisi*, 5(2), 59-67.
- Panchabakesan, S. (2011). Problems and prospectives in distance education in India in the 21st century. *Problems of Education in The 21st Century*, 30, 113-122.
- Richardson, J. C., Maeda, Y., Lv, J., & Caskurlu, S. (2017). Social presence in relation to students' satisfaction and learning in the online environment: A meta-analysis. *Computers in Human Behavior*, 71, 402-417.
- Sorensen, E. (2013). Implementation and student perceptions of e-assessment in a Chemical Engineering module. *European Journal of Engineering Education*, 38(2), 172-185.
- Şimşek, N. (2012). Uzaktan eğitimde kalite göstergeleri ve teknoloji temelli uzaktan eğitimin bu göstergeler açısından değerlendirilmesi. *Journal of Educational Sciences & Practices*, 11(21), 1-24.
- Tuncer, M. ve Bahadır, F. (2017). Uzaktan Eğitim Programlarının Bu Programlarda Öğrenim Gören Öğrenci Görüşlerine Göre Değerlendirilmesi. *Journal of Educational Reflections*, 1(2), 29-38.
- Tuncer, M., & Tanaş, R. (2011). Akademisyenlerin Uzaktan Eğitim Programlarına Yönelik Görüşlerinin Değerlendirilmesi (Fırat ve Tunceli Üniversiteleri Örneği). *İlköğretim Online*, 10(2), 776-784.

14. YÜZYIL ANADOLUSUNDA SOSYAL TABAKALAŞMA

Tunay Karakök¹

¹ Dr. Öğr. Üyesi, Bartın Üniversitesi, Türkiye, tkarakok@bartin.edu.tr
Orcid Id: 0000-0003-4028-2148

Abstract

Büyük Selçuklu Devleti'nin 1071 Malazgirt Meydan Muharebesi'nde Bizans İmparatorluğunu yenilgiye uğratarak Anadolu'daki Bizans hâkimiyetini kırmasından sonra bu coğrafyada hızlı bir şekilde Türk ilerlemesi ve yerleşme hareketleri başlamıştır. Türk akıncıları olan Kutalmışoğlu Süleyman Şah, Çağrı ve Tuğrul Beyler tarafından yapılan akınlardan sonra kurulan beylikler Anadolu'da Beylikleri dönemini oluşturmaktadır Anadolu Beylikleri adı verilen bu dönem özellikle Doğu, Güneydoğu ve Batı Anadolu bölgesinde kurulan beylikler tarafından oluşturulmuştur. Anadolu Selçuklu Devleti'nin Köseadağ Savaşı'nda Moğollara yenilmesiyle Anadolu'daki siyasi birliğin bozulmasından sonra sayıları hızla artan bu beylikler sayesinde, 14. yüzyıl tabiri ile 1300'lü yılların kastedildiği ve söz konusu bu yıllarda Küçük Asya olarak belgelerde kaydı bulunan Anadolu coğrafyasına; irili ufaklı çok sayıda "Tevaif-i Mülük" diye de tabir edilen beyliklerin hakim olduklarını görmekteyiz. Aydınoğulları (1299-1403), Candaroğulları (1291-1461), Dulkadiroğulları (1339-1521), Eretna Beyliği (1335-1381), Eşrefoğulları (1288-1326), Germiyanogulları (1300-1429), Hamidoğulları (1300-1392), Çobanoğulları (1203-1320), İnançoğulları (1277-1368), Karamanoğulları (1256-1483), Karesioğulları (1300-1336), Mentешеoğulları (1300-1425), Osmanogulları (1299-1922), Ramazanoğulları (1378-1608), Sahib Ataoğulları (1285-1349), Saruhanogulları (1302-1410), Taceddinoğulları (1348-1428), Alaiye Beyliği (1381-1398) ve Pervaneogulları (1277-1322) şeklinde adlandırılan bu beylikler döneminde Anadolu coğrafyasındaki sosyal tabakalaşmanın ele alındığı bu çalışma, üç bölümden oluşmaktadır. Anadolu coğrafyasının siyasi panoramasının verildiği giriş bölümünün akabinde sosyal tabakalaşma başlığı altında birinci bölümde göçebeler, ikinci bölümde köylü toplumu ve son bölümde ise şehirliler başlıkları altında dönemin sosyal yapısı hakkında birinci ve ikinci el kaynaklar ışığında elde edilen tespitlere yer verilmiştir. Genel bir değerlendirmenin yapıldığı sonuç bölümünün de yer aldığı bu çalışma ile 14. Yüzyıl Anadolusunun toplumsal hayatı hakkında çıkarımlar yapılmış ve bu çıkarımlar vesilesi ile dönem Anadolu'sunu çalışan yahut çalışmak isteyen araştırmacılara katkı sunulmaya çalışılmıştır.

Anahtar Kelimeler: Anadolu, Beylikler, Malazgirt Meydan Muharebesi, Sosyal Yapı

1. GİRİŞ

Tarih boyunca defalarca farklı devletlerce istilaya uğramış ya da fetih amaçlı seferler düzenlenmiş olan Anadolu coğrafyasının fethi önemli bir meseledir. Zira tarihçilerin bu coğrafyaya dair kaleme aldıkları eserlerde bu konuda fazlasıyla hikâye yahut anlatıya rastlamak pek mümkündür. Öyle ki bu döneme ait yazılı kaynaklar, özellikle Batı Anadolu'da kurulan beylikler hakkında bilgiler içermektedirler. Bu bilgilerin ise genel coğrafi tasvirler, memleket ve şehir tasvirleri hakkında oldukları bilinmektedir. Elde edilen kaynaklara göre bu dönem; Moğolların Selçuklu saltanatına son verdikleri ve dağıtılan hanedana mensup şehzadelerin bu beyliklere sığındıkları 1240'lı yıllardan başlayarak, 1517 yılında Osmanlı İmparatorluğu Sultanı Yavuz Sultan Selim tarafından Ramazanoğulları beyliğinin Osmanlı topraklarına katılmasına kadar sürmüştür (Köprülü, 1988, s. 35; Emecen, 2001, s. 87). Selçuklu enkazından çıkan bu beylikler, bazı tarihçilerce tavaif-i müluk yani millet hükümdarları olarak isimlendirilmektedirler. Genel olarak yüksek Selçuklu kültürünü benimsemiş olan bu beylikler, bu kültürü derinlemesine yaşamış ve yaşatmışlardır ki Anadolu topraklarında Türkçe konuşmuşlar, Türkçe'yi ilk kez Anadolu'da resmi dil yapmışlar ve Arapça-Farsça yazılan önemli kitapları Türkçeye çevirmek suretiyle Türklük kimliklerini her fırsatta ön plana çıkartmaya çalışmışlardır. Oldukça sağlam mevcudiyetler olan bu beylikler, Selçuklu otoritesini çoğu zaman tanıyan, Moğol üstünlüğünü kabul eden ama aslında bağımsız birer devlet hüvviyetinde olup, daha sonraları kendilerini tek bir çatı altında toplamayı başaracak olan Osmanlı hâkimiyetine neredeyse hiç değişikliğe uğratmadan bu kimlikleri ile katılmışlardır (Turan, 1993, s. 53-54; Köprülü, 1988, s. 41; Turan, 1980, s. 332).

1255 yılında ağabeyi Mengü Han tarafından Orta Doğu'da Moğollarca fethi henüz tamamlanmamış toprakların fethini tamamlamak üzere görevlendirilmiş olan Hülâgû Han, 1256 yılında Tebriz merkez olmak üzere İlhanlı Devleti'ni kurmuş ve bu sayede 1243 Köseadağ Savaşı sonrası nüfuz altına alınan Anadolu (Türkiye) Selçuklu Devleti ve toprakları üzerindeki Moğol baskısı daha sistemli bir hâle gelmiştir (Yinanç, 1944, s. 19).

Kısa bir zaman sonra ise 1260 yılındaki Aynicâlût Savaşı'nda 1250-1517 yıllarında Mısır, Suriye ve Hicaz'da hüküm süren Müslüman Türk devleti olan Memlükler, hükümdarları Sultan Baybars (1260-1277) önderliğinde Hülâgû Han'ın İlhanlılarını yenmiş ve bir müddet sonra Suriye'yi ele geçirerek, egemenlik sahâlarını Anadolu'ya doğru genişletmeye başlamışlardır. Öyle ki bu amaçla uygun olarak yapılan ilk iş, Baybars tarafından Antakya Haçlı Kontluğunun ortadan kaldırılması ve bu sayede Çukurova'daki Ermeni hâkimiyetine ağır darbeler indirilmesi olmuştur (Lapidus, 1999, s. 304-305).

XIV. yüzyılda ise Selçuklulardan sonra Anadolu siyasi birliğini sağlama hususunda beylikler arasında başlangıçta Karamanoğulları öne çıksa da asrın sonlarına doğru Osmanlılar bu hedefe çok daha yakındı. Zira Osmanlılar bu dönemde Anadolu beyliklerinin birçoğunun topraklarını ele geçirdiler. Ayrıca Osmanlıların XIV. yüzyılın ortalarında Rumeli'ye geçmeleriyle de Anadolu'da hâlâ en büyük rakipleri olan Bizans, neredeyse İstanbul ve çevresiyle sınırlı bir şehir devleti hâline geldi. Zaten XIII. asrın son çeyreğinde, XIV. yüzyılın ilk başlarında; Anadolu'da doğrudan Moğol idaresinin kurulmasına (1277) tepki olarak ve Türkiye Selçuklu Devleti'nin otoritesinin iyice zayıflaması sonucu, başta uçlar (Bizans sınırına yakın bölgeler) olmak üzere, Türkmen beyleri birer birer bağımsızlıklarını ilan etmeye başlayınca, bu yüzyıl içerisinde yaşanan göç dalgasının sebep olduğu nüfus yoğunluğu uçlarda yeni fetihlere zemin hazırlamış ve bu durumdan en çok etkilenen Bizans kısa sürede Batı Anadolu kıyılarından çekilmek zorunda bırakılmıştı (Köymen, 1989, s. 66-71; Sevim, 1988, s. 25; Merçil, 1993, s. 236).

İşte Anadolu'nun fethi ve Türkleştirilmesi tüm bu siyasi vaziyet ve mecburiyetin sonucu olarak gerçekleştirilmiştir. Malazgirt zaferine kadar geçen sürede Türkmenler, sürekli olarak Anadolu sınırlarına girmiş ve bu ülkenin doğu ve orta kısımlarına yayılmışlarsa da, Anadolu'daki Bizans tehlikesinden dolayı bu bölgede güven içinde oturamamışlardır. 1071'de kazanılan Malazgirt zaferi sonucunda Bizans'ın direnci kırılıp da artık Türklere karşı koyacak bir ordu kalmayınca, Anadolu'da süratli bir Türk yayılma ve yerleşim devri başlamıştır. Çoğunluğunu Oğuzların (Türkmenlerin) oluşturduğu Türk boyları başta Maverâünnehir olmak üzere Harezm, Horasan ve Azerbaycan bölgelerinden Anadolu'ya akmaya başlamışlardır. Bu nüfus hareketi sayesinde ise Anadolu uçları düzenli bir biçimde fethedilerek Türkleştirilmiş ve İslamlaştırılmıştır (Uzunçarşılı, 1988, s. 11-19).

Sonuç olarak; Anadolu'nun bahse konu yüzyıllarından önceki tarihî sürecine baktığımızda; eski dönemlerden beri, bu bölgenin kendine özgü bir bütünlük göstermediği ve siyasi, sosyo-kültürel, dinî ve ekonomik profilinin çok farklı olduğu göze çarpmaktadır. Anadolu, geçmiş asırlarda bu topraklar üzerinde yerleşmiş tek bir milletin ülkesi olmamış, her zaman doğu ile batı arasında bir köprü olmuştur. Bahse konu yüzyıllara bakıldığında ise Anadolu'nun 1071 Malazgirt Meydan Muharebesinden sonra artık hem bir Türk yurdu hemde bir İslam beldesi olma yolunda büyük bir merhâle kattığı görülmektedir. Öyle ki; bu zaferin sonunda Anadolu'nun sadece siyasi profili değil, ekonomik, dinî ve sosyo kültürel profili de büyük değişim göstermiştir. Zira yüzyıllardır Anadolu coğrafyasına hâkim olan Bizans İmparatorluğu ve O'nun özellikle doğu sınırlarındaki vasalları konumunda olan

Ermeniler ve Gürcülerin varlığının yanında artık söz konusu coğrafyaya Türkler de müdahil olmak sureti ile coğrafyada siyasi olarak varlıklarını sürdürmelerini sağlayacak beylikleri (daha sonra devletleşme ve Anadolu'ya tekbaşına hâkim olma yarışına gireceklerdir) kurmuşlar ve bu coğrafyanın tek hâkimi olabilmek adına Bizans ile her alanda rekabete tutuşmuşlardır. XI. yüzyılın başlarında yapılan ilk keşif amaçlı akınlar ile birlikte, önce Büyük Selçuklu Devleti, daha sonra 1071 Malazgirt ile Saltuklular, Danişmentliler, Mengücekliler, Artuklular, Anadolu (Türkiye) Selçukluları ve Çaka Beyliği ile son olarak ta Osmanlı Devleti ile Anadolu coğrafyasının siyasi görünümü renklenmiş ve Anadolu'nun fethi tam anlamıyla Türkler adına tamamlanmıştır.

2.SOSYAL TABAKALAŞMA

XIII. yüzyılın ortalarında cereyan eden Köseadağ Savaşı sonrası Moğol tahakkümünün başladığı Anadolu'da o yıla kadar en güçlü siyasal yapı olan Anadolu Selçuklu Devleti'nin gücü ortadan kalkmış ve bunun sonucunda da büyük bir istila, talan ve yıkım Anadolu'da Moğol eliyle başlatılmıştır. XIII. Yüzyılın sonlarına kadar etkili olan bu yıkım, aynı yüzyılın ikinci yarısında özellikle Batı Anadolu bölgesinde genelde ise tüm Anadolu coğrafyasında ortaya çıkan Türk beylikleri sayesinde önce hafifletilmiş sonrasında ise en aza indirgenmek suretiyle Anadolu tekrar ikdisadi ve siyasi bir refah dönemine sokulmuştur. Özellikle Bizans sınırına yakın bölgelerde kurulan beylikler sayesinde buralara yerleşen Türkmenlerce kurulan köy ve şehirler ile birlikte Anadolu tekrar eski canlılığını kazanmaya başlamıştır (Yücel, 1989, S. 136; Yücel, 1991, s. 56; Uzunçarşılı, 1988, 122) .

Fethi gerçekleştirilen topraklara gelen çok sayıda Türkmen grupları sayesinde buralar hem imar hem de bayındır hale getirilirken, kalıcı Türk yerleşmelerinin de önü açılmış oluyordu. Geelerin bir kısmı şehir, bir kısmı kasaba ve köy gibi birimler kurarken yahut var olan bu tarz yerleşim birimlerinde yaşamaya devam ederken, bir kısmı da göçebe yaşam şekline devam etmişlerdir. Dönem Anadousunun hakim iki unsuru gibi görünen Türkler ile Bizans İmparatorluğuna tabi halkların yaşadığı topraklarda karşı karşıya kalan topluluklar ki genelde Müslüman ve gayri müslim halklar olarak kayıtlarda geçmektedirler, birbirleri ile özellikle ekonomik münasebetlerini kesmemişler, yaşadıkları yerleri kesin olarak ayırmamışlardır. Öyleki iç içe ve serbestçe yaşamaya devam etmişlerdir. Bu sayede ise Türklerin özellikle Marmara ve Ege kırılarında kolayca teşkilatlanarak buralarda siyasal yapılar kurmaları ve buraları ele geçirmelerinde büyük kolaylık sağlanmıştır. (Yücel, 1991, s. 74; Aşıkpaşazade, 1947, s. 129; Emecen, 1993, s. 36; Köprülü, 1988, s. 46)

2.1. Göçebeler

Göçebeler, kendi ihtiyaçlarını temin edebilecek kadar tarımla meşgul olan, ancak iktisadî kimlikleri açısından esas olarak hayvancılıkla uğraşan, bu açıdan da sürülerine otlak bulmak endişesiyle zamanlarının büyük bir kısmını değişik yerlerde geçirmek zorunda kalan, önemli toplumsal zümrelerden biridir. Göçebelik; süreler bakımından tam ve göçebelik şeklinde iki kısımda incelenebilmektedir. Anadolu'da tam göçebeliği yaşayan topluluklar, yazın yüksek yerlerde yaylalarlar, kışın ise kendileri için güvenilir olan kışlaklara göç ederlerdi. Yarı göçebe topluluklar ise, kışın köylerde ağaç, taş ve tuğladan yapılmış evlerde yaşayıp kendi çaplarında ziraat yaparlar, yazın ise hayvanları ile birlikte yaylalara çıkarak, çadırlarında yaşarlardı. Bu her iki tip göçebeliğin de Anadolu Türklerinde görüldüğü bir gerçektir. Ancak tam göçebe ve yarı göçebe toplulukların büyük bir kısmının, zamanla köylerde yerleşik hayata geçtiklerini de göz ardı etmemek gerekmektedir (Eröz, 1991, s. 84-89; İnalçık, 1986, s. 53; Orhonlu, 1987, s. 14).

XIV. yüzyıl başlarında Türkmen göçebeler özellikle dağlık arazilerdeki kıyı şeridinde konuşlanmışlardır. Bu durum, devlet gelirlerinin başlıca kaynağı olan göçebe topluluklarının sistematik bir şekilde merkezi hükümetlerce buralara yerleştirilmeleri ile meydana gelmiştir (İnalçık, 1986, s. 40) .Ordunun askeri gücünü sağlamada ve fethedilen topraklara insan yerleştirilmesinde önemli roller olan göçebeler, beylikler içerisinde siyasî ve idari bir yönetime doğrudan bağlı değillerdir. Kendi içlerinde Orta Asya'dan beri gelen bir idari düzenle teşkilatlanmışlardır. Bir göçebe aşireti boy, oba ve oymak gibi birimlerden oluşurdu. Boyların ve oymakların başında bir bey bulunur, bu bey aşiretin başına boy içerisinde bulunan bilgili ve tecrübeli ihtiyar kimselerin oyları ile seçilirdi (Orhonlu, 1987, s. 11-17; Eröz, 1991, s. 71; Barkan,, 1943, s. 22-41).

Göçebe aşiretler uzun bir kış mevsiminden sonra ilkbaharın gelmesiyle birlikte, sürüleri içerisinde yer alan koyun ve keçi gibi hayvanların yavrulamasını beklerler, bu esnada da göç hazırlıklarına başlarlardı. Göç edilecek yere taşınacak eşyalar genellikle develer ve atlarla nakledilirdi. Bu eşyalar arasında giyecek, yatak , yorgan, keçe ve yiyecek gibi bir takım temel ihtiyaçlar bulunurdu. Yola çıkıldıktan sonra, uzun bir yolculuk neticesinde ihtiyaçların giderileceği bir mevkiye konak yeri kurulur, göç planına uygun olarak burada mola verilirdi. Gidilecek yerin mesafesine göre devam eden bu konaklamalar sonrası yaylalara varılırdı. Eğer yaylalar kendilerine ait ise rahatça yerleşirler, ama civar köylerin arazisi ise bunlara belirli hediyeler vermek zorunda kalırlardı (Eröz, 1991, s. 89; Barkan, 1943, s. 49). Göçebe zümreler yaylalara geldikten ve yerleşecek alanları belirledikten sonra, keçeden veya kıldan yapılmış, yağmur ve soğuk geçirmez çadırlarında yaşamaya başlarlar,

sahip oldukları sürülerini burada otlatırlardı. Bu sürü içerisinde genel olarak at, katır, deve, koyun ve keçi gibi hayvanlar vardı ve bu hayvanlar göçebelerin yaşamlarını kazanmalarında temel varlıklardı (İnalcık, 1986, s. 53).

Sonbahar mevsiminde yaylalarda hayvanlarını otlatan ve besiyeye çeken göçebe aşiretleri, havaların soğuması ile kışlamak için kışlaklarına geri dönerler, bu esnada yetiştirdikleri hayvanları, ürettikleri hayvani gıda ve çeşitli ürünleri şehir ve köylerde ihtiyaç sahiplerine satarlardı. Bu açıdan göçebelerin yerleşik halk ile aralarında güzel bir iktisadî ağ vardır. Alış-verişler genellikle mübadele yolu ile oluyordu ve bu açıdan göçebe ekonomisi kapalı bir ekonomi olmaktan kurtuluyordu. Üretilen hayvani ürünler yerleşik hayattaki ihtiyaç sahiplerine satıldığı gibi, devletin çeşitli kurumlarına da gönderiliyordu. Aynı şekilde göçebelerin ihtiyaç duyduğu şeker, elbise, basma, ve buna benzer eşyalar ise şehirli tarafından göçebelere satılıyor, hatta bu ihtiyaçlar bezirgan adı verilen kişiler tarafından yaylalara bile getiriliyordu (Eröz, 1991, s. 120). Göçebe aşiretlerin başlıca geçim kaynakları ve uğraşları hayvancılık olup, en çok beslenen hayvanlar ise koyun, keçi ve deve idi. Bunun yanında at ve eşek de göç esnasında eşyaların taşınması için bulundurulmuş hayvanlardı. İmal ettikleri hayvani gıdalar içerisinde ise süt, tereyağı, yoğurt, peynir, lor ve et gibi temel gıdalar vardı. Ayrıca hayvanlardan elde ettikleri kıl, yün ve deriyi belirli işlemlerden geçirdikten sonra birçok eşya yapımında kullanırlar veya satarlardı. Bir deri, göçebe tarafından terbiye edilirse, üzerindeki kıl ve yünler ayrı olarak dokumacılık amacıyla işlenirdi. Kıl ve yünleri kendi yaptıkları aletler ile türlü işlemlerden geçirdikten sonra, bunları ev eşyasında, mobilyada, hayvanların bazı malzemelerinde, kendi giyeceklerinin temininde ve çuval yapımında kullanırlardı. Özellikle göçebelerin köy ve kasabalara yerleşmeleri ile bu yün imalatı, ev tezgahlarında halıcılık ve kilimcilik yapımı ile uğraşmalarını gündeme getirmiştir. Bu sayede türlü dokumacılık işleri göçebe Türkmenlerin iskânıyla ortaya çıkmıştır. Batı Anadolu'da Gördes, Kula ve Uşak gibi halı imalat yerleri bu göçebelerin faaliyetleri ile ortaya çıkmış, hatta bu şehirler Osmanlılar zamanında bile halı üretimine devam etmişlerdir (İnalcık, 1986, s. 53, Eröz, 1991, s. 207; Köprülü, 1988, s. 46). Halıcılığın yanında bir de keçe yapımı vardı ki, da güz mevsiminde genç koyunların yünlerinin kırılması ve bunların kuzu yünü ile karıştırılarak bir kaç işlemden sonra hazırlanması ile ortaya çıkardı. Çadırların dış örtüsü, çobanların kepeneği ve aba gibi eşyaların hepsi, bu soğuk ve yağmur suyu geçirmez keçeden yapılırdı (Akdağ, 1950, s. 24; Kılıçbay, 1982, 66).

Göçebeler, hayvan ve hayvani ürünlerin çoğunluğunu yaylalarda, bir kısmını ise şehir ve kasabalarda kurulan pazar ve panayırda satarlardı. Ayrıca kendi adına veya bir kişinin adına çalışan bir kısım tüccarlar vardır ki, bunlar yaylalara gelerek peynir, yağ, yapağı ve kıl gibi ihtiyaçları göçebelere satın alırlardı. Köy ve kasaba pazarlarındaki satış fiyatları veya falan aşirete gelen tüccarın teklif ettiği bir ürünün fiyatı kulaktan kulağa, kişilerin elde ettiği haberler ile öğrenilirdi (Eröz, 1991, s. 207-208).

Yörüklerin taşımacılık alanında da hizmet ettiklerini görmekteyiz. Deve kervanları ile limanlardan, iskeleden iç piyasaya ithal malları sevk ederler, sahil şehirlerine ise iç şehirlerden ihraç malı taşırlardı. Kale, Kervansaray, köprü, cami gibi mimarî yapıların oluşturulması veya tamiri için gerekli olan malzeme, yörüklerin sahip olduğu deve kervanları ile nakil olunurdu. Ayrıca devlet için bir çok eşya ve erzâğın taşınmasında da önemli rolleri vardı (Tabakoğlu, 1994, s. 81; Refik, 1930, s. 7; Gökbilgin, 1957, s. 13-14).

Göçebeler, bağlı buldukları devlete her yıl sürüleri nispetinde aynı bir vergi verirlerdi. Osmanlı Devleti'nde yörüklerden resm-i ağnam, resm-i ağıl ve resm-i kışlak gibi vergilerin alındığını düşünecek olursak, uc beyliklerinde de göçebelerin bunlara benzer vergi ödediklerini tahmin edebiliriz. Ancak uc bölgelerinde askeri amaçla sınırlara pek çok sayıda göçebe aşiretler yerleştirildiğinden, bu görevlerinden dolayı böyle vergilerin birçok aşiretten alınmadığını da düşünmemiz gerekmektedir (Köprülü, 1988, s. 46).

Netice olarak, göçebelerin şehirlere ve köylere sundukları hayvani gıdaların yanında, başlıca iktisadi faaliyetleri; ziraat, dokumacılık, taşımacılık ve iş gücü temin etmektir. Bu açıdan dönemlerinde hakim olan ekonomik hayata katkıları çok önemliydi (İnalcık, 1986, s. 40).

2.2. Köylüler

Türklerin Orta Asya'dan Anadolu'ya yaptıkları göçler esnasında sadece göçebe zümreler değil, aynı zamanda köy ve şehir hayatı yaşayan yerleşik gruplar da değişik bölgelere gelmişlerdi. Bu dönemde Anadolu'nun sahibi olarak gözükken Bizans Devleti, iç karışıklıklar, ağır şartlar ve müslüman Türklerle vermiş olduğu mücadeleler neticesinde iyice zayıflamış, köyler ve şehirlerdeki yerleşik halkın buldukları yerleri terk etmeleriyle Anadolu'da nüfus hayli azalmıştı, özellikle Moğol istilasının sırasında Anadolu'ya gelen Türkmenlerin çoğu, batıya doğru hareket ederek Ege Bölgesi'ne kadar ilerlediler ve buralarda köyler kurarak yerleşik hayata geçtiler. Orta Asya'dan getirdikleri köy hayatını yerleştikleri bölgelerde devam ettiren bu Türkmenler, kendi imkânları doğrultusunda ziraatla uğraşmaya başladılar. Ayrıca merkezî devlet de, göçebe Türkmenlerin büyük bir kısmını köylere yerleştirmek suretiyle, tarımla uğraşmaları için çeşitli teşviklerde bulunuyor ve yerleştirme siyasetini hızlı bir şekilde devam ettiriyordu (Köprülü, 1988, s. 50; Eröz, 1991, 77-78; İnalcık, 1978, s. 127; Wittek, 1963, s. 266).

XIV.yüzyılda Bizans sınırına yakın yerlerde kurulmuş olan köyler, genellikle Türkmenlerin buraya istihdamı ile ortaya çıkmıştır. Bu yüzyıldan önce gelerek kendisine yerleşecek bir bölge arayan ve geçimini sağlamak için ziraat arazilere ihtiyaç duyan Türkmen grupları, buldukları uygun mekânlarda köyler kuruyorlardı. Uc diye tabir edilen bu sınır bölgelerindeki hayatın devlet tarafından biraz daha gevşek bırakılması, bunların kendi işlerini kendilerinin yapabilmelerine imkân tanıyordu. Bölgede kurulan köyler genelde ticaret yollarının geçtiği yerler veyahut şehirlere yakın alanlardı (Uzunçarşılı, 1938, s. 101).

Beylikler döneminde Anadolu köyü toplumsal bünyesi kademesiz olarak tarım ile uğraşan ve yaşayışları birbirine benzer olan çiftçi ailelerinden oluşuyorken iş hayatında ziraat üretim birinci derecede rol oynuyordu (Sevim-Yücel, 1990, s. 381). Köylünün işlediği toprak kendisinin mülkü değildi. Toprak devlete aitti ve reaya muvakkat tapuya sahip olup, toprağı işlediği sürece bu toprakları evlat ve torunlarına intikal edebiliyordu. Köylü kendisine verilen toprağı işleyip, bunun karşılığında devlete belirli bir miktarda vergi vermesi gerekiyordu. Ancak bu vergiyi devlet hâzinesine vermek yerine, bir hizmet mukabili kendisine terk eylediği bir sipahiye, emire veya bir vakfın mütevellisine verirdi. Yani reaya vereceği öşür ve resimleri, devlet tarafından tahsis edilmiş kimse veya kuramlara vermek zorundaydı (Uzunçarşılı, 1988, s. 241).

Köyleri meydana getiren insanlar genelde dinî ve etnik bakımdan bütünlük arz ediyorlardı. Bu açıdan bir çoğu belirli bir aşirete bağlı halk tarafından oluşturulmuş ve etnik isimlerini muhafaza etmişlerdir. Köy topluluklarında sahip oldukları toprakları işleyen çiftçilerin yanında, toprak sahibi olmayan, belirli bir ücret karşılığında rençberlik eden büyük bir halk grubu da vardı. Ayrıca bir köy arazisinin büyük kısmını elinde bulunduran ve bu arazinin işletilmesini rençberler vasıtasıyla sağlayan bir aristokrasi grubu da bulunuyordu. Bunlar köylerde sözü geçen kişilerdi ve devlet ile köy halkı arasındaki iletişimde etkiliydiler. Bir de köy reisi ve kahyaları vardır ki, bunlar devletin köylerdeki temsilcileri ve köyün ortak meselelerinin devlete iletilmesinde önemli bir üst grup konumundaydılar. Diğer taraftan bir cami etrafında toplanan köyü dinî görev itibarıyla da imam temsil ediyordu. Uc beylikleri topraklarındaki köylerin bir çoğunda, tekke ve zaviyeler bulunuyor, bu kurumlar halkı dinî ve ahlâkî açıdan eğitmeye çalışıyorlardı (Uzunçarşılı, 1938, s. 101; Uzunçarşılı, 1970, s. 149; Duby, 1990, s. 67). Genelde ticari yollar üstünde veya şehir ve kasabalara yakın yerlerde kurulan köyler, buranın muhafazası görevini yerine getirebileceği gibi, iktisadî açıdan da daha çabuk kalkınabilmekteydi. Üretilen tarımsal ürünler, bu yollar vasıtasıyla kısa sürede gideceği yere ulaşıyorken, köylerin kurulmasında köylünün ihtiyacı olan sulak bölgeler ve verimli araziler de önem arz ediyordu (Tabakoğlu, 1994, s. 91; Şeker, 1993, s. 318).

Bizans sınırına yakın yerlerde kurulmuş olan beyliklerin topraklarında kurulmuş bu köylerde köy halkı, bilhassa şehirliler için gerekli olan sebze ve meyveleri de kendi topraklarında yetiştiriyorlardı. Uzun bir uğraş sonrası yetiştirdiği ürününü hasat zamanı toplayan köylü, kendisine lazım olacak kadar mahsulü dışındaki artı ürünü, en yakın pazara veya şehre götürerek burada satarlardı. Bu ticarî alış-veriş para ile olabileceği gibi, büyük ihtimalle mübadele yoluyla da yapılmaktaydı. Köylüler yetiştirdiği ürününü şehir de satarlarken, kendileri için gerekli olan çeşitli ihtiyaçları da burada temin ederlerdi. Tarımsal ürünlerin birinci derece de tüketildiği yer olan şehirler, köy toplumu için en büyük pazar sahaları olarak işlev görmekteydi (Tabakoğlu, 1994, s. 81; Sevim-Yücel, 1990, s. 384; Şeker, 1993, s. 319-320). Bunun yanında devlet, bir köprünün tamir edilmesi veya ticarî bir yolun muhafazası gibi yapılması gerekli önemli işlerde köylüleri görevlendirebiliyor ve köylüyü bir takım vergilerden muaf tutabiliyordu (Tabakoğlu, 1994, s. 81).

Sonuç olarak ise; hem toplum yapısı içerisinde, hem siyasal yapı içerisinde hem de ekonomik hayat içinde önemli fonksiyonları olan köylüler XIV. yüzyıl Anadolu'sunun toplum yapısı içerisinde hem nüfus oranı olarak hem de ekonomik kabiliyetleri noktasında dönem siyasal yapılarıncı çoğu zaman göz önünde bulunduran yapı olarak kaynaklarda yer almaktadır.

2.3. Şehirliler

Ülkelerin gelişmişlik düzeylerinin tespitinde önemli bir belirteç görevi gören şehirler, zanaatkârlar ve bilim adamları gibi halk topluluklarını kapsayan ve dahası tarım dışı üretimin yapıldığı yerleşme birimleri olup, her dönemde hakim siyasal erkler için güç, zenginlik ve hakimiyet nişanesi görevi görmüşlerdir. Anadolu'ya gelen ve yerleşik hayata geçen Türkler'in önemli bir kısmı da, daha önce şehir hayatı yaşayan topluluklardan oluşmaktaydı (Uzunçarşılı, 1988, s. 241; Sevim-Yücel, 1990, s. 383)..

Anadolu Selçuklu Devleti zamanında Anadolu coğrafyasında fethedilen birçok şehir, kısa sürede Türk nüfusu ile doldurulmuş ve bu şehirlerin varlıklarının devam etmesi fırsatı sağlanmıştır. Özellikle Bizans'a yakın sınır boylarında kurulan beyliklerin bağımsız hale gelmeleri ile birlikte ise, bu sahalarda yer alan Bizans şehirleri ki özellikle güçlü savunmaya sahip şehirler ile birlikte Türklerin eline geçmiş ve tekrar eski ihtişamlı günlerine kavuşmaya başlamışlardır. Zira Türkler buralarda yıkılan şehirleri onarmışlar, yeniden imar etmişler ve buralara hem ekonomik, hem sosyal hem de bilimsel canlılık getirmişlerdir, Kurdukları mahalleler yahut semtler ile bu

şehirlerin nüfus yoğunluklarını artırmışlar ve kendi kendine yetebilen yaşam alanları haline dönüştürmüşlerdir (Köprülü, 1931, s. 27-55). Türkler tarafından ele geçirilen Antalya, Alâiye ve Sinop liman şehirleri başta olmak üzere, Bizans sınırında konuşlanan Türk beyliklerin buralardaki fetih çalışmaları sayesinde Ege Bölgesi'ndeki birçok liman şehir de Türk toprakları arasına girmiştir. Böylece Anadolu'nun Moğol istilasından bu yana devam eden iktisadî buhranı, bu beyliklerin kendi topraklarına kattıkları ticarî merkezlerle yeniden canlanmaya başlamıştır (Köprülü, 1988, s. 61; Uzunçarşılı, 1938, s. 101-107).

XIV. yüzyıl Anadolu şehirlerinde oturan halk toplulukları; devlet adamları, ahiler, tüccarlar ve bilim adamları gibi gruplardan oluşmaktadır. Şehir halkının önemli bir kısmını devlet hizmetinde bulunan kişiler oluşturuyordu ki, bunlar memur sınıfı veyahut askerlerden ibaretti. Önemli servete sahip olan bu zümreler, özellikle yaptıkları idarî işler karşısında devletten yüksek miktarda maaşlar almaktaydı. Ayrıca aldıkları bu paralarla ticarete atılarak büyük tüccarlarla ortak iş bile yaptıkları oluyordu (Köprülü, 1988, s. 60-62). Toplumda önemli bir misyon üstlenmiş olan ve şehirlerin zenginlik kaynaklarından olan bir başka topluluk ise zanaatkârlar ve tüccarlardı. Zanaatkârlar olarak bilinen esnaf teşkilâtı, fütüvvet ilkelerine göre ortaya çıkan ve ahilik adıyla varlığını devam ettiren, iktisadî açıdan sanayi üretimini gerçekleştiren bir grup olup, bu teşkilât içerisindeki her sanat erbabının kendilerine mahsus yöntemleri, esnaf odaları, şeyh, kâhya, naib ve yiğitbaşları bulunuyordu (Tabakoğlu, 1994, s. 80-84; Barkan, 1943, s. 365-371). Bu dönem Anadolu şehirlerinin belirli yerlerinde açık veya kapalı tarzda çarşılar bulunuyordu ve zanaatkârlar bu çarşılarında bulunan dükkânlarında hem üretim yapıyorlar, hem de ürettikleri malları satıyorlardı. Ayrıca bu çarşılarında zengin tüccar ve değerli eşya satan esnaf için kapalı ve güvenilir hanlar bulunmaktaydı. Esnaf grubuna göre sayıları daha az olan tüccarlara bakıldığında ise, bunlar üretilen malların pazarlayıcıları durumunda idiler. Şehirin ihtiyaç duyduğu malzemeleri dışardan getirdikleri gibi, içeride üretilen malların başka yerlere kervanlarla taşınması ve buralarda satışının yapılması gibi önemli rolleri vardı (Uzunçarşılı, 1938, s. 104-110; Kılıçbay, 1982, s. 66-69; Duby, 1990, s. 74). Şehri oluşturan topluluklar içerisinde yer alan son grup ise bilim adamları olup; müderrisler, tabipler, şairler ve zaviye şeyhleri gibi kişilerden oluşmaktadır (Uzunçarşılı, 1938, s. 111). Şehirlerde yaşayan topluluklar mülk sahibi olabilmek yönünden, köylüye oranla daha serbest idiler. Şehir ve kasaba halkı, devlet tarafından belirlenen vergileri vermekle yükümlü idiler. Şehir halkından bir kimse, şehir dışındaki topraklarda köylü gibi toprağı ekip biçebilir, fakat o yerin sahibine (yani sipahi asker, vakıf veya mülk sahibine) resmini ve öşrünü vermekle mükelleftir (Tabakoğlu, 1994, s. 89; Kılıçbay, 1982, s. 78; Şeker, 1993, s. 64).

Şehirler köylerde yaşayan insanların geçimlerini sağlamak amacıyla yetiştirdikleri ürünlerine satabilecekleri önemli pazar yerleri idi. Köylü bu ürünü pazara getirdiği zaman belirli bir vergi vermekle yükümlü idi. Dolayısı ile şehir vergi gelirinin bir kısmı buradan karşılanırdı. Bu vergiden başka, şehre giren ve çıkan birçok ticarî eşyadan kanunlar çerçevesinde bir vergi alınır ki, bu vergi gelirinin en önemli bir bölümünü oluştururdu (Faroqhi, 1994, s. 180; Şeker, 1993, s. 66-71; İnalçık, 1978, s. 238-241).

SONUÇ

Osmanlı Devleti'nin kuruluş dönemini yahut 1243 Köseadağ Svası sonrası Anadolu coğrafyasında yeniden vücut bulma yada ilk kez kurulabilme fırsatı bulan beyliklerin hakimiyet mücadelesi verdiği bir dönem olan XIV. yüzyılda Anadolu coğrafyasındaki toplumsal yapıya baktığımızda; bu yapının göçebeler, köylüler ve şehirli olmak üzere üç, genelde ise göçebeler ve yerleşikler ki bunlar köylüler ve şehirli olarak tasnif edilebilir, olmak üzere iki ana grup tarafından oluşturulduğu görülmektedir. Ekonomik, siyasi, dini ve sosyo-kültürel uğraşları ile birlikte düşünüldüğünde bu grupların söz konusu yüzyılda hem Anadolu coğrafyasına, hem kurulmuş oldukları bölgelere hem de bağlı oldukları devlet yahut beyliklere çok büyük katkıları olmaktadır. Kontrol altında tutulmaları her devirde büyük önem arz eden bu gruplar, kendi içlerinde teşkilatlanmayı başarmışlar ve bu noktada Orta Asya'dan getirdikleri yahut onlara miras kalan gelenek-görenekleri doğrultusunda İslam dininin de emir ve yasalarını harmanlayarak yaşamlarını bu yüzyılda da sürdürmeyi başarmışlardır. Anadolu'nun Türkleşmesini ve İslamlaşmasını büyük oranda hızlandıran ve bu süreçte büyük katkıları sağlayan bu gruplar aynı zamanda Anadolu'da Türk İslam siyasi egemenliğinin de kurulmasını kolaylaştırmışlardır.

KAYNAKÇA

Akdağ, Mustafa (1950), "Osmanlı İmparatorluğu'nun Kuruluş ve İnkişafı Devrinde Türkiye'nin İktisadî Vaziyeti, Belleten, XIV, Ankara.

Aşıkpaşazâde Ahmet Âşıkî (1947), Tevârih-i Âl-i Osman, Düz: Nihal Atsız, Osmanlı Tarihleri I, İstanbul.

Barkan Ömer Lütfî (1943), XV. ve XVI. Asırlarda Osmanlı İmparatorluğu'nda Ziraî Ekonominin Hukukî ve Malî Esasları, Cilt I, Kanunlar, 1, İstanbul.

Duby Georges (1990), Ortaçağ İnsanlar ve Kültürü. Çev.: M. Ali Kılıçbay, Ankara.

- Emecen, M. Feridun (1993), "Ottoman Policy of Conquest of The Turcoman Principalities Anatolia with Special Reference to Sarukhan PBeyliği", The Ottman Emirate 1300- 1389, Cretc University Press.
- Emecen, M. Feridun (2001), İlk Osmanlılar ve Batı Anadolu Beylikler Dünyası, İstanbul.
- Eröz, Mehmet (1991), Yürükler, İstanbul.
- Faroqhi Suraiya (1994), Osmanlı'da Kentler ve Kentliler, Çev: Neyyir Kalaycıoğlu, İstanbul.
- Gökbilgin M. Tayyib (1957), Rumeli'de Yörükler, Tatarlar ve Evlâd-ı Fatihân, İstanbul, 1957.
- İnalçık Halil (1951), "Osmanlı İmparatorluğu'nun Kuruluş ve İnkışafı Devrinde Türkiye'nin İktisadî Vaziyeti Üzerinde Bir Tetkik Münasebetiyle", Belleten, XV, Ankara.
- İnalçık, Halil (1978), The Ottoman Empire, The Classical Age 1300-1600, New York.
- İnalçık, Halil (1986), "The Yürüks, Their Origins, Expansion and Economic Role", Oriental Carpet and Textile Studies, Eds. R. Pinner and W.Denny, Halı Magazine, London.
- İnalçık, Halil, " The Problem of The Relationship Between Byzantine Ottoman Taxation", The Ottoman Empire: Conquest, Organization and Economy, Studies, Variorum Reprints, London.
- Kılıçbay M. Ali (1982), Feodalite ve Klasik Dönem Osmanlı Üretim Tarzı, Ankara.
- Kılıçbay, M. Ali (1982), Feodalite ve Klasik Dönem Osmanlı Üretim Tarzı, Ankara.
- Köprülü, M. Fuad (1931), "Bizans Müesseslerinin Osmanlı Müesseslerine Tesiri Hakkında Bazı Mülâhazalar", THİTM, I, İstanbul.
- Köprülü, M. Fuad (1988), Osmanlı Devleti'nin Kuruluşu, Ankara.
- Köprülü, M. Fuad (1988), Osmanlı Devleti'nin Kuruluşu, Ankara.
- Köymen Mehmet Altay (1989), Büyük Selçuklu İmparatorluğu Tarihi, I, Ankara.
- Lapidus Ira M. (1991), A History of Islamic Societies, Cambridge Umversity Press, London.
- Merçil Erdoğan (1993), Müslüman - Türk Devletleri Tarihi, Ankara.
- Orhonlu Cengiz (1987), Osmanlı İmparatorluğu'nda Aşiretlerin İskânı, İstanbul, 1987.
- Refik Ahmet (1930), Anadolu'da Türk Aşiretleri (966-1200), İstanbul, 1930.
- Sevim, Ali (1988), Anadolu'nun Fethi, Selçuklular Dönemi (Başlangıçtan 1086 Ya Kadar), Ankara.
- Sevim, Ali- Yücel Yaşar (1990), Türkiye Tarihi I (Fetihten Osmanlılara Kadar, 1018 -1300), Ankara.
- Şeker Mehmet (1991), Fetihlerle Anadolu'nun Türkleşmesi ve İslamlaşması, Ankara.
- Şeker Mehmet (1993), İbn Batuta'ya Göre Anadolu'nun Siyasal - Kültürel ve İktisadî Hayatı ile Ahilik, Ankara.
- Tabakoğlu, Ahmet (1994), Türk İktisat Tarihi, İstanbul.
- Turan, Osman (1980), Türk Cihan Hâkimiyeti Mefkûresi Tarihi, İstanbul.
- Turan, Osman (1993), Selçuklular Zamanında Türkiye, (Siyasî Tarih Alp Arslan'dan Osman Gazi'ye, 1071-1318), İstanbul.
- Uzunçarşılı, İ. H. (1938), "Ondört ve Onbesinci Asırlarda Anadolu Beyliklerinde Toprak ve Halk İdaresi", Belleten, II, Ankara.
- Uzunçarşılı, İ. H. (1988), Anadolu Beylikleri ve Akkoyunlu - Karakoyunlu Devletleri, Ankara.
- Uzunçarşılı, İ. H. (1988), Osmanlı Tarihi, I, C. 5, Ankara.
- Witteck, Paul (1963), "Osmanlı İmparatorluğu'nda Türk Aşiretlerin Rolü", T.D. , XIII, İstanbul.
- Yinanç M. Halil (1944), Halil, Selçuklular Devri Anadolu'nun Fethi, İstanbul.
- Yücel Yaşar (1991), Anadolu Beylikleri Hakkında Araştırmalar I, Ankara.
- Yücel Yaşar (1991), Anadolu Beylikleri Hakkında Araştırmalar I, Ankara.
- Yücel, Yaşar (1989), Timur'un Ortadoğu-Anadolu Seferleri ve Sonuçları (1393-1402), Ankara.

2002-2018 ARASI MECLİSE GİREN SİYASİ PARTİLERİN BEYANNAMELERİ ÜZERİNE BİR ARAŞTIRMA: Z KUŞAĞI, GENÇLİK VE KATILIM

Taylan Can Doğanay¹ and Fatma Okur Çakıcı^{2*}

¹Research Assist., Karamanoğlu Mehmetbey Üniversitesi, Türkiye, taylancandoganay@gmail.com.tr

²Assist. Prof. Dr., Karamanoğlu Mehmetbey Üniversitesi, Türkiye, fatmaokur80@hotmail.com

*Corresponding author

Özet

Türkiye’de genç seçmenlerin tarihsel olarak genel seçimlerdeki ağırlığı önemli bir bulgu olarak kabul edilmektedir. Genç nüfusun beklentileri siyasi partilerin önem vermek durumunda kaldıkları bir olgu olduğundan ilaveten beyanlarında genç nüfusa yönelik politikalar yer almaktadır. Siyasi partilerin gençlik kolları gibi teşkilat birimlerinin aktif rol üstlenmesi de genç nüfusun ve bu nüfusun parçası olan genç seçmenin bir olgu olarak kabul edilmesiyle doğrudan ilişkilidir. Türkiye’de son anayasa değişikliklerinden biri olan seçim yaşının 18’e düşürülmesi de belirtilen olgunun bir sonucudur.

Bu çalışmanın amacı da Türkiye’de genç nüfusun, genel seçimlere katılan siyasi partiler tarafından beyannamelerinde hangi bağlamlarda ve içeriklerde dikkate alındığını analiz etmektir. Diğer yandan günümüzde Z kuşağı olarak tanımlanan genç nüfusun bir parçası olan 18-24 yaş arası seçmenin Türkiye’nin ilerleyen dönemlerinde ağırlıklı seçmen olacağı ön görülmekte ancak bu ağırlık, bir popülasyon meselesi mi, yoksa etki durumu yüksek değişim süreci mi, bu çalışmada ele alınmaktadır.

Çalışmada 2002-2018 yılları arası Türkiye genel seçimleri, araştırmanın zaman aralığını oluşturmaktadır. Bu zamansal kesit iki nedensel ilişkiye dayandırılmaktadır. İlki, Z kuşağı olarak tanımlanan genç nüfusun 2000’li yıllara kadar geriye götürülmesi; diğer ise Z kuşağının teknoloji, eğitim, ulaşım gibi sosyolojik özelliklerinin ve politik beklentilerinin 2000’li yıllardan itibaren seçimlerde belirleyici olması durumudur. Bu bağlamda belirtilen zaman aralığında meclise girebilen siyasi partilerinin seçim beyannameleri çalışmanın inceleme nesnesidir. Araştırmanın yöntemi parti beyannamelerinin nitel içerik ve söylem analizlerine; inceleme konusu bağlamında 18-24 yaş arası genç nüfusa dair nicel veriler ise verili istatistiklerin betimlenmesine dayanmaktadır.

Anahtar Kavramlar: Z Kuşağı, Gençlik ve Siyasi Katılım, Türkiye Genel Seçimleri, Siyasi Parti Beyannameleri

Abstract

In the historical weight of young voters in general elections in Turkey it is regarded as an important finding. Since the expectations of the young population are a phenomenon that political parties have to attach importance to, there are also policies towards the young population in their statements. The active role of organizational units such as the youth branches of political parties is directly related to the acceptance of the young population and the young voters who are a part of this population as a phenomenon. One of the last constitutional amendment election age in Turkey is a result of specified cases be reduced to 18.

The purpose of this study in the young population in Turkey, the declaration by political parties participating in the general elections which are taken into account in analyzing the context and content. In other news today, Z generation is defined as the part of young people ages 18-24 voters would be weighted voters in Turkey in the coming period foreseen but this weight, is a matter of a population or influence situations Is the high exchange processes are discussed in this study.

Turkey's general elections between the years 2002-2018 in the study, is the time interval of the study. This temporal cross section is based on two causal relationships. The first is to take the young population defined as Generation Z back to the 2000s; The other is that the sociological characteristics and political expectations of Generation Z such as technology, education and transportation have been determinant in the elections since the 2000s. In this context, the election declarations of the political parties that can enter the parliament within the specified time period are the object of study. The method of the research is based on qualitative content and discourse analysis of party declarations; In the context of the subject of study, quantitative data on the young population between the ages of 18-24 are based on the description of the given statistics.

Key Words: Generation Z, Youth and Political Participation, Turkey General Elections, Political Party Statements

1. GİRİŞ

2000'li yıllardan itibaren dünyada temel politika belirleyici etmen küresel kalkınmadır. Ülkeler için gençlik olgusu kalkınmanın ekonomik, siyasi ve kültürel dinamosu olarak görülmektedir. Kalkınma hedeflerini ilan eden, Birleşmiş Milletler nezdinde politikalarını dünya kamuoyu ile paylaşan ülkelere bakıldığında nüfuslarının önemli bir parçası genç nüfus tarafından oluşmaktadır.

Diğer yandan genç nüfus sayısı azalan ülkelere bakıldığında nitelik kazandırmayı ülke politikası olarak amaç edinmiş olmaları dikkat çekmektedir. Bu etmenler bir araya geldiğinde genç nüfus kalkınma sürecinin ve politikalarının faydalanıcısı değil, değişimin merkezinde görülen, sürecin yürütücüleridir.

Bu bağlamda günümüzde genç aktörlerin popüler birer aktöre dönüşmesinde de gençlerin daha fazla sorumluluk alması beklentisi yatmaktadır.

Türkiye genç nüfus açısından diğer ülkelere göre üst sıralarda yer almaktadır. Genç nüfusun enerjisi, dinamizmi, ekonomik katkısı gibi etmenlerin yanında siyasette ve siyasal karar almada etkili olabilecek bir aralığı oluşturduğu söylenebilir.

Bu çalışmada, Z Kuşağı olarak adlandırılan ve belirli niteliklere sahip olan genç nüfusun temel özellikleri, siyasal katılım açısından değerlendirilmesinin yanında, siyasal karar alma süreçlerinde etkili olabilecek olan bu kitleye ilişkin olarak siyasal partilerin 2002 yılından itibaren seçim beyannamelerinde hangi açılardan yer verildiği araştırılmıştır.

2. TÜRKİYE'DE GENÇLİK VE SİYASAL KATILIM

Temelde bireyleri siyasal kararları etkilemeye yönelik davranışlarını sağlayan üç temel etken bulunmaktadır. Bunların ilki, bireyin siyasete ilişkin bilgi, ilgi ve etkinlik geliştirilmesini sağlayan zihinsel hazırlıklar, tutum, değer ve inanışlar, algılar ve bunların oluşturduğu güdülerdir. İkincisi, güdülerin etkisinde harekete geçmesi, üçüncüsü ise gerekli siyasal imkanların bulunmasıdır (Kalaycıoğlu, 2016, s. 194).

Üçüncü kıstas bağlamında demokratik siyasal sistemler, yetişen kuşakların eğitimlerini sağlamayı hedefler. Bunun temel amaçları; çocukların siyasal olarak rejim ve toplumsallaşma konularında eğitmek ve okur, yazar olmalarını sağlayarak daha çok kanaldan ulaşılabilir duruma getirmektir (Turan, 1996, s.49).

İçerisinde yaşanan çağın internet çağı olması katılım imkân ve olanaklarının bilgi teknolojileriyle bir aradalığını zorunlu kılmaktadır. Bilgi teknolojileri içerisinde doğan genç nüfusun her alanda internet ve bilgisayar teknolojilerini kullanmak istemesi ise ülkelerin siyasal katılıma genç nüfusu dâhil etmenin yollarını aramaya zorlamaktadır. Bu bağlamda internet ve bilgisayar teknolojilerinin aktif kullanımı denildiğinde akla gelen tek şey dünyada olduğu gibi Türkiye'de de genç nüfustur.

Ancak 2000'li yılların başından itibaren Z kuşağı olarak tanımlanan bu genç nüfusun bilgi teknolojilerini kullanması bağlamında yeni tür eşitsizliklerin doğacağı öngörüsü ileri sürülmüştür. Bu ülkelerin ekonomik, siyasal alt yapı koşullarına da bağlanmaktadır. Dijital bölünme veya eşitsizlik olarak tanımlanan bu öngörülerin küresel anlamda geçerliliği savunulsa da günümüzde genç nüfusun geleneksel türde bir politika sürecine dahil olmadığı konusunda yaygın bir görüş birliği bulunmaktadır. Önemi itibarıyla bu görüş birliği dünyada siyasal sistemlerin dahi değişebileceği işaret etmektedir.

Tablo 1. TÜİK Verilerine Göre Türkiye Geneli Genç Nüfus Ortalaması

	15-19 Yaş Grubu	20-24 Yaş Grubu	Türkiye Geneli Ortalaması
2010	6.277.307	6.267.787	%17,01
2011	6.317.583	6.224.591	%16,8
2012	6.405.552	6.186.089	%16,6
2013	6.477.722	6.214.024	%16,5
2014	6.518.921	6.263.460	%16,6
2015	6.585.500	6.314.167	%16,3
2016	6.623.319	6.365.723	%16,2
2017	6.526.587	6.456.510	%16,0
2018	6.424.267	6.547.129	%15,8
2019	6.331.594	6.624.078	%15,5

Türkiye'nin son yıllardaki nüfus artışı ve yaş grubu değişimi içerisinde 15-19 yaş grubu ve 20-24 yaş grubu genel nüfus içerisindeki oranı oldukça önemli bir yer edinmektedir. TÜİK verilerine göre genç nüfus oranı genel nüfus artışına bağlı olarak düşüyor olmasına rağmen nicel artış devam etmektedir. İlaveten yeni doğan nüfusa bağlı olarak oranın azalma göstermesi gelecek yıllarda genç nüfus sayısının yüksek oranlara ulaşacağına işaret etmektedir.

Gelişen ülkeler arasında yer edinmek için politikalar üreten Türkiye'de genç nüfus ulusal kalkınmanın ve küresel hedeflerin en önemli parçası olarak ele alınmaktadır. Türkiye'nin genç nüfusunun nicel üstünlüğü inanılmaz derecede fırsat pencerelerini aralamaktadır. 2000'lerden günümüze sekizinci, dokuzuncu ve onuncu kalkınma planlarında açık bir şekilde genç nüfusun önemi belirtilmekte, birçok politika hedefinin tanımı yalnızca siyasi ve ekonomik değil sosyo-kültürel olarak da gençlikle birlikte genişletilmektedir. Türkiye'de genç nüfusun katılım tarzı da buna bağlı olarak özellikle sosyal medya platformu başta olmak üzere dijital kanallardan gerçekleşeceği düşünülmektedir.

Tablo 2. TÜİK Verilerine Göre Türkiye Genel 2011, 2015, 2018 Seçimleri Genç Nüfus Katılımı

2011 Türkiye Genel Seçimi	18-24 Yaş Grubu	8.190.895
2015 Türkiye Genel Seçimi	18-24 Yaş Grubu	8.399.199
2018 Türkiye Genel Seçimi	18-24 Yaş Grubu	8.620.862

Bireylerin siyasal sürece katılımlarının altında yatan gerekçeler farklılaşabilmektedir. Dolayısıyla bireylerin hangi çıkarları dolayısıyla siyasal katılım gerçekleştirdiği içinde buldukları aile ve sosyal çevre, ekonomik durum ya da eğitim durumu gibi koşullara göre değişebilmektedir. Ayrıca yaş döneminin bu çıkarların öncelik sıralamasında belirleyici bir unsur olduğu ortaya konulmuştur. Örnek vermek gerekirse, genç yaşlar özgürlük ve adalet taleplerinin yükseldiği dönemi oluşturmakta iken, orta yaş ekonomik çıkar ve refah arayışının arttığı bir dönemdir (Ateş, 2015, s.296). Dolayısıyla gençlerin siyasetten ve siyasal katılımdan beklentileri diğer yaş gruplarından farklılaşmaktadır denilebilir. Bu farklılaşmanın bilincinde olan siyasal partiler de seçmen

kitlelerinin tamamına ulaşabilmek, onların sorunlarına çözüm olabilmek adına farklı politikalar geliştirmektedirler.

3. BİR KUŞAK TANIMI: Z KUŞAĞI

Aynı tarihsel aralıkta doğan, ekonomik ve sosyal hareketlerden oluşmuş zaman aralıklarına ya da belli bir sosyal gruba mensup olanlar için yapılan tanımlamalara kuşak denir. Kuşaklar, yetiştirilme biçimleri ve yaşadıkları ortamdaki değişiklikler nedeniyle farklılıklar yaşarlar. Bu farklılıklar; kuşaklar arasında karakter, çalışma hayatı ve sosyal yaşam açısından önemli farklılıklar olduğunu ortaya koymaktadır (Yüksekbilgili, 2015, s.260). Dolayısıyla kuşakların etkilendikleri sosyal ve siyasal değişkenler farklılaştıkça, kuşakların sergiledikleri sosyal ve siyasal tutum ve davranışlar da farklılaşabilmektedir.

Bireylerin hayat süreci bebeklik, çocukluk, ergenlik, gençlik, yetişkinlik ve yaşlılık evrelerinden oluşmakta ve her evre kendine özgü nitelikleri ile bireyin ontolojik, bilişsel ve davranışsal boyutuyla bir gerçekleşir. Kuşaklar, sosyolojik açıdan insanı ve toplumu açıklamak ve anlamak açısından önem taşımaktadır. Kuşak analizi, insanın hayat döngüsünü anlamak açısından veri sunmaktadır (Bayhan, 2017, s.313).

Yaşın siyasal fikirleri etkilediğine dair görüşler bulunmaktadır. Hayat evreleri görüşüne göre, insanlar yaşlandıkça değişmektedir. Dolayısıyla, genç insanlar doğal olarak radikal ve yaşlı insanlar mutedil ve muhafazakar olarak değerlendirilmektedir. Sorumlulukları çok az olduğundan dolayı gençler idealist ve isyankar olabilirken, ev, iş, vergi ve kendi çocuklarının yükünün omuzlarına binmesiyle muhafazakar olmaya yönelim gösterirler (Roskin, Cord, Medeiros ve Jones, 2012, s.169).

Sosyal tarih sürecinde kuşaklar şu şekilde sınıflandırılmaktadır (Bayhan, 2017, s. 322):

1. Sessiz Kuşak (The Silent Generation): 1922-1945 arası doğanlar,
2. Bebek Patlaması (Baby Boomers): 1946-1964 arası doğanlar,
3. X Kuşağı (Generation X): 1965-1980 arası doğanlar,
4. Y Kuşağı (Echo Moomer/ Millenials): 1981-2000 arası doğanlar,
5. Z Kuşağı (Kristal Çocuklar): 2001-2020 arası doğanlar.

20. yüzyılın ikinci yarısı hem siyasi ortam hem de teknolojik yenilikler açısından zorlu bir süreç olarak nitelendirilmektedir. Kuşak terimi, biyolojik veya tıbbi olmaktan çok sosyal yönü işaret etmektedir. Tablo 1, hem sosyal bilimlerde hem de popüler kültürde son elli yılda sosyal, tarihsel, teknolojik, psikolojik bir çevre değişikliğini belirlemek için kullanılan üç kuşaktan oluşan düzenleyici kategorilere kısa bir giriş sunmaktadır (Levickaité, 2010, s.172):

Tablo 3. Karakteristik Özellik Tanımlarıyla Sessiz Kuşak, BB, X, Y ve Z Kuşakları (Csobanka: 2016: 66).

Sessiz Kuşak	Baby Boomers (Müthiş Jenerasyon)	X Kuşağı (Dijital Göçmeler)	Y Kuşağı (Dijital Yerliler)	Z Kuşağı (Facebook Toplumu)
I. Dünya Savaşı Sonrası II. Dünya Savaşı Öncesi Doğmuşlardır	II. Dünya Savaşı Doğmuşlardır	1960'ların Sonları, 1970'lerin Başlarında Doğmuşlardır	1980'li ve 1990'lı Yıllarda Doğmuşlardır	Milenyum Çağında Doğmuşlardır
Uyumlu, Çalışkan ve Üretkendirler	"Savaşa Hayır!" Dünyaya Seslenişleridir	Disko ve Dans Kültürünün Yayıldığı, Ekonomik Çalkantıların Yaşandığı Bir Dönem	Dijital Teknoloji İçerisinde E-Mail ve SMS İletişim İmkanlarını Kullanmaktadırlar	İnternetsiz Bir Yaşam Düşünmemektedirler, Farklı Kültürlere Karşı İnanılmaz Bir İlgileri Bulunmaktadır

		Geçirmişlerdir		
Teknolojini Hayatı Etkilediği Bir Dönem Değildir	Hak Mücadelesi İçerisindedirler Ancak Otoriteye Karşı Uyumlu ve Kuralcıdır	Şüpheli, Rekabetçi ve İş Odaklıdır	Sorgulayıcı, Girişimci, Tatminsiz ve Otoriyete Karşı Agresiftirler	İletişim Türü Olarak Sosyal Medya Olanaklarını Tercih Etmektedirler
Savaş ve Yokluk Gördüklerinden Kazanmak Hırsını Göstermişlerdir	Eşit ve Kanaatkardır	Bilişim Teknolojilerine Tanık Olmuşlardır ve Genel Bir Çoğunluğu Teknolojiye Mesafelidir	Teknolojiye Karşı İyimser Yaklaşmaktadırlar	Oldukça Hızlı Karar Alma Yeteneğine Sahiptirler
	Yetişikler İlerleyen Yaşlarında İlk Defa Bilgisayar Teknolojisiyle Tanışmışlardır	Aile ve Akran İlişkileri Önemlidir	Ailelerin Yaklaşımlarına ve Değer Yargılarına Karşı Makul Yaklaşmaktadırlar	

2001-2020 arası doğumlular Z Kuşağı olarak nitelendirilmektedir. Türkiye nüfusunun %17'sini oluşturan bu kuşak, "derin duygusallık", "kristal çocuklar" gibi sıfatlarla betimlenmektedir (Bayhan, 2017: 337). Diğer kuşaklar içinde Z kuşağını farklılaştıran en önemli özellik; dijital yüksek teknolojinin yaygın olarak kullanıldığı bir zaman diliminde dünyaya gelmeleridir (Taş, Demirdöğmez ve Küçüköğlü, 2017, s. 1033). Dolayısıyla bu kuşak sosyalleşme kanalı olarak yoğunlukla sosyal medyayı kullanmakta ve sosyal medya üzerindeki bilgilerden etkilenmektedir.

Bilgiye ulaşma kapasiteleri, teknoloji aracılığıyla daha yüksek noktada olan Z kuşağı, erken yaşta eğitim almaya başlamakta ve hızlı zihinsel gelişim göstermektedir. X ve Y kuşaklarına göre daha bireycidirler. Sosyalleşme yollarının en belirgin olanı sosyal medyadır. Dijital çağın çocukları olara kabul edilen Z kuşağının aynı anda birçok işi yapabilme yeteneklerinin olduğu bilinmektedir (Taş, Demirdöğmez ve Küçüköğlü, 2017, s. 1036).

Kuşaklar arasındaki farklılaşmalar geçmişten günümüze kadar kuşaklar arasında çatışmalara da sebep olmuştur. Genellikle, her kuşak kendinden bir önceki kuşağı daha muhafazakâr ve gerici olarak nitelendirirken, bir sonraki kuşağı ise sorumsuz ve saygısız olarak görmektedir (Göktaş ve Çarıkçı, 2015, s.9).

4. 2002-2018 GENEL SEÇİMLERİNE DAİR PARTİ BEYANNAMELERİ

Siyasal partiler, toplumdaki çeşitli fikirleri, çıkarları bir araya getirerek, bunları bir amaca doğru yönlendiren, belli bir program etrafında toplanan, siyasal iktidarı elde etme ya da paylaşma amacıyla olan, sürekliliğe sahip örgütlerdir (Kapani, 2009, s.176). Siyasal partilerin yapıları ve örgütlenme biçimleri birbirinden farklılık gösterebilir. Hatta bu yapı ve örgütlenme biçimleri zaman içinde de farklılaşabilmektedir. Yapı ve örgütlenme biçimini etkileyen evrensel ve yerel unsurlar bulunmaktadır. Küresel gelişmeler, tarihsel köken, siyasal yapı, siyasal kültür ve bunlarla etkileşen yasal düzenlemeler buna örnek olarak gösterilebilir (Kabasakal, 2016, s.222). Dolayısıyla, siyasal partiler de örgütlenme, yapı ve politika itibari ile zamana ayak uydurabilmek adına farklı politikalar benimseyebilmektedir. Yani, siyasal partilerin politikaları, öncelikleri, vaatleri bu değişkenler ışığında farklılaşabilmekte ve hedef seçmen kitlelerinde farklı vaatlerin ortaya çıkmasına sebep olabilmektedir.

Çalışmanın bu bölümünde 2002-2018 yılları arasında gerçekleştirilen genel seçimler neticesinde parlamentoya girmiş olan siyasal partilerin seçmenlerin önemli bir bölümünü oluşturan "Z Kuşağı" na dair politika değerlendirmeleri ve önerilerine yer verilmiştir.

4.1. 2002 Türkiye Genel Seçimlerine Dair CHP ve AK Parti Beyanları

Gençliğe dair beyanların 2002 seçimlerinde örtük kaldığını söylemek mümkündür. Ancak katılım ve seçilme ile ilgili olarak ilk emarelerin bu seçimlerle başladığını görmekteyiz. “Gençlerin siyasi ve sosyal hayata katılımı teşvik edilecek, bu amaçla seçilme yaşı 25 ' e indirilecektir” (AKP, acikerisim.tbmm.gov.tr). Bu ifade ile AK Parti tarafından seçilme yaşının 25 Yaşına indirilmesine yer verilmektedir.

CHP tarafından özellikle ele alınan kurumsal hedefler arasında dikkate çeken ise İŞ KUR'un işlevsel hale getirilmesidir.

Fırsat eşitliği gerek CHP gerek AK Parti tarafında güçlü bir şekilde vurgulanmaktadır. Fakat sosyal politikalar ve ekonomik politikalar bağlamında ele alındığından makro ölçekte hedefler arasında yer verilmektedir. Her iki partinin de komisyonlar ve kolektif gençlik örgütlerine değindiği temel bulgudur.

4.2. 2007 Türkiye Genel Seçimlerine Dair MHP, CHP, ve AK Parti Beyanları

2007 Yılı seçimleri içerisinde gençliğe dair siyasarların ulusal ve küresel siyaset içerisinde yetersiz kaldığı görülmektedir. CHP “Ulus Devlet-Üniter Devlet-Laik Cumhuriyet” vurgusu yaparken, AK Parti “Tek Millet, Tek Bayrak, Tek Vatan, Tek Devlet” vurgusu yapmaktadır. 2007’de MHP’de mecliste yer almış “Milli Duruş ve Kararlılık” vurgusu yapmıştır.

MHP bu seçimlerde diğer partiler gibi fırsat eşitliği ve eğitim politikaları içerisinde gençlere sunulan olanaklar ile beyanlarda bulunmaktadır (MHP, acikerisim.tbmm.gov.tr).

AK Parti ile birlikte MHP, Sosyal politikalar anlamında muhafazakar söylemlere yer verdiği de diğer bulgular arasında öne çıkmaktadır. Milli ve manevi değerlerin taşıyıcısı olarak gençliğe görev yüklenmektedir. AK Parti bu seçimlerde 2006 yılındaki seçilme yaşı değişikliğiyle ile gerçekleştirdiği icraatları bir çerçeve olarak sunmaktadır. Özellikle gençlik merkezleri ve gençliğe yönelik çalıştaylar öne çıkarılmaktadır.

CHP ise işsizliğe yönelik beyanlara ağırlık vermiş, eğitim ve burs olanaklarının iyileştirilmesine yönelik spesifik politikalar ortaya koymaktadır (CHP, chp.azureedge.net).

Ancak genel anlamda tüm partilerin ekonomik ve sosyal politikalar içerisinde gençlik sorunlarına değinildiği görülmektedir.

4.3. 2011 Türkiye Genel Seçimlerine Dair MHP, CHP ve AK Parti Beyanları

2011 Seçimleri AK Parti açısından gençliğe daha fazla ağırlık verildiği bir seçim beyanları içermektedir.

Özellikle barınma ve öğrencilerin ekonomik durumlarının iyileştirilmesi yönünde açık ve net beyanlar bulunmaktadır. CHP ve MHP kıyaslandığında AK Parti'nin daha spesifik bir beyan verdiği görülmektedir. Bu seçimde dikkate çeken bir diğer unsur ise gençlerin katılımlarına yönelik tüm partilerin birer başlık açtığıdır.

AK Parti ise bu başlıklar içerisinde örgütlenme ile ilgili yasal düzenlemeleri en açık ifade eden beyanları sunmaktadır. 2023 Hedefleri vurgusuyla gençliğe dair bilimsel ve teknolojik politikaların ilk olarak AK Parti tarafından vurgulandığı görülmektedir.

CHP'nin sosyal demokrasi ve eğitim alanında makro söylemlerden; MHP'nin ise muhafazakâr söylemleri gençlik politikalarında belirgin olarak vurgulanmıştır.

4.4. 2015 Türkiye Genel Seçimlerine Dair MHP, HDP, CHP ve AK Parti beyanları

AK Parti'nin 2015 Seçimleri beyanlarında gençliğe dair temel vurgularının neler yaptık başlığı altında olduğu görülmektedir. 2002 Yılı Öğrenci Lisans Burslarının 45 TL'den 330 TL'ye yükseltilmesi gibi lisansüstü öğrencilere yönelik ekonomik iyileştirmeler öne çıkarılmaktadır.

CHP'nin bu bağlamdaki beyanı ise sınırlı ölçekte kalmaktadır. Seçilme yaşınında 2006'da gerçekleştirilen 25 yaş sınırı yine vurgulanmaktadır.

Yeni olan ise daha önceki beyanlarda yer verilememesine rağmen, hükümet süresince askerlik zorunlu hizmet süresindeki ciddi süre kısaltmaları beyanda yer almaktadır.

2015 Yılı seçim beyanlarında ilk olarak bilişim teknolojilerine verilen önemler dikkat çekmektedir. Devlet kurumları içerisindeki ücretsiz internet erişimleri bunun bir parçasıdır. Ulaşımına dair 18-24 yaş arası gençlerin ekonomik fırsatlardan faydalanmasına dair politikalar tüm partiler tarafından beyan edilmektedir.

AK Parti tarafından öne çıkan bir beyan ise seçilme yaşının 18'e indirilmesidir (AKPa, www.akparti.org.tr). HDP'nin diğer parti beyanlarına kıyasla farklı bir çıkış göstermediğini belirtmek gerekir. Fakat "Genç Yaşam Kartı" uygulaması ise 15-25 yaş arası gençleri kapsayarak bir ilk olarak öne çıkmaktadır.

4.5. 2018 Türkiye Genel Seçimlerine Dair MHP, HDP, CHP ve AK Parti beyanları

MHP'nin 2007'den 2018'e kadar gençliğe dair siyasi, kültürel ve ekonomik politikalarının beyanlarda milli ve manevi söylemlerle ilişkilendirildiği esas bulgu olarak neticelenmektedir. 2015 beyanında belirttiği ekonomik anlamda burs olanaklarının AK Parti ve CHP tarafından beyan edilen ortalamanın altında kaldığı da ayrıca dikkate çekmektedir.

HDP'nin 2018 beyanlarının üst başlığının özgürlük olduğu dikkate alındığında ekonomik ve siyasi olanaklarının yine bu çerçevede tutulduğu görülmektedir. Beyannemede "gençlik merkezlerinin" kurulacağı ve bu meclislerin karar almada etkin rol oynayacağı ifadeleri yer almaktadır (HDP,2018). Fakat HDP ve CHP'nin farklı proje başlıkları altında ortak beyanlarının 2018'de Z kuşağını dikkate aldığı anlaşılmaktadır. Vize ve pasaport işlemlerinde ücretsiz imkanlar bu dönemde açıkça belirtilmektedir. CHP ve HDP spesifik olarak bu beyanda bulunmaktadır.

2018 beyanlarında MHP ve AK Parti'nin terör, ulusal güvenlik başlıklı beyanlarının gençliğe dair beyanları örttüğü anlaşılmaktadır.

Fakat CHP özellikle Z kuşağının tüm moral motivasyonuna uygun beyanlarda bulunmaktadır. Bununla birlikte bu beyannemede, CHP "Gençlik Kotası"na yer vereceklerini beyan etmiştir (CHPa, secim2018.chp.org.tr). 4 Yılda 1 Kez Olmak Üzere ÖTV siz Telefonda Alma Hakkı, 19 Mayıs ve 29 Ekim Milli günlerinde 500'er Lira gençlik bursu, konaklama ve ulaşımında ücretsiz haklar, 2 GB hediye internet paketleri başlıca beyanlardır.

SONUÇ

Kuşakların sosyolojik ve siyasi açıdan değerlendirilebilmesi için, kuşakların özelliklerinin, değer yargılarının, ihtiyaçlarının, inançlarının ve dönemin sosyo-politik koşullarının birlikte değerlendirilmesi gerekmektedir. Her kuşağın kendine has özellikleri bulunduğu gibi, araştırma konusu olan Z Kuşağı da belirli özellikleri taşımaktadır. Bu özellikler neticesinde kuşağın siyasi anlamda beklentileri de farklılaşmaktadır. Farklılaşan bu beklentilere cevap olarak, siyasi partiler de, bu kuşağın istek, ihtiyaç ve çıkarlarına göre politikalar üretmekte ya da üretmeyi vadetmektedir.

2002-2018 arası beyannameler incelendiğinde bütün partilerin gençlerin eğitim, sağlık, ulaşım, sosyal imkanlar, girişimcilik, istihdam gibi konulara ilişkin politikalarının olduğunu söylemek mümkündür.

2002 yılında gençliğe ve gençliğin siyasi katılımına dair temel bulgu "seçilme yaşı" olmaktadır. 2002 yılı beyanlarının genel anlamda ekonomik fırsatlar ve olanaklar üzerine olduğu görülmektedir. 2002'de CHP tarafından beyan edilen İş Kur ve Genç İş Kur projeleri öne çıkmaktadır. 2002'de AK Parti'nin seçilme yaşı 25 yaş beyanı Türk Siyasi tarihinde de önemli yer almaktadır.

2007'de tüm partilerin ulusal güvenlik ve ideolojik kaygılar üzerinden beyanlara ağırlık verdiği anlaşılmaktadır. 2007'de AK Parti'nin seçilme yaşını 25 yaş a indirmesi ve genel ekonomik iyileştirmeler dışında katılıma, örgütlenmeye yönelik beyanlar zayıf kalmaktadır.

2011 yılı ise bilişim teknolojilerine dair internet alt yapısı ve ulaşım üzerine beyanların zayıfta olsa ilk vurgulandığı dönemdir. 2011 CHP'nin sosyal demokrasi söylemlerinin, MHP ve AK Parti'nin muhafazakar söylemlerinin gençliğe dair kapsayıcı olduğunu söylemek mümkündür.

2015 seçimleri ise genç jenerasyonun siyasete katılımının fiili olarak kabul gördüğü bir seçimdir. 2015'te tüm partiler gençliği kabul etmiştir. Fakat CHP'nin ve HDP'nin özellikle proje başlıkları altında gençliğe özellikle Z kuşağına dair beyanları vardır. 2015'te AK Parti'nin seçilme yaşının 25'ten 18'e indirilmesine dair beyanı ve askerlik sürelerinde yapmış olduğu iyileştirme daha kabul görmektedir. AK Parti'nin 2011 de olduğu gibi bu dönemde de icraatlara üzerine beyanlarda bulunduğu anlaşılmaktadır.

2018 Z kuşağı tanımının kabul edildiği gençliğin katılımında aktif rol üstlenmesi gerektiği beyanlarının açık ve net olduğu bir seçim dönemidir. 2018 yılı seçimlerindeki beyanlarda CHP ve HDP özellikle öne çıkmaktadır. Adalet, Demokrasi, Bilişim ve Teknoloji, Eğitim, Ulaşım gibi yeni kuşağın değerlerini ve algılarını içeren beyanların CHP tarafından öne çıkarıldığı görülmektedir. MHP'nin ise genel bir söylem çerçevesi içerisinde yer verdiği anlaşılmaktadır.

Kuşaklar arası çatışma ve farklılaşma geçmişten günümüze kadar var olan bir durumdur. Siyasal açıdan içinde bulunulan kuşağın sahip olduğu özelliklerinin iyi tespit edilmesi ve onların ihtiyacına cevap verebilecek politikaların üretilmesi partiler açısından faydalı olacaktır. Çünkü, seçmenlerin oy verme davranış ve kriterlerini etkileyen pek çok unsur bulunduğu gibi, siyasal partilerin program, beyanname ve vaatleri de bu kriterlere birer örnektir. Dolayısıyla, gençlere yönelik üretilecek olan politikaların oluşturulmasında gençlerin sorunlarını iyi bilen, gençlerden oluşan, onlara çözüm sunabilecek olan bir komisyonun varlığı politika üretme açısından faydalı olacaktır.

KAYNAKÇA

AKP Seçim Beyannamesi, (2002),

<https://acikerisim.tbmm.gov.tr/xmlui/bitstream/handle/11543/954/200304063.pdf?sequence=1&isAllowed=y>

AKP Seçim Beyannemesi, (2015). <https://www.akparti.org.tr/media/318795/7-haziran-2015-edited.pdf>

Ateş, D. (2015). Demokratik Siyaset, Dora Yayınevi.

Bayhan, V. (2017). Gençlik ve kuşaklar: kuşaklara göre gençliğin değer ve davranışları. Davranış Bilimleri (Edt. Memet Zencirkıran), 2. Baskı, Dora Yayınevi, ss:311-342.

CHP Seçim Beyannamesi, (2007). <https://chp.azureedge.net/a8a787fdd8024b5e8753a33a81fd0a40.pdf>

CHP Seçim Beyannamesi, (2018). <http://secim2018.chp.org.tr/files/CHP-SecimBildirgesi-2018-icerik.pdf?v=3>

Csobanka, Z. E. (2016). The Z generation. *Acta Technologica Dubnicae*, 6(2), 63-76.

Göktaş, P., ve Çarıkçı, İ.H., (2015). Kuşakların siyasal iletişim kültür ve liderlik açısından değerlendirilmesi. *MAKÜ İktisadi ve İdari Bilimler Fakültesi Dergisi* 2(2/3), 7-33.

HDP Seçim Beyannamesi, (2018). <https://drive.google.com/file/d/1E8L6KtBHbuc-tB4TxNM3YURSWdZ34Zj7/view>

Kabasakal, M. (2016). Türkiye'de siyasal partiler, *Türkiye'de Siyasal Yaşam* (Der. Mehmet Kabasakal), İstanbul Bilgi Üniversitesi Yayınları, 220-251.

Kalaycıoğlu, E. (2016). Siyasal kültür ve aktörler. *Türkiye'de Siyasal Yaşam* (Der. Mehmet Kabasakal), İstanbul Bilgi Üniversitesi Yayınları, 183-220.

Kapani, M. (2009). Politika Bilimine Giriş, 23. Basım, Bilgi Yayınevi.

Levickaitė, R. (2010). *Generations x, y, z: how social networks form the concept of the world without borders (the case of Lithuania)*. *LIMES*, 3(2), 170-183.

MHP Seçim Beyannamesi, (2007).

https://acikerisim.tbmm.gov.tr/xmlui/bitstream/handle/11543/919/200902631_2007.pdf?sequence=1&isAllowed=y

- Roskin, M.G., Cord, R. L., Medeiro, J.A. ve Jones, W.S. (2012). Siyaset Bilimi, Adres Yayınları.
- Taş, H.Y., Demirdöğmez, M., Küçüköğlü, M. (2017). Geleceğimiz olan Z kuşağının çalışma hayatına muhtemel etkileri, *Uluslararası Toplum Araştırmaları Dergisi*, 7(13), 1031-1048.
- Turan, İ. (1996). Siyasal Sistem ve Siyasal Davranış, Der Yayınları.
- TÜİK. Genç Nüfus Ortalaması. <https://biruni.tuik.gov.tr/medas/?kn=95&locale=tr>, E.T. 08.09.2020.
- TÜİK Genç Nüfus 2011-2015-2018 Genel Seçimleri Katılımı. E.T. 30.08.2020.
- Yüksekbilgili, Z. (2015). Türkiye’de Y kuşağının yaş aralığı. *Elektronik Sosyal Bilimler Dergisi*, 14(53), 259-267.

ALIŞVERİŞ MERKEZİ TASARIMLARINDA KAPALI TİPOLOJİNİN DEĞİŞİMİ: WATERGARDEN ALIŞVERİŞ MERKEZİ, İSTANBUL

Doç. Dr. Filiz Sönmez^{1*} Aslı Deniz Koçyiğit²

¹Doç.Dr., Erciyes Üniversitesi, Türkiye, fsonmez@erciyes.edu.tr

²Yüksek Lisans Öğrencisi, Erciyes Üniversitesi, Türkiye, aslidenizkocyiigit@gmail.com

*Sorumlu Yazar

Özet

Ticaretin asıl mekanları olan alışveriş alanları, erken dönem örneklerinde pazarlar, agoralar ve forumlar ile kent meydanlarının önemli bir bileşeni olmuş; ilerleyen süreçte ise değişen alışveriş kültürü doğrultusunda çarşı, kapalı çarşı ve pasajlara dönüşmüştür. Günümüze doğru ise erken örneklerinden farklılaşan alışveriş alanları, tamamen kapalı ve planlı bir ortamın deneyimlendiği mekanlara doğru evrilmeye başlamıştır. Kentlerin tek merkezli yapısının da değişmesiyle birlikte alt merkezlerde de kurgulanan alışveriş alanları, günümüzde aşına olunan, "alışveriş merkezi" kavramına dönüşmüştür.

19.yüzyılda modernleşme ile birlikte değişen tüketim ve alışveriş kültürünün mekana yansımaları, geleneksel ve modern alışveriş kültüründen oluşan mekansal farklar, günümüz alışveriş merkezlerinde kurgulanan alanlar tarihsel bir süreçte varolan alışveriş aktivitesinin değişimi ve buna bağlı olarak dönüşen mekanların tipolojilerini anlamak açısından önemlidir.

Toplumsal hayatın ve kentlerin değişiminde önemli bir etki yaratan alışveriş merkezleri günümüzde hemen her şehirde; özellikle Türkiye'nin mega kentlerinden biri olan İstanbul'da oldukça fazla sayıda bulunmaktadır. Bu çalışmada İstanbul Anadolu Yakası'nda inşa edilen ve karma plan tipolojisine göre tasarlanan Watergarden Alışveriş Merkezi, mimari özellikleri kapsamında incelenecektir. Böylelikle günümüzde değişen alışveriş konseptlerinin mekansal karşılığını İstanbul metropolünde bulunan bir örnek üzerinden okuma olanağı elde edilecektir.

Çalışmada nitel araştırma yöntemlerinden literatür taraması, gözlem, belgeleme, dokümantasyon ve alışveriş merkezi proje tasarımcıları ile yapılan görüşmelerden yararlanılmıştır. Bu çalışma sonucunda, İstanbul'da mevcut alışveriş merkezi kültürünün ortaya konulması ve güncel bir örnek olan Watergarden Alışveriş Merkezi üzerinden değişen alışveriş kültürü ile karma plan tipolojisinin etkilerinin ortaya konulmasıyla literatüre katkı sağlaması düşünülmüştür.

Anahtar Kelimeler: Watergarden Alışveriş Merkezi, İstanbul, alışveriş kültürü, karma plan tipolojisi.

1. GİRİŞ

Kentleri etkileyen sosyal ve fiziksel oluşumları incelemek ve tartışmak, kentlerde yaşanan değişimleri ortaya koymak açısından önemlidir. Kentlerin önemli oluşumlarından biri olan alışveriş alanları, toplumsal ilişkilerin kurulduğu ve alışveriş gereksinimlerinin karşılandığı mekanlar olmuştur. Tarih boyunca tüketim alışkanlıklarının değişmesiyle bir araya gelen ortak mekanlar olmanın yanı sıra alışveriş alanları, kent dokusunu değiştiren, kentlerin odak noktasında bulunan mekanlara dönüşmüştür (Şan, Saraçoğlu ve Hira, 2017, 151). Bu doğrultuda alışveriş mekanları, alışveriş eyleminin dışında sosyalleşme, eğlence ve kültür eylemlerinin de üstlenildiği “kendi başına bir merkez” haline gelmiştir (Erin ve Gönül, 2015, 141).

Geçmiş dönem örneklerinde buldukları toplumun önemli bir kamusal alanı olarak görülen alışveriş mekanları anlamını değiştiren ve tüketim kavramına hizmet eden alanlar olarak pek çok aktiviteyi barındıran mekanlara dönüşmüştür (Sever, 2020, 107). Günümüzde bilinen anlamda alışveriş merkezlerinin ilk örnekleri 20. yüzyılın ortalarında Amerika’da ortaya çıkmıştır. II. Dünya Savaşı sonrasında kentlerdeki gelişim, taşıt sayısının artışı, kentlerin alt merkezlere doğru genişlemesi ile kent çeperlerinde alışveriş merkezleri gözlenmeye başlamıştır (Kademoğlu, 2011, 38). Amerika’da 1950’li yıllarda Gruen tarafından yapılan ilk alışveriş merkezi (Southdale Center), erken dönem örneklerinden farklı bir tasarım anlayışı ile kapalı plan tipolojisine uygun olarak tasarlanmıştır (Resim 1).



Resim 1. Kapalı plan tipolojisi alışveriş merkezi örneği, Southdale Center, A.B.D. (URL 1).

Dünya genelinde 1970 ve 1980’li yıllarda alışveriş merkezlerinde yeni stratejiler gözlenmeye başlamıştır. Tüketim toplumuna yönelik kurulan yeni stratejiler ile daha fazla zaman harcanan mekanlar yaratılmıştır. Yeni stratejiler; ofis, eğlence, alışveriş gibi eylemlerin bir arada bulunduğu farklı bir alışveriş kültürü ile güncellenen karma kullanımlı komplekslerin önünü açmıştır (Özaydın ve Özgür, 2009). 1980’li yıllarda ise alışveriş merkezleri sayıca artmış ve eğlenceye yönelik işlevlerin önem kazandığı mekanlar ön plana çıkmıştır. Bu değişim 2000’li yıllar ve günümüze doğru devam etmiş olup kapalı tip alışveriş merkezi planlamasından uzaklaşarak açık, yarı açık ve karma tipolojiler tercih edilmeye başlanmıştır (Kademoğlu, 2011, 44).

Türkiye’de bulunan alışveriş merkezleri İstanbul’da 1988 yılında açılan *Galeria* ile başlayarak gelişim göstermiştir (Ünlükara ve Berköz, 2016, 439). Tüketicinin öne çıkması ile yeni mekansal değişimler oluşmuştur. *Zamansızlık, mekansızlık ve yer duygusunun yok edilmesinin* hedeflendiğini söyleyen Baştuğ (2005, 51), alışveriş merkezlerindeki iç mekanların mevsimsel unsurlar, saat kavramı ve zaman döngüsünden koparıldığını belirtmektedir. Kapitalist ve postmodernist düşüncenin dinamik yapılanmasında sürekli yenileme eğiliminde olan ve kurgusal, soyut bir alan olan alışveriş merkezleri sürekli bir değişimde bulunmalıdır. Bu bağlamda alışveriş merkezleri standart bir tipolojiden uzaklaşarak yeniliklerin deneyimlendiği bir mekana dönüşmektedir.

Toplumsal hayatın ve kentlerin değişiminde önemli bir etki yaratan alışveriş merkezleri günümüzde hemen her şehirde, özellikle İstanbul’da, oldukça fazla sayıda bulunmaktadır. Bu çalışmada İstanbul Ataşehir’de inşa edilen Watergarden Alışveriş Merkezi mimari özellikleri kapsamında incelenecektir. Böylelikle 21. yüzyılda değişen alışveriş konseptlerinin mekansal karşılığını İstanbul metropolü üzerinden okuma olanağı elde edilecektir. Watergarden Alışveriş Merkezi’nin yeni inşa edilecek diğer alışveriş merkezlerine örnek olabilecek tasarım prensipleri ve kentle kurduğu ilişki, yapının tasarımcılarının (GVDS ve T-Concept Mimarlık Ofisleri) verdiği bilgiler ve mimari proje üzerinden değerlendirilerek, İstanbul’da değişen alışveriş konseptinin mekansal karşılığının izleri yorumlanacaktır.

2. İSTANBUL'DA ALIŞVERİŞ MERKEZLERİNİN TARİHSEL GELİŞİMİ

Anadolu'da alışverişin mekânsal çözümlenmeleri ilk olarak Osmanlı döneminde yol üzerinde konumlanan, üzeri açık veya kapalı olabilen, bir sıra boyunca dizili dükkanlardan oluşan arastalardır (Yıldırım, 2010, 16). Osmanlı döneminde değerli mal ve eşyaların satıldığı alanlar olan bedestenler 15. yüzyıl ve 16. yüzyıllarda önem kazanmıştır. Kapalı çarşılar ise bedestenlerden biraz daha büyük olan alışveriş alanlarıdır.

İstanbul'da 19. yüzyılda levanten ve gayrimüslim nüfusun yoğun olduğu Beyoğlu semtinde büyük mağaza ve kafelerin bulunduğu ticari alanlar çoğalmıştır. Cumhuriyet ilan edildikten sonra İstanbul'da ticari faaliyetlerde duraksama yaşansa da 1950'lere kadar Tarihi Yarımada ve Beyoğlu-Galata'da devam etmiştir. 1950'lerden sonra büyük bir göç merkezi haline gelen İstanbul'da alışveriş ihtiyacı da zamanla artmış ve kent, tek merkezli bir yapıdan çok merkezli bir yapıya dönüşmüştür. Kent merkezlerinden uzaklaşan alışveriş mekanları şehrin bölgelerine dağılmıştır (Erin ve Gönül, 2015, 138). Böylelikle alışveriş alanları zamanla alışveriş talebini karşılamanın dışında günlük ihtiyaçları gidermeye yönelik tüm olanakları barındıran kentin sosyalleştiği kamusal alanlara dönüşmüştür.

Türkiye'de 1980'ler sonrasında ithal ürünlerin piyasaya girmesiyle, tüketici taleplerinin ve yurtdışı ilişkilerinin artmasıyla, kentleşmenin hızlanmasıyla, kredi kartı ve elektronik alışveriş kültürünün yaygınlaşmasıyla alışveriş yapısı değişmiştir. Kentte açılan ilk alışveriş merkezi 1988'de Ataköy'de bulunan *Galleria* olmuştur. Başlangıçta atriumlu, çok katlı ve mekânsal yapılandırmalar ile (havalandırma, aydınlatma vb.) benzer tipolojiler gözlenirken, günümüzde *sokak*, *meydan*, *pazar* gibi kentsel kavramların alışveriş merkezlerinde yer aldığı ve bunların kimlik ve pazarlamada kullanıldığı temalar işleyen tipolojilere doğru evrilmiştir (Özaydın ve Özgür, 2009). 1993'ten sonra ise karma kullanımlı ofis, konut gibi işlevlerle yarı açık ve açık plan tipolojisinin yaygınlaştığı görülmektedir (Tablo 1).

Kent yaşamının getirileri ile kamusal mekan arayışı alışveriş merkezlerinde giderilmeye çalışılmış ve kentsel aktiviteler iç mekanlarda sürdürülmeye başlanmıştır. 1956 yılında Gruen'in oraya koyduğu kapalı plan tipolojisi dışında alternatifin fazla üretilmediğini belirten Aksoy'a göre, günümüzde bu durum farklı konsept arayışlarına yol açmıştır (Aksoy, 2009, 159). Bu bağlamda kentsel kurgunun doğal bir iç mekan düzenlenmesiyle öne çıkan *Watergarden İstanbul* projesi standart kapalı plan tipolojisinin kırılmasında en önemli örnek yapılardan biri olmuştur.

Tablo 1. İstanbul Anadolu Yakasında Bulunan Alışveriş Merkezleri

ANADOLU YAKASI ALIŞVERİŞ MERKEZLERİ	YAPIM YILI	KONUMU	PLAN TİPOLOJİSİ	KENTLE KURULAN İLİŞKİ
CAPITOL	1993	ALTUNİZADE	-İçe Dönük, Kapalı -Atriumlu plan tipolojisi -Alışveriş ve eğlenceye yönelik	-Şehir Merkezinde -Konut Dokusuna Yakın -Toplu Taşıma ve Araçla Kolay Erişim -Kentsel Mekanla Etkileşim Yok
TEPE NAUTILUS	2002	KADIKÖY	-İçe Dönük, Kapalı -Atriumlu plan tipolojisi -Alışveriş ve eğlenceye yönelik	-Şehir Merkezinde -Konut Dokusuna Yakın -Toplu Taşıma ve Araçla Kolay Erişim -Kentsel Mekanla Etkileşim Yok
VİAPORT	2008	PENDİK	-Karma plan tipolojisi -Alışveriş ve eğlenceye yönelik -Kentsel öğeler; sokaklar, meydanlar barındırıyor	-Şehir Merkezinden Uzak -Toplu Taşıma ve Araçla Kolay Erişim -Sabiha Gökçen Havaalanı'na yakın -Kentsel Mekanla Etkileşim Var

PALLADIUM	2008	ATAŞEHİR	-İçe Dönük, Kapalı -Atriumlu plan tipolojisi -Alışveriş ve eğlenceye yönelik	-Şehir Merkezinde -Konut Dokusuna Yakın -Toplu Taşıma ve Araçla Kolay Erişim -Kentsel Mekanla Etkileşim Yok
BRANDIUM	2013	ATAŞEHİR	-İçe Dönük, Kapalı -Atriumlu plan tipolojisi -Alışveriş ve eğlenceye yönelik	-Şehir Merkezinde -Konut Dokusuna Yakın -Toplu Taşıma ve Araçla Kolay Erişim -Kentsel Mekanla Etkileşim Yok
AKASYA	2014	ACIBADEM	-İçe Dönük, Kapalı -Atriumlu plan tipolojisi -Alışveriş ve eğlenceye yönelik	-Şehir Merkezinde -Konut Dokusuna Yakın -Toplu Taşıma ve Araçla Kolay Erişim -Kentsel Mekanla Etkileşim Yok
WATERGARDEN	2016	ATAŞEHİR	-Karma plan tipolojisi -Alışveriş ve eğlenceye yönelik -Kentsel öğeler; sokak, pazar vb. barındırıyor -Çevre ile Etkileşimli	-Şehir Merkezinde -Dışa Dönük -Kentsel Mekanla Bütünleşik
HILLTOWN	2017	KÜÇÜKYALI	-Karma plan tipolojisi -Alışveriş ve eğlenceye yönelik -Kentsel öğeler; sokak vb. barındırıyor	-Şehir Merkezinde -Konut Dokusuna ve E-5 Karayoluna Yakın -Toplu Taşıma ve Araçla Kolay Erişim -Kentsel Mekanla Etkileşim Var

3. WATERGARDEN İSTANBUL PROJESİNİN MİMARİ ÖZELLİKLERİ

Watergarden Alışveriş Merkezi, Anadolu yakası semtlerinden 2012 yılında Uluslararası Modern Şehircilik Ödülü kazanan Ataşehir'de, 2016 yılında kullanıma açılmıştır (URL 2). Ataşehir, İstanbul'un iş, ticaret ve finans merkezlerinden biri olarak ulaşılabilirliğin kolay olduğu, kapalı site ve rezidanslarla çevrili konut birimlerinden oluşan ve sosyo-kültürel yapının yüksek olduğu bir semttir.

Watergarden projesinde işveren *Ziylan GYO* olmak üzere; Hollandalı mimarlık ofisi *T Concept* ve *Görkem Volkan Design Studio* (GVDS) tarafından mimari projeler hazırlanmıştır. Toplam 80.000 m² alan üzerine yapılan alışveriş merkezi, kent hayatına entegre olarak yüksek yapıların arasında yerel halk ve yabancı turistler için önemli bir odak noktasına dönüşmüştür (Resim 2).



Resim 2. Watergarden Alışveriş Merkezi gece görünüşü. (URL 3)

Proje, Ataşehir Belediyesi ile Varyap Meridian Konutları arasında; açık, yarı-açık ve kapalı alanlar içerecek şekilde tasarlanmıştır. Alana doğrudan gelen toplu taşıma araçları bulunmakta, Ataşehir metro hattına ve kentin O-2 otoyollarına yakın konumlanması ile ulaşımın kolay sağlandığı bir bölgededir (Resim 3).



Resim 3. Watergarden Alışveriş Merkezi ve çevresine ait uydu görüntüsü. (Google Earth Pro, 2020).

Watergarden alışveriş merkezi projesinin tasarımcılarından Görkem Volkan (2020), alışveriş merkezlerinin alışveriş ihtiyacını karşılamaktan ziyade, yaşama dair pek çok aktivitenin karşılık bulacağı ve yenilerinin talep edileceği farklı işletmeler bütünü olarak biçimlenmesi gerektiğini savunmaktadır. Doğanın ve doğallığın bir gereksinim olduğunu ve bütün yapılaşmaların arasında doğaya duyulan özlem ile yeşil alan ihtiyacının arttığını belirten Volkan, yalnızca alışveriş merkezlerinin değil tüm projelerinin bu doğrultuda yeşil alanları koruyarak ve arttırarak tasarlandığını belirtmektedir. "Ortak kullanım alanlarının çeşitliliği, enerji tüketiminin azaltıldığı ve doğayı korumanın yanı sıra geliştirmeyi gözetilen mekanlar" ile tasarımın önceliklerini belirlemektedir.

Eğimli bir alan üzerine konumlanan projede, açık alanlarda gösteri havuzu ve yeşil alanlar tasarlanırken yarı açık ve kapalı alanlarda sinema, tiyatro salonu, yeme içme mekanları, spor salonu, kapalı otopark, eğlence mekanları (bowling salonu, macera ormanı vb.), mağazalar gibi mekanlar tasarlanmıştır.

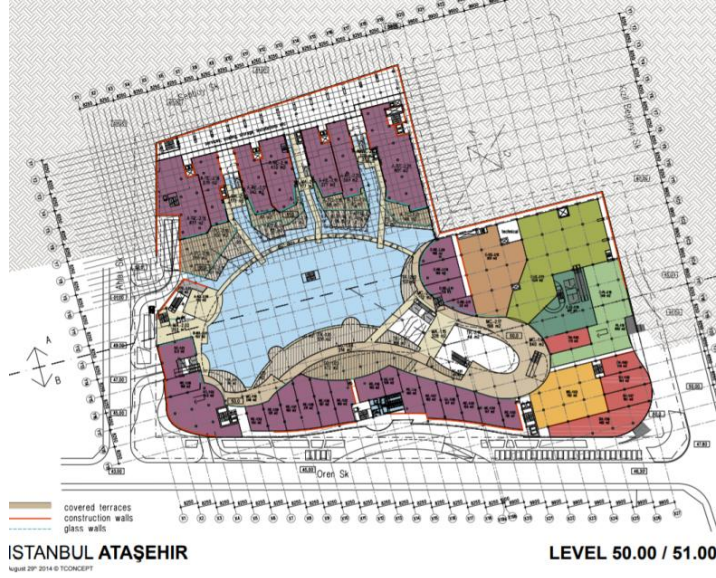

Resim 4. Watergarden Alışveriş Merkezi Zemin Kat Planı. (T-Concept arşivi, 2020)

Watergarden alışveriş merkezinin açık alanlarında dikkat çeken en önemli mekânsal öge *gösteri havuzudur*. Gösteri havuzu, 5.000 m² alanda tasarlanmış olup; su, ateş, ışık, lazer ve müzik unsurlarını birleştiren ve eş zamanlı aydınlatma ve seslendirme ile bütünleşik çalışan görsel bir sunum sağlayarak projenin odak noktasında bulunmaktadır (Resim 4). Avrupa’da bir yaşam merkezi içinde yer alan “en büyük ve gelişmiş gösteri havuzunda” hava şartları uygun oldukça, yarım saatlik aralar ile gösteriler sunulmaktadır (URL 2).



Resim 5. Watergarden Alışveriş Merkezi gösteri havuzundan geçen kesit (URL 3)

Projenin sirkülasyon hattının ana kesişim noktasında bulunan gösteri havuzu kentsel bir meydan görevi üstlenerek aktivitelerin yapıldığı bir merkez olmuştur. Projenin tüm kotlarından algılanabilen havuzda görsel bir kompozisyon yaratılmıştır (Resim 5). Gösteri havuzu çevresinde konumlandırılan mekanlarda kapalı ve açık alan dengesi parçalı mekan anlayışı ile sağlanarak ağır bir kütle görünümünden uzaklaşmıştır. Eğimden yararlanarak kot farklarının alışveriş merkezi genelinde deneyimlenmesi ile kentsel mekana yaklaşan bir tasarım anlayışı gözlenmektedir. Watergarden alışveriş merkezine dört farklı girişten erişim sağlanabilmektedir. Karma plan tipolojisinin etkin bir şekilde hissedildiği giriş alanlarının iki tanesi doğrudan açık mekanlara yönelirken diğer ikisi kapalı mekanlara yönelmektedir.



Resim 6. Watergarden alışveriş merkezi gösteri havuzundan geçen kesit, (T-Concept arşivi, 2020).

Projeye ait kesitlerde projenin kot farkları, açık ve kapalı mekan dengesi, yeşil alan, sert zemin ve su ögesinin kullanımı gözlenmektedir. Açık alanların tasarımı ve gösteri havuzunun varlığı yapının ağır bir kütle görünümünden sıyrılmasına sebebiyet vermiştir. Parçalı bir biçimlenişin tercih edildiği tasarımda kot farklarının kullanımı ve mekan organizasyonu oldukça başarılı bir şekilde yapılmıştır (Resim 6).

Alışveriş merkezinin girişleri farklı bir konsepte açılmakta olup her birinde yeni bir mekan algısı deneyimlenmektedir. Kuzeydoğu ve kuzeybatı cephe girişlerinden doğrudan açık alanlara erişim sağlanırken güneydoğu ve güneybatı cepheleri alışveriş merkezinin kapalı mekanlarına açılmaktadır.

Kuzeydoğu cephesinden yapılan giriş ile doğrudan açık mekana yönelen üç koridor ile hem yeme içme alanlarına, hemde merdiven ile zemin kotta bulunan gösteri havuzuna erişim sağlanmaktadır. Tasarım aşamasında su ögesinin kanallarlar devam etmesi planlanmış olmasına rağmen uygulama sırasında sert zemin olarak yapılmıştır (Resim 7).



Resim 7. Watergarden alışveriş merkezi Kuzeydoğu cephe girişi. (Aslı Deniz Koçyiğit fotoğraf arşivi, 2020)

Kuzeybatı cephesinden doğrudan zemin kotta bulunan ana sirkülasyon aksını oluşturan gösteri havuzuna erişim sağlanmaktadır (Resim 8).



Resim 8. Eğimin hissedildiği girişlerde açık mekana ve gösteri havuzuna açılan kuzeybatı girişi. (Aslı Deniz Koçyiğit fotoğraf arşivi, 2020)

Güneydoğu ve güneybatı cephelerinde bulunan girişler alışveriş merkezinin kapalı alanlarına açılmaktadır (Resim 9). Güneydoğu cephesinden zemin kotta bir giriş ile gösteri havuzuna veya kapalı alandaki yeme-içme mekanları ve mağazalara erişim sağlanırken güneybatı cephesinden zemin alt kotunda bulunan *Organik Pazar* alanına erişim sağlanmaktadır.



Resim 9. Watergarden Alışveriş Merkezi'nin güneydoğu ve güneybatı cephesi girişi. (Aslı Deniz Koçyiğit fotoğraf arşivi, 2020)

Projede yeme-içme ve rekreasyon fonksiyonlarına dayalı açık, yarı açık ve kapalı mekanlar birbiriyle ilişkili sirkülasyon alanları ile tasarlanmıştır. Gösteri havuzunun çevresini kapsayan açık alanda farklı restoranların yer aldığı yeme-içme alanı; restoran bölümüne bağlantılı olan yarı-açık Nostalji Sokağı ve kapalı alanda da mağaza ve "foodcourt" bulunan tasarımda tüm mekanlar birbiri ile ilişkilidir. Üst kotlarda ise projenin odak noktası olan gösteri havuzu ile görsel etkileşim kesilmeden mekansal düzenlemeler yapılmıştır.

2. kat planında arazide bulunan kot farkına göre, üst kotlarda eğlenceye yönelik aktivite alanları gözlenmektedir (Resim 10). Kapalı ve açık alanların birlikte kullanımı her kotta olduğu gibi bu kottada devam ettirilmiştir. Proje, her yaş grubuna hitap edebilen fonksiyonları içermesiyle dinamik bir kurguya sahiptir.



Resim 10. Watergarden Alışveriş Merkezi 2. Kat Planı, (T-Concept arşivi, 2020)

Kamusal alan algısının deneyimlenmesine imkan sağlayan projede, *Organik Pazar* ve *Nostalji Sokağı* gibi kentsel kavramlar kullanılmıştır. Kentsel kamusal mekana ait *sokak* ve *pazar* kavramları, alışveriş merkezinde gerçekçiliği sağlamak adına seçilen doğal malzemeler ve kent ölçeğine yakın yapısal elemanlarla tasarlanmıştır (URL 4).

Nostalji Sokağı'na, açık ve kapalı alanlardan doğrudan geçiş sağlanmakta olup, sokak aynı zamanda bir sirkülasyon alanı olarak da işlev görmektedir. Sokak üzerinde yer alan yeme içme alanları daha çok geleneksel konseptte uygun olarak dekore edilerek nostaljik bir atmosfer yaratılmak istenmiştir (Resim 11).

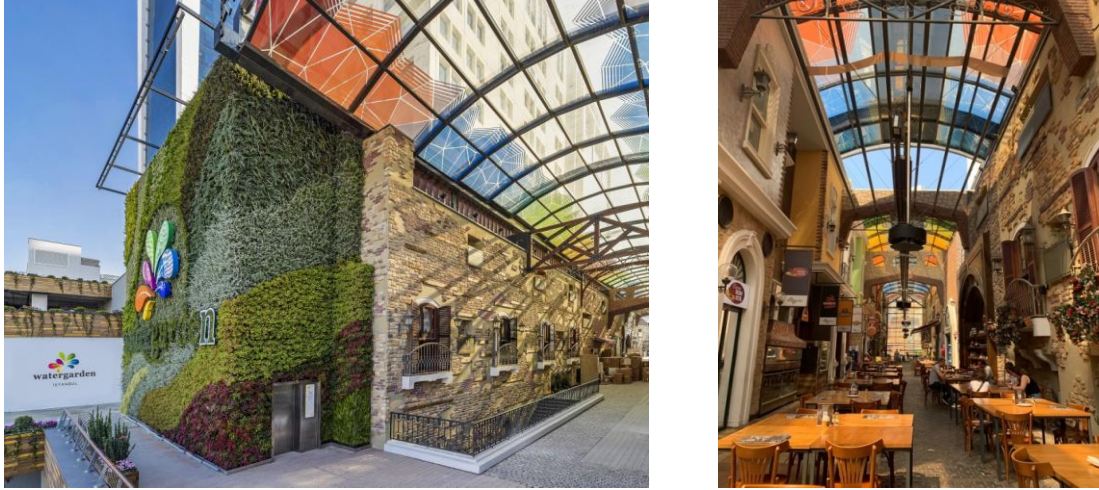

Resim 11. Watergarden Alışveriş Merkezi Nostalji Sokağı, (GVDS arşivi, 2020)

Mimar Görkem Volkan, tasarım sırasında kentsel mekanların malzeme, doku, renk ve oran seçimleriyle alışveriş merkezinden önce Nostalji Sokağı'nın yer aldığı hissini yaratılmak istendiğini belirtmiştir (URL 5).

Güneybatı cephesi girişinden kolaylıkla erişim sağlanabilen *Organik Pazar* alanı, semt pazarlarından esinlenilerek geçici taşıyıcı elemanlar ile tasarlanmıştır. *Organik Pazar'da* el işçiliği ile üretilen ürünler, doğal baharatlar ve organik gıdalar sunulmaktadır (Resim 12).

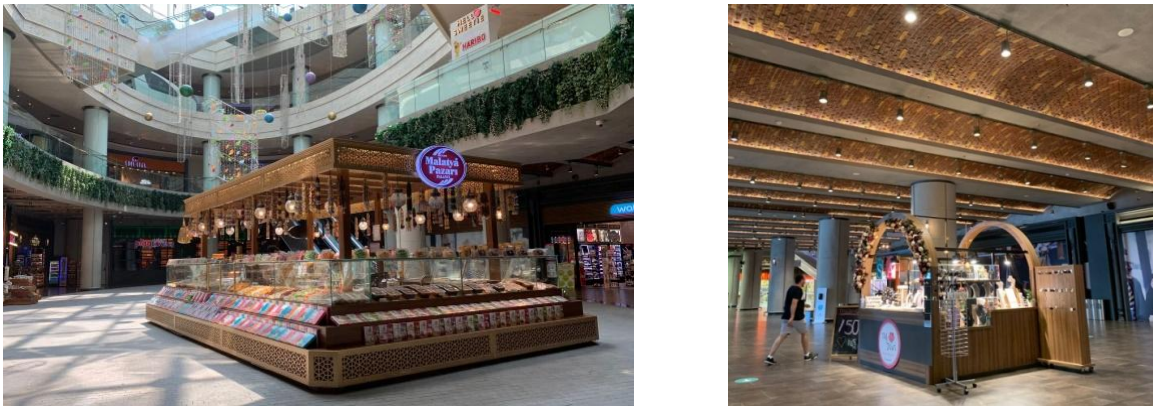

Resim 12. Watergarden Alışveriş Merkezi Organik Pazar. (Aslı Deniz Koçyiğit fotoğraf arşivi, 2020)

T- Concept tasarım ofisinden Mimar Fikret Karabulut'a (2020) göre, "yeni alışveriş merkezlerinin, sürdürülebilirlik açısından alışverişten çok daha fazlası olması gerekmektedir. Bunun için de temel nokta, içinde bulundurduğu fonksiyonlardaki esneklikler ve yeşil alan kurgusudur. Yeni alışveriş merkezlerini, yaşadığımız, çalıştığımız, vakit geçirdiğimiz mekanlar olan 'third spaces' olarak tanımlamak mümkündür. Watergarden

projesinin temel tasarım prensiplerini; ziyaretçilerinin, içinde barındırdığı birçok farklı fonksiyon sayesinde uzun vakit geçirebileceği bir mekan sağlamak, İstanbul'da yoğunluklu yerleşimin olduğu bir alanda yeşili ve suyu bir arada harmanlayan bir *oasis* yaratmak olarak tanımlamak mümkündür.” Büyük ölçüde kent yaşamına entegre olan Watergarden Alışveriş Merkezi gibi yeni alışveriş merkezlerinin kamusal mekanlara dönüştüğünü belirten Mimar Görkem Volkan (2020), teknolojik değişim ve gelişmeler doğrultusunda gelecekte de sürdürülebilir ve taleplere karşılık verebilir mekanlar tasarlanması gerektiğini belirtmektedir. Yenilik ve teknoloji ile doğru orantılı olan ve bu avantajları projelerde barındıran mekanlar tasarlanmasının ve uygulamanın en önemli unsur olduğunu ve konsept projenin üretimden nihai sonuca kadar geçen sürede her adımın doğru tasarlanması gerektiği belirtilmektedir. Sosyal hayat ile bütünleşik ve dışarı ile doğrudan ilişkili olan mekanların yansıtıldığı alışveriş merkezlerinin bir bütünsellikte olması gerektiğini vurgulamaktadır. Bu gibi kamusal alanların aktiviteler bütünü olarak mekansal ve fiziksel fonksiyonları bir arada bulundurmasının önemini yinelemektedir (URL 5).

SONUÇ VE DEĞERLENDİRME

Alışveriş alanları tarih boyunca farklı tipolojilerde inşa edilmiş olup kent yaşamının ve kamusal hayatın önemli bir parçası olmuştur. Geleneksel alışveriş alanlarının zamanla tamamen kapalı bir mekansal organizasyon içerisinde tüm ihtiyaçların giderilmesine yönelik içe dönük alışveriş merkezlerine doğru evrildiği gözlenmektedir. İçe dönük ve atriumlu plan tipolojilerine sahip alışveriş merkezleri, zamanla kentsel kavramların (sokak, park, meydan v.s.) mekansal organizasyonları ile kurgulanan karma plan tipolojisine sahip alışveriş merkezlerine doğru evrilmiştir.

Alışveriş merkezleri ilk olarak ortaya çıktıklarında “minimum zamanda maksimum alışverişin yapılmasını sağlamak gibi” çok basit, ancak çok güçlü bir parametreyi sağlayacak şekilde tasarlanmışlardır. Kentle ve çevrede yer alan kullanımlarla ilişkileri, ulaşım yapısı ve iç mekân organizasyonları uzunca bir süre hep bu parametreye uygun olarak şekillenmiştir. Günümüzde ise, alışveriş merkezlerinin mekân organizasyonu, özünde “*kent mekânı bileşenlerinin belirli bir amaç doğrultusunda yapı içerisinde yeniden kurulması*” ilkesine dayanmaktadır (Birol 2005, 423). Bunun bir örneği olan Watergarden Alışveriş Merkezi; mimari ölçekte karma plan tipolojisinin gözlemlendiği ve farklı konseptleri bir arada barındırarak tüm yaş gruplarına hitap eden bir projedir. Projede arazinin eğiminden faydalanılarak kapalı ve açık mekan dengesi iyi kurgulanmış olup geniş açıklıklar ile ferah bir ortam yaratılmıştır. Sert zeminde yeşil alan ve su dengesi görsel bir bütünlük içinde sağlanırken farklı bir deneyim ortamı sunan gösteri havuzuna rekreasyon mekanlarının açılması projenin temel tasarım yaklaşımını ortaya koymaktadır. Böylelikle proje, kapalı plan tipolojisine sahip alışveriş merkezlerinden farklı olarak, havuz etrafındaki aktiviteyle aslında “dışarda” deneyimlenen eylemleri Watergarden alışveriş merkezinin “içerisinde” bulunan açık alanlarda deneyimleyerek “içeri-dışarı kavramına” farklı bir boyut getirmiştir.

Bütün mekansal öğelerin dengeli kullanılmasının yanı sıra açık mekan ve yeşil alan ağırlıklı tasarım anlayışı ile kentsel kamusal mekanlar (sokak, meydan, atrium, park, pazar vb.) proje genelinde harmanlanmıştır. Kullanılan malzemelerin seçimi ile doğal ve kentsel ölçüğe yakın bir hissiyat sağlamıştır. GVDS kurucusu Mimar Görkem Volkan'dan alınan bilgiye göre, Watergarden projesinin Suudi Arabistan'ın Cidde şehrinde yapılacak olan başka bir alışveriş merkezi projesine örnek olduğu belirtilmiştir. Böylelikle yalnızca Türkiye'de değil dünya çapında başka ülkelerde yapılacak olan karma plan tipolojisine uygun alışveriş merkezi projelerine de ilham olma potansiyeline sahiptir. Bu doğrultuda tüketim algısının evrensel oluşu ile karma plan tipolojisindeki alışveriş merkezlerinin çoğalacağını ve çağdaş kent anlayışında ihtiyaç duyulan yeni kamusal alanlara dönüşeceğini söylemek mümkündür.

KAYNAKLAR

- Aksoy, M. İ. (2009). Günümüz Alışveriş Kavramında Değişme Olgusu ve Bu Olgunun Alışveriş Merkezi Tasarım İlkeleri Üzerindeki Belirleyici Etkilerinin İrdelenmesi: İstanbul Kenti Modeli. YÜ FBE Yüksek Lisans Tezi
- Arslan, T. (2009). Türkiye'deki Alışveriş Merkezleri İncelemelerine Eleştirel Bir Bakış: Yorumlar, Eleştiriler, Tartışmalar. *Uludağ Üniversitesi Mühendislik-Mimarlık Fakültesi Dergisi Cilt: 14 Sayı: 1*
- Baştuğ, Z. (2005). Alışveriş Merkezleri ve Değişim : Günümüz Şartlarında Genel Kullanım Alanlarına Bakış. İTÜ FBE Yüksek Lisans Tezi
- Birol, G. (2005). Çağdaş Alışveriş Merkezlerinde Kent Dokusunun Yeniden Yorumlanması. *Gazi Üniversitesi Mühendislik Mimarlık Fakültesi Dergisi, 20 (4), 421-427.*

- Ceylan, M. N. (2010). Tüketim Toplumunun Yeni Kentsel Mekanı: Alışveriş Merkezleri. Selçuk Üniversitesi, SBE. Yüksek Lisans Tezi
- Çetin, B. (2018). Alışveriş Merkezleri: Yeni Birer Kent Merkezi Olabilir Mi? *Akademik Sosyal Bilimler Dergisi*. 5, 15: 1-17
- Erin, İ. ve Gönül, T. (2015). Alışveriş Mekanlarının Dönüşümünün Kentsel Mekana ve Yaşama Etkisi: İstanbul Örneği. *Şehir ve Toplum Dergisi* sayı:2 129-142
- Gemici, F. E. (2007). Gündelik Hayatın, Mekan Pratikleri İle İlişkisinde Yeni Kamusal Alanların Yorumlanması Alışveriş Merkezleri. İTÜ FBE Yüksek Lisans Tezi
- Kademoğlu, H. (2011). Modern Yaşamın Kamusal Mekanları Olarak Alışveriş Merkezleri. İTÜ FBE Yüksek Lisans Tezi
- Özaydın, G. ve Özgür, E. F. (2009). Büyük Kentsel Projeler Olarak Alışveriş Merkezlerinin İstanbul Örneğinde Değerlendirilmesi. *Mimarlık Dergisi* Sayı: 347
- Sever, İ. A. (2020). Değişen Tüketim Anlayışı ve Alışveriş Merkezlerinde Modernleşme Süreci. *Online Journal of Art and Design* volume 8, issue 3
- Şan, M. K., Saraçoğlu, A. D. ve Hira, İ. (2017). Kentlerin Yeni Tüketim Mabetleri: Alışveriş Merkezleri. *Sosyal ve Kültürel Araştırmalar Dergisi* Cilt: 3 Sayı: 5, 149-169
- Ünlükara, T. ve Berköz, V. (2016). Alışveriş Merkezlerinin Yer Seçimi Kriterleri: İstanbul Örneği. *MEGARON* 2016;11(3):437-448
- Vural, T. (2005). Değişen Üretim- Tüketim İlişkileri Bağlamında Alışveriş Merkezlerinin Anlamsal ve Mekansal Dönüşümüne Eleştirel Bir Bakış. İTÜ FBE Yayınlanmış Doktora Tezi
- Vural, T. ve Yücel, A. (2006). Çağımızın Yeni Kamusal Mekanları Olan Alışveriş Merkezlerine Eleştirel Bir Bakış. *itüdergisi* Cilt:5 Sayı:2 Kısım:1, 97-106
- Yıldırım, T. (2010). İstanbul'da Bulunan Alışveriş Merkezlerinin Gelişim – Değişim Süreçleri ve Tasarım Kriterlerinin Karşılaştırmalı Analizi. İTÜ FBE Yüksek Lisans Tezi

İNTERNET KAYNAKLARI

- URL 1: <http://www.gruenassociates.com/project/southdale-center> Erişim tarihi: 23.08.2020
- URL 2: <http://www.birlesimdergi.com/pdf/dergi-10.pdf> Erişim tarihi: 22.08.2020
- URL 3: <https://www.tconcept.nl/tconcept/portfolio/watergarden/> Erişim Tarihi: 23.08.2020
- URL 4: <http://www.arkiv.com.tr/proje/watergarden-istanbul-ic-mekan-tasarimi/7581> Erişim Tarihi: 22.08.2020
- URL 5: <https://www.ekoyapidergisi.org/2636-mimar-gorkem-volkan-avm-tasarimlarinda-en-onemli-unsur-degisimi-ongorebilmek.html> Erişim Tarihi: 22.08.2020
- URL 6: <https://www.archilovers.com/projects/163512/gallery?1422259> Erişim Tarihi: 23.08.2020
- URL 7: <https://www.watergarden.com.tr/> Erişim tarihi: 22.08.2020

RÖPORTAJLAR

GVDS Mimarlık Ofisinden Mimar Görkem Volkan ile 28.08.2020 tarihli görüşme.

T-Concept Mimarlık Ofisinden Mimar Fikret Karabulut ile 08.09.2020 tarihli görüşme.

AMASYA İLİ TARİHİ ŞEHZADELER GEZİ YOLUNDA HALKIN FİZİKSEL AKTİVİTE VE REKREATİF ETKİNLİKLERE KATILIMINI ENGELLEYEN VE GÜDÜLEYEN SEBEPLER

Kadir Duhan ALBAYRAK¹,

<https://orcid.org/0000-0002-4078-4247> kdalbayrak@gmail.com

¹Hitit Üniversitesi, Sağlık Bilimleri Enstitüsü, Beden Eğitimi ve Spor ABD. Çorum
Faruk YAMANER²

²Hitit Üniversitesi, Spor Bilimleri Fakültesi, Antrenörlük Eğitimi Bölümü. Çorum

ÖZ

Bu çalışma, özgün konumu ve etrafındaki farklı uygarlıklara ait tarihsel kültürel miras öğeleri ile önemli bir kentsel açık mekân olan Amasya il merkezi Yeşilirmak kıyısında gerçekleştirilmiştir. Bu çalışmanın amacı il merkezinde 18 yaş üstü katılımcıların davranış değişim aşamalarına göre düzenli fiziksel aktivite ve diğer fiziksel etkinliklere katılımlarını engelleyen ve güdüleyen faktörlerin incelenmesidir. Amasya ili merkez ilçesinde yaşayan 222 kadın ve 188 erkek olmak üzere toplam 410 katılımcı rasgele yöntemle seçilmiştir. Bu çalışmada sırasıyla; Egzersiz Davranışının Değişim Basamakları (EDDB) Anketi Boş Zaman Engelleri (BZE) Ölçeği-18 ve Egzersiz Güdülenme Anketleri (EGA) kullanılmıştır. Kolmogorov-Smirnov testinin gruplar arasında normal dağılım olmadığını göstermesi sebebiyle ikili karşılaştırmalarda Mann-Whitney U ve Spearman sıra korelasyon katsayıları analizleri yapılmıştır.

Bu çalışmanın bulguları, egzersiz motivasyonu bakımından erkeklerin sağlıklı olmayı; kadınların ise daha çok dış görünümü önemseydiğini göstermektedir. Kadınlarda eğitim, gelir ve egzersiz düzeyi farklı olmayan iki yaş grubu arasında boş zaman engelleri ve egzersiz güdüleme değişkenleri açısından anlamlı fark yokken, erkeklerde gelir düzeyi farklı iki yaş grubu arasında boş zaman engellerinden birey psikolojisi, bilgi eksikliği ve yürüyüş alanı alt boyutlarında daha genç grubun değerleri anlamlı şekilde daha yüksektir. Egzersiz motivasyonu bakımından erkeklerin rekabet, dış görünüm ve beceri gelişimi boyutlarından genç grup anlamlı düzeyde daha büyük ortalamalara sahiptir. Egzersiz düzeyi yaş, cinsiyet ve gelir düzeyi ile ilişkili değilken; sağlık, dış görünüm, sosyal eğlence, beceri gelişimi ve eğitim seviyesi değişkenleri anlamlı düzeyde ilişkilidir.

Bu çalışmada cinsiyet ve yaş gruplarına bağlı fiziksel aktivite ve rekreatif etkinliklere katılımını engelleyen ve güdüleyen sebeplerin farklılaştığı sonucuna varılabilir.

Anahtar Kelimeler: Fiziksel aktivite, egzersiz engelleri ve güdüleri, cinsiyet, yaş.

Abstract

This study was carried out on the shores of Yeşilirmak, Amasya city center, which is an important urban open space from past to present, with its original location belonging to different civilizations around it. The aim of this study is to examine the factors that prevent and motivate male and female participants in regular physical activity and recreational activities according to the behavioral change stages. A total of 410 participants, 222 females and 188 males over the age of 18, who were living in the central district of Amasya Province, were randomly selected. In this study, respectively; Change Steps of Exercise Behavior (CSEB) Questionnaire Leisure Barriers (QLB) Scale-18 and Exercise Motivation Questionnaires (EMQ) were used. Since the Kolmogorov-Smirnov test showed that there was no normal distribution between the groups, Mann-Whitney U in paired comparisons and Spearman rank order correlation coefficients were performed among variables. The results of this study showed that in terms of exercise motivation, male focused on more being healthy and females focused on more about appearance. There was no significant difference in terms of leisure time barriers and exercise motivation variables between two age groups in females with similar education, income and exercise level, while the values of male the younger group with different income levels in males were significantly higher than older group in the sub-dimensions of individual psychology, lack of knowledge and walking way. In terms of exercise motivation, the younger male group had significantly higher averages than the older age group in the sub dimensions of appearance and skill development. While the level of exercise is not associated with age, gender and income level, the variables of health, appearance, social entertainment, skill development and education level are significantly correlated with regular physical activity level.

It can be concluded that factors that prevent and motivate male and female participants in regular physical activity and recreational activities differentiated depending on gender and age groups.

Key Words: Physical activity; stages of exercise behavior; leisure barriers; motives; age.

GİRİŞ

Çağımızda teknolojik gelişmeler, endüstrileşme, çalışma koşullarının iyileşmesi ve birlikte insanların artan boş zamanları ile birlikte tekdüze yoğun çalışma temposu, teknoloji kullanımı, olumsuz yaşam koşulları, artan nüfus, gürültü, çevre kirliliği, yapay insan ilişkileri gibi birçok zorlayıcı etmen insanlar üzerinde fiziksel, ruhsal, duygusal ve sosyal açıdan yıpranmaya neden olmaktadır (Akyüz, vd., 2014). Farklı etkinlikler yaparak ve farklı yerlere giderek monotonluktan uzaklaşmak, gözlerini, zihnini ve ruhunu dinlendirmek için açık alanlarda fiziksel aktivitelere katılmak artık bir ihtiyaç haline gelmiştir (Jitaru, vd., 2012). Dolayısıyla insanın yenilenmesi için doğayı, fiziksel ve sportif aktiviteyi kapsayan rekreasyonel faaliyet alanlarını halkın serbest zamanlarını değerlendirmesi büyük önem arz etmektedir (Türker, Türker ve Güzel, 2014: 70).

Amerikan Spor Hekimliği Koleji moderato yoğunlukta düzenli aralıklar ile yapılan fiziksel aktivitenin insan sağlığına olumlu etkileri üzerinde durmaktadır (Pate vd., 1995). Çünkü Fiziksel aktivite hastalıklardan korunmada, sağlıklı ve mutlu yaşamada ve iş veriminde olumlu etkiye sahiptir. Hala günümüzde dünya nüfusunun önemli bir kısmının önerilen düzeyde fiziksel aktivite ve egzersiz programlarına katılmadığı gerçektir (Rhodes ve Dean, 2009).

İnsanların günlük yaşamda daha hareketli olmasını engelleyen faktörler olarak birey psikolojisi, bilgi eksikliği, tesis, arkadaş eksikliği, zaman, ilgi eksikliği gibi faktörler gösterilirken; sağlık, rekabet, vücut ve dış görünüm, sosyal ve eğlence ve beceri gelişimi beklentilerle insanları fiziksel ve sportif etkinliklere yönelmektedir (Alexandris ve Carroll 1997; Gürbüz ve Karaküçük, 2007).

Bu çalışma, özgün konumu ve etrafındaki farklı uygarlıklara ait kültürel miras öğeleriyle, halk tarafından yürüyüş ve diğer fiziksel etkinlikler için en fazla tercih edilen “*Şehzadeler Gezi Yolu’nda*” yapılmıştır. Bu alanda, genç insanlardan yaşlılara toplumun tüm kesimlerinden insanların yürüyüş, bisiklet ve diğer fiziksel etkinliklere katılımlarına engel olan ve katılımlarını güdüleyen faktörlerin yaş, cinsiyet, sosyo-ekonomik değişkenlere göre incelenmesi, yaşam kalitesinin en temel unsurlarından olan sağlık ve spor politikalarının belirlenmesi açısından çok önemlidir.

MATERYAL VE METOT

Araştırma Grubu

Amasya ili merkez ilçede yaşayan 18 yaş üstü kadın ve erkek olmak üzere toplam 410 katılımcı rasgele yöntemle seçilmiştir. İkamet edenler arasından her ilçeden her yaş grubu için eşit sayıda erkek ve kadına ulaşıncaya kadar anketler rasgele katılımcılara uygulanmıştır. Her yaş grubunda en az 188 erkek ve 222 kadın olmak üzere toplam 410 kişiye anket uygulanmıştır. Amasya il merkezinin 2019 yılı nüfusu 117.103 olduğu (Anonim, 2020) dikkate alındığında gerekli örneklem sayısı tablosundan %99 güvenle en az 383 kişi olduğu görülmüş daha yüksek güvenilirlikte sonuçlara ulaşmak için anketin 410 kişiye uygulanmasına karar verilmiştir (Anonymous, 2020).

Veri Toplama Araçları

Bu çalışmada sırasıyla; Düzenli Fiziksel Aktiviteye Katılım Davranışının Değişim Basamakları Anketi (Physical activity stages of change questionnaire, PASCQ), Gürbüz, vd., (2012) tarafından doğrulayıcı faktör analizi ile yeniden incelenen “Boş Zaman Engelleri Ölçeği-18 (BZEÖ)” ve “Egzersiz Güdülenme Anketi (EGA)” (Rogers ve Morris, 2003) kullanılmıştır. Anket çalışması kapsamında Amasya Valiliğinden gerekli izinler 2020 yılında Ocak ayı içerisinde alınmış olup, verilerin tamamının Ocak-Şubat-Mart ayında toplanmıştır.

Beden Kitle İndeksinin Hesaplanması: Günümüzde vücut kompozisyonunun ve şişmanlığın değerlendirilmesindeki en önemli yöntemlerden biri beden kitle indeksinin (BKİ) hesaplanmasıdır. Bu amaçla deneklerin vücut ağırlığı ve boy uzunluğu beyanlardan yola çıkılarak tespit edilmiştir. Bu indeksin hesaplanmasında, kilogram cinsinden vücut ağırlığı, metre cinsinden boy uzunluğunun karesine bölünerek hesaplanır (Centers for Disease Control and Prevention, 2015).

Demografik Bilgiler: Deneklere; yaş, eğitim durumları, iş ve yıllık gelir durumu, medeni durumu, çocuk sayısı ve genel sağlık durumunu kapsayan sorular yöneltilmiştir.

Düzenli Fiziksel Aktiviteye Katılım Davranışının Değişim Basamakları Anketi

Physical activity stages of change questionnaire, PASCQ). PASCQ, bireylerin fiziksel aktiviteye katılıma hazır olma seviyelerini ölçen geçerli bir araçtır (Marcus 1992). Evet ve hayır seçeneklerinden oluşun iki seçenekli bir ankettir. Ankete katılanlar, kendi fiziksel aktiviteye katılım durumları ile ilgili evet veya hayır şeklinde cevaplarını vereceklerdir. Verdikleri cevaplara göre, beş kategoriye ayrılacaklardır. Bunlar; niyet öncesi, niyet, hazırlık, aksiyon ve koruma aşamalarıdır. PASCQ'nun Türkçe versiyonu bu çalışmada kullanılmıştır (Cengiz, 2007). Türkçe versiyonun test-tekrar test güvenilirliği yüksektir (ISC= .80). Deneklere en çok hoşlandığı sportif ve fiziksel aktivitelerin neler olduğu sorulacaktır.

Egzersize Güdülenme Anketi (EGA)

Çalışmada veri toplama aracı olarak "Egzersize Güdülenme Anketi (EGA)" (Rogers ve Morris, 2003) kullanılmıştır. Çalışmada kullanılan ölçek, bireyleri rekreasyonel egzersizlere katılıma motive edebilecek faktörleri içeren 5 alt boyut ve toplam 66 maddeden oluşmaktadır. Ölçekte yer alan ifadeler "Kesinlikle Katılmıyorum (1)", "Katılmıyorum (2)", "Kararsızım (3)", "Katılıyorum (4)" ve "Kesinlikle Katılıyorum (5)" seçenekleri ile 5'li Likert tipi ölçek üzerinden değerlendirilmiştir. Egzersiz motivasyonu ölçeğinin alt boyutları sağlık, rekabet, vücut ve dış görünüm, sosyal ve eğlence, beceri gelişimi puanları hesaplanmıştır.

Boş Zaman Engelleri Ölçeği-18 (BZEÖ)

Çalışmada veri toplama aracı olarak Alexandris ve Carroll (1997) tarafından geliştirilen Türkçe uyarlaması Gürbüz ve Karaküçük (2007) tarafından yapılan ve daha sonra Gürbüz, vd., (2012) tarafından doğrulayıcı faktör analizi ile yeniden incelenen "Boş Zaman Engelleri Ölçeği-18 (BZEÖ)" kullanılmıştır. Boş zaman engelleri 18 maddeden oluşan ölçek ile birey psikolojisi, bilgi eksikliği, tesis, arkadaş eksikliği, zaman, ilgi eksikliği gibi 6 alt boyut belirlenmiştir. Ölçekte yer alan ifadeler "Kesinlikle Önemsiz (1)", "Önemsiz (2)", "Önemli (3)" ve "Çok Önemli (4)" seçenekleri ile 4'lü Likert tipi ölçek üzerinden değerlendirilmiştir.

Verilerin Analizi: Gruplar arası dağılımların normal olup olmadığının test edilmesi için Kolmogorov-Smirnov testi yapılmıştır. Dağılım normallik göstermediğinden farklı demografik özelliklere sahip katılımcıların davranış değişim basamakları grupları arasındaki fiziksel aktiviteyi engelleyen ve güdüleyen faktörlerin karşılaştırılmasında Mann-Whitney U fark testleri ve Spearman sıra korelasyon analizleri yapılmıştır. İstatistiksel anlamlılık $p < 0.05$ olarak kabul edilmiştir. Araştırmada elde edilen verilerin istatistiksel analizi SPSS 26 versiyonunda yapılmıştır.

BULGULAR

Amasya halkının demografik özellikleri egzersiz düzeyi boş zaman engelleri ve egzersize güdülenme değişkenlerinde cinsiyete bağlı değişim Tablo 1'de; Amasyalı kadınların demografik özellikleri egzersiz düzeyi boş zaman engelleri ve egzersize güdülenme değişkenleri arasında yaş faktörüne bağlı değişim Tablo 2'de; erkeklerin demografik özelliklerine göre değerlendirildiğinde; egzersiz düzeyi, boş zaman engelleri ve egzersize güdülenme değişkenlerinde yaş faktörüne bağlı olarak değişim Tablo 3'te ve demografik özellikler ile boş zaman engelleri ölçeği ve egzersize güdülenme alt boyutları arasındaki Spearman sıra korelasyon katsayıları Tablo 4'te sunulmuştur.

Tablo 1. Amasya halkının demografik özellikleri, egzersiz düzeyi, boş zaman engelleri ve egzersize güdülenme değişkenlerinde cinsiyete bağlı değişim.

Değişkenler	Cinsiyet	N	X	SS	MWU	z-değeri	Asymp. Sig
Yaş*	Kadın	222	1,40	0,49	14693,0	-5,980	,000**
	Erkek	188	1,70	0,46			
	Toplam	410	1,54	0,50			
Eğitim Düzeyi	Kadın	222	1,19	0,39	20043,0	-,983	,326
	Erkek	188	1,23	0,42			
	Toplam	410	1,21	0,41			
Gelir Düzeyi	Kadın	222	1,12	0,33	19743,0	-1,537	,124
	Erkek	188	1,18	0,38			
	Toplam	410	1,15	0,35			
Egzersiz Düzeyi	Kadın	222	1,95	1,30	20353,0	-,470	,639
	Erkek	188	2,10	1,45			
	Toplam	410	2,02	1,37			
BOŞ ZAMAN ENGELLERİ							
Birey Psikolojisi	Kadın	222	7,89	2,06	20222,0	-,550	,582
	Erkek	188	7,81	2,13			
	Toplam	410	7,85	2,09			
Bilgi Eksikliği	Kadın	222	7,96	2,38	19532,5	-1,135	,256
	Erkek	188	7,68	2,47			
	Toplam	410	7,83	2,42			
Yürüyüş Alanı	Kadın	222	8,25	2,41	19975,0	-,758	,448
	Erkek	188	8,03	2,48			
	Toplam	410	8,15	2,44			
Arkadaş Eksikliği	Kadın	222	6,90	2,33	20052,0	-,691	,490
	Erkek	188	6,74	2,45			
	Toplam	410	6,83	2,39			
Zaman	Kadın	222	8,58	2,05	18600,5	-1,928	,054
	Erkek	188	8,18	2,18			
	Toplam	410	8,39	2,12			
İlgi Eksikliği	Kadın	222	7,49	2,14	19574,5	-1,097	,272
	Erkek	188	7,28	2,26			
	Toplam	410	7,40	2,20			
EGZERSİZ GÜDÜLEME							
Sağlık	Kadın	222	79,07	18,14	17089,0	-3,162	,002**
	Erkek	188	72,44	20,68			
	Toplam	410	76,03	19,60			
Rekabet	Kadın	222	36,66	11,10	19387,0	-1,239	,215
	Erkek	188	35,38	12,24			
	Toplam	410	36,07	11,64			
Dış Görünüm	Kadın	222	34,09	9,12	17878,5	-2,502	,012*
	Erkek	188	31,40	9,96			
	Toplam	410	32,85	9,59			
Sosyal Gelişim	Kadın	222	32,06	8,86	19146,5	-1,441	,150
	Erkek	188	30,46	9,83			
	Toplam	410	31,33	9,34			
Beceri Gelişimi	Kadın	222	53,49	13,90	19026,0	-1,541	,123
	Erkek	188	50,81	15,42			
	Toplam	410	52,26	14,66			

1.grup=21-30 yaş, 2.grup=31-40 yaş, 3.grup=41-50 yaş, , 4.grup=51-60 yaş, 5.grup=60 yaş üzeri,

*p<0.05, **p<0.01

Tablo 2. Amasyalı kadınların demografik özellikleri, egzersiz düzeyi, boş zaman engelleri ve egzersize güdülenme değişkenlerinde yaş faktörüne bağlı değişim.

Değişkenler	Yaş	N	X	SS	MWU	Z-değeri	Asymp. Sig
Eğitim Düzeyi	21-40 yaş	133	1,19	0,39	5900,5	-,057	,955
	41 yaş >	89	1,19	0,40			
	Toplam	222	1,19	0,39			
Gelir Düzeyi	21-40 yaş	133	1,13	0,34	5827,0	-,345	,730
	41 yaş >	89	1,11	0,32			
	Toplam	222	1,12	0,33			
Egzersiz Düzeyi	21-40 yaş	133	2,02	1,33	5467,0	-1,049	,294
	41 yaş >	89	1,85	1,26			
	Toplam	222	1,95	1,30			
BOŞ ZAMAN ENGELLERİ							
Birey Psikolojisi	21-40 yaş	133	7,74	2,12	5217,5	-1,522	,128
	41 yaş >	89	8,11	1,95			
	Toplam	222	7,89	2,06			
Bilgi Eksikliği	21-40 yaş	133	8,15	2,39	5248,0	-1,453	,146
	41 yaş >	89	7,66	2,34			
	Toplam	222	7,96	2,38			
Yürüyüş Alanı	21-40 yaş	133	8,34	2,43	5614,5	-,658	,511
	41 yaş >	89	8,12	2,37			
	Toplam	222	8,25	2,41			
Arkadaş Eksikliği	21-40 yaş	133	7,04	2,27	5394,0	-1,131	,258
	41 yaş >	89	6,70	2,41			
	Toplam	222	6,90	2,33			
Zaman	21-40 yaş	133	8,66	2,00	5513,0	-,879	,380
	41 yaş >	89	8,45	2,13			
	Toplam	222	8,58	2,05			
İlgi Eksikliği	21-40 yaş	133	7,53	2,13	5883,0	-,077	,939
	41 yaş >	89	7,44	2,15			
	Toplam	222	7,49	2,14			
EGZERSİZ GÜDÜLEME							
Sağlık	21-40 yaş	133	79,95	17,20	5600,5	-,678	,498
	41 yaş >	89	77,74	19,47			
	Toplam	222	79,07	18,14			
Rekabet	21-40 yaş	133	36,02	10,42	5465,0	-,968	,333
	41 yaş >	89	37,62	12,04			
	Toplam	222	36,66	11,10			
Dış Görünüm	21-40 yaş	133	34,34	8,47	5786,5	-,282	,778
	41 yaş >	89	33,71	10,05			
	Toplam	222	34,09	9,12			
Sosyal Gelişim	21-40 yaş	133	31,92	8,37	5759,0	-,340	,734
	41 yaş >	89	32,27	9,59			
	Toplam	222	32,06	8,86			
Beceri Gelişimi	21-40 yaş	133	53,71	13,03	5777,0	-,302	,763
	41 yaş >	89	53,16	15,18			
	Toplam	222	53,49	13,90			

*p<0.05, **p<0.01

Tablo 3. Amasyalı erkeklerin demografik özellikleri, egzersiz düzeyi, boş zaman engelleri ve egzersize güdülenme değişkenlerinde yaş faktörüne bağlı değişim.

Değişkenler	Yaş	N	X	SS	MWU	Z-değeri	Asymp. Sig
Eğitim Düzeyi	21-40 yaş	57	1,21	0,41	3636,0	-,391	,696
	41 yaş >	131	1,24	0,43			
	Toplam	188	1,23	0,42			
Gelir Düzeyi	21-40 yaş	57	1,09	0,29	3263,0	-2,082	,037*
	41 yaş >	131	1,21	0,41			
	Toplam	188	1,18	0,38			
Egzersiz Düzeyi	21-40 yaş	57	2,40	1,53	3158,5	-1,833	,067
	41 yaş >	131	1,97	1,40			
	Toplam	188	2,10	1,45			
BOŞ ZAMAN ENGELLERİ							
Birey Psikolojisi	21-40 yaş	57	8,32	1,96	2998,5	-2,182	,029*
	41 yaş >	131	7,59	2,17			
	Toplam	188	7,81	2,13			
Bilgi Eksikliği	21-40 yaş	57	8,58	2,30	2633,5	-3,259	,001**
	41 yaş >	131	7,29	2,44			
	Toplam	188	7,68	2,47			
Yürüyüş Alanı	21-40 yaş	57	8,84	2,23	2763,0	-2,876	,004**
	41 yaş >	131	7,67	2,51			
	Toplam	188	8,03	2,48			
Arkadaş Eksikliği	21-40 yaş	57	7,30	2,42	3116,0	-1,825	,068
	41 yaş >	131	6,50	2,44			
	Toplam	188	6,74	2,45			
Zaman	21-40 yaş	57	8,16	2,22	3732,5	-,003	,998
	41 yaş >	131	8,18	2,17			
	Toplam	188	8,18	2,18			
İlgi Eksikliği	21-40 yaş	57	7,61	2,14	3210,5	-1,545	,122
	41 yaş >	131	7,14	2,31			
	Toplam	188	7,28	2,26			
EGZERSİZ GÜDÜLEME							
Sağlık	21-40 yaş	57	76,44	14,02	3416,0	-,926	,354
	41 yaş >	131	70,70	22,82			
	Toplam	188	72,44	20,68			
Rekabet	21-40 yaş	57	38,35	10,69	2918,5	-2,378	,017*
	41 yaş >	131	34,08	12,67			
	Toplam	188	35,38	12,24			
Dış Görünüm	21-40 yaş	57	35,05	8,32	2626,5	-3,231	,001**
	41 yaş >	131	29,81	10,22			
	Toplam	188	31,40	9,96			
Sosyal Gelişim	21-40 yaş	57	32,49	8,51	3182,5	-1,608	,108
	41 yaş >	131	29,58	10,25			
	Toplam	188	30,46	9,83			
Beceri Gelişimi	21-40 yaş	57	55,09	13,05	2909,0	-2,405	,016*
	41 yaş >	131	48,95	16,04			
	Toplam	188	50,81	15,42			

*p<0.05, **p<0.01

Tablo 4. Değişkenler arasında Spearman sıralı korelasyon katsayıları.

Değişkenler	Egzersiz Düzeyi	Birey Psikolojisi	Bilgi Eksikliği	Yürüyüş Yolu	Arkadaş Eksikliği	Zaman	İlgi Eksikliği	Sağlık	Rekabet	Dış Görünüm	Sosyal Eğlence	Beceri Gelişimi
Birey Psikolojisi	-,050											
Bilgi Eksikliği	,044	,430**										
Yürüyüş Yolu	,088	,336**	,556**									
Arkadaş Eksikliği	,007	,299**	,387**	,317**								
Zaman	,044	,317**	,352**	,399**	,408**							
İlgi Eksikliği	-,043	,372**	,435**	,338**	,370**	,346**						
Sağlık	,250**	,225**	,264**	,282**	,032	,261**	,153**					
Rekabet	,072	,230**	,254**	,165**	,217**	,029	,202**	,373**				
Dış Görünüm	,185**	,254**	,284**	,282**	,182**	,115*	,178**	,593**	,711**			
Sosyal Eğlence	,131**	,259**	,304**	,235**	,261**	,142**	,261**	,534**	,767**	,734**		
Beceri Gelişimi	,151**	,290**	,334**	,282**	,229**	,166**	,256**	,639**	,757**	,773**	,940**	
Cinsiyet	,023	-,027	-,056	-,038	-,034	-,095	-,054	-,156**	-,061	-,124*	-,071	-,076
Yaş	-,089	-,021	-,170**	-,123*	-,107*	-,061	-,068	-,096	-,059	-,148**	-,060	-,110*
Eğitim Seviyesi	,135**	-,034	-,088	-,069	,005	,071	-,068	,032	-,142**	-,080	-,107*	-,110*
Gelir Düzeyi	,065	-,070	-,082	-,023	-,004	,029	-,017	,034	,010	,072	,023	,002

* İki değişken arasında 0.05 düzeyinde anlamlı ilişki vardır.

** İki değişken arasında 0.01 düzeyinde anlamlı ilişki vardır.

TARTIŞMA VE SONUÇ

Ulusal fiziksel aktivite ve egzersiz programlarınca hedeflenen, fiziksel uygunluk ve sağlıklı yaşam politikalarının hazırlanmasında, toplumu oluşturan bireylerin alışkanlıklarının ve tercihlerinin belirlenmesi ile insanların fiziksel aktivite ve egzersiz programlarına katılımını engelleyen ve güdüleyen faktörlerin bilinmesine ihtiyaç duyulmaktadır.

Bu çalışmada Amasyalı erkek ve kadınlar arasında boş zaman engelleri ile ilgili değişkenlerden ziyade, egzersizi güdüleyen değişkenlerin iki grup arasında anlamlı şekilde farklılaştığı, yaş grupları dikkate alındığında; kadınlarda bir farklılığın olmadığı, buna karşın erkeklerde anlamlı farklılıkların boş zaman engelleri değişkenleri ile egzersizi güdüleyen değişkenler açısından var olduğu gözlenmektedir. Egzersiz motivasyonu bakımından erkeklerin sağlıklı olmayı, kadınların ise daha çok dış görünümü önemseydiği görülmektedir. Kadınlarda eğitim, gelir ve egzersiz düzeyi farklı olmayan iki yaş grubu arasında boş zaman engelleri ve egzersiz güdüleme değişkenleri açısından anlamlı fark yokken, erkeklerde gelir düzeyi farklı iki yaş grubu arasında boş zaman engellerinden birey psikolojisi, bilgi eksikliği ve yürüyüş alanı alt boyutlarında daha genç grubun değerleri anlamlı şekilde daha yüksektir. Egzersiz motivasyonu bakımından erkeklerin rekabet, dış görünüm ve beceri gelişimi boyutlarından genç grup anlamlı düzeyde daha büyük ortalamalara sahiptir. Egzersiz düzeyi yaş, cinsiyet ve gelir düzeyi ile ilişkili değilken; sağlık, dış görünüm, sosyal eğlence, beceri gelişimi ve eğitim seviyesi değişkenleri anlamlı düzeyde ilişkilidir. Düzenli fiziksel aktivite düzeyi değişkeni, boş zaman engelleri değişkenlerinden ziyade egzersizi güdüleyen faktörlerle ilişkili gözükmemektedir, yine gelir düzeyi egzersizle ilişkili değilken eğitim düzeyi ilişkili çıkmıştır. Tüm bu faktörlerin toplumun fiziksel uygunluk ve yaşam kalitesine yönelik hazırlanan stratejik planlarda dikkate alınması gerekmektedir.

Yapılan başka bir çalışmada ise; Samsun il merkezinde 14-95 yaş rasgele seçilen 1350 kadın ve 1350 erkek katılımcının egzersiz davranış değişim aşamalarına göre düzenli egzersize katılımlarını engelleyen ve güdüleyen faktörlerin araştırılması ile erkek ve kadınlarda egzersiz davranışı aşamalarına göre düzenli fiziksel etkinliklere katılımı güdüleyen ve engelleyen faktörlerin ortalamaları anlamlı şekilde farklılaştığı, yaş grupları dikkate alındığında boş zaman engellerinden daha çok egzersizi güdüleyen faktörlerin düzenli fiziksel aktiviteye katılımı etken olduğu sonucuna varılmıştır (Aksoy, 2015). Diğer bir çalışmada ise, ortalama yaşları

sırasıyla 33,27 ve 32,05 yaş olan 441 erkek 341 kadına “Rekreasyonel Egzersiz Gdleme leđi” uygulanıř ve sađlık, rekabet ve sosyal/eđence alt boyutunda erkek ve kadınlar arasında istatistiki olarak anlamlı farklılık bulunduđu bildirilmiřtir (Ardahan, 2012).

Sonuç olarak, dzenli fiziksel aktivite dzeyi deđiřkeni, boř zaman engelleri deđiřkenlerinden ziyade egzersiz gdleyen faktrlerle iliřkili gzlmektedir. Yine de, gelir dzeyi egzersizle iliřkili deđilken eđitim dzeyi iliřkili çıkmıřtır. Tm bu faktrlerin toplumun fiziksel uygunluk ve yařam kalitesine ynelik hazırlanan stratejik planlarda dikkate alınması gerekmektedir.

KAYNAKA

- Aksoy, Y. (2015).** Davranıř deđiřim ařamalarına gre dzenli egzersize katılımı engelleyen ve gdleyen faktrlerin incelenmesi. Ondokuz Mayıs niversitesi Sađlık Bilimleri Enstits, Doktora Tezi.
- Akyz, H., Kul, M. ve Yařartrk, F. (2014).** Rekreasyon aısından ormanlar ve evre. International Journal of Science Culture and Sport, zel Sayı 1, 881-890.
- Anonim** Eriřim adresi: (<http://www.amasya.gov.tr/nufus>) Eriřim tarihi 20.01.2020
- Anonymous** Eriřim adresi: (<https://www.research-advisors.com/tools/SampleSize.htm>), Eriřim tarihi 23.01.2020
- Ardahan F. (2012).**Rekreasyonel Egzersize Gdleme leđinin (REMM) eřitli Demografik Deđiřkenlere Gre İncelenmesi: Antalya rneđi I. Rekreasyon Arařtırmaları Kongresi, Kemer/Antalya. 12-15 Nisan 2012;57-72.
- Jıtaru, D., Sambotin, L., Khalil, F. I., Mayer, M. and Tirchi, S. (2012).** Recreational rural tourism in Europe. Agricultural Management/Lucrari Stiintifice Seria I, Management Agricol, 14 (4).
- Trker, G. ., Trker, A. ve Gzel, F. . (2014).** Turistik rn eřitlendirmesi kapsamında dalyan destinasyonunun rekreasyon potansiyelinin deđerlendirilmesi. International Journal of Science Culture and Sport, zel Sayı 2, 70-86.
- Alexandris, K., Carroll, B. (1997).** Demographic Differences in the Perception of Constrains on Recreational Sport Participation: Results From a Study in Greece, Leisure Studies, 16, 107–125.
- Grbz, B., Karakk, S. (2007).** Boř Zaman Engelleri leđi–28:lek Geliřtirme, Geerlik ve Gvenirlik alıřması, Gazi niversitesi, Beden Eđitimi ve Spor Bilimleri Dergisi,(12)1, 3–10.
- Pate, R. R., Pratt, M., Blair, S.N., Haskell, W.L., Macera, C.A., Bouchard, C., Buchner, D., Ettinger, W., Heath, G.W., King, A.C., Kriska, A., Leon, A.S., Marcus, B.H., Morris J.,Paffenbarger R.S, Patrick K, Pollock M.L, Rippe J.M, Sallis J.,Wilmore, J.H. (1995).** Physical activity and public health: a recommendation from the Centers for Disease Control and the American College of Sports Medicine. JAMA, 1995;273:402-407.
- Rhodes R.E., and Dean, R.N. (2009).** Understanding physical inactivity: Prediction of four sedentary leisure behaviors. Leisure Sci. 124-135.
- Rogers, H. & Morris, T. (2003).** An overview of the development and validation of the recreational exercise motivation measure (REMM), XIth European Congress of Sport Psychology. Congress Proceedings Book, July 22-27, Copenhagen, Denmark.
- King A, Blair S, Bild D, Dishman R, Dubbert P, Marcus B, Oldridge N, Paffenbarger Jr R, Powell K, Yeager K.** Determinants of physical activity and interventions in adults. Med Sci Sports Exer 1992;24(6):221-235S.

AZERBAIJAN AŞIK SANATI ÇALIŞMASINDA

YENİ YÖNLER

IN A STUDY OF AZERBAIJAN ASHIG ART NEW DIRECTIONS

Atakişiyeva Kamala Alaşraf

Azerbaycan, AMEA Folklor Enstitüsü, Dr.

kamala.bashirova@mail.ru

Anahtar kelimeler: aşık, çevre, okul, araştırma, destan

Giriş: Azerbaycan aşık sanatının incelenmesi, müzikolojinin en önemli alanlarından biridir. Uzeyir Hacıbeyli, Afrasiyab Badalbeyli, Bulbul Mammadov'un bilimsel makaleleri bu sanatın ilk kaynak olarak incelenmesinde önemli rol oynamıştır. Modern zamanlarda, bu sanatın çalışması yeni yönlerin getirilmesiyle daha ilgili hale gelmiştir. Bunun temel nedenlerinden biri, aşık sanatının 2009 yılından bu yana UNESCO'nun maddi olmayan kültürel mirası listesine dahil edilmesidir. **Gelişim:** U.Hacıbeyli'nin "Azerbaycan'ın müzik yaşamına bir bakış" başlıklı makalesinde aşık sanatına ilişkin ilk sınıflandırma, aşık sanatı üzerine araştırmaların bir sonraki aşaması için bir uyarıcı olarak hizmet etti. Bu aşama Emine Eldarova'nın Azerbaycan aşık sanatı üzerine ilk büyük araştırma olarak kabul edilen "Azerbaycan aşık sanatı" monografisi ile başladı. Bu çalışma, aşık sanatının incelenmesi ve yeni yönlerin geliştirilmesi için önemli bir adımdır. Azerbaycan aşık sanatının çalışmasındaki yeni aşama, bölgesel araştırmaların genişlemesi ile karakterizedir. Bu yöndeki ilk araştırma Azad Ozan Kerimli'nin Tovuz aşık okulu tezinde yansdı. Bu çalışmada yazar, Azerbaycan'ın batı aşık ortamındaki Tovuz aşık okulunun kapsamlı bir çalışmasını sağlayarak, çevreye aid çok sayıda aşık havasını kaydetti. Bölgesel araştırmalar arasında A.Rahimov, H.Aliyeva'nın Shirvan ortamı üzerine araştırmalar, H.Kerimov'un Borçalı, M.Aliyev'in Gadabay aşık okulundaki tezleri bulunmaktadır. Bu aşamada yürütülen bu araştırmanın ana özelliği, her şeyden önce, her bölgenin aşık ortamına özgü gelenekleri gerçekleştiren eşsiz bir repertuarın keşfidir. Bu çalışmalarda, aşık sanatı folklor araştırmasının temel prensipleri dikkate alınarak uygulanmış ve kapsamlı bir yaklaşım sergilemiştir. **Sonuç:** Yukarıda bahsedilen araştırmalar ve bu sanatın çalışmasındaki yeni yönelimler, aşık sanatının zengin ve dinamik olarak gelişmekte olan bir alan olduğunu bir kez daha göstermektedir. Bu, müzikoloji alanında her zaman yeni araştırma beklentilerinin olduğunu bir göstergesidir.

ABSTRACT

Keywords: ashig, environment, school, research, epic

Login: Studying Azerbaijani art of love is one of the most important fields of musicology. The scientific articles of Uzeyir Hacıbeyli, Afrasiyab Badalbeyli, Bulbul Mammadov played an important role in the study of this art as the first source. In modern times, the study of this art has become more concerned with the introduction of new directions. One of the main reasons for this is that the art of love has been included in UNESCO's list of intangible cultural heritage since 2009. **Development:** The first classification of the art of ashig in U.Hajibeyli's article "An overview of Azerbaijan's musical life" served as a stimulus for the next phase of research on the art of minstrel. This phase started with Amina Eldarova's monograph "Azerbaijani ashig art", which is regarded as the first major research on Azerbaijani ashig art. This work was an important step in the study of the art of ashig and the development of new directions. The new stage in the study of Azerbaijani ashig art is characterized by the expansion of regional research. The first research in this direction was reflected in Azad Ozan Karimli's thesis of Tovuz ashik School. In this work, the author provided a comprehensive study of the Tovuz ashigs School in Azerbaijan's western ambiance, and recorded the many amorous moods belonging to the

environment. Regional studies include A.Rahimov, H.Aliyeva's research on Shirvan environment, H. Kerimov's theses in Borçalı, M.Aliyev's theses in Gadabay ashig school. The main feature of this research carried out at this stage is, above all, the discovery of a unique repertoire that realizes the traditions typical of the ashig environment of each region. In these studies, the art of ashig has been applied by taking into account the basic principles of folklore research and has taken a comprehensive approach. **Result:** The aforementioned research and new trends in the work of this art show once again that the art of ashig is a rich and dynamically developing field. This is an indication that there are always new research prospects in musicology.

GİRİŞ. Azerbaycan halk müziği çalışmaları, yirminci yüzyılın başlarında büyük besteci U.Hacıbeyli'nin bilimsel faaliyeti ile oluşmuş ve son 100 yılda çeşitli gelişim aşamalarından geçmiştir. Halk müziğine dikkat ve özen gösteren ünlü bilim adamı, klasik bestecilerin eserlerinde korunmasını, incelenmesini ve uygulanmasını önemli bir görev olarak görmüş ve bu gelişmenin ana yönlerini bilimsel faaliyetinde göstermiştir.

Halk müziğinin ana dallarından biri olan âşık sanatının bilimsel araştırmalarda yer alması, U.Hacıbeyli, A.Badalbeyli, Bülbül Memmedov'un yirminci yüzyılın başlarındaki yazı ve raporlarında gündemdeki konulardan biriydi. Bu doğrultuda yapılan çalışmalar arasında, âşık müziğinin toplanması ve kaydedilmesi, âşık kongrelerinin düzenlenmesi, bu sanatın bilimsel araştırmasının önemini bir kez daha vurguladı.

U.Hacıbeyli'nin "Azerbaycan'ın müzik yaşamına bir bakış" başlıklı makalesinde âşık sanatına ilişkin ilk sınıflandırma, âşık sanatı üzerine araştırmaların bir sonraki aşaması için bir uyarıcı olarak hizmet etti. Bu aşama Emine Eldarova'nın Azerbaycan âşık sanatı üzerine ilk büyük araştırma olarak kabul edilen "Azerbaycan âşık sanatı" monografisi ile başladı. Onun "Azerbaycan âşık sanatı" bu alandaki ilk temel çalışma olarak tarihe geçti ve gelecekteki araştırmaların ana yönlerini belirledi.

Tariel Mammadov, Irada Köçerli, Kamila Dadaşzadeh gibi müzikologların âşık sanatının incelenmesi ve araştırılmasındaki bilimsel faaliyetleri, bu sanatın incelenmesinde yeni bir aşama oluşturmuştur. Bu bilim adamlarının âşık sanatı üzerine çok sayıda bilimsel makalesi ve monografisi, müzikolojinin âşık biliminin ayrı bir dalı olarak oluşmasıyla karakterize edilir.

Yeni bir bilimsel araştırma aşaması, âşık sanatını öğretim sürecine dahil ederek yeni özellikler kazanmıştır. Bilindiği üzere Azerbaycan'da halk sanatı ve milli müzik aletleri öğretimi, muğam sanatı yirminci yüzyılın ilk yarısında genişlemiş ve büyük bir gelişme göstermiştir. Özellikle U.Hacıbeyli, A.Badalbeyli, Bülbül, Mirza Mansur, J.Garyağdı oğlu, S. Şuşinski ve diğer sanatçılar, halk çalgılarını tar ve kamança eğitim kurumlarının tüm aşamalarına yerleştirmek için özel çaba sarf ettiler. 1925 yılında ilk muğam programının geliştirilmesi bu sanatın öğretilmesinde önemli bir adımdır. Daha sonra tar ve kamança için eserlerin yazılması, halk müziği türlerinin gelişmesi, bir halk çalgıları orkestrasının oluşturulması, ulusal müzik sanatının gelişimi için yapılan çalışmanın özünü ifade etti. Ayrıca Bülbül Mammadov öncülüğünde Halk Müziği Kabinesi'nin kurulması ve burada yapılan bilimsel ve pratik çalışmaların önemi, Azerbaycan müzikolojisinin ana yönlerinin tanımlanmasına ivme kazandırmıştır. Kabinede toplanan halk müziği örnekleri arasında âşık sanatı ile ilgili türlerin yer alması, bu sanatın incelenmesinde kullanılan yöntem ve metodolojilerin özünü belirledi. Aynı zamanda, âşık ve saz sanatının öğretim sürecine dahil edilmemesi, daha yavaş bir süreç ve belirli boşlukların oluşmasına neden oldu. Bu boşlukların modern zamanlara kadar kademeli olarak ortadan kaldırılması ayrı çalışmalarda yer almakla birlikte, temel bilimsel çalışmaların ve özel araştırma alanlarının ortaya çıkışı XX yüzyılın sonlarında ve XXI yüzyılın başlarında gerçekleşmiştir.

Halk müziği üzerine çalışmalar Üzeyir Bey'in ilmi faaliyeti ile başladığı, ilmi çalışmalarında ana yönleri ve araştırma yöntemlerini belirlediği bilinmektedir. "Azerbaycan halk müziğinin temelleri" adlı bilimsel çalışmasında, bestecinin ulusal müzik türlerinin temelini oluşturan üslupların sistematikleştirilmesi ve teorik analizi, halk sanatının müzikolojide incelenmesi için analitik kriterlerin tanımlanmasına da yol açtı. Bu nedenle Ü.Hacıbeyli'nin eseri halk müziği araştırmalarında esas analiz yöntemi ve yaklaşım kriteri olarak kullanılmaktadır. Âşık sanatının ve özellikle âşık havalarının teorik analizi bu kriterler üzerinden yapılmış ve gelişimini özellikle E.Eldarova'nın eserlerinde bulmuştur. Bilim adamının âşık sanatı üzerine yaptığı araştırmalarda bu sanatı kapsayan tüm konular anlatılmış,

enstrümanın yapısı, kök sistemi, havanın müzikal ve şiirsel temelleri analiz edilmiştir. T.Mammadov'un aşık sanatı üzerine araştırması, bu alanın gelişmesinde yeni bir aşama olarak kabul edilir. Bu sanata adanmış bilim adamının temel eserleri, farklı bir analiz yöntemi uygulayarak aşık müziği çalışmasında yeni yönler belirlemiştir. I.Köçerli'nin bilimsel araştırmaları, farklı türlerdeki aşık havalarının araştırmaları yönünde büyük önem taşımaktadır. Aşık sanatının büyük ve karmaşık müzikal-şiirsel türünün incelenmesi, K. Dadashzadeh, N. Rahimbeyli gibi müzikologların eserlerine yansımaktadır. Yukarıda bahsedilen tüm eserlerin ortak özelliği, aşık sanatına karmaşık yaklaşımla ilgilidir. XX yüzyılın sonunda, aşık sanatının bölgesel boyutta incelenmesi yeni bir yön haline geldi. Bu yöndeki ilk çalışma Azad Ozan Kerimli'nin Tovuz aşık okulu tezisinde yansdı. Bu çalışmada yazar, Azerbaycan'ın batı aşık ortamındaki Tovuz aşık okulunun kapsamlı bir çalışmasını sağlayarak, çevreye aid çok sayıda aşık havasını kaydetti. Bölgesel araştırmalar arasında A.Rahimov, H.Aliyeva'nın Şirvan ortamı üzerine araştırmalar, H.Kerimov'un Borçalı, M.Aliyev'in Gadabay aşık okulundaki tezleri bulunmaktadır.

Son zamanlar bölgesel çalışmalarda aşık sanatının incelenmesi, bir dizi yeni nitelikte dikkat çekmektedir. Burada araştırmacının amacı olarak aşık havaları ve saz performansı ele alınmaktadır, ancak yazarlar çevrenin bölgesel özelliklerini ortaya çıkarmak için bir analiz yöntemi olarak kök sistemi kullanırlar. Aşık havalarının makam-tonlama özelliklerinin analizi de öncelikle sazın kök sistemi ile bağlantılıdır.

Bu özellikle A.O. Kerimli, K. Dadashzade, H. Kerimov'un araştırmalarında göre biliyoruz. Saz havasının bileşiminde öncü bir faktör olan saz köklerinin rolü, ortamın özelliklerini ortaya koymaktadır. Azerbaycan müziğinin tüm türlerinin analizi için tipik yaklaşımın temelini perde sistemi ile muğam sanatının organik bağlantısının oluşturduğu bilinmektedir. Yani incelenen müzik türünün makam-tonlama biçimi muğamla bağlantılı olarak gösterilir. Aşık havalarının analizinde, yazarlar yalnızca müziğin makam-tonlamasının temelini göstermekle kalmaz, aynı zamanda saz köklerinden hangisinin çalındığına da odaklanmaya çalışırlar. "Saz'ın kökleri bilimsel araştırmaya Qaraçı kökü (Şah perdesi veya ortak kök); Urfani kökü (orta perde kökü); Dilqam kökü (Baş perde kökü); Ayak, Divani kökü (Divani kökü) ve Bayati kökü olarak gösterilir. (Mammadov, T.A. 2011, s. 80)

Aşık havaları, enstrümanın bilinen kökleri üzerinde yapıp yapılmadığına göre gruplandırılır. Qaraçı (Şah Perde) kökündeki Ağır Şerili, Osmanlı Divanisi, Paşa göcdü, Mammadbağırı, Güllü kafiye vb.; Urfani'nin (Orta kök) kökünde Şahseveni, Nahçivani, Sallama Keremi, Gullu Şeşengi, Tajnis, Urfani ve diğerleri vardır. Dilqemi'nin (Ana perde) kökünde Baş Divani, Baş Muhammes; Ayak Divani kökündeki Ayak Divani havası; Bayati'nin kökünde Çoban Bayati, Atüstü Keremi ve diğerleri var. hava okunur. Aynı zamanda aşık havalarının makamına göre de gruplamak mümkündür. Aşık havalarının melodisi esas olarak Rast, Şur ve Segah'a dayandığı biliniyor. Mansırı (Bayati-Şiraz-Şuşter) dahil olmak üzere birkaç hava haricinde Celili, Hüseyini, Orta Saritel, Şahseveni, Dastani, Bağdad dübeytisi ve diğerleri bir grup hava olarak Rasta; Ağır Şerili, Baş Saritel, tüm Şikesteler, bazı peşrovlar, vb. Segaha; Osmanlı divani, Arazbari, Ovşari ve diğerleri Şur'a dayanıyor.

Aşık sanatının bölgesel çalışması, havanın makam konusu ve kök sistemindeki genel özelliklerini dikkate alır. Bunun nedeni, aşık havaları belirli bir makama ya da sadece kök sistemini oluşturan ses dizisinin esasında analiz etmenin mümkün olmamasıdır. Bunun nedeni, aşık havalarında ses dizisi sorununun tam olarak incelenmesinin hala çözülmesi gereken konular arasında olmasıdır. Aşık havalarının ses dizisi bağlantılı olarak, T. Mammadov'un "Azerbaycan Aşık yaratıcılığı" adlı eseri bu konuya vurgulanmış ve belirli gruplamalar yapılmıştır. Bilim adamı, özel bir analiz yöntemi uygulayarak grupların özelliklerini ortaya çıkardı ve sonuç olarak bir grup içinde farklı makam ve köklerdeki perdelerin varlığını gösterdi. Bu gruplama, bir aşık havası dahilinde melodik ve armonik bir anın varlığını ve ortaya çıkan ses dizisindeki perdelerin işlevsel sistemini açıklar. (Mammadov, T.A. 2011, s.90) T. Mammadov, aşık havalarının makam halinin mevcut analiz yönteminin geliştirilmesinde özel ilerleme kaydettiği belirtilmelidir. Ancak, yeni çalışmalar mevcut analiz yöntemini uygulamamaktadır. Bu, çeşitli nedenlerle açıklanabilir. Öncelikle aşık sanatı üzerine yapılan araştırmalarda sazın kökleri, aşık havalarının değişkenliği konusunda bir anlaşmazlık olduğu ve bu da analizde tartışmalı noktalara yol açtığı belirtilmelidir. Anlaşmazlığın ana nedenlerinden biri, araştırmacılar tarafından dikkat ettikleri muhbirlerin ustad aşık ve ya düşük profesyonelliğe sahip bir saz sanatçısı mı olduğuna çok bağlıdır. İkinci neden, aşık sanatının incelenmesine tek taraflı yaklaşımdır. Aşık sanatının, senkretik bir yapıya sahip çeşitli uzmanların çalışmalarını içerdiği ve özellikle müzikoloji çalışmasında folklor

akademisyenlerinin eserlerine bulunmak gerektiğine dikkat edilmelidir. Bilim arası değişim sayesinde bu sanatın daha doğru bir şekilde incelenmesini sağlamak mümkündür.

İkinci sorun, bölgesel geleneklerin incelenmesinde ortaya çıkmaktadır ve bu, esas olarak aşık havalarının farklı bölgelerde farklı isimlerle mevcut yayınların varlığına yansır. Bazen aynı havaya, farklı isimler taşıyan ayrı bir müzik parçası denir ve bu da araştırmacıyı yanıltır. Aşık havalarına bağlı çalışmalarda genç araştırmacıların bu sanatın doğasında bulunan değişkenliği gözden kaçırmaması önemlidir. Çünkü farklı bölgelerde farklı isimlerle anılan çok sayıda aşk havaları var. Ayrıca birçok durumda farklı metinlerle aynı hava çalındığında metin yazarın adıyla anılır. Örneğin Bağdat Dubeytisi, "Köroğlu" destanında aşık havası çalındığı için "Köroğlu muhammesi" olarak da anılır. "Gazah sebzesi" havası şiirsel metninden dolayı "Gilenar" da denir. "Osmanlı divanisi" bu arada "Behrli divani" ve "Ayak divani" olarak da adlandırılır. Havaya ritmik ve kök özellikleri açısından başka isimler verilir. "Govhari" havası, Aşık Mirza tarafından ustaca seslendirildi ve sevilerek ifadesi olarak "Mirzacani" adlandırıldı. Bu bilgi, aşık havalarının sınıflandırılması ile ilgili çalışmalara ek olarak, hala bazı boşluklar olduğunu söylememizi sağlar.

Sınıflandırma konusuna daha geniş bir yaklaşım alırsak, bölgesel bir repertuarın varlığına da dikkat etmeliyiz. Bunun başlıca nedeni, belirli bir bölgedeki aşık havasının performansından kaynaklanmaktadır. Örneğin, Şikesteler çoğunlukla Şirvan bölgesinde yapılmaktadır. Bu bölgede Şikestelerin çok sayıda türü vardır. Aynı şey Şeşengi ve Peşrov havaları için de söylenebilir. Tüm bu türleri hava sayısına dahil edersek, geleneksel 72 sayısından daha fazla edilir. Ancak, değişkenlik prizmasından bahsedilen türlerin karşılıklı bağımlılık konusuna yaklaşırsak, konu müzikal-teorik açıdan çözülmesi gereken bir sorun olarak ortaya çıkıyor. Örneğin, Şikesteler hem aşıkların hem de xanende repertuarında benzersiz bir türdür. Böylece, hem bölge içi varyantları, hem de farklı performans tarzlarından aşık ve xanende performanslarının varyantları ortaya çıkıyor. Bu açıdan Karabağ şikesesi, Şirvan şikestesini, Kesme şikeste parlak bir örnek olabilir. Şikeste bir tür olarak İ. Köçerli'nin araştırmasında detaylı olarak incelendiğine dikkat edilmelidir. İ. Koçarlı, şikesteler üzerine bir monografi yazdı, eserinde şikestelerin evrim sürecini takip etti, türün özelliklerini - melodik, ölçü-ritmik, biçim ve yapı - detaylı bir şekilde analiz etti, halk ve besteci eserlerinde şikeseleri inceledi. Araştırmacı ilk kez, şikeste türüne aşık sanatının bir ürünü olarak yaklaşmış ve her iki sanatta (aşık ve muğam) yerini ve konumunu belirlemeye çalışmıştır. Şikesteler ağırlıklı olarak zerbi- muğamlarla karşılaştıran âlim, xanende sanatına giden yolu bulduklarını şöyle anlatıyor: "...şikeste, tarihsel olarak aşık sanatının bir ürünü olmuştur, daha fazla evrim ve gelişme sürecinde Azerbaycan halk müziğinin tüm dalları ile birleşmiş, türkü ve dansın, muğam sanatının ilgili özelliklerine hakim olmuş ve nihayetinde xanende sanatında oldukça gelişmiş bir form almıştır. Şikeste'nin muğam icrasına dahil edilmesi, bu türün iç düzenliliğinden kaynaklanmaktadır. Vokal melodinin doğaçlama özellikleri, enstrümantal kısmın gelişmiş, renkli "karakteri", şarkıcının performansına dahil olmaları için uygun bir temel oluşturdu." (Koçarlı, İ.T. 2003, s. 27) Görüldüğü gibi türlerin ve iç yapısının özellikleri, aslında aşıkların ve xanendelerin eserlerindeki konumlarından dolayı farklı ve ortak özelliklere sahiptir. Bu, bölgesel çalışmalarda olduğu kadar, aşık havalarının sınıflandırılmasında da önemli bir rol gerektirir. Böylelikle şikesteler, xanende sanatında bölgeden bağımsız olarak icra olunduğu halde, aşık sanatında çoğunlukla Şirvan bölgesinde gözlenmektedir. Bu, değişkenliğinin birkaç alanını belirlememize olanak tanır. Bu yönlerden biri de, şikestenin xanende repertuarında yorumlanmasının özellikleridir ki, bu da şikestenin tipine göre değişir. Örneğin, xanende Şirvan Şikestesini icra ederken Şirvan aşıkları'nın okuma stilinde ustalaşmaya çalışır. Ancak Karabağ veya Kesme şikesteni okurken durum böyle değil. İkinci ilginç gerçek ise, bu şikestelerin sadece xanende repertuarında kalmasıdır. Böylelikle, aşık havalarından biri olan şikeste'nin varlığı, diğer havalara göre genişler ve değişkenlik olasılıklarını genişletir.

Saz köklerinin incelenmesinde bölgesel çalışmalar da ilgi çekicidir. Örneğin, A.O. Kerimli'nin Tovuz ve H.Kerimov'un Borçalı çevresi üzerine araştırmalarında, yerel ustaların saz aletlerinin geliştirilmesinde verilen hizmetlerden biri olarak yeni bir kökün eklenmesini vurgulamaktadır. Her iki çalışmada da Borçalı'nın usta sanatçılarından Aşık Emrahın, saza "Emrah kökü" adı verilen yeni bir kökün eklenmesinden bahsediyor. H. Kerimov araştırmasında bu kökün yapısının kapsamlı bir analizini yaptı. Böylelikle, aşık sanatının farklı aşık ortamlarda farklı gelişim süreçlerinden geçtiğini gözlemliyoruz. Örneğin, Şirvan bölgesinin repertuarının zenginleştirilmesi yönünde Tovuz ve Borçalı aşıkları performans fırsatlarını genişletme konusunda daha aktiflerdi. Bu, tüm Azerbaycanlı, tüm Türk aşık sanatının gelişmesine bir katkı oldu.

Aşık sanatının bölgeler bağlamında yapılan araştırmada gözlemediğimiz ana nokta, aşık havalarının saz ve makam köklerine göre analiz etme girişimleri ile ilgilidir. H.Kerimov'un araştırmasında bu girişimin net bir örneğini görüyoruz. Bahsettiğimiz gibi, aşık havalarının özellikleri, aşık araştırmalarında yaygın olarak incelenmekte ve bu çalışmalarda, havaların ait olduğu kök yüksekliği de ayrı ayrı gösterilmektedir. Hatta bir dizi çalışmada, aşık havaları kök ve perde yüksekliğine göre gruplandırılmıştır. Bununla birlikte, aşık havasının makam- tonlama temelini her iki göstergenin ortak kriterlerine göre belirlenmesi, modern zamanların en ilginç ve uzun süredir beklenen yöntemlerinden biri olarak halen geliştirilme aşamasındadır. Bu yöntemin oluşumunda bölgesel çalışmalar önemli rol oynarken, aşık havasının analizinde yeni kriterlerin ortaya çıkması kaçınılmazdır. Bu kriterler, bölgeden bağımsız olarak tüm hava koşulları için geçerli olmalıdır. Konuya daha derinden bakacak olursak, öncelikle şunu belirtmek gerekir ki Rast, Şur ve Segah makamları ağırlıklı olarak aşık havalarda kullanılır. Bu, aşık havaları ile ilgili çeşitli çalışmalarda görülebilir. Bu alanda araştırmalar yapan I. Köçerli'nin "Aşık müziğinin ses-makam sistemi üzerine" başlıklı makalesi karşılıklı analizler yapmakta ve Rast, Şur, Segah yazılarının ses yapısını aşık müziğinin ses yapısı ile karşılaştırmaktadır. Bu karşılaştırma sonucunda söz konusu olan makamlarla üst üste gelen saz kökleri arasında perdelerin fonksiyonel konumunun üst üste gelmesi gösterilmiştir. Burada makam ve saz kökü arasındaki ortak kriterin bu üç yükseklik ile ilgili olduğu ortaya çıkıyor. İlginç bir şekilde, halk şarkılarının ve danslarının çoğu bu tarzlara dayanmaktadır. Azerbaycan'ın milli müzik düşüncesinin makam- tonlama bağlantısının bu üç kökle bağlantılı olarak ortaya çıkan seslerden kaynaklandığı sonucuna varılabilir. Aşık sazının perde sırasının Şur makamının ses dizisi ile üst üste gelmesi, aşık havasının melodik kök bağlantısından bağımsız olarak Shur kadansındaki tamamlanması ve Rast, Şur, Segah makamlarının "akrabalık" ilişkilerinin (M.İsmayılov) mevcudluğu söylemege esas veriyor ki, şu ses dizileri ve makam-tonlamanın kaynağı Azerbaycan ulusal müziğin eski katmanlarını içerir. Diğer ses dizileri, makam-kök yükseklikler ise tarihsel gelişim sürecinin bir ürünü olarak ortaya çıktı.

Aşık havalarının kapsamlı analizi, Azerbaycan müzikolojisinin milli müzik kültürünün tarihsel gelişim aşamalarını takip etmesine ve bu gelişmenin yönünü belirlemesine izin verir. "... Aşık müziğinin kendi ses sistemi vardır ve bu sisteme dayalı analiz, daha doğru sonuçlar elde etmek için bolca fırsat sağlar. Aşık müziğinde var olan kök sistemine – şah perde kökü, baş perde kökü vb. -bağlanmak müziğin derin temellerine nüfuz etmek, en ince anları, havanın en önemli ve dürüst özelliklerini ortaya çıkarmak - ses-tonlama, melodik, ritmik, biçim, yapı vb. özelliklerini ayırt etmemizi sağlıyor. " (Köçerli, İ., 2017, s.28)

Modern aşıkşüna araştırmasındaki en önemli konulardan biri, analize dahil olan havaların nota kaydedilmesiyle ilgilidir. Her şeyden önce, yanı sıra halk müziğinin diğer alanları gibi aşık havalarının toplanması ve kaydedilmesinin XX yüzyılın ilk yarısında başladığını belirtmek isterim. Bu yıllarda çeşitli örneklerde aşık havalarının notasyonu gerçekleştirilmiştir. Bunlar arasında aşık havasının sadece vokal melodisi tek sesli not satırda, vokal ve enstrümantal kısım tek bir melodi şeklinde kaydedilmiş, ayrıca aşık havasının enstrümantal vokal kısmı iki satır olarak yazılmıştır. Bu alanda büyük ilerleme, aşıkşüna T. Mammadovun, çalışmalarında yer alan aşık müziğinin kaydetmiş. Kariyeri boyunca bilim adamı, bugün aşık müziğinin çalışılmasında önemli bir rol oynayan çok sayıda aşık melodilerini kaydetmiş ve basmıştır. Aşık ezgilerinin vokal ve enstrümantal kısımlarının notalara yazılması, Azerbaycan müziğinin sadece monodik bir karakter olmadığını bir göstergesidir. Azerbaycan müziğine Doğu bağlamında yaklaşımı, xanendenin muğamı solo icrası ile bağlantılı olarak oluşturduğu "monodik müzik" fikri, halk müziğinin her alanında kendini kanıtlamaz. Folklor türlerinde özel bir yeri olan halayların koro icrası, aşık sanatındaki tüm topluluğun icrasını ve muğam müzik metninin ses-enstrümantal organizasyonunu göstermek yeterlidir. Aynı süreç aşık havalarında da gerçekleşir. Böylelikle aşık havasını tek bir vokal veya ayrı bir enstrümantal parça ile hayal etmek imkansızdır. Havanın müzik metni, vokal ve enstrümantal kısmının etkileşimi ve gelişimi ilkesinden oluşur. Bu açıdan bakıldığında, iki satır notayı birbirine bağlayan ve doğru sonuçlar elde edilmesini sağlayan övgüye aşık havalarını yazmak daha mantıklıdır. Halk müziği yazımındaki bu uygulamanın muğam ve folklor türlerine uygun görüldüğü unutulmamalıdır. Örneğin, N. Mammadov tarafından kaydedilen muğamlar, vokal-enstrümantal destgah şeklinde sunulur. Bir diğer örnek ise B. Hüseyinli'nin vokal-enstrümantal yalları ve yanı sıra halayları göstermek olur.

Aşık sanatı çalışmasındaki yeni yönlerden biri, destanların melopoetik analizi üzerine yapılan araştırmaya yansır. Bu alandaki çalışma sayısı az olsa da, zaten yaygın olan bu araştırma alanı ileride

önemli sonuçlara yol açacaktır. Aşık destanlarının özel bir tür olarak incelenmesi Azerbaycan folklorunda öncelikli konulardan biri olsa da, ne yazık ki bu konu müzikolojide görece ihmal edilmiştir. Ancak destanların melo-şiirsel araştırmalarına adanmış önemli araştırmalar arasında, T.Mammadov'un "Köroğlu" eposu, N.Bagirov'un "Köroğlu Destanı", N.Rahimbeyli "Aşık Garib", K.Dadaşzade "Aslı ve Kerem", I. Köçerli "Reyhan" destanları üzerine yaptığı bilimsel çalışmaları not edilmelidir. Bu çalışmalarda en çok uygulanan yöntem, her şeyden önce, aşık destanına yeni ve karmaşık bir yaklaşım gösterdi. Böylece, XX yüzyılın ikinci yarısına kadar, sadece aşık destanlarının şiirsel ve düzyazı içeriği kaydedildi. Destanın araştırmaya müzikal-şiirsel ve nesir materyalini kapsayan sentetik bir tür olarak katılımı, adı geçen araştırmalarda gerçekleştirildi. Bu çalışmalarda incelenen destanların hem şiirsel hem de müzikal içeriği incelenmiş ve çoğunda icra edilen havalar not edilmiştir. Aşık sanatının gösterimi açısından, söz konusu araştırmaların özü yadsınamaz.

Sonuç. Böylelikle müzikolojide aşık sanatının tarihsel aşamalarla incelenmesinin ardından, bu sanatın zenginliğinin ve derin yaratıcılığının bir kaynağı olarak her zaman araştırmacıların ilgisini çektiği sonucuna varılabilir. Onun sosyal, politik, tarihsel, etik ve estetik, manevi ve psikolojik değerleri, bu sanatın incelenmesini her zaman gerçek eder. Aşık çalışmalarının farklı tarihsel dönemlerdeki gelişiminin izini sürmek, araştırma döneminin ideolojik ve politik etkisinin yanı sıra nispeten genç müzikoloji biliminin aşamalı gelişimi ile yakından ilişkili olduğunu söylememize olanak tanır. Örneğin, XX yüzyılın ilk yarısında tüm Türk kültürünün ana göstergesi olan aşık sanatının tarihsel kökenlerinin keşfedilmesi gibi konular nispeten gölgeli kalmış, ancak 90'lardan sonra bu sorunlar daha da öne çıkmaya başlamıştır.

Aşık sanatı üzerine yapılan ilk araştırmalar komple bir analiz iken, ikinci yarısından itibaren aşık havaları, saz performansı ve bölge okulları gibi konular bağımsız araştırmaların konusu oldu. Bu, bireysel usta aşıkların çalışmaları üzerine az sayıda çalışmayı ve bir saz okulunun kurulmasına ilişkin eğitimsel ve metodolojik araştırmaları içerir. Modern zamanlarda, küçük hacimde olsa bile, aşık müzik türlerinin bağımsız araştırma nesnesi olarak incelenmesinin dikkat çekici olduğu unutulmamalıdır. Destanlar ile bağlantılı olarak bahsettiğimiz esaslı monografilerin yanı sıra, aşık sanatındaki havaların tür özellikleri, ustadnameler, bezemeler, peşrovlar, şikesteler özel araştırma konusu olarak incelenmiştir. Bu nedenle, aşık sanatında modern zamanlarda yapılan araştırmanın karakterizasyon gösteriyor ki, karmaşık bir yaklaşımdan diferansiyel yaklaşıma doğru yön kendini gösterir. Ayrıca bir sentetik sanat alanı olarak aşık sanatına bir bütün olarak komple yaklaşım, önceki dönemden farklı bir özellik olarak kendini göstermektedir. Biraz açıklığa kavuşturalım. Aşık müziği çalışmalarında farklı bölgeler, türler, icra gelenekleri bağlamında farklılaşma, bu sanat çalışmalarında yeni bakış açıları tanımlar. Aynı zamanda, XX yüzyılın ilk yarısının farklı olarak, melo-şiirsel bir bağlamda aşık sanatında türlerin incelenmesi, kapsamlı bir yaklaşım eğilimini güçlendirir. Bu açıdan destanlar üzerine yapılan araştırmalar parlak bir örnektir. Gelişim için ana motive edici faktörlerden biri ve birincisi, tarihsel ve politik aşamadır. Azerbaycan'ın bağımsızlığının yeniden tesis edilmesi, milli kökenlere dönüşü, tarihsel bağlılık anlayışı, bu süreçle doğrudan ilişkili olan aşık sanatı çalışmalarında yeni bir perspektifin ortaya çıkmasına ivme kazandırdı. Ancak bu bakış açısının tüm Türk dünyası bağlamında incelenmesi, melo-şiirsel bağlamda Türk halkları için aşık sanatının özelliklerini ortaya çıkarmak ve böylece Azerbaycan aşık sanatının tüm Türk kökleriyle bağlantısını ortak bir müzik düşüncesi ile kanıtlamak çözülmesi gereken bir sorundur. Ancak bu yönde başlayan süreç yakın gelecekte meyvelerini verecektir. Son olarak, bir milletin kökenine, tarihi ve coğrafi konumuna, etnik köklerine bağlılığını gösteren ve aynı zamanda herhangi bir çarpıtmayı takip etmeyen tek tarihi belgenin kültürü, özellikle de müzik olduğunu belirtmek isterim. Her tarihi belge değiştirilebilir, tahrif edilebilir, her kültürel anıt yok edilebilir ve yeryüzünden silinebilir. Ve sadece müzik, bu vandalizme karşı koyabilen, ulusal kimliğin kurulabileceği tek sanat biçimidir. Türk etnosunun milli kimliğini canlı bir şekilde ifade edebilen aşık sanatı, bu konudaki geçerliliğini her zaman koruyabilmektedir.

Kaynaklar

Araslı, H.M. (1960). Aşık yaratıcılığı. Bakü: Birleşik Yayınevi.

Atayev, F.Q. (2011) Göyçe Aşık ortamında okul yapmanın bazı özellikleri. Qobustan, №3, 81-83.

Atayev, F.Q. (2012) Göyçe aşığı ortamının oluşumu (XVI-XVII yüzyıllar). Dede Korgud,4, 81-87

Aliyeva, X.A. (2014) Şirvan aşık havalarının makam ve melodi özellikleri. Öz. Bakü: Mütercim

- Babayev, E.A. (2001). Geleneksel müziğimiz. Bakü: Elm
- Bağirov, N.Z. (2011) Azerbaycan klasik aşık havası. Bakü: Trabzon.
- Bedelbeyli, A.B. (1969). İzahlı monografik müzik sözlüğü. Bakü: Elm.
- Bülbül. (1968). Seçilmiş bildiriler ve makaleler. Bakü: EA Yayınevi.
- Dadashzade, K. A. (2004) Destanın işaret sistemi. Bakü: Nurlan.
- Eldarova, E.M. (1996) Azerbaycan aşık sanatı. Bakü: Elm.
- İmamverdiyev, I.C. (2004) Azerbaycan âşık sanatının özellikleri (Batı bölgesinde). Bakü: Shirvanneshr.
- İmamverdiyev, I. ve Qurbanov, B. ve Gasimli, M. ve Rahimov, A. (2011) Saz, Şirvan aşıklarının saz havaları. Bakü: ADMİU.
- İmamverdiyev, I.C. (2008) Saz, Aşık Mikayil Azafli'dan saz havaları. Bakü: Nafta-press.
- İsmayilov, M.S. (1984) Azerbaycan halk müziği türleri. Bakü: Işık, 1984.
- İsmayilov, M.S. (1991) Azerbaycan halk müziğinin makam ve muğam teorisi üzerine bilimsel yöntemsel denemeler. Bakü: Elm.
- Köçerli, İ., (2017). Aşık müziğinin ses-an sistemi hakkında. Azerbaycan etnomüzikolojisi üzerine yazılar. Bakü: Bilim ve Eğitim.
- Köçerli, İ.T. (2010). Aşık sanatı: müzikal şiir türleri. Bakü.
- Köçerli, İ.T. (2003). Azerbaycan halk müziğinde şikesteler. Bakü: Tural
- Kerimli, A.K. (2000) Göyçe aşık okulu. "Müzik dünyası" dergisi 2, 125-128.
- Kerimli, A.K. (1994) Çıldır aşık okulu hakkında bilgiler. Koleksiyon Azerbaycan müziği: tarih ve modern dönem. ADK Yayınevi, 128-131 s.
- Kerimov, A.K. (1995). Tovuz aşık okulu Azerbaycan. Tez, Bakü
- Kerimi, S.ve Quliyev, A. ve Aliyev, M. (2007) Müzik Okulu. Bakü: Karabağ.
- Kerimov, H.(2019). Borçalı aşıklarının müzikal yaratıcılığı. Bakü: ADMİU
- Mammadov, T.A. (2011) Azerbaycan aşık yaratıcılığı. Bakü: Apostrofe.
- Mammadov, T.A. Köroğlu aşık havaları. B .: 2010, 375 s.
- Nebiyev, A. (2004). Azerbaycan aşık okulları. Bakü: Nurlan
- Hacıbeyov, Ü.A. (1985). Seçilmiş eserler, Bakü: Yazar
- Hacıbeyov, Ü.A. (2010). Azerbaycan halk müziğinin temelleri. Bakü: Apostrof.
- Hekimov, M.I. (2004). Aşık sanatının şiirleri. ANAS Folklor Enstitüsü, Bakü, 609 s.
- Qasımlı, M. ve Allahmanlı, M. (2018). Aşık şiirinin şiirsel biçimleri ve çeşitleri. Bakü: Bilim ve Eğitim.
- Rahimbeyli, N.R. (2009) Azerbaycan destanlarının Melo-poetikası. B akü: Doğu-Batı.

Tahmasib, M.A (1972) Azərbaycan halk destanları (Orta Çağ) Bakü: Bilim.

AZERBAIJAN HALK BİLİMİ SANATI ÇALIŞMASINDA MODERN PERSPEKTİFLER

Rahimbeyli Naila
Prof.Dr.,Azerbaycan, ANAS Folklor Enstitüsü
nrahimbeyli@yahoo.com

Giriş: Azerbaycan halk müziğinin ana dallarından biri olan halk sanatı, müzikoloji, folklor, filoloji, etnografi vb. bilimin mevcut araştırma alanlarından biridir. Azerbaycan folklorunun gelişmiş alanlarından biri halk müziği türlerinin incelenmesi ile bağlantılıdır. Halk şarkıları, danslar, bayatlar, ninniler müzik folklorunda araştırmanın ana nesnelere dir. Bu alanın çalışmasındaki en önemli adım, büyük besteci, müzikolog U. Hacıbeyli ve silah arkadaşları M. Magomayev, A. Badalbeyli, Bülbül, S. Rustamov, T. Guliyev, Z. Bagirov, B. Huseynli ve diğerleri tarafından yirminci yüzyılın başlarında yapıldı. Besteciler ve müzikologlar tarafından halk müziği örneklerinin toplanması ve nota kaydedilmesi bir koleksiyon olarak kabul edilir. U.Hacıbeyli ve M.Magomayev'in "Azerbaycan Türk el türküleri" koleksiyonu bu alandaki ilk örnektir. **Gelişme:**Bu önemli görevin devamı modern zamanlarda zekice gerçekleştirilir. Özellikle, etnomüzikolojinin gelişmesi, halk sanatının bölgelerden yeniden toplanması, yeni koleksiyonların yayınlanmasıyla başarılı sonuçlar vermektedir. Bu çalışmaya aktif olarak katılan AMEA Folklor Enstitüsü çalışanları özel çabalar göstermiş ve Azerbaycan'ın farklı bölgelerinden folklor toplular yayınlamıştır. Bu çalışma hızı ve kararlılığıyla devam ediyor. Halk sanatının toplanmasında gösterilen karmaşık yaklaşım, bu alanda müzikbilimsel türlerin yeni örneklerinin ortaya çıkmasıyla sonuçlandı ve bu, müzikoloji alanındaki yeni sorunların araştırılması konusunu gündeme getirdi. Bu bağlamda Folklor Enstitüsü tarafından yayınlanan "Sözlü Geleneksel Azerbaycan Müziği-Cilt I:Tasnıflar ve Şarkılar" ve "Sözlü Geleneksel Azerbaycan Müziği-Cilt II: Danslar" koleksiyonları buna açık bir örnek olabilir. **Sonuç:** Yirminci yüzyılda Azerbaycan halk şarkıları, sınıflamaları ve dansları koleksiyonları yayınlansa da, sürekli gelişen karakteri ile tükenmez zengin halk müziği kaynağı her zaman yeni aramaların temelini oluşturur. Bu bağlamda, yukarıda belirtilen koleksiyonlardaki halk müziği örnekleri, yenilikleri, özgünlükleri ile önemli bir araştırma nesnesidir ve müzik folklorunun gelişimi için yeni bir bakış açısı olabilir.

Anahtar Kelimeler: halk sanatı, folklor, tür, şarkı, tasnıf, dans

Modern perspectives in the study of Azerbaijani folk art

Introduction: One of the main fields of Azerbaijani folk music, folk art, musicology, folklore, philology, ethnography, etc. is one of the existing fields of research in science. One of the developed areas of Azerbaijani folklore is related to the study of folk music genres. Folk songs, dances, bayats, lullabies are the main objects of research in music folklore. The most important step in the study of this field was taken in the early twentieth century by the great composer, musicologist U. Hajibeyli and his friends M. Magomayev, A. Badalbeyli, Bulbul, S. Rustamov, T. Guliyev, Z. Bagirov, B. Huseynli and others. The collection and recording of folk music samples by composers and musicologists is considered a collection. U.Hacıbeyli and M.Magomayev's collection of "Azerbaijani Turkish hand songs" is the first example in this field. **Development:** The continuation of this important task is carried out intelligently in modern times. In particular, the development of ethnomusicology, the re-collection of folk art from the regions and the publication of new collections are yielding successful results. Employees of the Institute of Folklore of ANAS, who took an active part in this research, made a special effort and published folklore collections from different regions of Azerbaijan. This work continues with speed and stability. The complex approach taken in collecting folk art resulted in the emergence of new examples of musicological genres in this field, and this raised the issue of investigating new problems in the field of musicology. In this context, collections of "Oral Traditional Azerbaijani Music-Volume I: Classifications and Songs" and "Oral Traditional Azerbaijani Music-Volume II: Dances" published by the Folklore Institute can be a clear example. **Results:** In the twentieth century Azerbaijani folk songs, and dances classification if published in collections, with a constantly evolving character inexhaustible source of rich folk music always creates the basis for a new search. In this context, folk music samples in the above-mentioned collections are an important research object with their innovations and originality and may be a new perspective for the development of musical folklore.

Keywords: folk art, folklore, genre, song, classification, dance

GİRİŞ

Azerbaycan folklor sanatı, halk sanatının çeşitli alanlarını kapsar. Bu, sözlü halk edebiyatı ve müzik folkloru gibi çeşitli türleri içerir. Müzikal folklor, halk tarafından sözlü olarak yaratılan ve nesilden nesile aktarılan türküler, danslar, ninniler, bayatlar vb. Müzik folkloru, Azerbaycan müziğinin en önemli alanlarından biridir. İçeriğinin derinliği, sanatsal geleneklerin zenginliği, tür çeşitliliği ve çeşitli görüntüler barındıran müzik folkloru, Azerbaycan müziğinin ayrılmaz bir parçasıdır. Halk sanatının diğer alanlarında olduğu gibi, halk müziği de sözlü geleneklere dayalı olarak nesilden nesile aktarılır. Bu açıdan halk müziği türleri sürekli güncellenmekte ve yaratıldıkları dönemin özelliklerini taşımaktadır. Bu, bugüne kadar toplanan halk müziği örneklerinde görülebilir. Halk sanatının önemli bir parçasını oluşturan türküler, yıllar içinde bir kez daha icracıların repertuarına dönerek her fırsatta yeni özellikler kazanmaktadır. Bununla birlikte, eski çağlarla karakterize edilen halk sanatının senkretik doğası, bu türlerin incelenmesine kapsamlı bir yaklaşım gerektirir.

Türkülerin koleksiyonu, notasyonu ve araştırılmasını 20. yüzyılın başında U.Hacıbeyli, müzikoloji ilminin karşısında olduğu ana konulardan biri olarak değerlendirmiş ve bu alanda pek çok çalışma yapılmıştır. Öğrencisi ve halefi, müzikolog M. İsmayilov, halk şarkılarını gruplandırdı, tür özelliklerine göre farklı türlere ayırdı, makam, ritim, melodi ve tonlama, biçim vb. açısından analiz edildi. Halk şarkıları bir dizi araştırma çalışmasında çeşitli yönlerden incelenmiş ve analiz edilmiştir. Özellikle halk oyunlarının koleksiyon halinde toplanması ve yayınlanması paralel olarak gerçekleştirilmiş ve bu alanda önemli sonuçlar alınmıştır. Azerbaycanlı besteciler ve müzikologlar S.Rustamov, Z.Bagirov, T.Guliyev,

B.Huseynli, R.Bahmanli, A.Isazade, N.Mammadov ve diğerkleri dansların koleksiyon ve notasyon açısından büyük işler görmüşler. Ayrı ayrı araştırmalarda yazar, farklı taraftan layların ve bayatların farklı bölgelerinden toplanan örneklere dayanarak araştırmalar yürütmüşdü.

Halk müziğininin, folklor türlerinin de içeren incelenmesi ve araştırılması, Yirminci yüzyılın başlarında U.Hacıbeyli'nin "Görev müziğimizle ilgili konular" (Hacıbeyli, U. 1985, s.174) adlı bilimsel makalesinde önemli görevlerden biri olarak öne sürülmüştür: " Doğu müziğisinden oluşan milli müziğimizin gelişmesi yolunda bilimsel ve feni, teorik ve pratik çalışma düzeni. " Dahi bilim adamı, halk müziği çalışmasının önemini vurgulayarak onu ulusal kültürün en önemli koşullarından biri haline getiriyor. Bu nedenle Ü.Hacıbeyli, ulusal halk müziği çalışmalarını sanatın gelişiminde anahtar bir yön olarak görmektedir. Bu eğilim, yirminci yüzyıl boyunca halk müziği çalışmalarına katılan yeni nesil bilim adamlarının lider pozisyonu tarafından onaylandı. Bu özellikle M. İsmayilov, A. İszade, B.Huseynli, N. Memmedov, R.Zohrabov ve diğerk bilim adamlarının bilimsel araştırmalarında görülebilir.

Folklor müziği çalışmalarında ilk aşama her zaman keşif gezilerinin düzenlenmesi ve bu örneklerin toplanmasıyla başladı. Halk müziği çalışmalarında en önemli adımın bu örnekleri toplamak olduğu bilinmektedir. Bu konu aynı zamanda U.Hacıbeyli'nin bilimsel faaliyetinin ana yönlerinden biriydi ve her zaman meslektaşlarını, öğrencilerini, genç bestecilerini ve müzikologlarını bu işe dahil etti. "Halk şarkıları, Azerbaycan halkının ruh halini yorumlayabilen, zevk müziğini ifade edebilen, şiir ve müzikteki yaratıcılık düzeyini belirleyebilen harika bir malzeme olması nedeniyle müzikte, edebiyatta, psikolojide ve etnografide büyük önem taşımaktadır. Bu yüzden onların en eski zamanlardan beri hatırlananları, şu anda olduklarını ve her yıl yeniden ortaya çıkanları toplamak ve kaydetmek ve onlara ne olduğunu ayrıntılı olarak incelemek en önemli şeylerden biridir. "(Hacıbeyli U., 1985, s.189-190). XX yüzyılın ilk yarısından itibaren belirlenen bu etkinlik sonucunda çeşitli halk müziği türleri toplanmış, kaydedilmiş ve yayınlanmıştır. Bu çalışmanın modern zamanlarda da alaka düzeyini kaybetmediği unutulmamalıdır. Özellikle Azerbaycan devletinin bağımsızlık ilanından sonra milli aidiyet kavramları, milli kültür ve kapsadığı zengin yaratıcı kaynak yeniden değerlendirildi. Ulusal köklere dönme eğilimi, halk müziği koleksiyonunu ve çalışmasını da etkiledi. Öte yandan, folklor sanatının özünde var olan dinamik gelişme ve sürekli yenilenme, bu zenginliğin sürekli zenginleşmesi ve yenilenmesi ile sonuçlanır. Bu, modern zaman bağlamında halk sanatına farklı yaklaşım gerektirir. Halk müziği koleksiyonu, doğru ve profesyonel araştırmalar için olumlu bir temel oluşturan modern teknolojilerin gelişmesiyle etkili sonuçlar elde etmiştir.

AMEA, özellikle Folklor Enstitüsü, halk sanatı çalışmalarında ana bilimsel araştırma merkezidir. Bu kurumda çalışan birçok üst düzey uzman, uzun yıllardır halk sanatı örneklerini toplamakta ve araştırmaktadır. Bu açıdan AMEA'nın 2003 yılında hazırladığı "Azerbaycan halk müziği Antolojisi" parlak bir örnektir. Antoloji sekiz ciltten (2003-2007) oluşur ve her cilt farklı halk müziği türlerine adanmıştır. Folklor Enstitüsü'nün Azerbaycan'ın farklı bölgelerinden toplanan örneklerden yola çıkarak hazırladığı Folklor Antolojileri de bu listede yer almaktadır. Modern zamanlarda halk sanatının toplanması ve incelenmesinde yeni bir yön olduğu da unutulmamalıdır. Her şeyden önce, hem şiirsel hem de müzikal yaratıcılığı birleştiren folklor türlerinin koleksiyonuna kapsamlı bir yaklaşım, bu etkinliğin profesyonel düzeyde ana garantörüdür. Folklor türlerinin koleksiyonunda, müziğin ve metnin modern teknik araçlarla özel bir hassasiyetle kaydedilmesi, bilgi kaynaklarından kapsamlı bilgilerin toplanması gelecekteki araştırmalarda bu materyalin daha ayrıntılı bir çalışmasını sağlar.

Uzun yıllardır toplanmış olmasına rağmen, her seferinde yeni örneklerin bulunması Azerbaycan folklorunun antik döneminin ve zenginliğinin bir göstergesidir. Bu açıdan, Folklor Enstitüsü personeli tarafından 2015 ve 2019 yıllarında hazırlanan "Sözlü geleneksel Azerbaycan müziği" koleksiyonunda pek çok yeni türkü, tesnif ve dans örneklerinin toplanması önemli bir göstergedir.

Öncelikle bu koleksiyonun iki cilt olarak yayınlandığını belirtmek gerekir. Azerbaycan halk müziğinin ve farklı yıllarda dünyanın farklı ülkelerinde yaşayan Azerbaycan Türklerinin müzik örneklerinin toplanması ve kayıt altına alınması sonucunda ortaya çıkan her iki koleksiyon, modern folklor çalışmaları için önemli gelişmeler olarak kabul edilmektedir. Bu koleksiyonlar, çok sayıda orijinal örnekle birlikte, XX yüzyılda Azerbaycan'ın farklı bölgelerinden toplanan çeşitli halk şarkıları ve dansları da içermektedir. Bu, Azerbaycan folklorunun gelişmesindeki temel kriterlerden birinin çeşitlilik olduğunu göstermektedir. Özellikle, bir dizi türkü ve tasnifte hem melodik hem de şiirsel metinlerde diğerk Türk halklarının folklor örnekleriyle gözlemlenen yakınlık, bunların Azerbaycan'ın tüm Türk kültürünün bir

parçası olduğunu ve gelişimine katkısını göstermektedir. "Sözlü geleneksel Azerbaycan müziği" koleksiyonunun ilk cildi, yüz türkü ve tasnif örneği içermektedir. Koleksiyonun bir başka özelliği de ilk kez "mustazad" türünden yirmi iki örneğin burada yer almasıdır. Koleksiyonda yer alan müzik örneklerinin müziğinin yanı sıra CD seslendirme de eklendiğini belirtmek gerekir. Bu, mevcut teknolojileri kullanarak halk müziğinin daha eksiksiz bir resmini oluşturmak için modern zamanlarda kullanılan araçlardan biridir.

Daha önceki dönemlerde yayınlanan benzer koleksiyonlardan farklı olarak, burada her örnek hakkında kısa bir bilgi veriliyor. Halk şarkısının veya sınıflandırmanın kökeni, makam halinin temeli, şiirsel metin hakkında bilgiler içerir. İkinci cilt yetmiş dans içermektedir. Benzer şekilde, bu cilt de dansların kısa bir tanımını verir ve makam halinin temelini gösterir. Her danstan kısa bir parçanın performansı CD'de yer almaktadır.

Bu koleksiyonların yayınlanması, Azerbaycan halk müziğinin incelenmesi, tanıtılması ve araştırılması için yeni fırsatlar yaratmaktadır. Böylece halk müziği türlerinin sınıflandırmaları yeniden geliştirilebilir. Çeşitlilik, yeni analizler ve karşılaştırmalar için bir temel sağlar. Bu örneklerin orijinal ve varyant özelliklerinin açığa çıkarılması, tüm Türkiye bağlamından yaklaşım olan başka bir yönün oluşumuna destek kazandırmaktadır.

Folklor Enstitüsünde düzenlenen düzenli seferlerin, toplanan materyallerin bir koleksiyon şeklinde yayınlandığını ve araştırma sürecine dahil edildiğini belirtmek isterim. Bahsettiğimiz bu koleksiyonlar aynı zamanda halk şarkıları, tasnifler, danslar ve mustazad türü çalışmalarında yeni bir aşamanın başlangıcına değerli bir katkıdır. Bu müzik örneklerinin pratik çalışmalarda tanıtılması, Azerbaycan'ın milli müzik kültürünün gelişmesine, müzik repertuarının zenginleşmesine katkıda bulunur. Bu tür koleksiyonların hazırlanmasındaki en önemli konulardan biri, özellikle çağımıza ve bugünle ilgili olan milli servetimize sahip olma şerefli görevinin yerine getirilmesi, halka iade edilmesi ve işgalden korunması ve gelecek nesillere aktarılmasıdır.

Koleksiyonları önceki örneklerden ayıran önemli özelliklerden biri de buradaki halk müziğinin kaynağının Güney Azerbaycan ve Kerkük Türklerinin folkloruyla da bağlantılı olmasıdır. Buradaki örneklerin de tarihsel açıdan incelenmesi gerektiğine dikkat edilmelidir. Nitekim bir dizi şarkı ve dansın Kerkük folkloru ile bağlantısı onların aslında Azerbaycan'da yaşadıklarının ve siyasi baskılar neticesinde Kerkük'ün Azerbaycan Türkleriyle farklı folklor geleneklerine sahip olduğunun bir göstergesidir. Bunun bayatılarda da görülebileceğine dikkat edilmelidir. Genel olarak bu konu daha geniş bir alanı kapsamaktadır ve ortaçağ Türk kültüründe izlerini folklorun her alanında rastlanmaktadır. Uzun yıllar boyunca bu bulgular aşık sanatında geniş araştırmalara konu olmuşsa da halk türküleri ve dansları nispeten gölgede kalmıştır. Tarihsel olarak Türk boylarının aynı coğrafi bölgede yaşadıkları ve tamamen Türk bir kültür yarattıkları bilim tarafından bilinmektedir. Bu kültürün izleri bugün dünyanın farklı yerlerinde yaşayan Türk halklarının folklorunda korunmaktadır. Bu izlerin çarpıcı bir tezahürü etnik kültürde bulunabilir. Bu tür araştırmalar için bölgeler üzere sefer malzemelerinin önemi çok büyük. Çünkü halk arasında hala bu kültürün eski izlerini taşıyan folklor örnekleri olduğu bir gerçektir.

Bu gücün bir sonucu olarak binlerce yıllık atasözleri, bayatlar, şarkılar ve lailalar, ninniler asla arkaik olmayıp genç nesile aktarılır.

Folklor araştırması, keşif gezileri ve folklor örneklerinin toplanmasıyla başlar. Bu süreç, mevcut şartlar altında elde edilen malzeme ve teknik temel baz alınarak farklı yıllarda gerçekleştirilmiştir. Biliniyor ki, XX yüzyılın başlarında genişleyen bu iş çeşitli deneyimler oluşturduğu biliniyor. Modern araştırmada güzel bir durum olarak değerlendirebileceğimiz ana konu, malzeme ve teknik temelin modern teknolojiler temelinde düzenlenmesidir. Ama bu sorunun çözüldüğü söylenemez. Bununla birlikte, modern teknolojinin gelişmesi, öncelikle folklor materyallerinin toplanması üzerinde olumlu bir etkiye sahip olmuştur. Böylelikle, keşif gezileri sırasında muhbirlerle yapılan görüşmelerin yüksek teknoloji kabiliyetleri ile kayıt altına alınması, daha sonra detaylı olarak incelenmesine imkan vermektedir. Doğal olarak araştırma sırasında elde edilen sonuçlar da bu materyallerin doğruluğu ve tüm detaylarla incelenmesi esasında oluşturulmaktadır. Bu açıdan bakıldığında, modern keşif gezilerinden toplanan materyallerin daha doğru bir not tespiti net bir örnek olabilir.

Bu gelişmenin bir diğer olumlu sonucu, sefer sırasında gerçekleştirilen koleksiyon çalışmalarının kapsamlı bir şekilde organize edilmesi ve aynı malzeme üzerinde farklı açılardan araştırma yapılmasına

olanak sağlamasıdır. Örneğin, XX yüzyılın ilk yarısında, aşkların mirası ancak şiir alanını kapsayabiliyordu ve müzikal yaratıcılık, koleksiyon anlamında özel eğitim ihtiyacı nedeniyle eksik kalmıştı. Bu nedenle destanlar dahil pek çok müzik örneğinin müzik materyalini toplamak ve kaydetmek mümkün olmadı. Bununla birlikte, modern zamanlarda bir veya başka bir tür halk sanatını toplayan bir nakliye şirketi için, kapsamlı kaydı bir sorun değildir. Sonuç olarak, modern keşif materyalleri yeni araştırmalar için geniş fırsatlar sunar.

Modern teknolojilerin gelişmesi de not alma üzerinde olumlu bir etki yarattı. Özellikle, çeşitli not programlarının başarılı bir şekilde uygulandığı not edilebilir. Daha önce bahsettiğimiz koleksiyonlarda da aynı programlar kullanılmış ve folklor örneklerinin hassas nota tespiti gerçekleştirilmiştir. Elbette bu alandaki gelişme yeni bir adım ama daha profesyonel hale getirmek için çalışmalar yapılıyor.

Modern folklor araştırmasının yeni yönlerinden biri pratik çalışmadır. Bu bağlamda, Folklor Enstitüsü'nün Folklor Stüdyosu'nda modern araçlarla donatılmış bir dizi projeden bahsetmek istiyorum. Ulusal müzik düşüncesinin ilk etkisinin kaynağı olan ninnilerle küçük çocukların büyümesi, gelecek neslin milli kökler üzerinde oluşmasındaki ilk ve en önemli adımdır.

Azerbaycan'ın farklı bölgelerinden toplanan ninniler modern müzikal anlatım ve teknolojiye dayanan değiştirilmiş versiyonlar, genç anneler için çok pratik ve önemli bir araçtır. Öte yandan, bu projelerin geliştirilmesi, ulusal müzik mirasımızın korunması ve tanıtılmasına yönelik esaslı adımlardan biridir.

Bu fikir stüdyoda geliştirilen diğer projelere de uygulanabilir. Bunlardan biri Azerbaycan'ın en eski dansları olarak kabul edilen yallilerle (halaylarla) bağlantılıdır. İşte modern tekno müzik enstrümanları tarafından yapılan ve farklı bölgelerden toplanan yallilerin ana içeriğini koruyan remix örnekleri yapıldı. Yallılar profesyonelce tasarlandı, CD olarak toplandı ve halkın kullanımına sunuldu. Modern halk festivallerinin dekorasyonu haline gelen Yalılı'nın yeni versiyonunun sunumunun sadece genç neslin isteklerini karşılamakla kalmayıp aynı zamanda milli dans sanatını teşvik edip canlandırdığı da unutulmamalıdır. Şu anda bu yönde çalışmalar devam etmektedir.

Unutulmamalıdır ki, bu projelerin uygulanması, bu tür araçların geliştirilmesi, her şeyden önce, ulusal kültürün tanıtılmasında önemli bir rol oynamaktadır. Modern gençliğin, özellikle yeni teknolojilere odaklananların talep ve estetik görüşleri, halk müziğinin özgünlüğünü korurken, bu ihtiyaçlar doğrultusunda gelişmesi ve tanıtılması, halk müziğinin yeni bir gelişme aşamasına girdiğinin göstergesidir. Elbette burada da olumsuz eğilimler yok değil. Bununla birlikte, müziğe profesyonel bir yaklaşımla, değerli çalışmaların ortaya çıkması kaçınılmazdır.

SONUÇ

Bu nedenle, Azerbaycan folklorunun gelişimini karakterize eden ana yönler baktık ve geçirdük ki modern teknolojinin gelişmesinin folklor araştırmalarının her alanını etkileye bilmiştir. Her şeyden önce talimatları not edelim: modern müzik folklorundaki en parlak araştırma yönü, halk sanatı örneklerinin koleksiyonunun devamıdır.

Bu yönde yeni bir yaklaşım da ortaya çıkıyor. Her şeyden önce, bu yöntem folklor örneğine komple bir yaklaşım göstermektedir. Komple yaklaşım, her şeyden önce, folklor örnekleri toplama sürecinden araştırmaya kadar devam eder. Modern zamanlarda seferleden toplanan materyallerde, müzikal-şiir türlerinin komple çalışmasında, müziğin uygulanması olumlu yönde gelişiyor. Böylelikle sefer sırasında, modern teknik imkanlarla donatılmış personel, değerli malzemeler edinir ve bu malzemeler üzerinde toplum bir çalışma süreci sağlar.

Modern müzik folklorunun gelişimi, bu alandaki aparılan araştırmaların yazar tarafından etnomüzikoloji alanında düzenlenmesi ile yeni bir aşamaya girmiştir. Tarihsel olarak genç olan etnomüzikoloji bilimi kendi prensiplerini geçmiş zamanlarda yaşatmış olsa da, modern araştırmalarda yazarın sahelerde toplama, araştırma işleri bu bilim alanının gelişmesini sağlamaktadır. Bu alana ilgi gösteren genç araştırmacıların, bölgelere sefer ederek yerel ahaliyle iletişim kurması, yerel gelenek ve görenekleri incelemek ve öğrenilmesi, müzik ve folklor örneklerinin toplanması ve incelemesi işinde çok önemli ter tutuyor.

Belirtilmelidir, Azerbaycan mzikolojisinde ve Batı lkelerinde geliŒen etno-mzikolojisine byk ilgi olduęu unutulmamalıdır. Bir kltr iinde mzięin incelemeyisi ve ęrenilmesini hedefleyen ge profesyoneller, o bilimin inceliklerine hakim olmak iin araŒtırma yntemlerini srekli olarak geliŒtirmelidir. Ne yazık ki, bazı durumlarda, folklor, aŒıklar ve muęam gibi geleneksel halk sanatlarını ve profesyonel sanatları incelerken sadece slubun teorik analizlerinden memnun kalırlar.

Klasik Avrupa mzikolojisinden miras kalan bu alıŒkanlıklara etnomzikoloji yntemleri de eklenmeli ve belki de n plana ıkmalıdır. Bu sre Azerbaycan'da hem eęitim hem de bilim kurumlarında ncelikli konulardan biridir. Etnomzikoloji alanındaki saha araŒtırmaları, keŒif gezilerine ek olarak, mzięin kamusal yaŒamdaki roln, eŒitli evrelerini ve ortamlarını - eęitim sistemi, medya, teknoloji, geleneklerin korunması ve geliŒtirilmesi ve dięer birok alanı kapsar. Bu yaklaŒımla, etnik kltrn araŒtırılması ve tanıtılmasında daha tutarlı sonular elde etmek mmkndr.

Mzik folkloru alıŒmasındaki ilgin ynlerden biri pratik alıŒmasıdır ve bu ynde yapılan alıŒmalar vgye deęerlidir. Dikkat edelim ki, yıllarca halk mzięinin xanendelerin ve Œarkıcıların repertuarında nemli bir rol oynadıęı, bestecinin eserlerine temel ilham kaynaęı olduęu unutulmamalıdır. Bununla birlikte, modern folklorun pratik geliŒimi yeni zelliklere sahiptir. Bu nedenle, halk mzięi rneklerinin toplanması, modern teknik mzik aletlerinde yeni ifade aralarının geliŒtirilmesi, doęrudan ge neslin estetik eęitimini hedeflemektedir. Bu, estetik zevk seviyesinin dŒme ve bozulma tehdidine karŒı modern zamanlarda baŒarılı bir adımdır.

Kaynaklar

Azerbaycan halk mzięinin antolojisi: 10 cilt halinde. (2005) Azerbaycan muęamları ve renkleri. ANAS MII, IV cilt, Bak, Azpetrol Oil Company

Babayev, E.A. (2001). Geleneksel mzięimiz. Bak: Elm, Bak

Bedelbeyli, A.B. (1969). Ayrıntılı monografik mzik szlę. Bak: Elm.

Blbl. (1968). SeilmiŒ raporlar ve makaleler. Bak: EA Yayınevi, Bak.

Efendiev, F.S. (1999). Etnokltr ve ulusal z farkındalık. Nalik: El-Fa, Nalik.

Imanov, M.K. (2014). Azerbaycan folklorunun dn ve bugn. "Milli zeka" dergisi, № 1, s. 12-20.

Isazade, A. ve Eldarova, A. ve Ismayilzade, R. ve Mammadov, N. ve Zohrabov, R. ve Huseynli, B. (1981). Azerbaycan halk mzięi. Denemeler. Bak: Elm.

İsmayılov, M. (1984). Azrbaycan xalq musiqisinin janrları. Bak: İŒiq.

Hacıbeyov, .A (1985). SeilmiŒ eserler. Bak: Yazar, Bak.

Hacıbeyov, .A (2010). Azerbaycan halk mzięinin temelleri. Bak: Apastrof.

Œifahi nnli Azrbaycan musiqisi I. Tsniflr v mahnılar (2016). Bak: Folklor İnstitutu.

Œifahi nnli Azrbaycan musiqisi II. Rqslr (2019). Bak: Folklor İnstitutu.

Pirsultanlı, S.P. (2006). Azerbaycan folkloru zerine araŒtırma. Gence: Pirsultan, Gence.

BAĞIMLILIĞA NEDEN OLAN FAKTÖRLERİN SOSYOLOJİK BAĞLAMDA İNCELENMESİ

Seçil ÖZDEMİR METLİOĞLU^{1*} and Gözde ARDAHAN²

¹Dr. Öğrt. Üyesi İzmir Demokrasi Üniversitesi, secil.ozdemir@idu.edu.tr

² Yüksek Lisans Öğrencisi, İzmir Demokrasi Üniversitesi, gozdeardahan1@gmail.com

*Corresponding author

Özet

Alkol ve madde tüketiminin tarihi oldukça eskiye dayanmaktadır. Geçmiş tarihlerde tedavi amaçlı olarak kullanılmakta olan alkol ve uyuşturucu gibi maddeler, daha sonrasında sadece bu amaca hizmet etmeyerek, bireyler tarafından zevk almak amacıyla da kullanılmaya başlanmıştır. Bunların tüketimi sonucunda bireylerde bağımlılık ortaya çıkabilmektedir. Alkol ve madde kullanımı bağımlılık düzeyine ulaştığında, hem bireysel hem de toplumsal açıdan sorunları beraberinde getirmektedir. Kişilerin bağımlılık verici maddelere alışması ve bağımlı duruma gelmeleri kısa bir süreçte gerçekleşmemektedir. Bağımlılığın meydana gelmesinde çok sayıda faktör etkili olmaktadır. Çalışmada bu faktörler arasında yer almakta olan; sosyokültürel, kalıtsal, psikolojik nedenlere ve kişilik faktörüne değinilecektir. Birey toplumu etkileyebildiği gibi içinde yaşadıkları toplum da bireyi şekillendirmektedir. Bireyin topluma nasıl imkanlar sunduğu, kişilerin içinde yaşadıkları toplumda amaçlarına ulaşacak araçlara ne kadar sahip olabildiği de kişilerin bağımlılık geliştirip geliştirmemesi üzerinde etkili olmaktadır. Çalışmada, bu faktörler irdelenecektir. Bu faktörlerin kişilerin bağımlı konumuna gelmesindeki etkileri incelenildikten sonra, hangi sosyolojik teorilerin bağımlılığı açıklayabileceği üzerinde durulacak ve alkol ve madde kullanımına başlama nedenleri teoriler üzerinden örneklendirilecektir. Ayrımsal Birlik Teorisi, Merton'un Anomi Kuramı, Etiketleme Teorisi çalışmada yer alacak olan kuramlardır. Bağımlılığa yol açan nedenlerle, teoriler arasında bağlantı kurulmaya çalışılacaktır. Alkol ve madde bağımlılığının tedavisinde Dünya'da ve Türkiye'de farklı uygulamalar bulunmaktadır. Ülkemizde yer almakta olan bu uygulamalar, diğer ülkelere oranla daha az orandadır. Türkiye'de Amatem birimleri alkol ve madde bağımlılığının tedavisinde önemli rol üstlenmektedir. Bireyler Amatem birimlerinde, ayakta ve gerekli durumlarda yatarak tedavi edilebilmektedir. Bu kapsamda, çalışmada Amatem kuruluşlarında tedavi görmüş hastalarla ilgili yapılmış olan çalışmalardan bazıları literatür taraması bağlamında incelenecektir. Bu incelemeler sonucunda, kişilerin "alkol ve madde tüketimine başlamalarında etkili olan faktörler" ile ilgili olarak tarama sonucu ulaşılmış olan bulgular göz önünde bulundurulacak ve bu faktörlerin çalışmanın kuramsal çerçevesinde değinilen sosyolojik teorileri destekler nitelikte olup olmadığı tartışılacaktır. Çalışmanın sonuç bölümünde Türkiye'de bağımlılığın önlenmesi ve azaltılması açısından neler yapılabileceği konusunda öneriler sunulacaktır.

Anahtar Kelimeler: Bağımlılık, Amatem, Anomi, Toplum, Etiketleme Teorisi, Ayrımsal Birlik Teorisi.

GİRİŞ

Alkol ve uyuşturucu kullanımı, insanlıkla birlikte başlamıştır. Biranın ilk ortaya çıkışı, M.Ö 4000 Yılında Mısır'da arpa yoluyla bira üretilmesiyle gerçekleşmiştir. M.Ö 500 yıllarındaysa Sümer medeniyeti, sağlıkla ilgili bir sıkıntılar olduğunda veya bir durum karşısında rahatlamak istediklerinde, haşhaş bitkisinden faydalanmışlardır. Hipokrat ve tarihin ilk hekimleri, geçmiş zamanlarda alkollü içki nedeniyle zehirlenmelerin yaşandığından bahsetmiştir. Bütün fark edilen bu etkilere rağmen, bu konuyla kapsamlı bir biçimde ilgilenilmeye başlanması 18. yüzyılın ortalarına tekabül etmektedir. Stockholm Üniversitesi doktorlarından Magnus (1856), alkollü içeceklerin kişi vücudunda meydana getirdiği değişimleri ve zararları açıklamak için 'alkolizm' kavramını kullanmıştır. 18. yüzyılın ortalarında, alkolizme neden olan faktörler arasında genetik, içkilerin belli bir kaliteye sahip bulunmaması gibi nedenler gösterilmiştir (akt. Doğan,2002:58).

Farklı toplumlardaki uyuşturucu kullanım alışkanlıkları, birbirleriyle benzerlik göstermemektedir. İçinde yaşanılan toplumun sahip olduğu kültür, bu toplumdaki madde kullanım alışkanlıklarını da etkilemektedir. Uyuşturucunun taşıdığı anlam, dönemden döneme değişiklik göstermiştir. Örnek olarak, Çinliler uyuşturucu maddeyi uzun çubuklardan çekerek kullanırken, Ortadoğu, yeni içkiler üretilmesinde önemli bir rol oynamıştır. Mısırlılar ise bu maddeleri zevk vermesi için değil, sahip oldukları hastalıkların yaratmış olduğu acıları ortadan kaldırmak için çare olarak görmüşlerdir (Sevil,1998'den akt. Bozkurt,2015:23).

"İslamiyet'ten önce Araplarda içki ve benzeri şeylerin kullanılması yaygındır. İslamiyet'in ilk zamanlarında Kur'an ve hadislerde bu alışkanlıkları yasaklayıcı bir hüküm yer almıyordu. Aşamalı olarak içki ve benzeri maddelerin kullanılması sınırlandırılmıştır" (Gölcük, 1987'den akt. Bozkurt,2015:24).

Uyuşturucu maddelerin kullanımının artık bir sorun şeklinde algılandığı zamanların başlangıcı olarak, 1960 senesini takip eden yıllar gösterilmektedir. Uyuşturucu maddenin ne olduğu ve bu maddeyi kullanmanın oluşturabileceği sorunların araştırılması 1970'li yıllarda gerçekleştirilmiştir. Ortaya çıkan problemlerin nasıl çözülebileceğine dair çalışmalar yürütecek olan denetim mekanizmaları ve bu mekanizmaların çalışmalarını ne şekilde yürütecekleri konusunda tartışmalar gündeme gelmiştir. ABD ve Avrupa'nın değişik ülkelerinde, gençlik problemleri ve uyuşturucu kullanım alışkanlığının varlığı bir sorun olarak kabul edilerek, sorunun ortadan kaldırılması için çeşitli çözüm yolları sunulmuştur (Bozkurt,2015:25).

Ülkemizde bağımlılık miktarı, daha gelişmiş ülkelere oranla daha azdır. Fakat günden güne Türkiye'de de madde kullanım alışkanlığına sahip kişi sayısı giderek fazlalaşmaktadır. Bu alışkanlıkların gelişip yayılmaması için, yapılması gereken faydalı çalışmaların yapılmasıdır (Ertüzün, Uyaroğlu, Demirel ve Koçak,2016:51).

Bazı bağımlılık oluşturan maddelerin, hastalıkları iyileştirici özelliğe sahip olduğu halde, bu özelliklerinin haricinde başka amaçlar için ne şekilde kullanıldığı ve ne sıklıkta satın alındığının bilgisine ulaşmak kolay değildir. Bağımlılık yapıcı maddelerin bir toplumu oluşturan değişik sosyoekonomik kesimlerde ne derecede kullanıldığı ve madde çeşitlerinden hangisinin kullanımının yaygın olduğunun anlaşılması, bağımlılığın iyileştirilmesinde ve azaltılması hususunda uygulanacak çalışmalarda önemli bir noktayı oluşturmaktadır (Asan, Tıkır, Okay ve Göka,2015:2).

1.ALKOL VE MADDE BAĞIMLILIĞI NEDİR?

'Narcotics' sözcüğü İngiliz dilinde 'uyuşturucu' anlamı taşımaktadır. Yunanca'da ise 'narke' sözcüğü uyku manasına gelmektedir ve 'uyuşturucu' kavramı da bu sözcükten doğmuştur. Uyuşturucu maddeler, uyuşturucu bir nitelik taşıyan ve bireylerde sürekli kullanım isteği oluşturan maddelerdir (akt.Akbulut,1997:112).

Uyuşturucu madde kavramı, sık olarak tıp alanında geçen bir kavramdır. Ancak bu kavram aslında hukuki bir anlama da sahiptir. Hukuk alanında, uyuşturucu maddeyle ilgili olarak bahsedilmekte olan şey tanımlardan ziyade hangi maddelerin bu sınıflamaya dahil olduğundan bahsedilmesidir. Dünya Sağlık Örgütü'nün, yaptığı tanımlamaya göre uyuşturucu maddeler, kişide normal olandan fazla bir şekilde o maddeye ihtiyaç duyma, maddeyi kullanmaya başladıktan sonra kullanılan miktarı giderek arttırma, kişiyi fiziksel ve psikolojik yönlerden kendisine bağımlı kılma, vücudu normal işleyişinden uzaklaştırma özelliklerine sahiptir (Akbulut,1997:112).

Uyuşturucu maddelere yönelik bağımlılık, bireyde fiziksel ve psikolojik bağımlılık şeklinde ortaya çıkabilmektedir. 'Fiziksel bağımlılık', oluştuğunda bireyin bedeni uyuşturucu maddelere yönelik olarak kendini ayarlayan, eski dengesinden uzaklaşan bir durum sergilemektedir. Bunun sonucundaysa, birey maddeyi elde edemediğinde, vücut yoksunluk işaretleri vermeye başlamaktadır. Psikolojik bazı farklılıklarda da bu süreçte ortaya çıkabilmektedir. Psikolojik bağımlılık oluştuğundaysa, birey artık kullandığı madde olmadan yaşamını devam ettirmekte zorlanmakta ve maddeyi bulmak için çaba sarfetmeye başlamaktadır. Psikolojik bağımlılığa sebep olan maddeler arasında tütün,

morfin, kokain gibi maddeler sayılabilmektedir (Uzbay,1996'dan akt. Gökler ve Koçak,2008:91).

"Alışkanlık, bir maddeye esir olmak, bir maddenin irade ile kontrol edilmeden kullanılması" (Duran,1996'dan akt. Arslan,1998:3), "kişinin içki içme alışkanlığını kontrol edememe halidir. Dünya Sağlık Teşkilatı alkoliği alkol alma arzusu ruhi ve bedeni sağlığı çevre münasebetlerini, iş ve aile ilişkilerini sosyal ve ekonomik durumu bozacak kadar fazla alan kimse olarak tarif etmiştir. Alkolizmayı da, adet ve geleneklerin ötesinde devamlı ve aşırı bir alkol alma alışkanlığı olarak tarif etmiştir" (Songar,1980'den akt. Derin,1998:3).

2. MADDE KULLANIM BOZUKLUKLARINA NEDEN OLAN FAKTÖRLER

2.1 Sosyokültürel Nedenler

Yaşanılan toplumda, madde kullanımının normal bir şey olarak görülmesi, daha önceden madde kullanmayan bireylerin de madde kullanmaya başlamasına sebep olacaktır. Madde kullanan birey sayısı fazlalaşacaktır. Eski kullanıcılar, ilk defa kullananlara, maddeleri ne şekilde kullanacaklarını açıklayarak onları da, madde kullananlar kervanına dahil edecektir. Bireyin madde kullanmaya başlamasıyla birlikte, daha önceden içinde yer alamadığı gruplara kabul edileceğine yönelik bir inanca sahip olması da madde kullanmaya başlamasında etkili olmaktadır. Maddenin içinde yaşanılan ortamda var olması da madde kullanımını yaygınlaştıran nedenler arasında sayılmaktadır. Kişinin içinde bulunduğu ortamda madde olmazsa, kişi maddenin etkileri ve ne şekilde kullanacağına dair bir bilgiye sahip olamaz. Bilgi sahibi olmadığı ve maddeyi bulamadığı için de kişide bağımlılık gelişmemektedir. Bireyin risk almayı seven bir yapıda olması onun madde kullanımına başlayıp başlamamasını etkileyen özellikler arasında gösterilmektedir. Bir toplumda yaşayan bireylerin uymak zorunda oldukları bazı kurallar vardır, fakat kendini o toplumdaki kurallara karşı koyan, toplumsal kurallara karşı gelebileceğini kanıtlamak isteyen bireyler alkol ve madde bağımlılığı gibi toplum tarafından hoş karşılanmayan davranışlara yönelerek, toplumda uyulması gereken kurallara aslında karşı gelebilecek nitelikte olduklarını göstermek istemektedirler. Toplumsal kurallara uyan ve toplumun belirlediği kalıpların dışına çıkmayan bireylerde madde kullanımına başlama ihtimali daha az olacaktır. Toplumun yaşayış tarzında meydana gelen bazı değişiklikler, uyuşturucu madde kullanımını imrendirmektedir. Tüketim toplumlarında, bireylerin git gide artan stres duygularını gidermek için antidepresanlara başvurdukları görülmektedir. Bu tür ilaçları kullanan kişi, ilaçları kullanmakla yaşamın stresinden uzaklaşacağını düşünse de, bu ilaçları kullanmanın sonuçları olumlu yönde olmamaktadır (Ögel,2001'den akt. Alban,2018:32-33).

Ülkelerin, ekonomik gelişmişlikleri de madde kullanımına başlayıp başlamamada etkili olan faktörler arasındadır. Bir ülkede nüfusun fazla sayıda olması ve ülkenin fiziksel yapısının iyi bir durumda bulunmaması, bireyi madde kullanımını teşvik edebilmektedir. Suç ile madde bağımlılığı ilişkisine bakacak olursak da, bir alanda suç işleme durumu artarsa madde kullanım riski de artmaktadır (Ögel,2014'ten akt. Alban,2018:33).

Toplumun kültürel özellikleri ile alkol kullanma alışkanlığı arasındaki ilişki pozitif yöndedir. Bir toplumun sahip olduğu ananeler, görenekler, adetler ve dinin bağımlılığın oluşmasında etkili olduğu yadsınamaz bir gerçektir. İtalya ve Amerika gibi ülkelerde, bireyin ufakken içmesi aile sofrasında gerçekleşmektedir ve Yahudilerde alkole bağımlılık gerçekleşme dahi alkol kullanımı Yahudilerin önemli alışkanlıkları arasında sayılmaktadır. Kutlamalarında ve dini merasimlerinde alkol tüketimi yaygın olarak gerçekleşmektedir (Songar,1980'den akt.Arslan,1998:6).

Batı ülkelerinden farklı olarak Türkiye'de küçük yaşlarda alkol kullanma gibi bir durum gerçekleşmemektedir. Sadece çocuk yaşta olanların değil, diğer bireylerin de alkol kullanması iyi bir davranış olarak görülmemektedir. Batı toplumlarından farklı olarak İslam dininde alkol kullanımının hoş karşılanmaması, alkolün kullanım oranını azaltmaktadır. Cumhuriyet'ten sonraki dönemde Türk toplumunun alkolle tanışıklığı artmıştır. Çağımızda alkol kullanımı hızla yaygınlaşmaktadır. Bu yaygınlaşmanın sonucu, belli başlı problemleri ortaya çıkarmaktadır. Problemler, hem bireyleri hem de toplum yapısını etkilemektedir. Alkol tüketim alışkanlığına sahip olan kişiler, beden ve ruhen kötü etkilenmekte, bu durum gündelik hayatlarında da sorunlarla karşılaşmalarına neden olmaktadır (Arslan,1998:6-7).

2.2 Kalıtımsal Nedenler

Alkol bağımlılığının oluşmasında, aile bağlantılarının etkisi yüksek oranda bulunmuştur. Bu durum, alkol bağımlılığının uzun bir süre zarfında, ailelerinden bireylere geçen bir hastalık olduğunun sanılmasına sebebiyet vermiştir. Bireyin içinde yaşadığı ve doğduğu aile, bireyde alkol kullanımına yönelik bir ilgi başlayıp başlamamasında belirleyici olabilmektedir. Çocuklar anne ve babalarının alkol içme davranışında bulunduğunu veya sigara içtiklerini gördüğünde, Bandura'nın Sosyal Öğrenme Kuramı'nda da belirtmiş olduğu biçimde, aile üyelerinin bu davranışlarını örnek alarak bu tür davranışlarda bulunabilmektedirler. Alkol ve madde kullanımının hiç gerçekleşmediği ailelerde, bu davranışın gerçekleşmemesinin sebepleri arasında dini, kültürel ve çevresel nedenler sayılabilir. Aile dini inançları kuvvetli bir aileyse, dinde alkol ve madde kullanımının yasaklanan bir şey olarak görülmesi aileyi madde kullanım düşüncesinden uzaklaştırmaktadır. Böyle bir ailede yetişen çocukların da madde kullanım riskleri düşük olmaktadır (Coşkunol ve

Altıntoprak,1999:225).

Alkol bağımlılığının genetikle ilişkisi olup olmadığına dair yapılan evlat edinme araştırmaları, Danimarka ve İsveç gibi ülkelerde yapılmıştır. Araştırmalar sonucunda, genetik etkenlerin alkol bağımlılığında etkili olduğu saptanmıştır. Çocuğun sahip olduğu anne ve baba alkolik olduğu takdirde, böyle bir anne babaya sahip çocuk evlat edinilse dahi, yetiştirildiği aile de de alkolizme yakalanma riski oldukça fazla bulunmaktadır. Diğer ülkelerde gerçekleştirilen evlat edinme araştırmalarına bakıldığında da alkolik bir anne babaya sahip olan çocukların herhangi bir bağımlılığı bulunmayan kişiler tarafından evlat edinildiğinde, alkolizmle karşılaşma oranlarının, bağımlı aileye sahip olmayan, evlat edinilen çocuklardan daha fazla olduğu bulunmuştur (akt. Coşkunol ve Altıntoprak, 1999:226).

2.3. Kişilik

Alkol bağımlıları tek bir kişiliğe sahiptir şeklinde bir yargıda bulunmamamıza karşın, hepsi kendilerinde sıklıkla gözlenen bazı kişilik özelliklerine sahiptir. Yeterince güçlü egoya sahip olmamaları, değerlerinin bilincinde olmamak, değerlerine uygun hareket etmemek, kendilerine bakabilmeleri konusundaki eksiklikler bu ortak özellikler arasında sayılabilmektedir (Akvardar vd., 2005:54).

"Genel olarak alkol bağımlılarında saptanan kişilik özellikleri; yüksek yenilik arayışı ve dürtüsellik; düşük düzeyde zarardan kaçınmadır" (Akvardar vd., 2005:55).

Kişiler eğer küçük yaşlarında, huzursuz bir kişiliğe sahiplerse, ileriki yaşlarında da bağımlılık davranışları kazanma ihtimalleri yüksek olacaktır. Eğitim gördükleri kurumda başarı sağlayamayan ya da sakin hareketler göstermeyen gençlerin de bağımlılığa yakalanma ihtimalleri, diğer gençlere göre daha fazla olarak görünmektedir (Ögel,2014'ten akt.Alban, 2018:32).

2.4 Psikolojik Etkenler

Bireyin madde kullanımına başlama nedeni, içinde duyduğu huzursuzluk duygusunu dindirme arzusu olmaktadır. Bir birey bu alışkanlığından vazgeçmiş olsa dahi, acılarını hatırlatan bir durum yaşadığında, alışkanlığına geri dönebilmektedir. Bu durum psikolojik rahatsızlıklar ile bağımlılık arasında doğrusal bir orantı olduğunun kanıtı olmaktadır. Bireylerin yaşamış oldukları kötü olayları atlama süreleri aynı değildir. Bazı bireyler bu süreçleri daha zor atlattıklarıdır (Alban, 2018:33).

Depresyona neden olan durumların çoğunun, madde bağımlılığının de nedeni olabileceği konusunda çeşitli örnekler rastlanmıştır. Depresyonun oluşacağını haber veren bazı durumlara örnek olarak; kişinin başına gelen kötü bir olayı hemen atlatacak iç güce sahip olmaması, ailesiyle arasında problemlerin bulunması, eğitim yaşamının yolunda gitmemesi ve bazı davranış sorunlarını içselleştirmiş olması örnek olarak gösterilebilmektedir (Lewinsohn, Gotlib and Seeley 1995'den akt. Yeltepe, 2010:11).

3. ALKOL VE MADDE BAĞIMLILIĞINI AÇIKLAMAYA ÇALIŞAN SOSYOLOJİK TEORİLER

3.1 Anomi (Kuralsızlık) Teorisi

Durkheim, anomiyi tıpkı anatomik bir hastalık gibi toplumlara musallat olabilen, dahası bu olumsuz toplumsallık halinde bireyleri intihara dek götürebilen verileri bünyesinde taşıyan bir olgu olarak değerlendirmekteydi. Sanatlar, bilim ve sanayiler ilerledikçe suç ve intihar oranları da artmaktaydı. Durkheim, 1888 yılında "Yüksek bir intihar oranı, ev içi dayanışmasında bir gerileme olduğunu, bencilliğin soğuk rüzgârının kalpleri soğutup, ruhları zayıflattığını gösterebilir" demektedir (akt.Topateş,2009:119).

Anomi kavramı, Durkheim ve Merton'un sosyolojisinde oldukça önemli bir yere sahiptir. Robert Merton, anomi kavramını sapkın davranışları ifade etmek için kullanmaktadır. Kişi belli bir amacı gerçekleştirmeyi arzuladığı halde, gereken miktarda aracı elinde bulundurmadığı için bu amacı gerçekleştiremediğinde, anomi meydana gelmektedir. Kişiler amaçlarını gerçekleştirebilmek için sapkın davranışlar sergilemeye başlamaktadır. Bu teorinin açıkladığına göre, istenilen amaçların gerçekleştirilemediği durumların sonucunda kişiler madde bağımlılığına yönelebilmektedir. Kişilerin bağımlılık yaratan maddelere yönelme nedenleri arasında, tüm olup bitenden sıyrılma isteği ve ulaşamadıkları hedeflerine aslında ulaşmış gibi hissetmek istemeleri sayılabilmektedir (Zastrow,2014'den akt. Derin,2017:41).

3.2 Etiketleme Teorisi

Etiketleme teorisine göre, bireylerin maddelere karşı bağımlılık geliştirmesindeki en önemli etken, daha öncesinde de bu maddeleri kullanan, ancak bağımlı olmayan kişilere "bağımlı" damgası yapıştirilmesidir. Bu maddeleri normal ölçüde kullanan kişiler, kendilerini bağımlı olarak nitelermemelerine rağmen, çevrelerinde bulunan ve bireyler üzerinde kontrol edici etkisi bulunan bireylerin, kişileri madde bağımlısı olarak görmesi, kişilerin de kendilerini o şekilde kabul

etmesine neden olmaktadır (Zastrow,2014'den akt. Derin,2017:41-42).

Etiketleme durumu, aynı zamanda alkol ve madde kullanım alışkanlığı yüksek düzeyde olan bireylerin, kendilerinin böyle bir durumda olduklarını saklamalarına neden olmaktadır. Kişi sahip olduğu alışkanlıkları kabullenmemektedir. Bu durumun nedeniyse, bağımlılığın güçsüzlüğün belirtisi olarak algılanmasıdır. Topumsal algılar bu şekilde olduğundan dolayı, bağımlı kişinin bağımlılık durumunu atlatma süreci kolay olmamaktadır. Bağımlı kişilerin yanı sıra, etkileşim içinde bulunduğu insanlar da hastanın durumunu reddetmektedir (akt. Arıkan,Genç,Etik,Aslan ve Parlak,2004:53).

3.3 Ayrımsal Birlik Teorisi

Bu kuram, bireylerde madde kullanım alışkanlığının başlayıp ilerlemesinin, bireyin içinde bulunduğu gruba göre gerçekleştiğini savunmaktadır. Bu kuramda anlatılan, kişiler madde kullanım alışkanlığını içinde buldukları aile, arkadaş grubu, okul gibi yerlerdeki bireylerle iletişim içinde bulunarak kazanmaktadır. Çevrelerinde bulunan kişiler madde kullanım alışkanlığına sahipse, bireyler de bu kişilerden etkilenerek madde kullanımına başlayabilmektedir (Zastrow, 2014'den akt. Derin,2017:42).

Boylamsal çalışmalarında Chassin, Curran, Hussong ve Colder (1996) madde kullanan arkadaşları olan ergenlerin, madde kullanan arkadaş olmayanlara göre madde kullanımlarının daha hızlı bir şekilde geliştiğini bulmuşlardır. Ayrıca, kokain telefon hattını arayan 64 ergen örneklem grubunun % 84'ü arkadaş baskısıyla maddeyi dindiklerini ifade etmişlerdir (Dupre, Miller, Gold and Rospenda 1995). Erdem, Eke, Ögel ve Taner (2006) lise öğrencilerinde arkadaş özellikleri ve madde kullanımı arasındaki ilişkiyi tespit etmek için yaptıkları çalışmalarında madde kullananların madde kullanan arkadaşına sahip olma oranını %50.2, madde kullanmayanların madde kullanan arkadaşına sahip olma oranını %15.2 olarak bulmuşlardır (Yeltepe,2010:10).

4. BAĞIMLILIK TEDAVİSİNDE SOSYAL HİZMET UYGULAMALARI

Dünya'da bağımlılığın iyileştirilmesi ve tedavisi için, sosyal hizmet alanında oldukça fazla çalışma yapılmaktadır. Türkiye'de yapılan literatür çalışmalarına baktığımızda ise bu alandaki sosyal hizmet çalışmalarına yeteri kadar önem verilmediğini görmekteyiz. Amerika Birleşik Devletleri'nde, 'Minnesota Modeli' çerçevesinde alkol tedavi modeli sunulmaktadır. Bu modelde hedeflenmekte olan temel sonuç, kişilerin tedavi süreçlerini bitirdikten sonra kendine yardım gruplarının bir üyesi haline getirilmesidir. Dünya'da bu şekilde bir uygulama bulunmasına karşın, Türkiye'de bağımlılık tedavisini bu şekilde gerçekleştiren bir modelin yerleşik olduğu söylenememektedir. Ülkemizde, kendine yardım gruplarının varlığından haberdar olan kişi sayısı az olmakla beraber, gruplar konusunda bilgisi olan kişiler de gruplara gereken özveriye göstermemektedir (Ertoğlu,2013:50).

"Türkiye'de bağımlılık tedavisinde başvurulacak birçok klinik bulunmaktadır. Bunlar Sağlık Bakanlığına bağlı tedavi merkezleri, üniversite hastanelerine bağlı tedavi merkezleri, kamu ve üniversiteye bağlı hastane merkezleri ve özel tedavi merkezleridir" (Ertoğlu,2013:50).

Bağımlılık problemiyle, birbirinden ayrı mekanlarda ve birbirleriyle aynı özellik göstermeyen çalışma alanlarında karşı karşıya kalabilen sosyal hizmet uzmanları bu süreçte önemli bir role sahiptir. Özelde, bağımlılıkla ilgili iyileştirici çalışmaların yürütüldüğü klinik içerisinde görev alan sosyal hizmet uzmanları, uyguladıkları birbirinden farklı tedavi stilleriyle, kişinin bağımlılığından hızlıca uzaklaşarak, bağımlı olmadıkları zaman diliminde sürdürdükleri hayatlarına bir an önce kavuşmalarını hedeflemektedir (Polat,2014:146).

Ülkemizde bağımlılık alanında sosyal hizmet uygulamalarında tıbbi ve psikolojik tedavi yöntemlerinin ağırlıklı olduğunu söylemek mümkündür. Bunun nedeni alkol bağımlılığının neden ve sonuçlarının bireyin yanı sıra aile ve toplum üzerinde de ruhsal, sosyal ve ekonomik yönden etkilerinin olmasıdır. Bu bağlamda dünyada olduğu gibi ülkemizde de sosyal hizmet uygulamaları biyopsikosozal model içinde ele alınmaktadır (Kalyoncu ve ark., 2000'den akt. Ertoğlu,2013:50).

5. MADDE BAĞIMLILIĞIYLA İLGİLİ OLARAK TÜRKİYE AMATEM KURULUŞLARINDA YAPILAN ÇALIŞMALARIN İNCELENMESİ

Amatem polikliniği alkol ve madde kullanım bozukluğu olanların ilk başvurdukları, ayakta tedavilerinin yapıldığı ve gerekirse yatış planının yapıldığı bölümdür. Amatem servisi alkol ve madde kullanım bozukluğu olan hastaların bireysel ve grup terapileri, uğraş faaliyetleri ve ortam tedavisiyle bağımlılıkları ve kendileri ile ilgili farkındalıklarının artırıldığı, uzun süreli ayıklığın hedeflendiği yapılandırılmış tedavi programının yatarak gerçekleştirildiği bölümdür

(<https://izmiraturkeah.saglik.gov.tr/TR,270689/amatem.html>).

Bu çalışmada Amatem'de tedavi gören hastalarla ilgili olarak yapılan araştırmalardan yararlanılarak, kişilerin alkol ve

madde bağımlılığına başlamasında hangi toplumsal ve bireysel faktörlerin etkili olduğu açıklanacak ve yukarıda bahsedilen sosyolojik teorilerin alkol ve madde bağımlılığını açıklamakta ne derece etkili olduğu tartışılacaktır.

Ertoğlu tarafından 2013 yılında gerçekleştirilen çalışma, Ankara Numune Eğitim ve Araştırma Hastanesi'nde bulunan Amatem bölümünde gerçekleştirilmiştir. Bu çalışmadan sağlanan veriler eşliğinde, alkol ve madde bağımlılığına neden olan faktörler arasında saydığımız ailenin, bu durumun oluşması üzerinde ne derece etkili olduğu tartışılacaktır.

Ankara AMATEM'de yatarak tedavi görenler ve araştırmaya katılmayı kabul edenler araştırmanın çalışma evrenini oluşturmaktadır. Ancak olanaklar sebebiyle Ankara AMATEM'de yatarak alkol bağımlılığı tedavisi gören bireyler bu araştırma için çalışma evreni olarak seçilmiştir. Küçük boyutta bir çalışma evreninin oluşması sebebiyle bu araştırma için örneklem seçim yöntemine gidilmemiştir. Bunun yerine tam sayım yoluna gidilmiştir. Araştırmaya gönüllü olarak katılmayı kabul eden tüm bireyler araştırma kapsamına alınmıştır (n=35)(Ertoğlu,2013:70-71).

Bu çalışmaya katılan kişiler arasında yaşadığı ailede alkolik bulunanların sayısı, içinde bulunduğu ailede alkolik bulunmayanların sayısından daha az çıkmıştır. Yaygın olan kanaate göre, kişilerin yaşamlarını sürdürdükleri ailede alkolik bir bireyin bulunması kişinin de alkole başlama riskini daha da arttırmaktadır. Bundan dolayı çalışmada bunun araştırılması büyük önem arz etmektedir. Eşel tarafından yapılan bir çalışmada belirtildiği üzere, genetik bakımdan içinde alkol bağımlısı bulunan ailede yetişmiş olan bireylerin bu sorundan kurtulabilmesi, diğer bireylere göre daha fazla zaman alabilmektedir. Kişi, "benim ailem böyleyken, ben bu bağımlılıktan nasıl kurtulabilirim?" şeklinde bir ümitsizliğe kapıldığı için, bağımlılıktan kurtulma azmi ve inancı kötü bir biçimde etkilenmektedir. Yapılan bir çok araştırma da göstermektedir ki, kişilerin ailesinde alkol kullanan bireyleri izlemesi, kendilerinin de bu alışkanlığı kazanmasında etkili olmaktadır (İlhan ve ark.'dan akt. Ertoğlu,2013:89).

Araştırmada, içinde yaşadığı ailede alkol bağımlısı bulunan kişilere, bu alışkanlığı kazanmalarında ailelerinin etkili olup olmadığına yönelik sorular sorulduğunda, yarısından fazlası bu durumun alkol kullanma alışkanlığına başlamalarında önemli bir faktör olduğunu belirtmişlerdir. Bu sonuçların yanı sıra, araştırmaya katılan kişilerin yarısından fazlası da bu durumun, bu alışkanlıklarından kurtulmaları üzerinde geriletici bir etkiye sahip olmadığı konusunda bir anlayışa sahiptirler (Ertoğlu,2013:90). Bu araştırmadan çıkan sonuçlara bakıldığında ailenin alkol bağımlılığının gelişmesinde önemli bir etkiye sahip olduğu görülmektedir. Ayrimsal Birlik Teorisinde ifade edilmekte olduğu gibi kişilerin davranışlarının şekillenmesinde içinde buldukları gruplar etkili olmaktadır. Aile de bu grupların başında gelmektedir (Zastrow, 2014'den akt. Derin,2017:42).

Alban tarafından 2018 yılında gerçekleştirilen çalışma, Elazığ Ruh Sağlığı ve Hastalıkları Hastanesi Alkol ve Madde Bağımlılığı Tedavi ve Eğitim Merkezi(AMATEM)'de uygulanmıştır. Araştırmanın evreni Elazığ Ruh Sağlığı ve Hastalıkları Hastanesi bünyesinde yer alan AMATEM servisinde yatarak tedavi gören hastalardan oluşmaktadır. Belirlenen evrenden istatistiksel olarak anlamlı örneklem seçilerek, araştırmanın amaçları doğrultusunda oluşturulan anket ve ölçeklerin yüz yüze uygulanması gerçekleştirilmiştir. AMATEM servisinde yatarak tedavi gören hasta sayısı 2015-2016 yılı kayıtlarına göre 556 kişidir. Uygulama bir ay ile kısıtlı olduğu için örneklemimiz aylık hasta sayısı olan 46 kişiden oluşturulmuştur (Alban,2018:37-38).

Bu araştırmada yer alan hastalardan, bağımlılık yapıcı maddeleri kullanmaya başlama sebeplerini açıklamaları istendiğinde, "arkadaş çevresi" cevabı en çok tekrarlanan cevaplar arasında yerini almıştır. Bu cevabı takip eden diğer cevaplar ise, maddeyi kullanmaya yönelik bir hevese sahip olmak, sıkıntı, yaşamlarını etkileyen sorunlar, herhangi bir işe sahip olmamak, yaşamda tek başına olmak gibi faktörlerdir. Arkadaş çevresinin, bağımlılığın oluşmasında en önemli faktörlerden biri olarak ortaya çıkmasının nedeni olarak, genç yaşta bireylerin belli bir arkadaş grubunun içinde yer alabilmek için,o gruptaki kişiler gibi davranmak istemesi örnek gösterilebilmektedir. Kişi içinde yer almak istediği grupta bu gibi alışkanlıklara sahip bireyler bulunuyorsa, kendi de bu gruplar içinde bulunabilmek için, bağımlılık davranışlarına yönelebilmektedir. Merak duygusu da bu sürecin başlamasında büyük etkiye sahiptir (Alban,2018:44-45).

Bu araştırmanın sonuçları da "Ayrimsal Birlik Teorisi"ni destekler niteliktedir. Kişinin içinde bulunduğu ve davranış şekillerinden etkilendiği grup burada arkadaş gruplarıdır. Kişi istediği arkadaş gruplarına kabul edilebilmek için, bağımlılık sürecine adım atabilmektedir. Bu araştırma sonucundan hareketle, "Anomi(Kuralsızlık) Teorisiyle, madde kullanım alışkanlıkları arasındaki ilişkiden de bahsetmemiz mümkündür. İşsizlik bu araştırmada, alkol ve madde kullanımına başlama nedenleri arasında gösterilmiştir. Toplumsal sorunların başında, özellikle de Türkiye'de işsizlik gelmektedir. İşsizlik anomik durumun sonuçları arasındadır. Birey bu toplumsal yapıda işsiz kaldığında ümitsizliğe kapılır ve toplumsal kurallar birey için bağlayıcılığını yitirir. Birey bu nedenle işsizlik sonucunda alkol ve madde kullanımına yönelebilmektedir.

"Derin tarafından 2017'de yapılan çalışmanın evrenini, Ankara Numune Eğitim ve Araştırma Hastanesi AMATEM'de

yatılı veya ayaktan tedavi gören madde bağımlısı bireyler oluşturmaktadır. Araştırmanın çalışma evreni, Kasım-Aralık 2016 tarihlerinde AMATEM'de tedavi gören 18-65 yaş arası ve araştırmaya gönüllü katılım sağlayan 110 madde bağımlısı bireyden oluşmaktadır" (Derin,2017:107).

Bu çalışmada yer alanların sosyoekonomik koşulları incelendiğinde, çoğunluğunun orta seviyede sosyoekonomik bir duruma sahip oldukları görülmektedir. Alt ve üst seviyede olanların oranlarına bakıldığında, bu iki seviyeye sahip grup arasında fazla bir fark olmadığı görülmektedir. Araştırmada yer alan kişilerden düzenli bir işte çalışanların oranına %39,6 olarak ulaşıırken, iş sahibi olmayanların oranı ise % 60'4'tür (Derin,2017:117-118).

Araştırmaya katılan katılımcıların kimisi madde kullanımına yönelme sebeplerini bir cevapla ifade etmekteyken, kimisi çok sayıda sebebi, madde kullanımına başlama nedeni olarak göstermiştir. İlişki içinde olunan dost ve komşu çevresi, merak duygusu, hayatını devam ettirmekte olduğu mekan, bireysel ve ailevi problemler, ruhsal sıkıntılar, ebeveynlere ve topluma tepki gibi maddeler, araştırmanın sonuçlarına göre kişinin madde kullanım alışkanlıklarının doğmasına sebep olan etkenler şeklinde karşımıza çıkmaktadır (Derin,2017:125).

SONUÇ VE DEĞERLENDİRME

Alkol ve madde bağımlılığı, geçmişten günümüze var olan bir sorundur. Bu sorundan, hem bağımlı kişi, hem de kişinin çevresindeki bireyler etkilenecek toplumsal düzen bozulmaktadır. Bağımlılığın oluşmasına neden olan birçok faktör olmasının yanı sıra, aile ve arkadaş ortamı bu sorunun ortaya çıkmasındaki en önemli nedenler arasında gösterilmektedir. Kişinin içinde bulunduğu gruba kabul edilme isteği, kendini yalnız hissetmemek istemesi gibi nedenler kişileri bazı gruplara da bağımlı kılabilir. Bağımlılık bu kadar önemli bir sorun olmasına karşın, bu alanda ülkemizde yapılmakta olan sosyal hizmet çalışmaları dünyaya göre oldukça yetersizdir. Sorunun daha çok ortaya çıktıktan sonra çözülmesine yönelik çalışmalar vardır. Bağımlılığın hiçbir şekilde ortaya çıkmaması için ülkemizde daha kapsamlı çalışmalara ihtiyaç vardır. Liselerde, üniversitelerde okuyan gençlerin bilinçli alkol tüketimi konusunda bilgilendirilmesi için sosyal hizmet uzmanları tarafından, yoğun bir çalışma programı uygulanması gerekmektedir. Televizyonlarda yayınlanan programların içeriğinin, bu alışkanlıkları özendirip özendirmediği incelenerek önleyici yönde programlar yapılmalıdır. Alkol ve madde kullanım alışkanlığı olan anne ve babaların da bilinçlendirilmesi gerekmektedir. Eğer anne ve babalar bilinçli olursa, çocuklarının da ileride bu tür sorunlar yaşama ihtimali oldukça azalacaktır. Türkiye'de hastanelerde bulunan Amatem klinikleri bağımlılık tedavisiyle özel olarak ilgilenmektedir. Bu çalışmada bazı Amatem kliniklerinde gerçekleştirilmiş olan çalışmalara bakılarak, alkol ve madde bağımlılığının oluşması, sosyolojik teoriler üzerinden incelenmiştir. Bu çalışmaların hepsinde varılan ortak sonuç, kişinin alkol ve diğer kötü alışkanlıklara başlamasında aile ve arkadaş çevresinin en önemli etkene sahip faktörler arasında gösterilmesidir. Ayrımsal Birlik Teorisinde'de ifade edildiği üzere kişi içinde bulunduğu gruplarla etkileşim içinde olarak bu tür davranış biçimlerini kazanabilmektedir. Bu çalışmalardan çıkan diğer önemli sonuç ise, kişinin içinde bulunduğu toplumun sorunlarından ötürü de alkol ve madde kullanım alışkanlığı kazanabilmekte olduğudur. İşsizlik bu sorunların başında gelmektedir. Kişi duyduğu acıdan ve sıkıntıdan kurtulmak için, bu maddelere yönelebilmektedir. Toplumda meydana gelen anomie de kişileri bu alışkanlıklara yöneltebilmektedir. Bu çalışmalardan birinde varılan sonuca göre, hastaların çoğu orta sosyoekonomik seviyeye sahip bulunmaktadır. Sonuç olarak, alkol ve madde bağımlılığı toplumsal bir sorundur ve en aza indirgenebilmesi için sosyal hizmet uzmanları ve sosyologlar bir arada çalışmalar yürütmelidir.

KAYNAKÇA

- Akbulut, İ. (1997). Ülkemizde uyuşturucu maddeler sorunu. *İstanbul Üniversitesi Hukuk Fakültesi Mecmuası*, 55(3), 111-142.
- Akvardar, Y., Arkar, P. H., Akdede, B. B., Gül, S., Sarı, P. Ö., & Tunca, Z. (2005). Alkol Kullanım Bozukluklarında Kişilik Özellikleri. *Journal of Dependence*, 6, 53-59.
- Alban, K. (2018). *Alkol-Madde Bağımlısı Bireylerde İçselleştirilmiş Damgalama Ve Benlik Saygısı; Elazığ Ruh Sağlığı ve Hastalıkları Hastanesi Amatem Örneği*. (Yüksek Lisans Tezi). Fırat Üniversitesi, Elazığ.
- Arıkan, Z., Yasin Genç, D., Çetin Etik, D., Aslan, S., & Parlak, P. İ. (2004). Alkol Ve Diğer Madde Bağımlılıklarında Hastalar VE Yakınlarında Etiketleme. *Journal of Dependence*, 5, 52-56.

Arslan,Y.(1998).*Alkol Bağımlılarının,Sosyo-Kültürel Özellikleri ve Dini Algılama Biçimleri(Amatem Örneği)*.(Yüksek Lisans Tezi).Sakarya Üniversitesi,Sakarya.

Asan, Ö., Tıkır, B., Okay, İ. T., & Göka, E. (2015). Bir AMATEM birimine başvuran alkol ve madde kullanım bozukluğu olan hastaların sosyodemografik ve klinik özellikleri. *Bağımlılık Dergisi*, 16(1), 1-8.

Bozkurt,O.(2015).*Madde Bağımlısı Bireylerin Bağımlılık Süreçlerinde Ailenin Etkisi*.(Yüksek Lisans Tezi).Hacettepe Üniversitesi,Ankara.

Coşkunol, H., & Altıntoprak, E. (1999). Alkol kullanımının genetik yönleri. *Klinik Psikiyatri Dergisi*, 2(4), 222-229.

Derin,M.(2017).*Madde Bağımlısı Bireylerin Sosyal Dışlanma Algıları: Ankara Amatem Örneği*.(Yüksek Lisans Tezi).Ankara Üniversitesi,Ankara.

DOĞAN, C. (2002). Üniversite gençliğinin alkol ve uyuşturucuya ilişkin tutumları. *İstanbul Üniversitesi İlahiyat Fakültesi Dergisi*, (6).

Ertoğlu,M.(2013).Ankara Amatem'de alkol tedavisi gören bireylerin tedavi sürecinde karşılaştıkları problemlerin tedavi motivasyonu ile arasındaki ilişkiler ve sosyal hizmet uygulamalarının incelenmesi.(Yüksek Lisans Tezi).Hacettepe Üniversitesi,Ankara.

ERTÜZÜN, E., UYAROĞLU, A. K., DEMİREL, B., & KOÇAK, E. (2016). Boş zaman aktivitelerinin madde bağımlılığı sürecindeki rolüne ilişkin nitel bir çalışma. *Spor Bilimleri Dergisi*, 27(2), 49-58.

Gökler, R., & Koçak, R. (2008). Uyuşturucu ve madde bağımlılığı. *Sosyal bilimler araştırmaları dergisi*, (1), 89-104.

Polat, G. (2014). Madde bağımlılığı tedavisinde sosyal hizmet mesleği. *Okmeydanı Tıp Dergisi*, 30(2), 143-148.

TOPATEŞ, H. (2009). Araçsallaştırılmış Bir Kavram Olarak Sosyal Dışlanma. *Çalışma ve Toplum Dergisi*, (4), 115-130.

<https://izmiraturkeah.saglik.gov.tr/TR,270689/amatem.html>

Yeltepe,H.(2010).*Alkol ve madde bağımlılığı tedavisi gören yetişkinlerde düzenli egzersizin depresyon ve yaşam kalitesine etkisi*.(Doktora Tezi).Marmara Üniversitesi,İstanbul.

BELGESELDEN DRAMA-BELGESELE GERÇEĞİN YOLCULUĞU:

“RISE of EMPIRES: OTTOMAN”

Seher Şeylan¹

¹Dr.Öğr.Üyesi, Işık Üniversitesi, Güzel Sanatlar Fakültesi, Sinema ve Televizyon Bölümü seylanseher@gmail.com

Özet

Alaska ve Kanada'daki gerçek mekanlarda çekilen ilk belgesel film *Nanook of the North* (Flathery, 1922)'dan sonra belgesel filmin pek çok türü ortaya çıktı. Geçmiş 19. yy' a uzanan belgesel, gerçeğe en yakın sinemasal ürün olması, bununla beraber doğruluk, güvenilirlik gibi özellikleri ile kurmaca filmde ayrıldı. Böylece, toplumsal ve politik meseleleri aktarmanın da birincil yöntemi oldu. Öte yandan bu özellikleri ile belgesel, etkin propaganda araçlarından biri haline geldi. Propaganda yöntemi, özellikle geçmişe ilişkin tarihsel belgeselerde yoğunluklu olarak kullanıldı. Belgesel eksik, yanlış, taraflı bilgiler verdiğinde, sadece seyirciyi aldatmakla kalmaz, seyirci söz konusu belgeselden aldığı bilgilerle toplumsal bir tavır da geliştirebilir. Eş deyişle belgeseller hem dünyamızı hem de bu dünyanın içindeki rolümüzü de anlamamıza yardımcı olur ve kamusal alandaki rollerimizi biçimlendirir. Bireyin ve bu yolla toplumun şekillenmesine katkıda bulunabilen belgesellerdeki bilgilerin doğruluğu önemlidir. Gösterim alanı olarak dijital mecraların artması ile birlikte, belgesellerin yapıları ve içerdiği bilgilerin doğruluğu değişikliğe uğramıştır. Çoğu belgeselde kurmaca ve gerçeklik iç içe geçmiş, bu durum belgeselin gerçekliği aktarma iddiasına gölge düşürmüştür. Bu çalışmada Drama Belgesel olarak adlandırılan bu melez yapının bilginin doğruluğunu olumsuz yönde nasıl etkilediği, Netflix'te gösterilen *Rise of Empires: Ottoman* / (Şahin, 2020) belgeseli üzerinden tartışılacaktır.

Anahtar Kelimeler: Belgesel, Drama Belgesel, Gerçek, Geçmiş, Temsil.

From DOCUMENTARY to DRAMA- DOCUMENTARY the TRAVELLING of TRUTH: “RISE of EMPIRES: OTTOMAN”

Seher Şeylan¹

¹Asst.Prof. Dr. ,Işık University , Fine Arts Faculty,Cinema Television Department, seylanseher@gmail.com

Abstract

After the first documentary film *Nanook of the North* (Flathery, 1922) shot in real places in Alaska and Canada, many types of documentary film emerged. The documentary, dating back to the 19th century, is the closest cinematographic product to the truth, also differs from fictional film with its features such as accuracy and reliability. Thus, it became the primary method of transferring social and political issues. On the other hand, with these features, the documentary has become one of the effective propaganda tools. The propaganda method was used extensively, especially in historical documents related to the past. When the documentary gives incomplete, wrong, biased information, it can not only deceive the audience, but the audience can also develop a social attitude with the information they receive from the documentary. In other words, documentaries help us understand both our world and our role in this world, and shape our roles in the public sphere. The accuracy of the information in documentaries can contribute to the shaping of the individual and the society in this way is important. With the increase of digital mediums as the display area, the structure of the documentaries and the accuracy of the information contained in it have changed. In most documentaries, fiction and reality are intertwined, which cast a shadow on the documentary's claim to convey reality. In this study, how this hybrid structure, Drama Documentary, negatively affects the accuracy of information, will be discussed through *Rise of Empires: Ottoman* (Şahin, 2020) on Netflix.

Keywords: Documentary, Drama Documentary, Truth, History, Representation.

GİRİŞ:

100 yıllık bir geçmişe sahip olan belgesel film, etnografya, tarihi film, drama- belgesel, propaganda ve hak savunuculuğu gibi alt türleri içerir. Çok sayıda film arşivi, film festivali, dergilerin özel DVD sayıları, video kayıt ve düzenleme ekipmanlarının dışında internet dağıtımı, YouTube ve Vimeo gibi arşiv internet sitelerinin olağanüstü büyümesi ile artık yüz milyonlarca belgesel film ve video, belgeselle ilgilenen araştırmacıların kolayca ulaşabileceği uzaklıktadır (Belk, 2001, s.403).

Peki “Belgesel nedir?” Aufderhede’ye göre “Belgesel nedir?” Sorusunun en kolay ve geleneksel cevabı belgeselin bir film olmadığıdır. Ya da en azından Star Wars gibi bir film değildir. Belgesel çoğu zaman eğlenceli olmayan, size bir şeyler öğretmeye çalışan ciddi bir filmidir. Adlandırma önemlidir. Çünkü isimler beklentileri beraberinde getirir; Belgeselin doğruluğu ve güvenilirliği seyirci için önemlidir, çünkü belgesele, tüm bu niteliklere sahip olduğunu varsaydığımız için kesin ve şüphesiz bir biçimde değer verir ve inanırız. Belgesel bizi aldattığında, sadece seyircileri aldatmakla kalmazlar, yanlış bilgilerle hareket edebilecek kitleleri de yaratmış olurlar. Belgeseller gerçeği aktarma iddiası ile sadece dünyamızı değil, dünyadaki rolümüzü anlamamıza yardımcı olan, bizi kamusal aktörler olarak şekillendiren medyanın bir parçasıdır. Gerçeklik ise dışarıda olan herkesin kolaylıkla fark ettiği bir şey değildir, gerçeklik bize aktarılan bizim bildiğimiz, anladığımız ve birbirimizle paylaştığımız şeydir. Medya gerçeğin şekillenmesini büyük ölçüde etkiler. Belgesel ise, gerçeğe en yakın sinemasal ürün olması ve gerçeği aktardığını iddia ettiği için gerçekliği şekillendiren önemli bir medya ürünüdür. Belgeseller her zaman gerçek hayata dayanır ve bize hayata ilişkin bilmeye değer bir şey anlatmak iddiasında bulunur (Aufderhede,2007, s.2-5).

Aufderhede gibi Mutlu’da, belgesel filmin tanımını yaparken şüphe götürmeyen gerçekliğin altını çizer. Buna göre belgesel, olgusal çekimle, ya da aslına sadık kalarak yeniden kurulmak suretiyle yorumlanan gerçekliğin herhangi bir yönünü, akla ya da duygulara hitap edecek şekilde film üzerine kaydetme yöntemlerinin tümüdür (Mutlu, 2008,

s.121). Bu tanıma göre gerçeğe bağlı kalmak, olanı olduğu gibi aktarmak belgeselin öncelikli görevidir. Diğer taraftan, Mutlu'nun 1948 yılında Dünya Belgesel Birliği'nin yaptığı belgesel tanımını¹ referans alarak ön gördüğü bu tanım değişikliğe uğramıştır, Gelişen teknoloji, toplumsal ve politik olaylar ile belgeselin içerik ve biçim olarak değişmesine yol açmıştır (Kuruoğlu, 2012, s.110). Belgesel sinemanın en büyük görevinin gerçekleri görüntüleyip halka aktarmak ve halkı aydınlatmak olduğunu düşünen belgesel tarihine yön veren John Grierson, Dziga Vertov, Paul Rotha, Roberth Flathery, Pare Lorentz gibi önemli isimlerin ve belgeselin kurmaca filmlerin sunduğu sansasyonel ve zaman zamana basite indirgenmiş gerçeklik temsillerine karşı bir cevap olarak ortaya çıkararak kurmacadan keskin çizgilerle ayrılan belgeselin biçimi gün gittikçe değişmeye başlamıştır (Atabey, 2005,s.217).

Eş deyişle, başlangıçta toplumsal bir sorumluluk taşıyarak halkı gerçeklerle bilgilendirme görevini taşıyan belgesel film, aradan geçen zamanla birlikte teknolojik, kültürel, siyasal ve sosyal değişimlere uğrayarak anlatım, içerik ve tarz olarak evrim geçirmiş, türlere ayrılmıştır. Belgesel filmin dünden bugüne geçirdiği evreler, seyirciyi ulaştığı mecra ile ilintilidir. Eş deyişle, belgeselin içinde yer aldığı mecra biçimi ve içeriği etkilemektedir. Bu değişimleri mecra açısından Beyaz Perde Dönemi, Televizyon Dönemi ve Dijital Dönem olmak üzere üç bölüme ayırabiliriz; Belgesel ilk yıllarında daha çok doğa, insan, insanın doğa ile mücadelesini² anlatırken, bağımsız sinemacılar toplumsal sorunları ve bu sorunlara ilişkin gerçekleri halka anlatmanın bir aracı oldu. Ancak zaman içinde belgeselin gücünü fark eden iktidarlar, kitleleri kendi ideolojileri etrafında toplamak için belgeseli propaganda amacı ile kullanmaya başladılar. ³ Kimi zaman ulusal birlik, kimi zaman milliyetçilik, kimi zaman iç huzuru sağlamak için kullanılan belgeselin, yapım için sponsor desteği, gösterim için salon aramaya başladığı yıllarda imdadına televizyon yetişmiştir. Ancak, belgesel film televizyonun ideolojik ve ticari yapısı etrafında gerçeği aktarma, halkı bilgilendirme ve en önemlisi toplumsal sorunların ifade edildiği bir alan olma özelliğini gittikçe kaybetti. İnsanların zihinsel ve düşünsel yönden geliştirmekten öte duygulara yönelik yapımlar ortaya çıktı.⁴ Gelişen teknoloji ile beraber sadece kurmaca filmler değil belgeseller de kendilerine dijital mecrada yer edinmiştir. Bu teknolojik gelişmeler ise belgesel üzerinde biçim ve içerik değişikliğine yol açmıştır (Kuruoğlu ve Parsa, 2017, s.10-14).

Tüm bu değişimlerle beraberinde gelen yeni belgesel anlayışını Ivens şöyle açıklar; yönetmenin belgesel aracılığıyla gerçek olayları yeniden yaratırken, seyirciyi kurgu ve konuşmalarla etkilemek bu etkilemeyi gerçekleştirmek için duygusal öğeleri dramatik veya daha başka yola başvurarak gerçekleştirmesi gerekmektedir (Ivens, 1977, s.58). Ancak, belgesellerdeki dramatisasyon kullanımı, belgeseli salt gerçeği aktaran bir tür olmaktan çıkararak belgeselin alt türlerinden biri olan drama belgesele yaklaştırmaktadır. Bu tür tarihsel ya da başka bir açıdan seçilen konuların çıkış noktası olarak kabul edilerek imgesel olarak yeniden üretilmesine-kurgulanmasına dayanmaktadır (Öztürk, s.10). Drama-belgesel deyimi bir anlamda birbiri ile hiç ortak noktası olmayan iki sözcüğü bileştirmektedir. Belgesel dış dünyada olup bitenleri içerir, drama ise baştan sona yaratmaya, yapay karakterle olay kurmaya dayalıdır. Belgesel, "gerçek bir tarihsel olaydan veya durumdan yola çıkarak, o dönemdeki kahramanların kimliklerini olayların yeniden gündeme getirmek üzere, bir film senaryosunu desteklemek için kullanıldığı" bir form olarak tanımlanmıştır (Paget, 1998: 83). Temsil şekli olarak kökenleri televizyondan önce gelir ve 1930'larda İngiliz belgesel hareketindeki entelektüel ve estetik gelişmelere kadar uzanabilir. Drama-belgesel belirli tarihsel ve ideolojik koşulların ürünüdür ve bu biçimlendirici bağlamlar o zamandan beri gelişimini etkilemeye devam etmiştir. 1930'larda gerçek olayların ekrana taşındığı ancak sonra yeniden yaratılan hikayelerin etrafında inşa edilen dramatik belgesel, esasında kurmaca filmin geliştirilmesiydi (Chapman,2007, s.14-15).

Drama-belgesel "İngiliz savaş sinemasında temel temsili form" olarak kabul edilmiştir. Anlatsal sinemanın konvansiyonlarını (neden-sonuç anlatıları, süreklilik, montaj, düzenleme) tiplere -tasvir ettikleri sosyal tiplere

1 Belgesel film, selüloidin üzerine kayıt yapmanın tüm yöntemleri ile gerçekliğin herhangi bir görünümünün yorumlanması, olaylara dayanan çekimler ya da oluşumlar ile bir duyum ya da neden yaratma, insanın bilgi ve kavramasını genişletme, ekonomi, kültür ve insan ilişkilerine yönelik çözümler sunma ve uyarma amaçlı yapımlar ortaya koymak anlamına gelmektedir" (Rotha, 1995, s.21).

2 Bilinen ilk belgesel film Kuzeyli Nanook (*Nanook of the North*, Flathery, 1922) Kanada' da yaşayan bir Eskimo Nanook ve ailesinin yaşamlarını sürdürürken doğayla savaşını, barınma, beslenme sorunlarını ve zorlu yaşam koşullarını anlatır.

3 Belgeselin propaganda gücü özellikle 2. Dünya Savaşı yıllarında öne çıkmıştır. Hitler iktidarının devamlılığını sağlamak için halkın desteğini kazanmak noktasında sinemadan alabildiğince yararlanmıştır. Leni Riefenstahl tarafından çekilen İradenin Zaferi (*Triumph des Willens*, 1934) Milliyetçi Sosyalist Alman İşçi Partisi'nin, Nürnberg'te düzenlenen 6. Parti Kongresi'nden görüntülerinden oluşur. Belgesel boyunca partinin Alanya'ya kazandırdıkları ve halkın Hitler'e olan desteği vurgulanır.

fiziksel olarak benzeyen aktörler- gibi belgesel teknikleri ile birleştirir. Drama-belgesellerde bireysel kahramanlardan ziyade gruplar konu edilir. Bunun ideolojik etkisi, ulusal sorumluluğun, bireysel isteklerin önüne geçerek, toplumsal bütünleşmenin sağlanmasıdır (Higson, 1986, s. 84-87). Drama-belgeselin propaganda gücü, kitlenin ulusun çıkarları doğrultusunda yönlendirilmesinde kullanılabilen görsel-ışitsel bir yöntemdir.

Bir drama- belgesel, belgesel bir üstyapı ile birlikte ağırlıklı olarak dramatik bir temele sahiptir (Chapman,2007, s. 27). Drama belgesellerde gerçekliğin yeniden yaratılması için tıpkı kurmaca filmlerde olduğu gibi oyuncu ve dekor kullanılmaktadır (Kuruoğlu, 2012, s.101). Ancak, duygunun yoğunluklu yaratılması ve bu yolla anlamın zenginleştirilmesi için yapılan aşırı görsel bombardıman, belgesel içeriğinin özüne zarar verebilir (Elmacı, 2011, s.46-47). Belgesel ve kurmacanın kaynaşmasında ortaya çıkacak temsil sorunları da önemlidir. Belgeseldeki bu melezlik sorunu sanatsal ve kapitalist kaygılarla ortaya çıkmış olabilir (Ekinci, 2016, s.16). Yarı belgesel, gerçek kurmaca, gerçeğe dayanan dram ya da drama-belgesel olarak isimlendirilen bu türde, belgeselin aksine gerçek kişiler yerine oyuncular kullanılır. Gerçekte yaşanmış olaylar ise öyküleştirelerek sunulur. Drama- belgesel olarak adlandırılan bu yapının günümüzde belgeselden uzaklaşarak giderek kurmacaya yaklaştığı düşünülmektedir (Rosenthal'den aktaran Ekinci, s.16).

Öte yandan, Grierson'un belgesel nitelmesi ile kastettiği gerçeğin hiçbir kurmaca malzeme ile karıştırılmaksızın olduğu gibi sunulmasıydı. Bu özellikleri ile bu filmler gündelik ilişkilerin örüntüsünü, olayları görsel ve işitsel olarak belgeleme ve kayıt altına alma işleviyle tanımlanıyordu. Ancak kendisinin sinema anlayışı gerçekte bu yaklaşım ile çelişiyordu. Grierson, sinemanın öncelikle iyi bir yaşam için toplumlara gerek duyduğu bilgiyi sağlayan bir araç olduğunu düşünüyordu. Kurmaca filmlerin duyguları manipüle ederek yapay heyecanlar yaratmasına karşı olumsuz yaklaşımıyla Grierson, sinemanın asıl işlevinin olguların kuru kuru aktarımı olarak tanımlamaya yönelmişse de daha sonra Basil Wright'ın Cargo from Jamaika'sını ve Alberto Cavalcanti'nin Big Money'ini değerlendirirken, duygu ve coşkuların belgesel filmlerin gücünü ve etkisini artırabileceğini ve bu filmlerin belgesel film türünün üstün bir aşamasını temsil ettiklerini belirtmiştir. Bu yaklaşımın ardından belgesel çok donuk, kuru ve yalın bir olayı bile heyecan verici bir hale sokabilecektir (Mutlu, s. 121). Yaşamın basitçe kaydedilmesi kadar yorumlanması da gerekir ve bu diğer öğelerinde hesaba katılabilmesi anlamına gelir. İroni ve seyirlik, düş ve imgelem, sinema yaşamımızın olgulara dayalı kaydedilmesi kadar bizi kendimizden uzaklaştıran bir eğlencedir de toplumsal sorunlarımızı tanımlayabildiği gibi düşlerimizle de ilgilenilir. Seyirci bunu kesinlikle hisseder ve seyircinin daha büyük bir kısmı işçiler ya da balıkçıları üzerine yapılmış bir gerçekçi filmde bir müzikal veya bir western filmi izlemeye gider. Gerçekçi yönetmen kendisini çoğunlukla karşılaşmak istediği seyirciler ile anlaşmazlık halinde bulur. Kendi ülkesinde toplumsal sorunları inceleyen yönetmenler kendi ülkesi dışında izleyiciler nezdinde başarı kazanır. Bu çok sayıda izleyicinin gerçekçiliğe büyük bir ilgi duyduğu anlamına gelmez Sicilyalı balıkçılara veya Hintli köylülere bu ülkeleri ziyaret etmemiş bir izleyici grubu ilgi duyabilir, ancak bu yalnızca ilave egzotik bir öğe olduğu içindir (Armes, 2011s. 21).

Büyük Britanya'daki Paul Rotha ve John Grierson'ın önderlik ettiği belgesel yönetmenleri ve kuramcılarını Hollywood'un ciddiyetsiz kurmaca filmlerine iddia olarak belgeselin eğitsel ve olumlu anlamdaki propaganda yönünü ön plana çıkardılar (Armes, 2011, s.19). Andrew'e göre film dünyayı anlama ve onun üzerine düşünme yoludur (Andrew,2000, s. 268). Politik, kültürel, kişisel ve tarihi her türlü konuyu kayıt altına alabilen belgeselciler, işledikleri konu hakkında izleyicinin ilgisini çekmeyi ve gelecekteki eylemlerimizi buna göre yönlendirme amacıyla olabilir. Pek çok belgeselcinin amacı gerçekliği kamera ve mikrofon önünde yorumlayarak kaydedip, bizleri işledikleri konularla ilgili bir tutum sahibi olmaya ve gerek fiziksel gerek düşünsel harekete geçmeye ikna etmektir (Ekinci, s.51).

Belgeselin bu özelliği özellikle tarih içerikli belgesellerde daha net ortaya çıkmaktadır. Sinema, doğuş yılları ile beraber tarihle ilgilenmeye başlamıştır. Öyle ki tarihsel olaylar ve kişiler yönetmenlerin işledikleri en popüler konulardan biri olmuştur. Tarihsel temsillerin sinemada bu denli ilgi görmesi, akademik tarihçilerinde ilgisini çekmiş ve tarihçilerin kurmaca filmlere, dizilere danışmanlık ve belgesellerde uzman konuk olmalarının yolu açılmıştır. Bu durum tarihin inşa edilmiş ön kabulü olsa dahi, "filmdeki tarihin gerçeklikle ilişkisi nedir?" sorusunu gündeme getirir. Bu noktada profesyonel tarihçiler, geçmiş kurmaca (drama) olarak anlatan tarihsel filmlerden öte belgesel aracılığıyla anlatılan tarihe güvenir. Çünkü belgesel "gerçekleri" teslim ederek resmi tarihin iddialarını doğrular ve

böylece yaklaşım ve uygulama olarak yazılı tarihe daha yakın görünür. İnşa ettiği ve analiz ettiği dünyanın gerçekliğinde ısrarcı olan belgesel, bize aktardığı tarihi tamamlanmış, kapalı bir geçmiş olarak sunar. Şüpheyeye hiç yer vermez ve her bir tarihi iddiayı aynı özgüven derecesi ile destekler (Rosenstone, 2018, s. 160-168).

Tarihi olayları konu alan drama- belgesel türü en çok eleştirilen türdür. Bu eleştiriler genellikle tarihsel gerçekliğin çarpıtıldığı veya bazı gerçeklerin görmezden gelindiği şeklindedir Geçmişle bugünü ilişkilendirmenin farklı yolları vardır; kişisel, travmatik geri dönüşler, masalları yeniden anlatmak, tanıklık etmek, izler ya da kanıt toplamak, tarihi araştırmalar yapmak, müzeleri ya da anıtları ziyaret etmek, yıldönümlerini ya da diğer geçmişini anma performanslarını ritüel olarak yerleştirmek ve devamlılığını sağlamak gibi (Pötzsch, 2011,2.306). Drama- belgeselin çağdaş tarihteki konularla uğraştığı sık sık varsayılmaktadır; Drama belgesellerin ana gövdesi çağdaş temaları ele alır, ancak tarihsel konuları ele alma isteği de drama belgeselin özellikleri ile bağdaşmamaktadır (Zilliacus, 1972, 227). Drama belgeselde gerçek tarihi karakterlerin isimlerini ve kimliklerini kullanırken ele aldığı konu nispeten doğrulanabilir eş deyişle gerçek yaşama yakın kalacaktır. Öte yandan bir belgesel drama yazılı bir senaryo ve karakterler gibi kurgusal yapıları kullanma eğiliminde de olacaktır (Paget, 1997, s.24). Sinemasal bir anlatının belgesel tanımını alması için; gerçeği açıklama, gerçeği yeniden inşa etme ve gerçeği soruşturma özelliklerini taşıması gerekir. Gerçeği açıklama, olanı olduğu gibi, tüm gerçekliği ile aktarmadır. Gerçeği yeniden inşa etme, gerçeğin doğrudan aktarımından öte, kurmacada olduğu gibi gerçek yaşamın inandırıcı bir benzerini aktarmaktır. Gerçeği soruşturma ise, görünen gerçeğin altında saklı yatanın asıl gerçekliğin araştırılmasıdır (Adalı, 1986, s. 15-16). Gerçek, kurgulanmış bir yapının temelinde yer alsa dahi, yeniden yazıldığı için temel özelliğini kaybedecektir.

Çalışmada, kurgulanmış bir yapının belgeselin gerçeklik, doğruluk ve güvenilirlik özelliğini olumsuz yönde etkilediği görüşü temel alınarak, *The Rise of Empires: Ottoman (Osmanlı'nın Yükselişi*, Şahin, 2020) drama- belgeseli hikaye/senaryo, oyunculuk/ karakter ve uzman bağlamında çözümlenecektir.

1.Hikaye / Senaryo

Belgeselcinin seyirciyi, gösterdiklerinin doğruluğu ve önemi konusunda ikna edebilmeleri için pek çok biçimsel seçenekleri vardır. Bunların birçoğu alışılmış belgesel yapımlar ile ilişkilendirilen, ses (ortam sesi, film müziği, özel ses efektleri, diyalog, anlatım); görüntüler (yerde çekilen malzeme, fotoğraflarda, videolarda veya nesnelere çekilen geçmiş görüntüler); animasyon dahil ses ve videodaki özel efektler ve pacing (sahne uzunluğu, kesme sayısı, senaryo veya hikaye anlatma yapısı) gibi unsurlardır. Bu unsurlarla kullanımı ile beraber belgeselin biçimsel özelliği değiştirilebilir. Böylece, film yapımcıları bir hikayeyi nasıl yapılandırmak istediklerini seçebilirler. Bu seçim, hikayeleri üzerinde durulacak seyircinin hangi hikayeyi ilginç bulacağı, hangi karakterlerin geliştirileceğini ve hikaye anlatımını nasıl çözeceği ile ilgilidir. Bu yolu takip eden çoğu belgeselin anlatı yapısı ortak; hikayelerin, başlangıçları, ortaları ve sonları vardır. Kurulan hikaye ile seyircinin karakterler ile özdeşlik kurmasını sağlar. Hikaye ve karakterler seyirciyi duygusal yolculuklara çıkarır. Bu yapı klasik hikaye yapısına atıfta bulunur (Aufderheide, s.11-12). *The Rise of Empires: Ottoman (Osmanlı'nın Yükselişi*- Şahin, 2020) yapımı medya hizmetleri sağlayıcısı ve yapım şirketi Netflix'in çevrimiçi izleme platformunda belgesel kategorisinde sunulmuştur. Ancak belgeselin gerçekliği aktarma iddiasından öte yapımda önceden yazılmış senaryo göze çarpmaktadır. Belgeselde metin yazarı olarak görmeye alışkın olduğumuz durum bu yapı için senaryo yazarına/larına dönüşmüştür. ⁵ Şahin, yapımda gerçekte mevcut olmayan hikaye ve konu eklendiğini belirtir. "Yapım öncesi araştırma döneminde çok detaylı çalıştık. Her kitabı okuduk, yurtiçi, yurtdışı olsun uzmanlarla görüştük. Sahneler yazıldıktan sonra da uzmanlara tekrar sorduk ve gösterdik. Ortada zaten çılgın bir hikâye var. Gerçekleri bulup yeteri kadar objektif anlatırsak başarılı olacağını biliyorduk. Kalan kısımları da kendi yarattığımız hikâyelerle kapattık. Mesela, surlara girip çıkan ve casusluk yapan kişiler olduğunu biliyoruz ama kim olduklarını bilmiyoruz. Onları da biz yarattık" (Şahin, 2020)⁶.

Yapımda gerçekte bağdaşmayan konuların başında, Fatih Sultan Mehmed'in çocukluğu ve annesi Hüma Hatun ile ilgili bilgiler gelmektedir. Yapıma göre II. Mehmed çocuk yaşında annesinden zorla koparılmış ve bir daha onu görmemiştir. Onu büyüten üvey annesi Mara Despina'dır. Ancak kaynaklarda Hüma Hatun hakkında fazla bilgi

⁵ Emre Şahin Liz Lake Kelly Mcpherson.

⁶ Mehmet Ali Yıldırım'ın Emre Şahin ile gerçekleştirdiği röportajdan alıntıdır. <https://www.habervesaire.com/emre-sahin-rise-of-empires-ottomanin-basarisi-yerel-konu-yevrensel-dilde-anlatmasi/>.

bulunmamakla birlikte, II. Mehmed, Hüma Hatun'un hayatını kaybettiği 1449 yılına kadar –Amasya, Edirne ve Manisa'da olmak üzere çocukluğu ve gençliğini onunla geçirmiş görünmektedir. Hümâ Hâtun için oğlunun taşıdığı önem, türbesinin mezar taşında, kendi adının değil, Sultan Mehmet Çelebi'nin Annesi ifadesinin yazılı olmasından anlaşılabilir Yapımda II.Mehmed'in çocukluğuna ilişkinde oldukça çelişkili ve doğruluğu teyit edilemeyen bilgiler mevcuttur. Sultan, şehzadeliği döneminde Çandarlı Halil Paşa'nın talimatıyla kırbaçlanmıştır. Osmanlı geleneklerine göre ise taht namzetti bir şehzadenin bu şekilde bir muameleye maruz kalması imkansızdır. I. Murad döneminden itibaren belli bir yaşa gelen şehzadelerin gelecekte yönetim tecrübesi kazanmaları için, herhangi bir bölgeye idareci olarak gönderilmelerine karar verilmiştir. Bu karar Osmanlının elde ettiği toprakları, bu şekilde sancağa gönderilme yoluyla hanedana ait kişiler tarafından yönetilmesine verdiği önemi göstermektedir. Bununla birlikte, gelecekte devletin başına geçecek olan şehzadenin tecrübe kazanması ve ülkenin değişik bölgelerinin güvenliğinin sağlanması açısından dan da önemlidir, ayrıca bu yolla imparatorluk topraklarında güvenlik te sağlanmaktadır. Şehzadeler merkeze bağlı kalmak şartıyla, kendine ait bir beylik kurarken, kendilerine yardımcı olacak ve danışmanlık yapacak "lala" adı verilen kıdemli kişilerle beraber sancağa çıkarlardı. Lala olarak isimlendirilen bu hocalarıyla ilgili Osmanlı belgelerinde geçen ifadeler, onlara büyük önem verildiğini göstermektedir. Osmanlı şehzadeleri, vali ya da sancakbeyi olarak gönderildikleri bu yerlerde kendi adlarına tuğra çekme, hüküm yazdırma yetkisine sahip olduğu adeta bir hükümdar gibi bir hayat sürerlerdi (Kurtaran,2014, s.-765).

Yapımda anlatılan ancak gerçekliği bambaşka olan bir başka nokta ise fetih esnasında kullanılan Şahi toplardır. Yapıma göre, İstanbul'un fethinde önemli rol oynayan topları çizen ve dökken Macar Urban ustadır. Oysa, çizimlerini kendisi yapan Fatih Sultan Mehmed; Ali, Müslihiddin, Saruca ve Urban (Macar) ustaya devrin en büyük toplarını (80 cm iç çap ve 8 m uzunluk) dökme talimatı vermiştir (Demlikoğlu, 2014, s.10). Drama- belgeselde tarihte yıkılmaz denilen surlara ilk defa zarar verip yıkabilen bu topların yapımında emeği geçen Osmanlı mimar ve ustalardan bahsedilmemiştir.

Öte yandan, Orta Çağ'ın kapanarak Yeni Çağ'ın başlamasına öncülük eden ve bu yolla bilim ve felsefede öncü çalışmaların ve aydınlanmanın (Rönesans) yolunu açan İstanbul'un fethinin (Yılmaz, 2014, s.225) gerçekleştiği bölüm "yıkım" adı altında verilmiştir. Bu adlandırma drama- belgeselin tarafgirliğini açıkça ortaya koymaktadır. Bununla birlikte, fetih değersizleştirilerek tüm Hristiyan kaynaklarda tekrarlandığı gibi Osmanlı askerlerinin şehre sözde açık kalmış surlardan girdiği iddiası tekrar edilmiştir. Oysa, orduda bulunan Tursun Bey'e göre şehir top atışlarının açtığı gediklerle fethedilmiştir (İnalçık,2019, s.187).

2.Oyunculuk/Karakter

Gerçek olayları yeniden anlatmak için yaratıcı lisanslı aktör ve senaryoları kullanan filmlere genellikle drama-belgesel denir. Gandhi (1982) veya Kökler (1977) gibi televizyon dizileri drama- belgeseldirler. Kurmaca film gibi görünen bu filmlerin seyircide bıraktığı hisse kurmaca filmin bıraktığı hisle aynıdır. Sözü edilen drama- belgesellerde gerçeği dramatik bir şekilde temsil etmek için senaryo, oyunculuk, kostüm, ses, müzik, mekan gibi detayları kullanırlar (Aufderheide, s. 23).

Temsil kelimesi anlam olarak birinin veya bir topluluğun adına davranmak demektir.⁷ Duyguların, insanların, olayların aktarımına temsil diyebiliriz. Özellikle tarihi anlatan yapımlarda bu aktarımın nasıl gerçekleştiği ve hangi amaçla şekillendiği önemlidir. Tarihi olayları konu edinen belgesel yapımcıları da, diğer yapımcıların karşılaştığı tüm zorluklarla karşılaşır. Örneğin, bilgiye ulaşma problemleriyle karşı karşıyadırlar. Çoğunlukla daha önce kayda alınmamış olayları açığa çıkarırlar. Fotoğrafları, resimleri, nesnelere, önemli belgelerin görüntülerini, canlandırmaları ve ünlüler yerine kamera önüne uzmanların geçmesini isterler. Geçmiş çağlara götüren müzikler kullanırlar, seyircinin gösterilenin geçmişten gerçek bir an olduğu duygusunu geliştirmek için ses efektleri geliştirirler. Yeniden canlandırmanın ne kadar başarılı olduğu ve nasıl gerçekleştirilmesi gerektiği sorusuyla mücadele ederler (Aufderheide, s. 91). Canlandırmanın başarılı olması ve seyircinin ön görülen duyguyu hissetmesi için başvurulan birincil yöntem oyunculuktur.

⁷ (<https://sozluk.gov.tr/Erisim>: 13.09.2010).

The Rise of Empires Ottoman (Osmanlı'nın Yükselişi, Şahin,2020) yapımında figüranların dışında profesyonel 73 oyuncu rol almıştır. Bu oyuncuların çoğu seyircilerin ekranlardan tanıdığı popüler isimlerdir⁸. Kurmaca filmlerin özellikleri dahilinde olan senaryo ile beraberinde gelen oyunculuk yapımın kurmaca yönünün ağır bastığının bir göstergesidir.

Öte yandan, oyunculukla beraber karakter yaratılması belgeselin gerçeği olduğu gibi aktarma iddiasına gölge düşürmektedir. Senaryodaki karakterlere ilişkin göze çarpan en önemli nokta özellikle Müslüman ve Hristiyan karakterlerin kimi zaman karşıt olarak konumlandırıldığı, kimi zaman Müslüman karakterlerin görmezden gelindiğidir.

Hristiyan ve Müslüman karakterlerin zıtlığı olarak yorumlayabileceğimiz karakter yaratma sürecinde fetih etkisi olan Osmanlı ve Müslüman karakterler görmezden gelinmiştir. Sultan II.Mehmed'in üvey annesi Mara Despina İstanbul'un fethi konusunda umutsuzluğa kapılan Sultan Mehmed'in yanında yer alan figürdür. Hatta astrologlardan aldığı bilgi ile fetih konusunda Sultan'ı yönlendirir. Ancak kaynaklar tarafından bu bilgi doğrulanmamaktadır. Öte yandan, küçük yaşlardan itibaren II.Mehmed'in yanında olan ve onu yetiştiren Akçesettin'den ,fetih de rolü olan Mollo Gürani'den, Mollo Hüsrev'den ve Ulubatlı Hasan'dan⁹ bahsedilmez. Şahin, kamuoyunda konuşulan ve Akşemseddin, Ulubatlı Hasan gibi tarihi figürlerin de senaryoda yer aldığını, daha sonra anlatımda kopukluklar yaratabileceği için bu figürlere yer vermediklerini söyler.¹⁰

Öte yandan, yapımda yer alan Bizanslı Anna karakteri gerçek hayatta var olmamış bir karakterdir. Anna karakteri yapımda Sultan Mehmed'e gelir ve İstanbul'a girdikten sonra halka zulmetmemesini ister. Sultan bunun üzerine halka zulmetmez. Ancak gerçek, Andre Clot'un Fatih Sultan Mehmet adlı eserinde büyük kilisede çok az kan döküldüğünü belirtir. Ayrıca, Clout, Fatih Sultan Mehmed'in akşam sivillerin tutuklanmasının durdurulmasını ve yağmalamaya son verilmesini emrettiğini bununla birlikte orduya mensup her kişiye, her askere kent halkını, kadınları ve çocukları öldürmeyi veya köle almayı ve bunlara karşı kötü davranılmasını yasakladığını ve bu emre karşı gelen herkesin öldürüleceğini söylediğini aktarır (Öztürk,2003, s.139). Fatih Sultan Mehmed ayrıca, Ayasofya'daki mozaik ve ikonalara zarar verilmemesini emreder. Ortaylı ise, şehrin alınmasından sonra kılıç hakkı olarak yağmanın gerçekleştiğini, ancak üç günlük sürenin bir güne indirilerek kadın, çocuk, yaşlı ve mabetlere zarar vergilemesinin emredildiğini belirtir¹¹.

Öte yandan, Bizans İmparatoru Konstantinos halkına adil davranan, tüm devlet erkanını dinleyen, itidalli, sakin ve vatansever bir imparator olarak resmedilir. Oysa, II. Mehmed kibirli, dik başlı, kimsenin sözüne kulak asmayan, insanların yanına yaklaşmaktan korktuğu bir padişahdır. Kaynaklara göre II.Mehmed, , sonuna kadar sabretmesini ve tam zamanı gelince harekete geçmesini bilen zeki, cömert, sakin, ılımlı, soğuk-kanlı bir insandı. Askerlik ve yönetim işlerinde olağanüstü bir yeteneği, derin bir anlayış sahibi bulunuyordu (Baykay,1956, s.77) Ayrıca, bildiği diller ve entelektüel açıdan Fatih Sultan Mehmed çok farklı bir sultandı (Ortaylı, 2019)¹².

Diğer yandan, İstanbul fethedildiği gün Konstantinos'un cesurca savaş meydanında can verdiği anlatılırken, Fatih Sultan Mehmed'in şehre girişinin ardından Ayasofya'ya girişi anlatılmaz. Kaynaklara göre, 28 Mayıs Pazartesi günü halk bir yıkılan surları onarmaya çalışırken diğer taraftan şehirde büyük bir tören düzenlenmiştir. İmparator da bu törene katılarak halkı cesaretlendiren bir konuşma yapar. Bu bilgi drama- belgeselde yer alır. Ancak, Fatih'in at üzerinde şehre girip, yaya olarak Ayasofya'ya kiliseye girmesi, halka seslenmesi ve müezzine ezan okutarak yanındakilerle beraber namaz kılması gösterilmez (Öztürk, s. 140).

⁸ Cem Yiğit Üzümoğlu (Fatih Sultan Mehmet), Tommaso Basili (XI. Konstantinos), Tuba Büyükcüstün (Mara Hatun), Damla Sönmez (Ana), Osman Sonant (Loukas Notaras), Tolga Tekin (II. Murad) Ushan Çakır (Zağanos Paşa) Selim Bayraktar (Çandarlı Halil Paşa), Birkan Sokullu (Giovanni Giustiniani), Tansu Biçer (Urban), Nail Kırmızıgül (Hızır Çelebi) Eva Dedova (Catherine), İlayda Akdoğan (Therma) <https://www.imdb.com/title/tt9244578/>.

⁹ Gün doğarken Türkler Topkapı ile Edirnekapı arasındaki surlardan şehre girdiler. Bu sırada Hasan adında iri yarı bir Yeniçeri surun bu yıkık kısımdan cesaretle tepeye çıktı; ardından otuz kadar yeniçeri de onu takip etti. Buradaki Bizanslıların sayısı az olduğundan surların tırmananlara engel olamadılar. Bu esnada bir taş isabetiyle yere düşen Hasan şehit olduysa onun ardından gelenler sancağı korudu (Altan, 2017, s.75).

¹⁰ <https://www.habervesaire.com/emre-sahin-rise-of-empires-ottomanin-basarisi-verel-konu-eyrenseldilde-anlatmasi/>.

¹¹ Fatih Sultan Mehmet, İstanbul'u neden ve nasıl fethetti - Gündem Özel 12.04.2019 Cuma/CNN Türk.

¹² Fatih Sultan Mehmet, İstanbul'u neden ve nasıl fethetti - Gündem Özel 12.04.2019 Cuma/CNN Türk.

3.Uzman

Belgesel film yapımcıları çalışmaları ile akademik çalışmaların ulaşacağı insan sayısından çok daha fazlasına ulaşırlar. Ancak bu yapımcılar bir tarihçi eğitimine sahip değildirler. Çoğu zaman uzmanlara sormaktan dahi kaçınırlar. Tarihçilerin getirdiği kesin tarihsel çizgiler, birden fazla yorumun tartışılması, hassas doğrular geniş kitleler için film hikayesinin netliğini bozan unsurlar olabilir. Belgesel yapımcıları genellikle seçimlerinin sonuçlarını görmezden gelmeyi seçer. Sadece geçmişin gerçeklerini bildirdikleri yönündeki eleştirel olmayan bir görüşü kabul edebilirler veya geçmişin bir yönünü eleştirmeden partizanca benimseyebilirler. Ancak eserleri, çoğu zaman insanların geçmişi anlamak için yürüdüğü ilk kapıdır. Yapımcılar tüm seçimlerinin seçtikleri anlamı şekillendirdiğinin farkındadır. Belgeselde seçilen biçim seyirciyi anlatılanların gerçekliğini ikna etme ihtiyacından kaynaklanır. Örneğin, uzmanlar analizin doğruluğunu garanti eder; ağırbaşlı erkek anlatıcılar pek çok seyirci için otorite anlamına gelir (Aufderheide 2007, s.11,92).

Uzman, “aynı anda, hem güvenilir ve kişi üstü bilginin kaynağını soruşturma hem de bir kişinin en derin düşünce ve özlemlerini anlayan insandır. O, yorumlayıcı ve aracı bir kişi olarak, nesnel ve öznelin ayrı dünyaları arasındaki bir köprüdür” (Tutar, dan aktaran, Öztürk, 2014, s.33). Belgeselde konu edinilen olay ekranda görünen bir sunucu veya bir dış ses tarafından anlatılır, yorumlanır. Uzmanların veya görgü tanıklarının röportajları kullanılabilir (Sim ve Toprak, 2012, s. 3). Özellikle ‘uzman’ ya da ‘tanık’ görüşlerine başvuru televizyon belgesellerinde – sunucu ya da konuk olmasa bile- bu ‘uzman’ ya da ‘tanık’ kişilerin tercihen stüdyo ortamında görüntüleri alınmaktadır. Ancak bu noktada da çoğunlukla bahsi geçen kişiler fon önünde oturtulurken; filmin yönetmeni de izleyiciler tarafından görünmeyen, ‘uzman’ ya da ‘tanık’ kişilerin konuştuğu, ekran dışı bir öge olarak konumlandırılmaktadır kendisini. Yönetmenin ekran dışı, ‘uzman’ ya da ‘tanık’ kişilerin ise ekran içinde konumlandığı bu yapı, stüdyo ortamı dışında, bu kişilerin kendi mekanlarında ya da belgeselin konusuyla ilgili bir mekanda da olabilmektedir (Öztürk, s. 14).

The Rise of Empires: Ottoman (Osmanlı'nın Yükselişi, Şahin, 2020) drama- belgeselinde altı erkek bir kadın uzman yer almıştır.¹³ Görüşlerine yer verilen bu uzmanların çoğunun İstanbul'un fethine ve Fatih Sultan Mehmed'e ve dönemine ilişkin çalışması mevcut değildir. Ayrıca uzmanların anlattıkları ve canlandırma arasında uyumsuzluklar söz konusudur. Uzmanların verdikleri bilgilerin haricinde sahneler canlandırılmaktadır. Canlandırmanın yoğunluğu ve kurmaca filmlere benzer şekilde kusursuz görüntü ve oyunculuk içermesi, yapımı belgesel formatından uzaklaştırmış, seyircinin dikkatini senaryo dahilinde ilerleyen drama kısımlarına yoğunlaştırmıştır.

Sonuç

Yolculuğuna 19. yüzyılın son yıllarında başlayan belgesel filmin birçok yüzü vardır. Kuzeyli Nanook (1922) gibi egzotik topraklara ve yaşam tarzlarına bir yolculuk ta olabilir. Joris Ivens'in Yağmuru (1929) yağmurlu bir gün ile ilgili hikaye anlatan görsel bir şiir de olabilir. Diğer taraftan belgesel sanatsal bir propaganda parçası da olabilir. Kurmaca filmin zehirli ve ölmekte olduğunu ve bu belgeselin gelecek olduğunu açıkça ilan eden Sovyet yönetmen Dziga Vertov, Kameralı Adamı (1929) hem siyasi bir rejim hem de film tarzı için bir propaganda yapıtıydı. Bir belgesel, doğası gereği açıklayıcıdır. Belgelemiş konusunun veya ifadelerinin ötesine geçemez: tarihin sağladığı verilere dayalıdır. Her ne kadar eleştirel ve alternatif vizyonu da olsa her belgesel, tarih yazımının kurallarına göre oynamak zorundadır (Aufderheide, s.1,233) Bunun en önemli sebebi, politik, kültürel, kişisel ve tarihi her türlü konuyu kayıt altına alabilen belgeselcilerin, işledikleri konu hakkında izleyicinin ilgisini çekmeyi ve gelecekteki eylemlerimizi buna göre yönlendirme amacında olması ile beraber, pek çok belgeselcinin amacı gerçekliği kamera ve mikrofon önünde yorumlayarak kaydedip, bizleri işledikleri konularla ilgili bir tutum sahibi olmaya ve gerek fiziksel gerek düşünsel harekete geçmeye ikna etmek olmasıdır (Ekinci, s.51). Belgesel türü, doğruluk iddiası ile

¹³ Dr.Celal Şengör (Prof.Dr. Jeoloji Bölümü, İTÜ)

Dr.Emrah Safa Gürkan (Doç.Dr. İktisadi Ve İdari Bilimler Fakültesi Siyaset Bilimi Ve Uluslararası İlişkiler Bölümü, İstanbul 29 Mayıs Üniversitesi)

Dr. Marios Philippedes (Prof. Beşeri Bilimler ve Güzel Sanatlar, Massachusetts Amherst Üniversitesi)

Dr. Michael Talbot (Dr.Sosyal ve Beşeri Bilimler Fakültesi, Greenwich Üniversitesi)

Dr. Tom Papademetriou (Prof. Tarih Bölümü, Stockton Üniversitesi).

Dr. Tunç Şen (Dr. Tarih Bölümü, Columbia Üniversitesi)

Dr. Karen Barkey (Prof. Sosyoloji Bölümü,Berkeley Üniversitesi)

paylaşmak istediği gerçekliği seçme ve temsil etme ihtiyacı arasındaki gerilim ile tanımlanır. Belgesel yapımı, konu, ifade biçimleri, bakış açısı, hikaye çizgisi, hedef kitle hakkında bir dizi seçenektir (Aufderheide, s. 127). Bu noktada yönetmenin hangi amaç doğrultusunda kurmaca ve belgesel öğeleri bir araya getirdiği, bu öğelerin belgeselde ne oranda ve nasıl yer aldığı önemlidir. Belgesel anlayışındaki bu değişim. Aktüalitenin yaratıcı bir şekilde işlenmesidir. Bu sürece etki eden en büyük nokta belgeselcinin öznel bakış açısıdır. Doğal ve toplumsal gerçekliğe her türlü müdahale o gerçekliğin kendiliğine de müdahale etmek demektir (Civelek, 2016, s. 309).

The Rise of Empires: Ottoman (Osmanlı'nın Yükselişi, Şahin, 2020) yapımı, seyirci ile bulunduğu çevrimiçi izleme platformu Netflix'de belgesel kategorisinde sunulmuş olsa dahi, özellikleri gereği drama-belgeseldir. Drama-belgeselin senaryosunda yer alan kaynaklarca doğrulanmayan bilgiler, tarihte yaşamamış olan yapay karakterler yapımın belgeselden çok kurmaca filme uzanan yönünü ortaya koymaktadır Kurmacanın temel unsurlarından olan senaryo, oyunculuk, set, kostüm gibi özelliklere sahip olan yapım, aktarılan bilgilerin doğruluğundan emin olması amacıyla yer verilen uzmanları yer alması ile belgesel özelliğini taşır gibi görünmektedir. Ancak drama kısmının belgesel özelliğinin önüne geçmiş olması ile beraber, yapımda yer alan uzmanların konuya ilişkin çalışmaları olan kişiler dışından seçilmiş olması¹⁴, pek çoğunun Fatih Sultan Mehmed dönemi ve öncesi dahil olmak üzere İstanbul'un fethi ile ilgili çalışmalarının olmaması yapımının belgeselin tarafsız ve doğru bilgi iletme iddiasını yerine getirme noktasındaki eksikliğini gözler önüne sermektedir. Öte yandan, yapımın tarafsızlığına gölge düşüren bir diğer unsur, bir çağın kapanıp, yeni bir çağın başlamasına sağlayan, etkileri bugün dahi konuşulan İstanbul'un fethinin gerçekleştiği son bölümün "Yıkım" adı altında yayınlanmış olmasıdır. Bu yaklaşım drama- belgeselin isminin her ne kadar Osmanlı'nın *Yükselişi* olsa dahi içeriği açısından Bizans'ın sona erişini anlatan bir yapım olduğunu göstermektedir.

Seyirciye gerçeği ve doğruyu aktarma iddiasına sahip belgesel, drama- belgeselin ortaya çıkışı ile güvenilirliğini kaybetmiştir. Politik, sosyal, kültürel ve teknolojik değişimler neticesinde alt tür olarak ortaya çıkan drama-belgeselin gerçeği aktarma noktasındaki eksiklikleri ve bilginin çarpıtılmasına kolaylıkla hizmet edebileceği öngörülmektedir.

Kaynakça:

- Adalı, Bilgin. (1986). *Belgesel Sinema*. Ankara: Hil.
- Altan, E. (2017). "İstanbul'un Fethi Sirasında Şehirde Yaşananlar ve Psikolojik Durum". *Tarih Dergisi*, 66 (2), 63-76.
- Armes, R. (2011). *Sinema ve Gerçeklik*, çev. Zeynep Özen Barkod.İstanbul:Doruk Yayınları.
- Atabey, M. (2005). "Belgesel Film Yapımında Yeni Yönelimler ve Melez Formlar". *Ege Üniversitesi İletişim Fakültesi Yeni Düşünceler Hakemli E-Dergisi*, 1 (1), 217 - 227.
- Aufderheide, P. (2007). *Documentary Film A Very Short Introduction*. New York: Oxford University Press.
- Aydüz,S.(2011). "Osmanlı Silahları, Silah Üretim Merkezleri ve Literatürü Tarihi". *Tarih Okulu- The History School*, (X) Mayıs - Ağustos, 1-37.
- Baykal, B. (1956). "Fatih Sultan Mehmed'in Muhiti ve Şahsiyeti Üzerine Bir Deneme", *Ankara Üniversitesi, Dil Tarih ve Coğrafya Fakültesi Dergisi*, (14), 3-4.

¹⁴Belgeseldeki uzman görüşleri hakkında konuşan Şahin, İber Ortaylı ile de çekimler yapıldığını ama bunların sonra çıkarıldığını belirtir. Ortaylı ile bir sorun yaşanmadığını belirten yönetmen, tecrübeli tarihçiden de proje hakkında olumlu dönüş aldıklarını ifade etmektedir. İber Ortaylı gibi bir tarihçiye dizide yer verilmezken neden jeoloji profesörü Celal Şengör'ün görüşlerine başvuruldu? "Bazı şeyleri biraz heyecanlı anlatıyor" diye cevaplar Emre Şahin, "Şengör proje dışında da tartışmalı bir insan ama proje hakkında doğru şeyler söylüyor. Araştırma yaptığımız etapta bize önerilen bir isim oldu. Pazarlamadan ziyade, heyecanı ve İngilizce hakimiyeti bize katkı sağladı. Herkesle üç dört tur önceden konuştuk ve nelerden bahsedeceklerine baktık "Mehmet Ali Yıldırım'ın Emre Şahin ile gerçekleştirdiği röportajdan alıntıdır. <https://www.habervesaire.com/emre-sahin-rise-of-empires-ottomanin-basarisi-yerel-konuyu-evrensel-dilde-anlatmasi/>.

- Belk, R. (2001). *Examining Markets, Marketing, Consumers, and Society through Documentary Films Journal of Macromarketing* 31(4) 403-409. <http://jmk.sagepub.com>. Erişim: 20 Mart 2020.
- Civelek, S. (2016). "2000 Sonrası Politik Türkiye Sinemasında Kurmaca-Belgesel Etkileşimi: Gelecek Uzun Sürer Filmi Örneği". *Moment Dergi*, (3),1.
- Chapman, J. (2007). *Re-presenting war British television drama-documentary and the Second World War*. (13),33; 1367-5494. www.sagepublications.com. Erişim: 22 Mart 2020.
- Demlikoğlu, U. (2014). "Osmanlı Devleti'nin 18. Yüzyılda Bazı Şark Kalelerinde Bulundurduğu Harp Malzemeleri". *Fırat Üniversitesi Sosyal Bilimler Dergisi*, 24, (2), 277-294.
- Dudley, A. (2000). *Sinema Kuramları*, çev. İbrahim Şener. İstanbul: İzdüşüm Yayınları.
- Ekinci, B. (2015). "Çağdaş Türk Sinemasında Belgesel ve Kurmaca Anlatım Yöntemleri Üzerine Bir Değerlendirme: Koleksiyoncu ve 11'e 10 Kala Filmlerinin Karşılaştırmalı Analizi". *Akademik Bakış Uluslararası Hakemli Sosyal Bilimler Dergisi*. (52), 49-63.
- Ekinci, B. (2016)". Belgeselde Canlandırma ve Gerçekçilik Sorunu". *Akdeniz Üniversitesi İletişim Fakültesi Dergisi*, (25), 11-33.
- Elmacı, Tuğba (2011). "Belgeselde Çoğalan İmge Buharlaşan Anlam", *Belgesel Sinema 2009-2010*, Ed. Hakan Aytekin, İstanbul: BSB Yayınları.
- Ivens, J. (1977). *Belge Film Üstüne Notlar*. Yeni Sinema.
- İnalçık, Ü. (2019). *Fatih Sultan Mehmed Han*. İstanbul: İş Bankası Kültür Yayınları.
- Kalafatoğlu, Ş. (2015). "İkinci Dünya Savaşı Sonrasında Belgesel Filmlerde Görülen Şiirsel Anlatım: Bert Haanstra'nın Çalışmaları". *Ordu Üniversitesi Açık Arşiv Sistemi*, <http://hdl.handle.net/11489/517>.
- Kuruoğlu, H. (2012). "Belgesel Filmde Yaratıcılık: Olanaklar ve Sınırlar". *İstanbul Üniversitesi İletişim Fakültesi*. 0 (27). <https://dergipark.org.tr/tr/pub/iuifd/issue/22862/244120>. Erişim: 12 Mart 2020.
- Kuruoğlu, H., Parsa, A., (2017). *Belgesel Filmde Zamanın Ruhuiçinde Belgesel Filmde Değişen Anlam ve Anlatım*, Ankara: Detay Yayıncılık.
- Kurtaran, U. (2014). "Osmanlı Devleti'nde Şehzadelik Kurumuna Yeni Bir Bakış: Şehzadelerin Doğumu, Yetiştirilmesi ve Tahta Çıkış Süreçleri Hakkında Bir Değerlendirme". *International Periodical for The Languages, Literature and History of Turkish or Turkic*, 9 (4), 759-778.
- Mutlu, Erol. (2008). *Televizyonu Anlamak*. Ankara: Ayraç Yayınları.
- Öztürk, G. Ç. (2014). "Belgesel Filmin Anlatı Yapısının Mecraya Bağlı Değişimi". *Tanıklıklar Sineması*, Ed. Özgür İpek, İstanbul: Agora Kitaplığı.
- Öztürk, S. (2003). "İstanbul'un fethinden sonra Ayasofya Kilisesinin camiye çevrilmesi". *Selçuk Üniversitesi Türkiyat Araştırmaları Dergisi*, (14), 133-142.
- Paget, D. (1997). "Drifting towards Hollywood: Drama-documentary goes west, Continuum", *Journal of Media & Cultural Studies*, 11(1), 23-42. <https://www.tandfonline.com/action/journalInformation?journalCode=ccon20>. Erişim: 27 Şubat 2020.
- Pajala, M. (2017). 'Long live the friendship between the Soviet Union and Finland!' Irony, nostalgia, and melodrama in Finnish historical television drama and documentary series". *European Journal of Cultural Studies*, (3) 271 -284. <http://journals.sagepub.com/home/ecs>. Erişim: 19 Mart 2020.

Pötzsch, H. (2011).” Renegotiating difficult pasts: Two documentary dramas on Bloody Sunday”. 5(2), 206–222.
<http://mss.sagepub.com>. Erişim: 20 Mart 2020.

Rosenstone, R. A. (2018). *Gerçek Tarih Olarak Tarihsel Film*, Çev. Y. Lüleci. *Sinecine*, 9(1), 159-181.

Rotha.P (1995). *Belgesel Sinema*, çev. İbrahim Şener İstanbul: Sistem Yayıncılık.

Sim,Ş.Toprak,M. (2012). “Sinemayı Hayata Yaklaştırmak: Sahte Belgesel (Mockumentary) Filmler”. *e-Journal of New World Sciences Academy*.7 (1), 1-10.

Yılmaz,S .(2014). “Fatih Sultan Mehmet Dönemi Toplari ve Değişen Üretim Paradigması” *FSM Üniversitesi İlmî Araştırmalar İnsan ve Toplum Bilimleri Dergisi* ,4 (2).

Zilliacus, C. (1972). “Documentary Drama: Form and Content. Comparative Drama” 6, (3), 223-253.
<https://muse.jhu.edu/article/661696/pdf>. Erişim 10 Ocak 2020.

<https://www.habervesaire.com/emre-sahin-rise-of-empires-ottomanin-basarisi-yerel-konuyu-evrensel-dilde-anlatmasi/>.

Diğer Kaynaklar:

The Rise of Empires: Ottoman (Osmanlı'nın Yükselişi). Yön: Emre Şahin, Yapım: Karga Seven ve STX Entertainment, Netflix,2020.

Beste ve Güftesi Zeki Ârif Ataergin'e ait Kürdîlihiczakâr Makamındaki Eserlerin Prozodi ve Güfte Açısından İncelenmesi

The Prosody and Lyrics Analysis of The Works of Kurdîlihiczakâr Makam Belonging to Zeki Ârif Ataergin Compositions and Lyrics

Semih OKCU*

Öz

“Beste ve Güftesi Zeki Ârif Ataergin'e ait Kürdîlihiczakâr Makamındaki Eserlerin Prozodi ve Güfte Açısından İncelenmesi” adlı bu çalışmada Zeki Ârif Ataergin'in hayatı ve eserlerine değinilerek, Prozodi, Kürdîlihiczakâr Makamı, Arûz vezni ve Klasik Türk mûsikîsiyle ilişkisi hakkında genelden özele olacak şekilde bilgiler verilmiştir.

Betimsel yöntem doğrultusunda “Tarama” (Survey) modelinden yararlanılmış olan bu çalışmamızda, yöntem kısmıyla beraber beste ve güftesi bestekâra ait Kürdîlihiczakâr makamındaki eserlerinin tasnifi yer almış, daha sonra çalışmaya ait eserlerin prozodik analizi yapılmış, yapılan analizler bağlamında elde edilen birtakım çıkarımlar ve bunların neticesinde şahsımıza ait bazı öneriler yer almaktadır. Cumhuriyet dönemi bestekârlarından ve klasik geleneği koruyan bestekârlar arasında gösterilen Zeki Ârif Ataergin; Kürdîlihiczakâr makamındaki “Dilde dillerde gezer şûh-i dilârâsın sen, Hem aşkım hem ümidim hem de neş' emsin ve Söyle aydan mı koştun güneşten mi güzelim?” adlı eserleri örneklem durumundadır. Çalışmada; söz konusu eserlerin prozodi analizleri yapılarak, eserlerin prozodi açısından ne gibi sorun teşkil edip etmediği hususu tesbit edilmiştir. Elde edilen bulgular neticesinde Zeki Ârif Ataergin'in adı geçen eserlerin aynı form yapısına sahip olduğu görülmektedir.

Tüm bu sonuçlar akabinde çalışmamızın, bu ve buna benzer sanatsal eserlerin devamı açısından bizlere ışık tutacağı ve yeni eserler oluşmasına katkı sağlayacağı düşünülmektedir.

Anahtar Kelimeler: Zeki Ârif Ataergin, Kürdîlihiczakâr, Prozodi, Güfte

Abstract

In this study named “The study of the Tune "Kürdîlihiczakâr" Works composed and written by Ârif Ataergin, in terms of Prosody and Lyrics” Zeki Ârif Ataergin's life and works were mentioned and its relation with Prosody, Tune "Kürdîlihiczakâr", Aruz Prosody and Classical Turkish Music was pointed out from the general to the specific

In this study, which has benefited from the Survey Model in line with the descriptive method, with the method part, the classification of his works of “Kürdîlihiczakâr” tune composed and written by himself have been included, then prosodic analysis of the works within this study has been made and some personal suggestions of mine have been included due to some conclusions obtained within the context of the analysis. Zeki Ârif Ataergin, who is shown among the composers of the Republican era and among the composers who preserved the classical tradition; his works “Dilde dillerde gezer şûh-i dilârâsın sen, Hem aşkım hem ümidim hem de neş' emsin and Söyle aydan mı koştun güneşten mi güzelim?” in "Kürdîlihiczakâr" Tune are in sample status. In the study; The prosody analysis of the works in question was made and it was determined what kind of problems the works constituted in terms of prosody.

* Arş. Gör., Atatürk Üniversitesi Güzel Sanatlar Fakültesi Müzik Bilimleri Bölümü, ORCID ID: 0000-0002-9992-9834

As a result of the findings, it is seen that Zeki Ârif Ataergin's works have the same form structure.

Considering all the results, our study is thought to offer an insight to both the continuation of artistic works like this and so on and will contribute to the creation of new works.

Key Words: Zeki Ârif Ataergin, Kürdîlihiczakâr, Prosody, Lyrics

1.Giriş

Durgun (2005) ‘a göre müzik, bütün sanat ürünleri gibi kültürün kendi öz mantığı ve semantiği ile konuştuğu bir dildir (s: 100).

Aristo'nun en büyük öğrencilerinden, en yakın dostu ve müzik dalında kıymetli eserler vermiş olan Theofrastes'e göre ise müzik, mantıkla bir fazilet olup anlaşılması nefse güç gelir ve nefsin onun sırrını açığa çıkarmada eksik kalarak onu nağmeler şeklinde ortaya çıkartır ve onunla kederleri harekete geçirerek özüne türlü sanatlar gizler (Muhammed bin Abdülkerim eş-Şehristani, 2014: 351).

Müziğin ahengini bizlere yansıtmaya yarayan birçok âlem vardır ve bu âlemler garp mûsikisinde ton, şark mûsikisinde ise makam olarak adlandırılır. Ancak bu âlemleri bizlere belli düzen halinde sunmaya yarayan ise form ve usûllerdir. Söz mûsikisinde beste için en önemli unsur olan form ve usullerin aynı düzen halinde gitmesi prozodi konusu ile nihayete eren bir unsurdur.

“Prozodi” konusu, kelimelerin bestede kullanımı ile ilgilidir. Bu kullanımda kelimelerin anatomik yapısında bozulmalar var Olup olmayışına göre, eserin prozodisi Kötü veya iyi olmaktadır. Konuşma prozodisi dilin Fonetik yapısına göre kelimelerin söyleniş sırasında ortaya çıkan tabii ve gerçek bir durumdur. Burada, kelimedeki hecelerin “uzunluk- kısalık” larında bir fark ortaya çıkmaz. Yalnız konu ile ilgili olarak bazı hecelerde yapılabilen vurgu ve Nüans ifadelerini söylediklerimizin dışında tutarsak sanki bütün hecelerimiz aynı kısalıp da veya başka bir söyleyişle aynı değerde imiş gibi kullanılmakta veya böyle bir intiba uyandırmaktadır. Bir an için konuşma prozodisindeki bu gerçeğin aynen mûsikîde, yani bestelerde de uygulanabildiğini düşünelim. Bu takdirde Mûsikî eserlerinde de kelimelerin kullanılmasında bir hata olmayacaktır; Fakat, gerçek böyle değildir. Çünkü mûsikîde, konuşmada bulunmayan ve uzun zamana ihtiyaç duyulan “Nağme” dediğimiz melodik ifadeler kullanılmaktadır. Tabir yerinde ise, sözlü mûsikî eserleri, bir bakıma uzun seslerle konuşmadır. O halde, prozodinin ne olduğu meselesine gelebiliriz: Büyük âlim Hüseyin Sadettin Arel 1950’lerde yapmış olduğu konu ile ilgili adı geçen incelemesinde prozodi aynen şöyle tarif etmektedir. “Dil prozodisi hecelerin vurgularına, uzunluk ve kısalıklarına riayet ederek kelimeleri düzgün okumak ilmidir. “ Bu tariften hareketle mûsikî Prozodi, sözlü Mûsikî eserlerinde sözün besteye nasıl taksim edileceğini bildiren, yani güftenin tegannide düzgün okunmasını temin eden ilimdir.” demektedir. (Hatipoğlu, 1983:1-3)

Mûsikîmizde klasizme sıkı sıkıya bağlı kalan Ataergin bunu eserlerinin dokusunda hissettirmiş, günümüzde örneklerine nadiren rastladığımız makamları, büyük usûllerle kendisine has bir üslûpla kaynaştırarak işlemiştir. Beste ve güftesi kendisine ait “Dilde dillerde gezer şûh-i dilârâsın, Hem aşkım hem ümidim hem de neş' emsin, Söyle aydan mı koştun güneşten mi güzelim?” adlı Kürdîlihiczakâr makamındaki eserlerindeki klasik üslûpla işlediği eserler arasında olduğunu görmekteyiz.

1.1. Zeki Arif Ataergin'in Hayatı ve Eserleri

1896 yılında İstanbul'da dünyaya gelmiştir. Bestekâr, hânende ve hukukçu.İstanbul'da doğdu. Meşhur mûsikîşinaslardan esbak Yemen Posta Telgraf başkatibi merhum Kanûnî Hacı Ârif Bey'in oğludur (Rona, 1960; 210).

Asılış adı Sâlih Zeki ise de bestekâr Kânûni Hacı ârif Bey'in oğlu olduğundan Zeki Ârif ismiyle tanınmıştır. Annesi Hatice Huriye Hanım'dır. İlk öğrenimini Beşiktaş'ta Akaretler'deki Âfitâb-ı Maârif Mektebi'nde, orta

öğrenimini Vefa Sultânîsi'nde tamamladıktan sonra Mekteb-i Hukuk'a girdi. Burayı başarı ile bitirerek avukatlık, hâkimlik ve savcılık gibi görevlerde bulundu. 1952'de Fatih noteri tayin edildi (Özcan, 1991: 40).

İkbal hanımla evliydi. 4 kız 1 erkek çocuğu oldu. İstanbul Göztepe'de kalp sektesinden 68 yaşında öldü. Karacaahmed'e gömüldü(Öztuna, 1969; 78).

“Devrinin tanınmış hukukçularından olan Zeki Ârif Bey asıl şöhretini mûsiki sahasında kazanmıştır. İlk mûsiki derslerini babasından aldı. Daha sonra babasının delâletiyle, devrin “tavır sahibi” mûsikişinası Hacı Kirâmî Efendi'den fasıllar ve Lâmekânî Mustafa Efendi'den ilâhiler meşketmeye başladı. Okuyuşundaki hususi tavrın gelişmesinde Hacı Kirâmî Efendi'nin büyük tesir ve gayreti olduğunu bizzat kendisi söylemiştir. Ayrıca babası ile katıldığı çeşitli mûsiki toplantılarında Tanbûrî Cemil, Kemençeci Vasilaki, Üdfî Nevres, Kaşıyarık Hüsâmeddin, Hâfız Şehlâ Osman gibi zamanın ünlü sâzende ve hânendelerini yakından tanıma imkânı buldu. Babasının vefatından sonra bestekâr Abdülkadir Bey (Töre) ile tanıştı. Kendi ifadesine göre bu tanışma hayatında bir dönüm noktası olmuş, Abdülkadir Bey'in yakın dostluk ve engin bilgisinden tam mânasıyla istifade ederek mûsikide bir otorite haline gelmiştir. Bu arada Dârülmûsikî, ardından da Dârü'tta'îm-i Mûsikî icra heyetlerinde yer aldı. Daha sonraları bestekâr Sadi Işılây ile tanışan Zeki Ârif Bey, beraber devam ettikleri Haydarpaşa'daki Şehzade Ziyâeddin Efendi'nin köşkünde tertiplenen mûsiki toplantılarında Üsküdarlı Hoca Ziya'yı (Bestenigâr Ziya Bey) tanıdı ve bu toplantılardaki fasılların idarecisi olan Ziya Bey'den bilhassa gazel icrası ve makam seyirleri konularında faydalandı. İstifade ettiği mûsikişinaslar arasında Leon Hancıyan ve Muallim (Mızıkalı) İsmâil Hakki Bey de ayrıca zikredilmelidir. Böylece devrin hemen önde gelen bütün mûsiki üstatlarından çeşitli şekillerde faydalanarak başarılı ve kendine has okuyuşa sahip bir hânende ve usta bir kanun icracısı olduğu kadar yaptığı bestelerle de zamanın önemli bestekârları arasında yer aldı. Abdülkadir Töre, Hoca Ziya, Zekâizâde Ahmed Irsoy, Rauf Yektâ, Hikmet Hamdi Bey gibi mûsikişinaslardan da büyük teşvik gördü. Peşrev, saz semâisi, beste, ağır semâi, yürük semâi, şarkı, tevşih, durak ve ilâhi formlarında 200'ün üzerinde eser besteledi(Özcan, 1991: 40).

Kanûni ve hanendeliğinin yanı sıra resim ve hat ile de ilgilendi. Dîlkeşhâveran makamına düşkünlüğü ile tanınmıştı. Alâeddin Yavaşca, meşk ettiği öğrencilerindendir(Ersönmez, 2013;399).

1.1.1. Sanat Hayatı

Sesinin güzelliği daha çocukluk yıllarında babası Kanunî Hacı Ârif Bey' in dikkatini çekmiş, beş- altı yaşlarında iken mûsikî yönünden kendisiyle ilk olarak babası ilgilenmiştir. Bu manâda kendisine kanto formunda hicaz makamında ve düyek usûlünde “Doğru söyle sever misin?, sevdiğimi bilir misin?” güfteli eseri meşk etmiş, akşamları eve geldiğinde “Zeki! Benim şarkımı oku bakayım” diyerek küçük Zeki' ye bu kantoyu okutur, dinlerken gözleri yaşaracak şekilde duygulanırmış. Sâlih Zeki çocukluğunda sadece kanto formunda eserler geçmiştir (Cansevdi, 2014: 5)

Nevâ makamında: “Ayıplaman beni dostlar, yâre ben de oldum.” Rast makamında: “Efeyim, severim su başında safâyı.” Kemânî Tatyos Efendi'nin: “Nice Feryâd Etmeyeyim Ah Aşk Senden” bu eserlerin bazılarıdır(Yavaşca, 1981:7-9).

1.1.2. Bestekârlığı

Ataergin, zamanının meşhur mûsikî üstadlarından Kirami Efendiye intisab etmiş, okumak sanatında başlı başına bir edaya mâlik olmuş haiz olduğu yüksek kabiliyetle bestekârlık vadisine girmiş ve hârikulâde kıymetli eserler vermiştir(Rona, 1960: 210).

Hem Cumhuriyet dönemi öncesi hem de sonrasında bestekârlığını icra eden ve klâsik tarz okuyuş ustalarından olan Zeki Ârif Ataergin, bestekârlık kabiliyetinin dahilinde engin mûsikî bilgisini 211 eser meydana getirerek bizlerle paylaşmış olduğunu görmekteyiz.

211 eserinden 160'ının notası repertuar arşivlerimizde mevcuttur. Eserlerinin 202'ü sözlü, 9 eseri ise saz eseri olup, sözlü eserlerinin 183'ü şarkı, 9'u dini müzik sahasında, 5 beste, 3 ağır semâî, 2 eseri ise yürük semâî formundadır. Zeki Ârif Bey, eserlerinde makam tercihlerini yaparken daha çok ender kullanılan makamlar üzerinde yoğunlaşmış olup 24 eserini kürdîlihiczakâr makamında, 23'ünü dilkeşhâverân, 18'ini sipihr, 17'sini bayâtiarabân, 9'unu segâhmâye ve 7 eserini isesûzinâk makamında bestelemiştir. Bu verilere dayanarak bestekârın kürdîlihiczakâr, dilkeşhâverân, sipihr ve bayâtiarabân makamları üzerinde daha çok durduğunu görüyoruz. Müsîkîmizde klasizme sıkı sıkıya bağlı kalan Ataergin bunu eserlerinin dokusunda hissettirmiş, günümüzde örneklerine nadiren rastladığımız makamları, büyük usûllerle kendisine has bir üslûpla kaynaştırarak işlemiştir. Bunun yanısıra küçük usûl olarak tâbir ettiğimiz on zamanlı ve altındaki usûllerde de birçok eser bestelediğini biliyoruz. Bestekâr, bu usûllerden 41 eserinde curcuna ve aksak, 24 ünde ağır aksak ve 11 eserinde ise aksak semâî usûlünü tercih etmiştir. Bu bilgiler ışığında Zeki Ârif Ataergin' in bestelerinde ağırlıklı olarak curcuna, aksak ve ağır aksak usûllerini kullandığını görüyoruz. Günümüze ulaşan sözlü eserlerinin arasında 128 bestesinin güftekârı bilinmemektedir. Güftekârı bilinen eserlere bakıldığında Zeki Ârif Bey' in Ahmet Refik Altınay ve Hacı Kerâmeddin Efendi'nin şiirlerini daha çok tercih ettiği göze çarpar. Bu bağlamda Ahmet Refik Altınay' ın 8, Hacı Kerâmeddin Efendi' nin 6, Y. Sinan Ozan' ın 4 şiirini bestelediğini görüyoruz. Bunlara ek olarak 2 eserinin güftesi babası Kanunî Hacı Ârif Bey'e, 14 eserinin güftesi ise kendisine aittir. Kendisine ait tespit edebildiğimiz güfteleri şunlardır: (Cansevdi, 2014: 20).

Tablo 1: Best eve Güftesi Zeki Ârif Ataergin'e ait Eserler

Eser Adı	Makam	Usûl	Form
Ben esirim sana öldür beni al ateşe yak	Sûzidil	Aksak	Şarkı
Dilde dillerde gezer şûh-i dilârâsın sen	Kürdîlihiczakâr	Curcuna	Şarkı
Gönül bir dem karar etmez	Dilkeşhâverân	Lenkfahte	Beste
Gönül sevdâ seline kapılma sakın	Dilkeşhâverân	Curcuna	Şarkı
Gönlümü senden ayırmam ey peri	Yegâh	Aksak semâî	Şarkı
Hem aşkım hem ümidim hem de neş' emsin	Kürdîlihiczakâr	Curcuna	Şarkı
Hüsnün gibi nağmen de güzelliğinle müzeyyen	Sûzinâk	Curcuna	Şarkı
Lutf edip göster cemâlin ben de hayran olayım	Sûzinâk	Aksak	Şarkı
Mızrâbı bırak zülfünü sînemde gezindir	Eviç	Türk aksağı	Şarkı
Mızrâbı bırak zülfünü sînemde gezindir	Irak	Türk aksağı	Şarkı
Sanma gönlüm âteş-i hicrâne tahammül	Tâhîrbûselik	Ağır aksak	Şarkı
Sinemi dağılayan aşk ateşini söndürecek	Nihâvend	Aksak	Şarkı
Söyle aydan mı koştun güneşten mi güzelim?	Kürdîlihiczakâr	Curcuna	Şarkı
Yüzünde var bir beni	Nihâvend	Yürük semâî	Şarkı

1.2. Arûz Vezni ve Prozodi

Çetin (1993)'e göre Arûzun pek çok lugat mânâsından, ıstılah olarak taşıdığı mânâlarının bağlı bulunduğu ileri sürülenlerin başlıcaları şunlardır: "Yön, cihet, taraf, yan, bölge; Mekke, Medine ve etrafı; daracak dağ yolu; bulut; serkeş deve; çadırın orta direği; ortaya çıkma veya çıkarma; kendisiyle bir şey karşılaştırılan, dolayısıyla ölçü ve örnek olan şey" (Çetin, 1993;424).

Tanrıkorur (2003)'e göre ise Arûz, İslamî kültür dairesine bağlı milletlerin ortak şiir ölçüsüdür. Arapça'da "çadırın orta direği" anlamına gelir(s: 87).

"Arûz'un Türk şiirine girmesi Türklerin müslüman olmasından sonradır. Ondan önce Türk metriği "vurgulu hece sayısına dayalıydı. İslam dolayısı ile ilim dili olarak Arapçayı öğrenen Türkler, yeni İran edebiyatının Horasan ve Maverâünnehr'deki parlak inkişafıyla karşılaşınca edebiyat dili olarak da Farsçayı öğrendiler. Bu suretle, müslüman İranlılar nasıl Arap Arûz'unu iktibas ederek, İran örneklerinin taklidinden hareket eden yeni bir Türk şiiri yarattılar. Bu tecrübenin ilk büyük edebi ürünü, ilk müslüman Türk devleti olan Karahanlılar zamanında, 1069'da Kâşgar'da Balasagunlu Yusuf Has Hâcib tarafından Fa'ülün Fa'ülün Fa'ül(• - - / • - - / • -) vezninde yazılan Kutadgu Bilig(Mutluluk Bilgisi) adlı 7000 beyitlik manzumudur. Bununla beraber, en eski milli Türk şiir ölçüsü olan Hece vezni, bilhassa halk şairlerinin türkü ve destanlarında yaşamağa devam ederek bugüne kadar geldi. Ancak her iki türde birbirine tarih boyu tesir ederek, özellikle âşık edebiyatında, Acem şiirinde bulunmayan müzikîye bağlı yeni vezinlerin ortaya çıkmasına yol açtı. Özetle, Acem Arûz'unun 26 vezninden en çok 12'si Türk şiirinde kullanılırken, Türk müzikîsi usullerinden kaynaklanan ve Acem şiirinde bulunmayan bazı yeni vezinler de Türkçenin yapısına uygun olarak son 40-50 yıldır şâirlerimizce icad edilmiş, ancak beş tekarlar bu yeni vezinlerde yazılan şiirlere pek fazla rağbet etmemişlerdir"(Tanrıkorur, 2003:89).

Arûzla şiir yazmak isteyen Türk şairleri Türkçe kelimelerdeki hece eşitliğini seslilerle bitenleri açık-kısa, sessizlerle bitenleri kapalı-uzun sayma ilkesiyle ayırarak uygulama olanağı yaratmışlardır. Ancak Türkçenin yapısı gereği onları zorluklarla karşılaştırmış böylece bazı heceleri diğerlerinden fazla uzatarak okumuşlardır. Bu durum divan edebiyatında "imâle" yapma olarak değerlendirilmektedir (Mutluay, 1974: 60).

Arûz'un Remel bahrine giren Fâilâtün (- • - -) / Feilâtün (• • - -) ve Recez bahrine giren Müstef'ilün (- - • -) / Müstef'ilâtün (- - • - -) ailesi kalıplarıyla yazılmış güftelerin en fazla Ağır Aksak, Aksak ve daha az Devrihindî, Curcuna, Müsemmen usûlleri kullanılarak; Arûz'un Hezec bahrine giren Mef'ûlü (- - •) veya Mef'âilün/Mef'âilün(• - - - / • - • -) ve Müctess bahrine giren Mef'âilün/Feilâtün (• - • - / • • - -) ailesi kalıplarıyla yazılmış güftelerin en çok Sengin Semâî, Semâî ve daha az Aksak ve Türk Aksağı usûlleri kullanılarak, daha az güfte yazılmış olan Müzâri, Münserih vd. bahireleri şiirlerin de yine belirli usûller kullanılarak bestelendiği anlaşılmaktadır(Tanrıkorur, 2003:85-86).

Prozodi ise, Güfteli eserlerde sözün besteye taksim edilmesini anlatan ilimdir (Arel, 1997; 15).

Yılmaz Öztuna'nın Türk Müzikîsi Ansiklopedisinde "Prozodi" ve "Arûz" aynı maddede ele alınmıştır.

Arûz kelimesi Arapçanın, uzun ve kısa vurguların nöbetleşmesine dayalı kendi iç müzikîsinden doğmuş, hicretin 2. yılında Mekkeli dilbilimci İmam Halil tarafından ilim haline getirilmiş, önce İran şiirini, daha sonra Afgan, Pakistan, Türk ve kısmen Hindşiirlerini etkileyerek bu dillerinde klasik şiir vezni haline gelmiştir. Arûz'untef'ile denen ölçü veya kelime kalıpları, uzaktan da olsa, eski Yunan-Latin şiirinde Jambos. Daktylos, Troc/iaeos, Anapaest, Spondaeus, Hexametron, Chloreios vb. isimler verilen uzun kısa dönüşümlü kalıpların ritmini hatırlatır"(Tanrıkorur, 2003:87).

"Türkçemizin X uncu yüz yıldan başlayarak Arapça ve Farsça'nın egemenliği altına girmesi, Türk alfabesi ile yer değiştirmesi, "Osmanlıca'nın edebiyat dili olarak kabul edilmesi, Türk şiirinin aruz kalıplarına göre söylenmesi, Arap alfabesindeki bazı seslerin Türkçe 'de bulunmaması, Türk dilinin "fonetik" yapısını temelinden sarsmıştır. "Prozodi" kelimesi

Yunanca'da "Prosodia" kelimesinden kaynaklanır. Gecelerin vurgularını uzunluk ve kısalıklarını, uyularak kelimeleri düzgün okumak ilmidir. Araççadaki "Tecvid" kelimesinin karşılığıdır. Ayrıca Kâr, Beste v.b büyük formlardaki klasik eserlerimizin çoğunda prozodi hatası dikkatleri çekecek kadar azdır. Prozodi, bütün mûsikîler de söz konusu olan ve her milletin kendi dilinin Tabii bir gereği sayılan, vazgeçilmesi mümkün olmayan bir ilimdir. Prozodi, "vurgu" ile birlikte Her dilin en esaslı unsuru ve her teneffüs edilen, yaşanan, duyulan en belirgin vasfıdır. Bu vasfı kaybetmiş bir konuşmanın verdiği tatsızlık ise, konunun önemini ortaya koymaya yeterli bir kanıttır. O halde, prozodinin ne olduğu meselesine gelebiliriz: Büyük âlim Hüseyin Sadettin Arel 1950'lerde yapmış olduğu konu ile ilgili adı geçen incelemesinde prozodi aynen şöyle târif etmektedir. Dil prozodisi hecelerin vurgularına, uzunluk ve kısalıklarına riayet ederek kelimeleri düzgün okumak ilmidir. "Bu târiften hareketlen mûsikî Prozodi, sözlü Mûsikî eserlerinde sözün besteye nasıl taksim edileceğini bildiren, yani güftenin tegannide düzgün okunmasını temin eden ilimdir" demektedir"(Hatipoğlu, 1983:1-3.)

Prozodi konusu, kelimelerin bestede kullanımı ile ilgilidir. Bu kullanımda kelimelerin anatomik yapısında bozulmalar var olup olmayışına göre, eserin prozodisi kötü veya iyi olmaktadır. Konuşma prozodisi dilin Fonetik yapısına göre kelimelerin söylenişi sırasında ortaya çıkan tabii ve gerçek bir durumdur. Burada, kelimedeki hecelerin "uzunluk- kısalık" larında bir fark ortaya çıkmaz. Elbetteki sözlü mûsikîde en önemli unsur uzunluk- kısalık mevzuusuyla beraber uygunluktur ve uygunluğun yaratılmasında en önemli âmil vurgudur. Vurgu mûsikînin can damarıdır. Sözlü eserlerdeki prozodik olaylar, doğrudan vurgu ve vurgulamalara dayanır (Gültaş, 2003; 1). Yalnız konu ile ilgili olarak bazı hecelerde yapılabilen vurgu ve Nüans ifadelerini söylediklerimizin dışında tutarsak sanki bütün hecelerimiz aynı kısalıp da veya başka bir söyleyişle aynı değerde imiş gibi kullanılmakta ve ya böyle bir intiba uyandırmaktadır. Bir an için konuşma prozodisindeki bu gerçeğin aynen mûsikîde, yani bestelerde de uygulanabildiğini düşünelim. Bu takdirde Mûsikî eserlerinde de kelimelerin kullanılmasında bir hata olmayacaktır; Fakat, gerçek böyle değildir. Çünkü mûsikîde, konuşmada bulunmayan ve uzun zamana ihtiyaç duyulan "Nağme" dediğimiz melodik ifadeler kullanılmaktadır. Tabir yerinde ise, sözlü mûsikî eserleri, bir bakıma uzun seslerle konuşmadır. Demek oluyor ki, Mûsikî icra ederken bazı heceleri "Uzun söylemek "mecburiyetinde kalmaktayız. Acaba bütün hediyelerimiz de bunu yapabiliyor muyuz? Başka bir deyişle "nağmeli konuşurken kelime anatomisi -yapısını- koruyabiliyor muyuz? İncelemelerimizde karşılaştığımız gerçek, bu uzamaların kelimelerimizin her çeşit hecesinde serbestçe yapılamadığıdır. Uzmanların, yani melodik yüklemelerin yapılabildiği heceler ancak uzun hece tabir ettiğimiz kapalı heceler de olabilmektedir" (Hatipoğlu, 1983:1-3).

1.2.1. Açık Heceler(Kısa Heceler)

Açık deyimini kanaatimizce şu manada anlamalıyız: kendi değerinden daha fazla uzatılmaması gereken heceler, melodik bir sesle uzatıldıkları takdirde, İnsan duyusunda bir tatminsizlik, bir boşluk, tatsızlık ve tedirginlik yaratmaktadırlar. Bu açıklığın bir sona ulaşması, kapanması gerekir ve istenir. Bu yapılmadığı takdirde "melodik değer" ile "hece değeri" birbiriyle çelişkili olacağından, ortaya çıkacak huzursuzluk devam eder. Buna engel olmak için, kısa değerli olan sesli harflerimiz (hecelerimizi) kendi değerlerinden daha fazla "melodik değer" lerle asla yüklemememiz gerekir. Kapalı heceler değilse durum böyle değildir. "Melodik değer "ile birlikte "kapalı hece" değeri (Uzun hece) de uzayabilmektedir. Bu zamanın sonunda açık hece de olduğunun aksine bir boşluk, bir tatminsizlik yoktur. Çünkü, bu duyguların meydana gelmesini önleyen hece sonundaki sessiz harf imdada yetişip " melodi değerini" "hece değeri" ne eşit kılmaktadır. Dolayısı ile duygu tamamlanmaktadır. Mesela, Şerif İçli'nin Bayâti Ağır aksak şarkısından, bu düşüncemizi uygun gelen belirli bir örnek verelim.

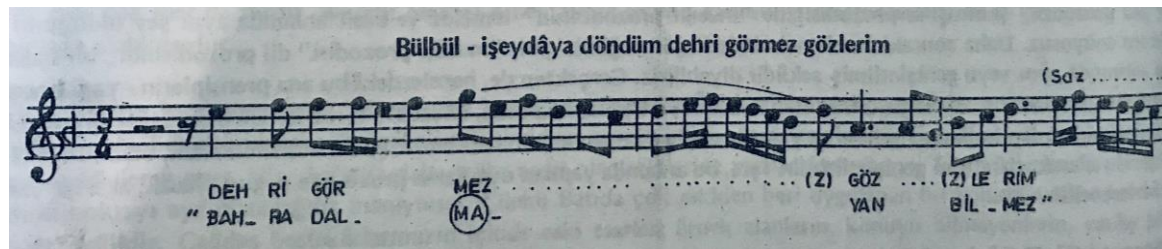

Burada “mez”... hecesi kapalı hecedir ve örnekte görüldüğü gibi melodik olarak uzayabilmektedir. Bu uzayan hece şayet bir açık hece, meselâ “ me” hecesi olsaydı, ikinci ölçüdeki sekizlik “Nevaya kadarıyla uzama (altına yazılmış ikinci sözlerdeki ..ma.. gibi) bir duygu boşluğu yaratacaktır. Ancak, “z”harfi ile kapatılmış olması duyguyu tamamlamış olmaktadır; “göz”... hecesinde de aynı durum mevcuttur (Hatipoğlu, 1983:4).

1.2.2. Kapalı Heceler (Uzun Heceler)

Uzun hece değeri (2) ise, uzun heceye verilen melodik değerde ideal olarak (2) olmalıdır.

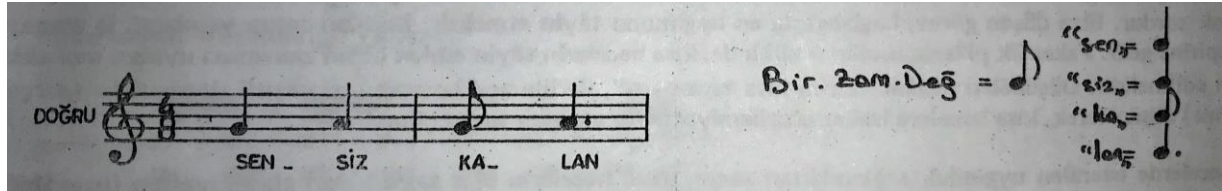

Uzun hece değeri (2) iken, heceye yüklenen melodik değer (2)' den az olursa hatalıdır. Bu azalma büyüdükçe hata da büyür. (Hatipoğlu, 1983:5)

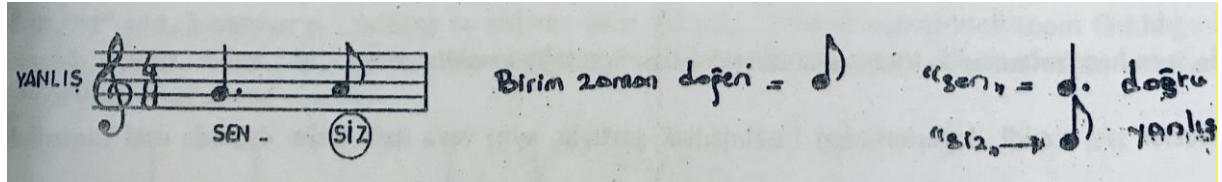

1.3. Beste Öncesi Hazırlık Çalışması

Beste başlamadan önce hareket noktalarımız yukarıda özetlenen hususlarda olmalıdır. Özellikle en önce yapılması gereken işlem, seçimi yapılmış ve beslenmeye her bakımdan uygun olan güftenin sıralarındaki kelime hecelerinin yukarıda açıklandığı şekilde “uzunluk-kısalık” larının tespitidir. Bu tespit yapıldıktan sonra, bu hecelerın görünümüne en iyi uyan usulün seçimi ikinci önemli husustur. “Usul seçimi”nde, melodik bir uygulamadan çok, yerinde söylemek gerekirse, resitatif bir uygulama söz konusu olmalıdır. Yani hecelerın “kısalık-uzunluk” larını dikkate alarak heceleri tek çizgi halinde, uygun olan usulün darplarına (vuruşlarına) dağıtmak en isabetli yol olacaktır.

Bestekâr bu çalışmayı yaparken:

1. “Açık” Yani “kısa” hecelerın, kendi değerine uygun olan usul birim değerini kesinlikle tesbit etmelidir.

2. Tespit edilmiş “kısa hece” değeri, kesinlikle usul değerinin uzun zamanını isabet ettirilmemelidir.

3. “Uzun hece” usulün uzun zamanına verilmeli ve kendi değerinden küçük olan, kısa usul zamanına verilmekten kaçınılmalıdır. Güftenin, açıkladığımız bu hecelerde ki “uzunluk-kısalık” durumuna tam uyabilen bir usulü bulmak imkansız değilse de çok zordur. Bize düşen görev, başlangıçta en uygununu tayin etmektir. Bundan sonra yapılacak iş uymayan tarafların tespitine gelir. Fakat ilk planda usulün seçiminde, kısa hecelerın tayin edilen birim zamanına uyması muhakkak surette temin edilmelidir. Düşünülen usulün “birim kısa zamanları”, ileride açıklayacağımız çeşitli alternatifler (parçalama-birleştirme) düşünülerek, kısa hecelere isabet ettirilemiyorsa bu usulden vazgeçilmelidir. Kısa heceler de istenilen uygunluk sağlandıktan sonra, uzun hecelerın bize sağladıkları elastikiyetten (uzaya bilme kabiliyetinden) istifade ederek, usulün uzun zamanlara uydurulması kolay olacaktır. Özetleyecek olursak uygun bir usulün seçiminde:

1. Öncelikle, kısa hecelerın usulün kısa zamanlarına rastlanması sağlanmalıdır.

2. Uzun heceler ise, kendi değerlerinden kısaltılmamak şartıyla, aynı veya daha uzun değerde usul zamanlarına verilmelidir (Hatipoğlu, 1983: 6).

1.3.1. Sözlerdeki Uzun-Kısa Münasebetlerinin Usullere Uygulanması

Hecelerdeki uzunluk-kısalıkların, usûl zamanındaki uzunluk-kısalıklara uygun düşmesi halinde doğru bir uygulamadan söz edilebilir. Aksi halde uzun hecenin kısa zamana, kısa hecenin uzun zamana denk gelmesi durumunda büyük bir prozodik hatanın söz konusu olduğu görülür (Hatipoğlu, 1983: 7-9).

Curcuna uygulamasına örnek:

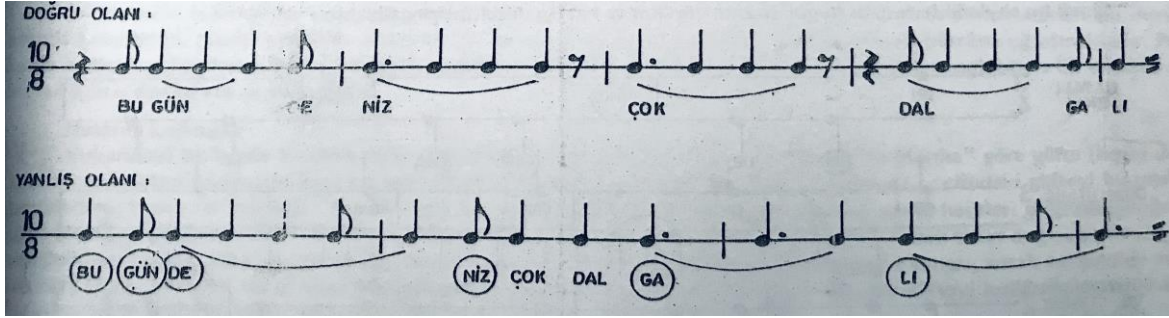

1.3.2. Darplarda Birleşme ve Bölünme İmkanları

1.3.2.1. On Zamanlı Usûllerin Kullanımından Doğan Prozodik Meseleler

Göze çarpan hatalardan biri usule giriş sırasında meydana gelmektedir. Giriş zamanı olan (düm), uzun zaman olmasına rağmen, kısa bir heceye verilmektedir. Bununla da yetinilmeyip, hemen sonar gelen usûlün (te) kısa zamanına da uzun hece verilmektedir (Hatipoğlu, 1983: 17).

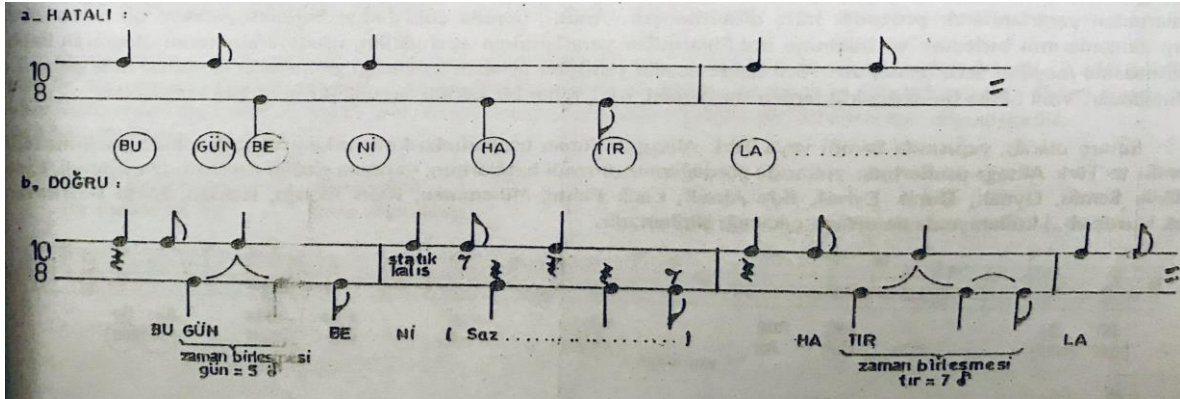

1.4. Prozodi Açısından Güfte

Bestekârları güç duruma sokan yönlerden biri de, güfte de bulunan eksiklik ve hatadır. Güfteye bağlı olan sebepler çeşitli olmakla birlikte, başta geleni sözlerin güfte vasfından olmamasıdır. Yani her şiir güfte değildir demek istiyoruz. Dünyanın en iyi şiiri dahi olsa, aşağıdaki hususları ihtivâ etmiyorsa, şarkının başlıca gereklerinden biri olan sözün sorunun güfte olabilme şansı yok gibidir:

1. Mısra içinde ısrarla birbirini takip eden açık heceler varsa: Bu tip güfteler, hecelerın usul darplarına dağıtılmış olmaları halinde bestekârı çok zor durumlara sokacaktır.

Mesela "bana buraya geleceğini niye söylemedin?"

2. Mısralar içerisinde ısrarla birbirini takip eden kapalı heceler varsa: "Hak bahtımdan güldürmüşken gayriyi neyleyim" de olduğu gibi, birinci maddede söylediğimiz mahzur doğacaktır.
3. Telaffuzu (okunuşu) sıkıntı veren heceler peş peşe geliyorsa: "kollarımdasın sımsıcak"
4. Aynı beste ile ezgilenmiş iki mısranın karşılıklı hecelerinde (iki ve dördüncü mısralar nakarat ezgisi) uygunluk yoksa açık heceye kapalı, kapalı hece açık hece geliyorsa,
5. Aynı Beste ile okunan diğer dörtlükler de birinci dörtlük ile açıklılı, kapalılık ve mânâ durakları bakımından uygunluk yoksa: mesela III. Selim'in Buselik şarkısıyla bir örnek: (Hatipoğlu, 1983: 19).

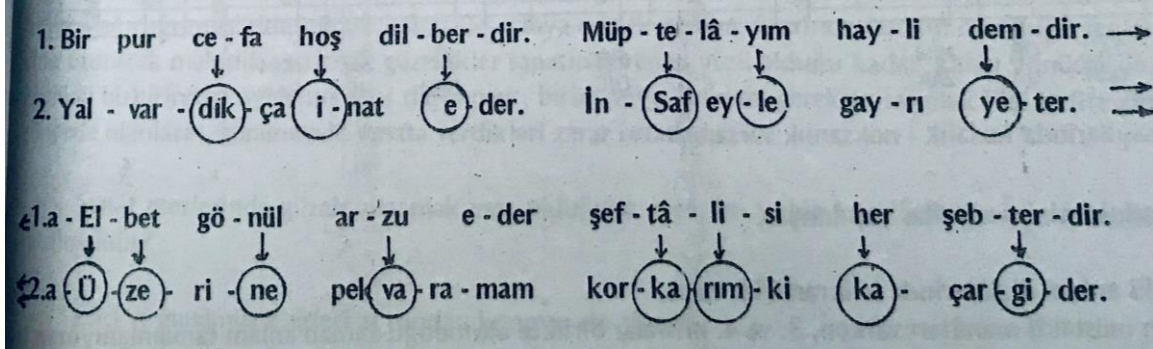

1.5. Kürdîli Hicazkâr ve Mürekkeb(Birleşik) Kürdîli Hicazkâr Makamı

Dizide veya lâhinde seslerin durakla ve güçlü ile münasebetlerinden doğan hususiyete makam denir (Arel, 1991; 32)

Makamlar Basit, Şed ve Mürekkep makam olarak 3'e ayrılırlar. Hanende Hacı Ârif Bey'in buluşu olan Kürdîli Hicazkâr makamı hem Şed hem de Mürekkep versiyonu olan bir makamdır(Özkan, 2013: 245).

Her makamda nağme hareketinin bir başlangıç noktası karar perdesidir. Bazen bir eser karar perdesinden farklı bir derece üzerinden başlayabilir (Rauf Yekta Bey, 1986; 68)

Kürdîli Hicazkâr makamı, çoğunlukla Acem ve Gerdâniye perdelerinden başlar. Karar perdesi Rast perdesidir. Bu makamda bestelenmiş eserlerin notasının baş tarafına nim Zengüle, nim Kürdî, nim Hisar perdelerine mahsus bemol işaretlerini birarada yazmak uygun olur (Karadeniz, 1983: 92).

Mürekkeb(Birleşik) Kürdîli Hicazkâr Makamı ise; iki yada daha fazla asıl makamın birleşmesinden, bir makama başka bir ezgi eklenmesinden meydana gelen ezgilere birleşim denir. Kürdîlihicazkâr makamı karma birleşim koluna giren bir makamdır(Tura, 2006:41).

Hicazkâr makamı dizisinin tiz ve orta bölgelerine, Rast perdesindeki Kürdî dizisinin (inici) eklenmesinden meydana gelmiştir ki, makamın ismi de bunu ifade etmektedir. Hicazkâr makamının orta bölgesinde Nevâ perdesinde Hicaz dörtlüsü, tiz bölgesinde de Gerdâniye perdesinde hem Hicaz, hem Buselik çeşnileri vardır. Bu birinci şekilde seyre, bunlarla başlanır. Sonradan Rast perdesindeki Kürdî dizisine geçilir. Başlangıçtaki Hicazkâr makamı dolayısıyla Nevâ perdesi ikinci güçlü durumuna gelmiş ve Çargâh perdesi önemini kaybetmiştir. Çünkü Hicazkâr makamının orta seyirdeki dizisi, Nevâ perdesi üzerindedir.

Hicazkâr makamının tiz tarafında genişlemeden meydana gelen iki çeşni bulunur. Bunlardan biri Gerdâniye'de Hicaz beşlisi, diğeri yine Gerdâniye'de Buselik beşlisidir. Bu birinci şekildeki Mürekkeb Kürdîli Hicazkâr makamı se-rine tiz tarafı iki çeşit olan Hicazkâr makamından biri ile başlanır ve birinden diğerine geçilebilir. Yine Gerdâniye perdesinde ya Buselik veya Hicaz çeşnileriyle yarım karar yapılabilir. İstenirse bu yarım karar Kürdî çeşnisi ile de olur. Sonra Rast perdesindeki inici Kürdî dizisine geçilir ve onunla karara gidilir. Bu tarz Kürdîli Hicazkâr'a, HicazkârKürdî' veya, Hicazkâr-î Kürdî' adları da verilmiştir.

2- İkinci şekil Mürekkeb (Bileşik) Kürdî'li Hicazkâr makamı, Nevâ perdesi üzerindeki inici Beyati-Uşşak dizisine (ki Arazbar makamının orta ve tiz bölgesi demektir) Rast perdesindeki inici Kürdî dizi-sinin eklenmesinden meydana gelmiştir. Buna zaman zaman Gerdâniye perdesinde Uşşak dörtlüsü veya Hüseyini beşlisi eklenir. Nevâ perdesindeki Uşşak dörtlüsünün 1 T (bir tanini) altında, yani Çargâh perde-sinde de Rast beşlisi kendiliğinden teşekküleder. Ancak bu diziye eklenen Gerdâniye'de Uşşak dörtlüsü veya Hüseyini beşli-sinde ısrar edilirse makam, Rast perdesine göçürülmüş Muhayyer Kürdî makamı haline gelebilir. Bu yüzden Gerdâniye'de Uşşak ve Hüseyini ancak gerektiğe ve pek az kullanılmalıdır.

Bu çeşit Kürdî'li Hicazkâr makamının başlangıç seyrinde yer alan Arazbar dizisi sebebiyle Nevâ perdesi yine ikinci merteye güçlü duruma gelmiş ve Çargâh perdesi önemini kaybetmiştir. Çünkü Araz-bar makamı dizilerinin bu türlü Kürdî'li Hicazkâr makamlarında kullanılan bölümü Neva perdesi üzerindedir (Neva'da Uşşak-Beyati dizisi). Sözü edilen iki çeşit Mürekkeb Kürdî'li Hicazkâr makamı dizilerinin karışık olarak kullanılması ile üçüncü bir şekil meydana gelir, diyebiliriz. Gerek yalnızca Şed olan Kürdî'li Hicazkâr ve gerekse Mürekkeb Kürdî'li Hicazkâr makamlarının iki şekli, yani üç şekil birden bir eser içinde ustalıklı geçki-lerle karışık olarak kullanılabilir ve kullanılmıştır. Ayrıca, her biri başlı başına da kullanılabilir. Bütün bu şekilleri karıştırıp kullanmak şüphesiz ki çok daha zenginlik ve renkliliktir. Zaten bazı çeşniler dörtlü veya beşli halinde üç şekil arasında ortak olarak bulunur. Herhangi bir asma karar sırasında oradaki çeşniyi tesbit etmek çok kolaydır. Fakat bu kalışın hangi şekle ait olduğu çoğunlukla kesin olarak anlaşılmaz. Çünkü aynı kalış her üç şekilde de olabilir. Aslında bu ortaklık geçkiyi de kolaylaştırır. Böylece bu kadar değişik şekillerde ve bol şekillerle kullanılan Kürdî'li Hicazkâr makamını da Mürekkeb olarak kabul etmek zarureti vardır. Ancak daha evvel incelediğimiz basit Şed şekli de çokça kullanılmıştır (Özkan, 2003:249-254).

1.5. Araştırmanın Amacı

Bu araştırma, Klasik Türk Müsiki eserlerinin besteleniş biçimlerinde güfteyi beste ile kaynaştırırken ne gibi hususlara dikkat edildiği ve Prozodi konusunun belli unsurlarının ne gibi farklar doğurduğunu ortaya koymayı hedeflemektedir. Ayrıca bu araştırma; bahsi geçen unsurların müsikimize neler getirdiğini incelemek ve eserlerin bestekâr tarafından nasıl yorumlandığını görmek açısından önem arz etmektedir.

Bu tip çalışmalar, uslûp ve tavır farklılıklarıyla yeni öğrenimleri bizlere sunacaktır. Aynı zamanda bu çalışmalar sanatsal eserlerin devamı açısından besetelenme tekniklerinin nasıl oluştuğuna dair bizlere katkı sağlayacağı gibi, hem klasik tavır hem de sanatsal eserlerin devamı açısından bizlere ışık tutacağı ve yeni eserler oluşmasına katkı sağlayacağı düşünülmektedir.

2. Yöntem

Bu araştırmanın yürütülmesinde survey (tarama) modeli ve literatür tarama yöntemleri ile çalışmaya temel olan bilgiler sunulmuştur.

Bilimsel araştırmalar, olayı olduğu gibi araştırmaya ve var olan durumu belirlemeye çalışan araştırmalardır. Bu tür araştırmalarda ele alınan olaylar ve durumlar ayrıntılı bir şekilde araştırılmakta, daha önceki olaylar ve durumlar ve durumlarla ilişkisi incelenerek, "ne" oldukları betimlenmeye çalışılmaktadır (Karakaya, 2009: 59).

2.1. Verilerin Analizi

Bu araştırmanın evrenini; Zeki Ârif Ataergin'in beste ve güftesi kendisine ait eserler, örneklemini ise; Kürdîlihicazkâr makamında vermiş olduğu, beste ve güftesi kendisine ait "Dilde dillerde gezer şûh-i dilârâsın, Hem aşkım hem ümidim hem de neş' emsin, Söyle aydan mı koptun güneşten mi güzelim?" adlı eserler oluşturmaktadır.

Belge ve literatür taramasından elde edilen veriler analiz edilerek, eserler prozodi ve güfte açısından ele alınarak yorumlanmış, analizlere dayalı yorumlamalar, çalışmanın bulgular ve yorum kısmına yansıtılmıştır.

3. Bulgular ve Yorum

Çalışmamızın bu bölümünde, çalışmanın örneklemini oluşturan “Zeki Ârif Ataergin’in beste ve güftesi kendisine ait Kürdîlihiczakâr makamındaki eserlerinin prozodi ve güfte açısından analizi ele alınarak ardından Arûz vezin kalıpları çıkarılmış ve gerekli açıklamaların detayı, ilgili analizler başlığı altında ayrıca verilmiştir.

3.1. Prozodi ve Güfte Analizi

Çalıştığımız eserlerin, açık ve kapalı heceleri tesbit edilerek prozodik açıdan sorun teşkil edebilecek açık heceler, eserler içerisinde yuvarlak içerisinde alınacak şekilde belirtilmiştir. Mûsikî prozodisi açısından kusurlu görünüp fakat dil prozodisi açısından kusur bulunmayan heceler ayrıca belirtilmiş olup, ardından ölçüler dahilinde tesbit edilmiş heceler için gerekli açıklamalar her eserin akabinde detaylı şekilde aktarılmıştır.

3.2. Arûz Vezninde Kullanılan İşaretler

1. Kalıp içerisinde imâle varsa ki bunlar Arapça ve Farsça da Med haflerinde harfin telaffuzunu uzatan harflerde olabilir, i harfi için “^” işaretiyle î şeklinde gösterilir. “^” işaret aynı zamanda heceyi kapalı hece olarakta değiştirir.
2. Açık heceler (-) şeklinde, kapalı heceler (•) şeklinde gösterilir.
3. Arûz’un Remel bahrine giren Fâilâtün (- • - -) / Feilâtün (• • - -) ve Recez bahrine giren Müstef’ilün (- - • -) / Müstef’ilâtün (- - • - -) ailesi kalıplarıyla; Arûz’un Hezec bahrine giren Mef’ûlü (- - •) veya Mefâilün/Mefâilün(• - - - / • - • -) ve Müctess bahrine giren Mefâilün/Feilâtün (• - • - /• • - -) ailesi kalıplarıyla yazılır.

3.3. Dilde Dillerde Gezer Şûh-İ Dilârâsın

KÜRDİLİHİCAZKÂR ŞARKI

DİLDE DİLLERDE GEZER BİR ŞÛH-İ DİLÂRASIN SEN

GÜFTE ve BESTE :
ZEKİ ÂRİF ATAERĞİN

CURCUNA(Tavrı Ağırca)

DİL DE DİL LER DE GE ZER ŞÛ (Hİ) Dİ
LA RÂ SIN SENsaz..... BİR Çİ ÇEK DEN
DA(HA) NÂ ZİK DA(HA) RÂ NÂ SIN SENsaz.....
BİR Çİ ÇEK DEN (DA) HA NA ZİK DA (HA) RÂ NÂ
SIN SEN SENsaz..... BU(SE) SİN LE(Bİ) ZE BİR
(Nİ) (ME) Tİ MEV LÂ SIN SENsaz.....

Not: Eserin Notası İlker Cansevdi'nin Yüksek Lisans Tezinden Alınmıştır

3.3.1. Dilde Dillerde Gezer Şûh-i Dilârâsın Adlı Eserin Prozodi Analizi

2. Ölçüde: “De”

9.ve 10. Ölçüde: “Ha”

15. Ölçüde: “Da”

16. Ölçüde: “Ha”

19. Ölçüde: “Se”

20. Ölçüde “Bi” ve “Ze”

21. Ölçüde: “Ni” ve “Me” heceleri açık hece olmaları ve uzun zamâna denk gelmeleri hem de nota uzaması yaptıklarından ötürü prozodi açısından sorun teşkil edebilirler.

4. Ölçüde: Di hecesi ise “Statik Kalış” yaptığından ötürü herhangi bir sorun teşkil etmemektedir.

3. Ölçüde: hi (şûh-i)

5. Ölçüde: lâ ve râ

9. 11. ve 15. Ölçüde: nâ

10. ve 16. Ölçüde: râ

21. Ölçüde: ti (nimet-i)

22. Ölçüde: Lâ, hece ve terkipleri mûsikî prozodisi açısından problem teşkil ediyormuş gibi görünse de dil prozodisi açısından heceler aslında kapalı olduklarından ötürü sorun teşkil etmemektedir.

3.3.2. Dilde Dillerde Gezer Şûh-i Dilârâsın Adlı Eserin Güfte Analizi

Dilde dillerde gezer şûh-i dilârâsın

Bir çiçekten daha nâzik dha ranâsın sen

Bu sesinle bize bir nimet-i mevlâsın sen

Bir çiçekten daha nâzik dha ranâsın sen

Şûh: Şen ve oynak, neşeli

Dilâra: Gönül alan, gönül okşayan

Mevlâ: Şanlı, şerefli

Ranâ: Güzel, lâtif

Eserin güftesi, Arûz’un Remel bahrine giren Fâilatün, Fâilatün, Fâilatün, Fâ’lün (- • - -), (- • - -), (- • - -), (- •) kalıbıyla yazılmıştır.

3.4. Hem aşkım hem ümidim hem de neş' emsin

KÜRDİLİHİCAZKÂR ŞARKI

HEM AŞKIM, HEM ÜMİDİM, HEM DE NEŞ' EMSİN

Güfte ve Beste :
Zeki Ârif Ataerğın

CURCUNA

HEMAŞ KİM HEM ÜMİDİM HEM
DE NEŞ EM SİNsaz..... SİNsaz.....
NE SİN EY KIZ GEL AN LAT SEN BE
NİM NEM
SİNsaz..... NE SİN EY KIZ GEL AN LAT
SEN BE NİM
NEM SİNsaz..... SİNsaz.....
KARAR
KAL Bİ MİN HER
DAR BE Sİ NİN
YÁ DI SEN SİN
YÁ DI SEN SİNsaz.....

Not: Eserin Notası İlker Cansevdî'nin Yüksek Lisans Tezinden Alınmıştır

3.4.1 Hem Aşkım Hem Ümidim Hem De Neş' Emsin Adlı Eserin Prozodi Analizi

2. Ölçüde: “Mi”

23. Ölçüde: “Be” ve “Si” heceleri açık hece olmaları ve dörtlük notaya denk gelmelerinden ötürü nota uzaması yaptıkları için prozodi açısından sorun teşkil edebilirler.

4. Ölçüdeki “De” hecesinde ise “Statik Kalış” yapıldığından ötürü herhangi bir sorun teşkil etmemektedir.

25. ve 27. Ölçülerdeki “Yâ” hecesi mûsikî prozodisi açısından problem teşkil ediyormuş gibi görünse de dil prozodisi açısından kapalı hece olduklarından ötürü sorun teşkil etmemektedir.

3.4.2. Hem aşkım hem ümidim hem de neş' emsin Adlı Eserin Güfte Analizi

Hem aşkım hem ümidim hem de neş' emsin

Nesin ey kız gel anlat benim nemsin

Kalbimin her darbesinin yâdı sensin

Nesin ey kız gel anlat benim nemsin

Yâd: Hatırlanma, anma

Eserin güftesi, Arûz'un Hezec bahrine giren Mefâîlün, Mefâûn, Feûlün (• - - -), (• - - -), (• - -) kalıbıyla yazılmıştır.

3.5. Söyle Aydan mı Koptun Güneşten mi Güzelim

KÜRDİLİHİCAZKÂR ŞARKI

SÖYLE AYDAN MI KOPTUN, GÜNEŞTEN Mİ GÜZELİM

Güfte ve Beste :
Zeki Ârif Ataergin

CURCUNA

SÖY LE AY DAN MI KOP TUN
GÜ NEŞ TEN Mİ
GÜ ZE LİM
AY MI SEN DEN NUR AL
SEN Mİ AY DAN
GÜ ZE LİM
AY MI SEN DEN NUR AL
SEN Mİ AY DAN
GÜ ZE LİM
BÜ NE HAŞ MET NE FIT
NAT BÜ NE RİK KÂT
GÜ ZE LİM

Not: Eserin Notası İlker Cansevdi'nin Yüksek Lisans Tezinden Alınmıştır

3.5.1. Söyle Aydan mı Koptun Güneşten mi Güzelim Adlı Eserin Prozodi Analizi

1. Ölçüde: Le

15. 23. ve 31. Ölçüde: “Ze” heceleri açık hece olmaları ve nota uzaması yaptıkları için prozodi açısından sorun teşkil edebilirler.

25. ve 27. Ölçülerde “Ne” hecesi açık hece olmaları ve nota uzaması yaptıkları için prozodi açısından sorun teşkil edebilirler.

12. ve 20. Ölçülerdeki “Dı” hecesi ise açık hece olmasına rağmen “Statik Kalış” yapıldığından ötürü herhangi bir sorun teşkil etmemektedir.

3.5.2. Söyle Aydan mı Koptun Güneşten mi Güzelim Adlı Eserin Güfte Analizi

Söyle aydan mı koptun, güneşten mi güzelim

Ay mı senden nûr aldı, sen mi aydan güzelim

Bu ne haşmet, ne fitnat, bu ne rikkât güzelim

Ay mı senden nûr aldı, sen mi aydan güzelim

Haşmet: Heybet, hiddet

Fitnat: Zihin Açıklığı, zeyreklik

Rikkât: Yufkalık, incelik

Eserin güftesi, 7+7 hece ölçüsüyle yazılmıştır.

4. Sonuç ve Öneriler

Mûsikîmizde klasizme sıkı sıkıya bağlı kalan Ataergin bunu eserlerinin dokusunda hissettirmiş, günümüzde örneklerine nadiren rastladığımız makamları, büyük usûlerle kendisine has bir üslûpla kaynaştırarak işlemiştir. Beste ve güftesi kendisine ait “Dilde dillerde gezer şûh-i dilârâsın, Hem aşkım hem ümidim hem de neş' emsin, Söyle aydan mı koptun güneşten mi güzelim?” adlı Kürdîlihiczakâr makamındaki eserlerindeki klasik üslûpla işlediği eserler arasında olduğunu görmekteyiz. Eserler prozodi ve güfte açısından ele alınarak yorumlanmış, analizlere dayalı yorumlamalar akabinde birtakım sonuçlar elde edilmiştir.

Zeki Ârif Ataergin’in beste ve güftesi kendisine ait Kürdîlihiczakâr makamında vermiş olduğu, beste ve güftesi kendine ait “Dilde dillerde gezer şûh-i dilârâsın, Hem aşkım hem ümidim hem de neş' emsin, Söyle aydan mı koptun güneşten mi güzelim? Adlı eserlerin incelenmesi doğrultusunda, aşağıdaki sonuçlara ulaşmak mümkün olmuştur.

“Dilde dillerde gezer şûh-i dilârâsın” adlı Kürdîli Hiczakâr eserinin güfte analizinde Arûzun Remel bahrine giren Fâ'ilâtün, Fâ'ilâtün, Fâ'ilâtün, Fâ'ilün kalıbıyla yazıldığı sonucuna ulaşılmıştır. Adı geçen eserin kelimeleri ayrı ayrı incelenmiş Şûh, Dilâra, Mevlâ, Ranâ gibi mazmunların kullanılmış olduğu görülmektedir. Şûh, Dilâra ve Ranâ mazmunları lügat anlamında, Mevlâ ise tasavvufî anlamda kullanılmış olduğu sonucuna ulaşılmıştır.

“Hem aşkım hem ümidim hem de neş' emsin” adlı Kürdîli Hiczakâr eserinin güfte analizinde Arûz'un Hezec bahrine giren Mefâilün, Mefâiün, Feûlün kalıbıyla yazıldığı sonucuna ulaşılmıştır. Adı geçen eserin kelimeleri ayrı ayrı incelenmiş ve kelimelerin lügât anlamında kullanıldığı sonucuna ulaşılmıştır.

“Söyle aydan mı koptun güneşten mi güzelim?” adlı Kürdîli Hicazkâr eserin güfte analizinde hece vezniyle yazıldığı görülmekte Haşmet, Fitnat, Rikkât gibi mazmunların lügat anlamında kullanılmış olduğu sonucuna ulaşılmıştır.

Zeki Ârif Ataergin'e ait adı geçen eserlerin form yapısı incelendiğinde bestekârimız şarkı formunu kullanmış, formun asıl yapısı olan A(Zemin)+B(Nakarât)+C(Miyan)+B(Nakarât) şemasını kullanmış olduğu sonucuna ulaşılmıştır. Adı geçen eserlerin usûl analizi yapıldığında; Curcuna usûlünde kullanmış olduğu sonucuna ulaşılmıştır.

İncelediğimiz eserler çerçevesinde, gerek arûz gerekse hece ölçüsüyle yazılmış olsun bestelenen güftelerin, mazmunlarla desteklenerek mûsikîmizin klasik tavrının korunmasının mümkün olacağı kanaatine tarafımızca varılmıştır. Eserler ister Arûz ister hece vezniyle bestelensin hecelerin vurgularının uygun darp ve notaya denk getirildiği takdirde prozodi açısından herhangi bir sorun teşkil edilmemesine asgari derecede dikkat edilmesi gerekmektedir.

Zeki Ârif Ataergin, Cumhuriyet dönemi bestekârlarından ve klasik geleneği koruyan bestekârlar arasında gösterilmektedir. Bestekâr genel itibariyle besteleme teknikleri açısından hem klasik geleneğe bağlı kalmış hem de asgari ölçüde prozodik kurallara bağlı kalmış olduğu görülmektedir. Bununla beraber her bestekârın olduğu gibi bestekârimızda elbetteki beste yaparken kendi duygularının yansıması doğrultusunda özgür bir çalışma ortaya koyma hürriyetine sahiptir.

Ayrıca bu tip çalışmalar, uslûp, tavır ve besteleme anlayışları itibariyle yeni öğrenimleri bizlere sunacaktır. Aynı zamanda bu çalışmalar sanatsal eserlerin devamı açısından yeni eserler oluşmasına katkı sağlayacaktır.

KAYNAKÇA

- Arel, H. S. (1997). *Prozodi Dersleri* (Y. Haz. Bardakçı, M), İstanbul: Pan Yayıncılık
- Arel, H. S. (1991). *Türk Müsîkîsi Nazariyatı Dersleri*, (Y. Haz. Akdoğu, O.) Ankara: DSİ Basım Evi
- Cansevdi, İ. İ. (2014). *Bestekâr Zeki Arif Ataergin'in Hayatı ve Eserleri*, Yayımlanmamış Yüksek Lisans Tezi, Marmara Üniversitesi Sosyal Bilimler Enstitüsü, İstanbul 2014.
- Çetin, N. M. (1993). Arûz, *TDV İslâm Ansiklopedisi,, C. 3 (424)*, Türkiye Diyanet Vakfı İslam Araştırmaları Merkezi, İstanbul.
- Develioğlu, F. (2013). *Osmanlıca-Türkçe Ansiklopedik Lûgat*, Ankara: Aydın Kitabevi Yayınları.
- Durgun, Ş. (2010); *Türkiye'de Devletçi Gelenek ve Müzik*, Ankara: Alter Yayıncılık
- Ersönmez, M. (2013) *Güftelerin Dili*, İzmir: Birleşik Matbaacılık.
- Güldaş, S. (2003). *Vurgu ve Vurgulamaları ile Türk Müsîkîsinde Prozodi*, İstanbul: Kurtiş Matbaacılık
- Hatipoğlu, A. (1983) *Türk Müsîkîsi Prozodisi*, Ankara: TRT Müzik Dairesi Yayınları.
- Karadeniz, M. E. (1983). *Türk Müsîkîsinin Nazariye ve Esaslar*. Ankara: Türkiye İş Bankası Kültür Yayınları.
- Karakaya, İ. (2009). Bilimsel Araştırma Yöntemleri, (Editör: A. Tanrıöğen) *Bilimsel Araştırma Yöntemleri*, Ankara: Anı Yayıncılık.
- Muhammed bin Abdülkerim Eş-Şehristani. (2014) *Dinler ve Mezhepler Tarihi el-Milel ve'n Nihal* (Çeviren: M. Tan), Ankara: Kabalcı Yayıncılık.
- Mutluay, R. (1974); *100 Soruda Türk Edebiyatı*, İstanbul: Gerçek Yayınevi.
- Tura, Y. (2006) *Tedkîk ü Tahkik İnceleme ve Gerçeği Araştırma*. İstanbul: Pan Yayıncılık
- Özcan, N. (1993); Zeki Ârif Ataergin, *TDV İslâm Ansiklopedisi*, c. 4 (40); Türkiye Diyanet Vakfı İslam Araştırmaları Merkezi, İstanbul.
- Özkan, İ. H. (2013). *Türk Müsîkîsi Nazariyatı ve Usûlleri*, İstanbul: Ötüken Neşriyat A.Ş.
- Öztuna, Y. (1969). Zeki ârif Ataergin. *Türk Müsîkîsi Ansiklopedisi I (78)*, İstanbul: Milli Eğitim Basımevi
- Rauf Yekta Bey (1986). *Türk Müsîkîsi*, (çev. Orhan Nasuhioğlu), İstanbul: Pan Yayıncılık.
- Rona, M. (1960). *50 Yıllık Türk Müsîkîsi*, İstanbul: Türkiye Yayınevi
- Tanrıkorur, C. (2011). *Osmanlı Dönemi Türk Müsîkîsi*, İstanbul: Dergâh Yayınları.
- Yavaşca, A. (1981) "Zeki Ârif Ataergin", *Kök Dergisi*, İstanbul: Mârifet Yayınları.

BLOGGER ANNELERİN KADINLAR ÜZERİNDE OLUŞTURDUĞU ALGILARIN FARKLI DEĞİŞKENLERLE İNCELENMESİ

Dilek KANGAL¹

Enda Senan KAYA²

¹ Öğretmen, MEB, dlkangal@gmail.com

² Lisans öğrencisi, Artvin Çoruh Üniversitesi, endasenan@gmail.com

ÖZET

Bu araştırma, günümüzün popüler kavramlarından bir olan blogger annelerin internet kullanıcısı olan kadınlar tarafından olumlu ve olumsuz algılarının farklı değişkenlerle incelenmesi ve analiz edilmesi amacıyla oluşturulmuştur. Bu sebeple araştırma konusunu, internet fenomeni olan blogger anneler ve onların kadınlar tarafından algılanan olumlu ya da olumsuz algıları oluşturmaktadır.

Araştırma evreni Sivas ili merkezinde 18 yaş üstü blogger anneler hakkında bilgi sahibi olan kadınlardır. Araştırma örnekleme ise, Sivas ili merkezinde 18 yaş üstü kadınlar arasından tesadüfi örneklem yoluyla seçilmiş 129 (N:129) kadın katılımcıdır.

Araştırma kapsamında blogger annelerin, internet kullanıcısı olan kadınlar tarafından olumlu ve olumsuz algılarının incelenmesine yönelik 36 sorudan oluşmuş bir anket hazırlanmıştır. Anket soruları anlam bütünlüklerine göre kendi aralarında alt başlıklar altında sınıflandırılmıştır. Bu kapsamda katılımcıların yaş, medeni hal, eğitim düzeyi, çocuk sahibi olma ve blogger anneleri takip etme değişkenleriyle; blogger annelerin davranışlarından etkilenme ve benimseme, blogger annelerin yaşam standartlarını yüksek bulma, blogger annelerin kar amaçlı ve tüketime yönelik paylaşım yaptıklarını düşünme, blogger annelerin annelik ve çocuk yetiştirme konularında uzman insanlar olması gerektiği algısı, blogger annelerin paylaşımlarıyla kendi çocukları üzerinde olumsuz psikolojik durumlar yaratması algısı, blogger annelerin paylaşımlarının ahlaki açıdan olumsuz bulma düşüncesi, katılımcıların kendilerini blogger annelerle karşılaştırınca yetersiz bulma algısı, katılımcıların blogger annelerden annelikle ilgili tavsiyeler almaktan hoşlanmalarına yönelik algılarından oluşan alt başlıklar karşılaştırılarak incelenmiştir.

Araştırmada anket sonuçları istatistik analiz programı SPSS 24 kullanılarak analiz edilmiştir. Araştırma verileri değerlendirilirken yüzdeler hesaplama, standart sapma, aritmetik ortalama gibi işlemler yapılmış, t-testi ve tek yönlü varyans analizi (ANOVA) değerlendirmeleri kullanılmıştır.

Araştırma sonucunda blogger annelerin davranışlarından etkilenen ve benimseyenlerin blogger anneleri takip edenler, blogger annelerin kar amaçlı ve tüketime yönelik paylaşım yaptığını düşünenlerinin ise blogger anneleri takip etmeyenler olduğu sonucuna ulaşılmıştır. Katılımcıların kendilerini blogger annelerle karşılaştırınca yetersiz bulmaları ile eğitim düzeyi arasında pozitif bir ilişki tespit edilmiştir.

Araştırmamızda olumlu bakış açısıyla takip edenlerin, blogger anneleri beğendiklerini, olumlu anlamda etkilendiklerini, tavsiyelerinden yararlandıklarını kanıtlayan bulgulara ulaşılmıştır. Ayrıca blogger annelerin uzman kişiler olması gerektiği sonucunu elde edilmiştir. Olumsuz kanılardan ise sadece blogger annelerin kar amaçlı ve tüketime yönelik paylaşımlar yaptıkları sonucu desteklenmiştir. Diğer olumsuz kanılardan biri olan blogger annelerin kendi çocuklarını olumsuz yönde etkilemeleri ve kişilik haklarını ihlal etme düşüncesi ise araştırmada desteklenmemiştir.

Anahtar Kelimeler: Blogger anne, bloggerlık, çocuk, annelik

GİRİŞ

Tüm dünyada annelik, kutsal bir olgu olarak kabul edilir. Annelerin üzerine düşen birçok görev ve beklentiler vardır. Kadınlar, annelerini model alarak, bebekleriyle annelik antrenmanları yapmaya daha çocukluktan başlarlar. Oyuncaklarını sevgi ve şefkatle besler, uyutur ve bakarlar. Genel olarak çoğu kız çocuğu iyi bir anne olma ideali ile büyür. Bu annelik olgusu, kadınlara doğumdan başlayarak kazandırılan bir özellik olduğu aşikârdır.

Miller anneliği şu şekilde tanımlar: (Aktaran: Sever, 2015) "Annelik, geleneksel olarak biyolojik kadınlıkla birlikte anılan ve içi kültürel olarak farklı niteliklerle doldurulan bir kavramdır, ancak en genel haliyle anneliği bir çocuğa hamile kalmakla başlayan bedensel bir deneyim ve doğumun ardından bebeğin fiziksel ve psikolojik ihtiyaçlarını karşılamak ekseninde devam eden bir rol olarak tanımlayabiliriz."

Toplum içerisinde kadınlardan annelik rolleri üzerine beklentiler oldukça fazladır. Öncelikle hamile kalmak, iyi bir hamilelik dönemi geçirip bebeğini sağlıklı kucağına almak, bebeğini anne sütüyle beslemek, korumak, güven duygusu kazandırmak, sağlıklı olması için gereken özeni göstermek, çocuğuna sevgiyle ve şefkatle yaklaşmak, büyümesine ve eğitimine yardımcı olmak, ahlaklı ve başarılı bir genç olmasını sağlamak gibi toplum tarafından beklenen görevleri vardır.

Parsons, (Aktaran: Uğurlu, 2003) çekirdek aileden, modern endüstri toplumdaki aileye kadar her dönemde bir annenin en önemli sorumluluğunun ve genç bir kadının en keskin rolünün bir çocuk dünyaya getirmek ve onunla yakın ilişki kurup ona bakmak olduğunu, ifade etmekte kadının ailedeki rolü için, "sıcak", "güvenli", ve "duygusal destek verici" terimlerinin kullanılmaktadır. Kadının bu rolünün de gencin sosyalleşmesinde büyük önem taşıdığını eklemektedir.

Günümüzde ise artık "modern anne" kavramı ile sık sık karşılaşmaktayız. Değişen zaman annelikte, modern annelerin yükünü biraz daha artırmaktadır. Çünkü artık annelerden her yönüyle donanımlı, ilgiyle büyümüş nesiller yetiştirmeleri istenmektedir. Bu durum kadınlarda çocuk yetiştirmede mükemmeliyetçilik duygusunun gelişmesine de neden olmaktadır. Miller' göre, (Aktaran: Sever, 2015) modern annenin yükü geleneksel anneye kıyasla çok daha ağırdır, çünkü omzunda yepyeni beklentilerin ağırlığı vardır. Modern anne, çocuklarına modern tıp ve çocuk uzmanlarının sunduğu "en gelişmiş" bilgilere uygun bir bakım vermeli, bu esnada onları çağın fikirlerine göre yetiştirmeli ve bilişsel gelişimlerini desteklemelidir; tüm bunları yaparken de sosyal hayatını ve mümkünse kariyerini devam ettirmeli, kişisel bakımını da ihmal etmemelidir. Bu hem gerçekçilik sınırlarını aşan bir beklentidir hem de bunların bir kısmının bile gerçekleştirilebilmesi için çocuk bakımı konusunda desteğe ihtiyaç duyulacağı açıktır. Üstüne, yeni kadının ailedeki diğer kadınlardan

destek alması “geleneksel bir yol” olarak pek makbul bulunmazken, profesyonel destek (kreş, dadı vs.) alması da “çocuğuyla yeterince ilgilenmediğine yorulur. İdeal anne, bu beklentileri karşılarken yardım almaya bile ihtiyaç duymayıp kendi hayatını da çocuk sahibi olmazdan evvelki gibi sürdürebilmelidir. Buna karşılık “geleneksel annelik” te çocuklara ailedeki diğer kadınlar ve hatta evin büyük çocukları yardımıyla bakılır, annenin sosyal hayatına devam etmesi ve kariyerini sürdürmesi beklenmediği (hatta tasvip edilmediği) gibi, çocuklarını “en gelişmiş” bilgilerle yetiştirmesi de beklenmez. Çünkü geleneksel anne modern bilgiyi değil, geleneksel bilgi kanallarını kullanan bir kadın olarak tahayyül edilir.

Çağımızda modern anne diye tabir edilen anneler daha çok ekonomik bağımsızlıklarını kazanmış anneler olarak algılanmaktadır. Ekonomik bağımsızlığını kazanan anne çocuklarının isteklerini karşılar duruma gelirken, çocuklarının her yönden gelişimini sağlamları için de ekstra bir çaba sarf edebilmektedir. Bazı anneler, mükemmeliyetçilik davranışı sergileyerek, işte iyi bir çalışan, evde iyi bir anne ve iyi bir eş, ev işlerine yetişebilen bir kişiye dönüşmek isteyerek aslında kendi özel yaşamından ödünler vermeye başlıyor.

Son yıllarda giderek daha fazla kadın bu hastalığın pençesine düşüyor. Yorgunluğa bağlı ya da uykusuzluğa bağlı olduğu düşünülen pek çok rahatsızlığın altında aslında mükemmeliyetçilik aramak biçiminde gelişen bir yapı söz konusudur. Gün içinde her işe yetişmek, her konuda çaba harcamak şeklinde bir koşuşturmanın vücut üzerinde fiziksel ya da psikolojik olarak baskı yaratarak sorunlara yol açmasının tam karşılığı ‘Süper Anne Sendromu’ olarak biliniyor. Şikâyetler ciddi anlamda etki edene kadar kadınlar doktora başvurmuyor. Hatta zaman içinde geçer düşüncesiyle önemsenmiyor bile. Doktora gidildiğinde ise nereye gidileceği konusunda tam bir karmaşa yaşanıyor. (Duygulu, 2017)

Modern çağın getirisi olan internet, bu mükemmeliyetçi annelik duygusunu kadınlara aşıl原因 en büyük unsur oldu. Günümüzde, hamile olan anne adaylarının artık bebeği ve kendisiyle ilgili tüm bilgileri merak ederek ve bunu internet üzerinden araştırdıkları bilinmektedir. Hatta internet üzerinde kendi özel yaşamlarını, hikayelerini, fotoğraflarını paylaşan annelerden etkilenmekte, onları gün be gün takip etmekten hoşlanmaktadır. Onlardan aldıkları annelik üzerine olan tavsiyeleri, kendi yaşamlarına uygulayıp bazen de kendilerinde eksiklikler hissedip, yaşamlarını sorgulamaya başlamaktadırlar.

Bloggerlık ve Blogger Annelik

Çakıcı'nın (Aktaran: Dilmen, 2005) araştırmalarına göre bloglar, 1997 yılında bir grup programcının internet üzerinde dolaşırken beğendikleri siteleri kendi sayfalarında kısa açıklayıcı notlarla birlikte yayınlamasıyla başlamıştır.

Bu tarz not düşme şekli, kolay kullanım araçlarının ortaya çıkıp yaygınlaşmasıyla birlikte daha farklı bir şekle girip kişilerin herhangi bir konuda düşüncelerini ifade ettikleri platformlara dönüşmüştür. En basit haliyle bir nevi günlüğe dönüşen bloglarda isterseniz sadece sizin görebileceğiniz ya da başkalarıyla paylaşabileceğiniz sayfalar oluşturabilmek mümkündür. (Dilmen, 2005)

Bowen'a (Aktaran: Depeli, 2015) göre kadınlar, annelik, erkeklerle ilişkiler, çocuk bakımı, ev işleri, kadın arkadaşları gibi konularda ortaçağdan bu yana birbirlerine mektuplar yazmış, günlük kişisel notlar kaleme almışlardır. Günümüzde ise tüm dünyada kadın bloggerler kendi fikirlerini, ilişkilerini, ev hayatlarını, çocuklarını, başarılarını, üzüntülerini paylaşmak için bloglar kurup bunları internet üzerinden paylaşmaya başlamışlardır. Bu blogların bir kısmı

ise annelik ve çocuk yetiştirme günlükleri şeklindedir. İnternet ortamında bu paylaşımcılara blogger anne denilmeye başlanmıştır.

Türkiye’de internetin yaygınlık kazanmasıyla birlikte annelik bloglarının sayısı da artmıştır. Anne bloglarının dünyanın pek çok ülkesinden kadın tarafından benzer gerekçeler ve motivasyonlarla oluşturulduğu bilinmektedir. Sanal günlük/günce olarak da adlandırılan bloglar, eskiden defterlere kaydedilen nispeten “özel” alana ait duyguların, düşüncelerin internetle birlikte nispeten “kamusal” görünürlük kazandırdığı bir ortam haline gelmiştir. Blog takipçilerinin yorumları ve cevaplarıyla birlikte etkileşimli bir boyut kazanan bu sanal günlük tutma durumu, elbette etik, pedagojik boyutları bulunmakla birlikte beraberinde dönüşen annelik anlayışını da yakından gözleme fırsatı sunar. Daha önce çalışan ve kariyer sahibi olan kadınların kimi zaman hamileliklerinin sonlarına doğru açtıkları bloglar, geleneksel annelik, modern annelik ve günümüz postmodern anneliğine giden yolda kadınlık hâllerini keşfetme açısından önemli bir kaynaktır. Annelik deneyimini yaşayan kadınların, anneliğe dair hissettiklerini, deneyimlerini, çocuklarıyla yaşadıklarını, çocuklarını yetiştirme biçimlerini bloglar aracılığıyla paylaştıkları gözlemlenmiştir. Kadınlar arasında kuşaktan kuşağa aktarılan “annelik bilgisinin” diğer kadınlarla elektronik bir ortamda paylaşılması, annelik deneyimine ilişkin kültürün ev içinden çıkarak sanal dünyada görünür olmasına imkân tanımıştır. Sanal dünyanın, akrabalar ve yakın çevre arasında sözlü olarak aktarılan pek çok bilginin anne olma vasfını taşıyan “daha önce tanınmayan” kişilerle paylaşılmasını mümkün kıldığı ifade edilebilir. (Gürçayır Teke, 2014)

Blogger annelerin bazıları bloglarına kendilerini tanımlayan, kimliklerini ve farklılıklarını ön plana çıkararak “yazan anne ,” “blogcu anne ,” “başka anne ,” “tam zamanlı anne ,” gibi isimler verirken, bazıları ise çocuklarıyla kurdukları bağı ve çocuklarına adanmışlıklarını ifade eden “annesinin prensi”, “nilsum,” “mutlu ikiz annesi,” “annesinin elası” gibi isimler tercih etmektedirler. Blogger annelerin bloglarına verdikleri isimler farklı olsa da, sanal dünyada var olmalarını sağlayan blog açma ve yazma nedenleri çocuklarıdır. Annelik kimliğinin blogger anneler için çok özel bir yerinin olduğu, kendilerini “her şeyden önce bir anne”, “çocuğuna âşık” olarak tanımlamaları ve “anneliği hayatlarının en büyük terfisi” olarak görmelerinden anlaşılmaktadır. (Gürçayır Teke, 2014)

Blogger annelerin bir çoğu, şahsi blog sayfalarının yanında, Facebook, Instagram gibi sosyal paylaşım sitelerinden de günlük paylaşımlar yapmaktadırlar. Bu sosyal paylaşım sitelerinin etkisiyle kendilerini takip eden insan sayısında da artışlar olmuştur. Bu artışta en büyük etkenin Instagram paylaşımlarının olduğunu belirtmemiz gerekir. Instagram hesaplarında blogger anneler; çocuklarıyla birlikte günlük hayatlarını, oynadıkları oyunları, pişirdikleri yemekleri, gezdikleri yerleri fotoğraf ve video gibi araçlarla paylaşmaktadırlar. Takipçi sayılarının artması pazarlama piyasasındaki kişilerin dikkatlerini çekmiş, bu annelerle irtibata geçerek ürün reklamları yaptırma durumları da ortaya çıkmıştır. Böylece blogger annelik, anneler için ekonomik kazanç sağlayan bir sektöre dönüşmeye başlamıştır. Bazı blogger anneler ise çocuk gelişimi ve eğitimi konularında uzman oldukları için, bu alanda bildikleri bilgileri kendi çocukları aracılığıyla takipçilerine aktarmaktadırlar. Bu şekilde takipçileri arasında sadece çocukları olan anneler değil, çocuk gelişimi ve eğitimi alanında okuyan ve çalışan kişilerin de olduğu bilinmektedir. Yorum, soru-cevaplarla karşılıklı etkileşim de kurulmaktadır.

Blogger annelerin takipçilerini, olumlu anlamda etkiledikleri özellikleri şu şekilde sıralayabiliriz:

- Anne adaylarına çocuk yetiştirme konusunda bilgilendirme ve tavsiye alma

- Annelerin çocuk yetiştirme konusunda yaşadıkları zorlukları yenme konusunda çözüm bulma ve bu konuda yalnız olmadıklarını hissetme
- Çocuklarıyla verimli zaman geçirme yöntemlerini öğrenme
- Uzman bloggerlardan çocuk gelişimi hakkında akademik bilgi edinme
- Takipçilerini yardım kampanyalarına teşvik ederek, sosyal sorumluluk projelerine destek verme

Blogger anneleri takip eden yüz binlerin olumlu beğenilerinin yanı sıra, yaptıkları paylaşımlar konusunda eleştiren takipçiler de yok değildir. Araştırmada kapsamında haber kaynakları ve blogger annelerin takipçi yorumlarından derlenen bilgiler neticesinde blogger annelerin aşağıdaki konularda eleştiri aldıkları gözlemlenmiştir:

- Çocuklarının her anını sosyal medyada paylaşarak, kişilik haklarını ihlal etmek
- Reklam yaparak çocukları üzerinden para kazanmak
- Şahıs şirketleri kurarak Instagram’da paylaştıkları gönderilere fatura kesmek
- Çoğunun uzmanlığı olmadığı halde çocuk gelişimi ve psikolog gibi uzman tavsiyeleri vermek
- Çocukları teşhir ederek pedofiliye sebebiyet vermek
- Çocuklarının popülerleşmesiyle, çocuklarda narsizm ve kişilik bozukluğu gibi psikolojik problemlerin ortaya çıkmasına sebep olmak
- Sürekli olumlu ve mutlu yaşam standartlarını yansıtarak, düşük hayat standartlarına sahip olan takipçilerinin olumsuz anlamda etkilenmesine sebebiyet vermek
- Takipçilerin kendilerini blogger annelerle karşılaştırınca, annelik konusunda eksik olduğu hissine kapılması sonucu olumsuz psikolojik durum yaratma

AMAÇ

Araştırma internet fenomeni olmuş blogger annelerin, internet kullanıcısı olan kadınlar tarafından olumlu ve olumsuz algılarının farklı değişkenlerle incelenmesi amacıyla yapılmıştır. Yapılan araştırmalar sonucunda, birçok seveni ve takipçisi olan blogger anneleri; çokça eleştiren, takipçileri üzerinde olumsuz algılara neden olabileceklerini söyleyen uzmanlarla, gazete ve blog yazılarıyla karşılaşmıştır. Kadınlar üzerindeki bu algıyı incelemek bu çalışmanın amacını oluşturur.

YÖNTEM

Araştırmaya öncelikle internet fenomeni olmuş blogger annelerin internet ve sosyal paylaşım sitelerinden incelenmesiyle başlanmıştır. Blogger annelerin büyük bir takipçi kitlesiyle takip edildikleri gözlemlenmiştir. Takipçilerin yazdığı yorumlar incelenerek, takipçilerin olumlu ve olumsuz algılar geliştirdikleri kaydedilmiştir. Gazete haberlerinde yapılan incelemeler sonucunda, blogger annelerin çokça sevildiğini ancak uzmanlar tarafından da eleştirildikleri görülmüştür. Bunun üzerine blogger annelerin, internet kullanıcısı olan kadınlar tarafından olumlu ve olumsuz algılar belirlenerek araştırmacılar tarafından bir ölçek oluşturulmuştur.

Araştırma evreni Sivas ili merkezinde 18 yaş üstü internet fenomeni olan anneler hakkında bilgi sahibi olan kadınlardır. Araştırma örnekleme ise, Sivas ili merkezinde 18 yaş

üstü kadınlar arasından tesadüfi örneklem yoluyla seçilmiş 129 (N:129) kadın katılımcıdır. Anket öncesi yaptığımız ön görüşmede blogger anneliğin ne olduğuna dair sorular sorulmuş, bu konu hakkında bilgisi olmayanlar ise araştırma örneklemini dışında bırakılmıştır.

Blogger annelerin, internet kullanıcısı olan kadınlar tarafından olumlu ve olumsuz algılarının incelenmesine yönelik oluşturulan anket 36 sorudan ibarettir. Anket soruları anlam bütünlüklerine göre kendi aralarında alt başlıklar altında sınıflandırılmıştır. Araştırmanın değişkenleriyle, belirlenen alt başlıklar arasındaki ilişki incelenmiştir.

Bu kapsamda katılımcıların yaş, medeni hal, eğitim düzeyi, çocuk sahibi olma ve blogger anneleri takip etme değişkenleriyle; blogger annelerin davranışlarından etkilenme ve benimseme, blogger annelerin yaşam standartlarını yüksek bulma, blogger annelerin kar amaçlı ve tüketime yönelik paylaşım yaptıklarını düşünme, blogger annelerin annelik ve çocuk yetiştirme konularında uzman insanlar olması gerektiği algısı, blogger annelerin paylaşımlarıyla kendi çocukları üzerinde olumsuz psikolojik durumlar yaratması algısı, blogger annelerin paylaşımlarının ahlaki açıdan olumsuz bulma düşüncesi, katılımcıların kendilerini blogger annelerle karşılaştırınca yetersiz bulma algısı, katılımcıların blogger annelerden annelikle ilgili tavsiyeler almaktan hoşlanmalarına yönelik algılarından oluşan alt başlıklar karşılaştırılarak incelenmiştir.

Ankette sorular dışında demografik bilgilerden oluşan kişisel bilgi formu bulunmaktadır. Sorulara verilen cevaplar 5'li likert derecelendirmeli ölçek kalıplı olarak belirlenmiştir. Ölçeğin güvenilirliği için iç tutarlılığına bakılmış ve ölçeğin cronbach's alpha değeri "mükemmel" ölçülü yükseklikte çıkmıştır. Bulguların değerlendirilmesi için SPSS istatistik programı kullanılmış ve anlamlılık düzeri $p < 0,05$ kabul edildiğinden p değerinin 0.929 olduğu tespit edilmiştir.

Anketin sonucu istatistik analiz programı SPSS 24 kullanılarak analiz edilmiştir. Araştırma verileri değerlendirilirken yüzdeler hesaplama, standart sapma, aritmetik ortalama gibi işlemler yapılmıştır. Ayrıca normal dağılım analizi yapıp (Kolmogorov-Smirnov) ($p > 0,05$), araştırma verilerinin normal dağılım gösterdiği ortaya çıkınca, t-testi ve tek yönlü varyans analizi (ANOVA) değerlendirmeleri kullanılmıştır.

BULGULAR

Tablo 1. Katılımcıların Demografik Özellikleri

Yaş	f	%	Günlük İnternet Kullanımı	f	%
18-25	29	22,5	1 saatten az	27	20,9
26-35	32	24,8	1-3 saat	70	54,3
36-45	54	41,9	3-5 saat	23	17,8
46-60	14	10,9	5 ve üstü	9	7,0
Toplam	129	100,0	Toplam	129	100,0

Medeni Hal	f	%	Çocuk Sahibi Olma	f	%
evli	105	81,4	evet	99	76,7
bekar	24	18,6	hayır	30	23,3
Toplam	129	100,0	Toplam	129	100,0

Blogger Anneleri Takip	f	%	Eğitim Durumu	f	%
------------------------	---	---	---------------	---	---

evet	55	42,6	okur yazar	2	1,6
hayır	14	10,9	ilkokul	16	12,4
bazen	60	46,5	ortaokul (ilköğretim)	28	21,7
Toplam	129	100,0	lise	38	29,5
			üniversite	45	34,9
			Toplam	129	100,0

Katılımcıların %22,5'i 18-25 yaş arasında, %24,8'i 26-35 yaş arasında, %41,9'u 36-45 yaş arasında, %10,9'u 46-60 yaş arasında bulunmaktadır. Katılımcıların %1,6'sı okur-yazar, %12,4'ü ilkokul, %21,7'si ortaokul (ilköğretim), %29,5'i lise, %34,9'u ise üniversite mezunudur. Katılımcıların %81,4'ü evli iken %18,6'sı ise bekârdır. Katılımcıların %20,9'u 1 saatten az, %54,3'ü 1-3 saat arasında, %17,8'i 3-5 saat arasında, %7'si 5 saat ve üstünde günlük olarak internet kullanmaktadır. Katılımcıların %76,7'si çocuk sahibiyken, %23,3'ün çocuğu bulunmamaktadır. Katılımcıların %42,6'sı İnternet fenomeni anneleri takip ederken, %46,5'i bazen takip ettiklerini %10,9'u ise takip etmediklerini belirtmişlerdir.

Tablo 1. *Blogger Anneliği Meslek Olarak Görme*

Blogger Anneliği Meslek Olarak Görme	f	%
okur yazar	2	1,6
ilkokul	16	12,4
ortaokul (ilköğretim)	28	21,7
lise	38	29,5
üniversite	45	34,9
Toplam	129	100,0

Tablo 1. *Blogger Anneleri Takip Etme Değişkeniyle Blogger Annelerin Davranışlarından Etkilenme Ve Benimseme İlişkisi Anova Ve Scheffe Testi Analizi*

Blogger Anne Takip	N	\bar{X}	SS	F	P	Anlamlı Fark (Scheffe Testi)
Evet	55	3,3515	3,3515	10,099	.000	*Hayır *Bazen
Hayır	14	2,1905	2,1905			*Evet
Bazen	60	2,6972	2,6972			*Evet
Toplam	129	2,9212	2,9212			

Tablo 1'de blogger anneleri takip etme değişkeniyle blogger annelerin davranışlarından etkilenme ve benimseme ilişkisi analiz sonucuna göre blogger annelerin davranışlarından etkilenme ve benimseme ile blogger anneleri takip etmenin anlamlı olarak farklılaştığı tespit edilmiştir (*p<.05). Tabloya göre Blogger anneleri takip edenler, etmeyenler ve bazen takip edenlere göre, blogger annelerin davranışlarından etkilenip benimsemektedir.

Tablo 2. *Blogger Anneleri Takip Etme Değişkeniyle Blogger Annelerin Yaşam Standartlarını Yüksek Bulma İlişkisi Anova ve Scheffe Testi Analizi*

Blogger Anne Takip	N	\bar{X}	SS	F	P	Anlamlı Fark (Scheffe Testi)
Evet	55	2,9152	,84673	9,087	.000	*Hayır *Bazen
Hayır	14	2,1429	,78135			*Evet
Bazen	60	2,3722	,74432			*Evet
Toplam	129	2,5788	,84216			

Tablo 2'de blogger anneleri takip etme değişkeniyle blogger annelerin yaşam standartlarını yüksek bulma ilişkisi analiz sonucunda blogger annelerin yaşam standartlarını yüksek bulma ile blogger anneleri takip etmenin anlamlı olarak farklılaştığı tespit edilmiştir (*p<.05). Tabloya göre Blogger anneleri takip edenler, etmeyenler ve bazen takip edenlere göre, blogger annelerin yaşam standartlarını yüksek bulmaktadır. Ayrıca katılımcıların yaşlarıyla, blogger annelerin yaşam standartlarını yüksek bulma ilişkisi arasında anlamlı bir fark bulunamamıştır.

Tablo 3. *Blogger Anneleri Takip Etme Değişkenleriyle, Blogger Annelerin Kar Amaçlı ve Tüketime Yönelik Paylaşım Yapma İlişkisi Anova ve Scheffe Testi Analizi*

Blogger Anne Takip	N	\bar{X}	SS	F	P	Anlamlı Fark (Scheffe Testi)
Evet	55	2,9545	1,19905	8,448	.000	*Hayır
Hayır	14	4,3214	,95287			*Evet *Bazen
Bazen	60	3,1500	1,07080			*Hayır
Toplam	129	3,1938	1,17976			

Tablo 3'te yapılan analiz sonucuna göre blogger anneleri takip etme değişkeniyle blogger annelerin kar amaçlı ve tüketime yönelik paylaşım yapma etmenin anlamlı olarak farklılaştığı tespit edilmiştir (*p<.05). Tabloya göre Blogger anneleri takip etmeyenler, takip edenler ve bazen takip edenlere göre, blogger annelerin kar amaçlı ve tüketime yönelik paylaşım yaptıklarını savunmaktadır. Ayrıca katılımcıların eğitim durumlarıyla, blogger annelerin kar amaçlı ve tüketime yönelik paylaşım yapmaları ilişkisi arasında anlamlı bir fark bulunamamıştır.

Tablo 4. *Blogger Anneleri Takip Etme ile Blogger Annelerin Annelik ve Çocuk Yetiştirme Konularında Uzman İnsanlar Olması Gerektiği Algısı İlişkisi Anova ve Scheffe Testi Analizi*

Blogger Anne Takip	N	\bar{X}	SS	F	P	Anlamlı Fark (Scheffe Testi)
Evet	55	3,9636	1,31886	5,282	.006	*Hayır

Hayır	14	2,5714	1,45255			*Evet
Bazen	60	3,5167	1,57837			
Toplam	129	3,6047	1,50737			

Tablo 4'teki analiz sonucunda blogger annelerin annelik ve çocuk yetiştirme konularında uzman insanlar olması gerektiği algısıyla, blogger anneleri takip etmenin anlamlı olarak farklılaştığı tespit edilmiştir (* $p < .05$). Tabloya göre blogger anneleri takip edenler, takip etmeyen ve bazen takip edenlere göre, blogger annelerin annelik ve çocuk yetiştirme konularında uzman insanlar olması gerektiğini düşünmektedir. Ayrıca katılımcıların çocuk sahibi olup olmamaları, eğitim durumu ve blogger annelerin annelik ve çocuk yetiştirme konularında uzman insanlar olması gerektiği algısı ilişkisi arasında anlamlı bir fark bulunamamıştır.

Tablo 5. Katılımcıların Yaşlarıyla, Blogger Annelerin Paylaşımlarıyla Kendi Çocukları Üzerinde Olumsuz Psikolojik Durumlar Yaratması Algısı İlişkisi ANOVA Ve Tukey Testi Analizi

Yaş	N	X	SS	F	P	Anlamlı Fark (Tukey Testi)
18-25	29	2,5103	,88735	3,565	.016	
26-35	32	2,3625	,93179			*46-60 yaş
36-45	54	2,9259	1,02372			
46-60	14	3,2143	1,38445			*26-35yaş
Toplam	129	2,7240	1,04767			

Tablo 5'teki analiz sonucunda blogger annelerin kendi çocukları üzerinde olumsuz psikolojik durumlar yaratması algısıyla, katılımcıların yaşlarıyla anlamlı olarak farklılaştığı tespit edilmiştir (* $p < .05$). Tabloya göre 46-60 yaş aralığındaki katılımcılar, 26-35 yaş aralığındaki katılımcılara göre, blogger annelerin kendi çocukları üzerinde olumsuz psikolojik durumlar yarattığını düşünmektedir. Ayrıca katılımcıların çocuk sahibi olup olmamaları, eğitim durumu ve blogger anneleri takip etme değişkenleri ile blogger annelerin kendi çocukları üzerinde olumsuz psikolojik durumlar yaratması algısı arasında anlamlı bir fark bulunamamıştır.

Blogger annelerin katılımcıların yaşları, eğitim durumları, çocuk sahibi olma ve blogger anneleri takip etme değişkenleriyle ile blogger annelerin paylaşımlarının dini ve ahlaki açıdan olumsuz bulma düşüncesi arasında anlamlı bir fark bulunmamıştır.

Tablo 6. Katılımcıların Blogger Anneleri Takip Etme Değişkeniyle Blogger Annelerden Annelikle İlgili Tavsiyeler Almaktan Hoşlanma İlişkisi ANOVA ve Scheffe Testi Analizi

Blogger Anne Takip	N	X	SS	F	P	Anlamlı Fark (Scheffe Testi)
Evet	55	3,3455	1,33636	11,488	.000	*Hayır * Bazen

Hayır	14	2,0000	1,17670			*Evet
Bazen	60	2,4667	1,01625			* Evet
Toplam	129	2,7907	1,27276			

Tablo 6'daki analiz sonucunda blogger annelerden annelikle ilgili tavsiyeler almaktan hoşlanma düşüncesiyle, blogger anneleri takip etmenin anlamlı olarak farklılaştığı tespit edilmiştir (*p<.05). Tabloya göre Blogger anneleri takip edenler, takip etmeyen ve bazen takip edenlere göre, blogger annelerden annelikle ilgili tavsiyeler almaktan hoşlandıkları gözlemlenmektedir. Ayrıca katılımcıların çocuk sahibi olup olmamaları, eğitim durumu ve yaşlarıyla, blogger annelerden annelikle ilgili tavsiyeler almaktan hoşlanma ilişkisi arasında anlamlı bir fark bulunamamıştır.

Tablo 7. Katılımcıların Eğitim Durumları ve Blogger Anneleri Takip Etme Değişkenleriyle, Kendilerini Blogger Annelerle Karşılaştırınca Yetersiz Bulma Algısı Arasındaki İlişkisi ANOVA ve Tukey Testi Analizi

Yaş	N	X	SS	F	P	Anlamlı Fark (Tukey Testi)
Okur yazar	2	1,0000	,00000	3,241	.014	
İlkokul	16	1,6250	1,20416			
Ortaokul (ilköğretim)	28	1,3929	,56695			* Lise * Üniversite
Lise	38	2,2105	1,31843			* ortaokul (ilköğretim)
Üniversite	45	2,2000	1,28982			* ortaokul (ilköğretim)
Toplam	129	1,9380	1,20385			
Blogger Anne Takip	N	X	SS	F	P	Anlamlı Fark (Tukey Testi)
Evet	55	2,4000	1,34164	8,084	.000	* Bazen
Hayır	14	1,7857	1,12171			
Bazen	60	1,5500	,92837			* Evet
Toplam	129	1,9380	1,20385			

Tablo 7'de Analiz sonucunda kendilerini blogger annelerle karşılaştırınca yetersiz bulma algısıyla, katılımcıların eğitim durumlarının ve blogger anneleri takip etme değişkenlerinin anlamlı olarak farklılaştığı tespit edilmiştir (*p<.05). Tabloya göre Blogger anneleri takip edenler, bazen takip edenlere göre; Üniversite ve lise mezunları, ortaokul mezunlarına göre, kendilerini blogger annelerle karşılaştırınca yetersiz bulmaktadırlar. Ayrıca katılımcıların çocuk sahibi olup olmamaları ve yaşlarıyla, kendilerini blogger annelerle karşılaştırınca yetersiz bulma algısı ilişkisi arasında anlamlı bir fark bulunamamıştır.

Verilerin Betimsel İstatistikleri

Grafik 1. Blogger Anneliği Meslek Olarak Görme

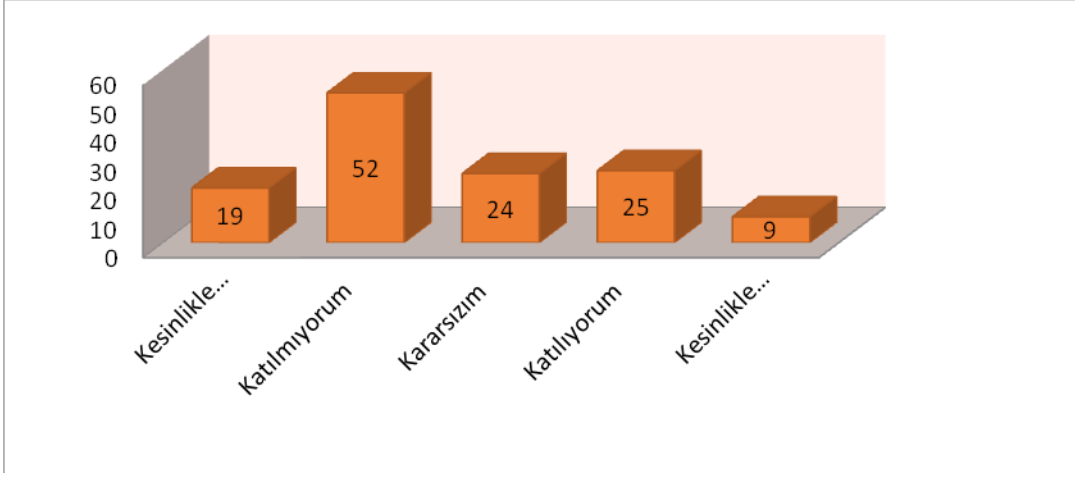

Grafiğe göre kesinlik katılmıyorum (%14,7) ve katılmıyorum (%40,3) değerlendirmelerine göre, katılımcıların genel olarak blogger anneliği meslek olarak görmediği sonucu çıkarabiliriz.

Grafik 2. Blogger Annelerin Çocuklarının Kişilik Haklarını İhlal Etmesi

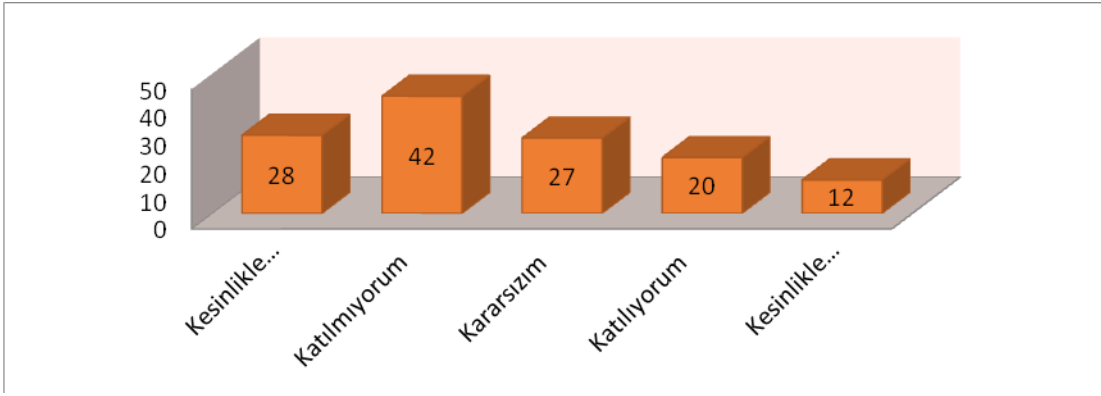

Grafiği göre blogger annelerin paylaşımlarıyla çocuklarının kişilik haklarını ihlal etmesi düşüncesine katılmayanların katılanlardan daha çok olduğu görülmektedir.

Grafik 3. Blogger annelerin çocuklarını ilgili paylaşımlar yapmalarını pedofiliye sebep olabileceğini düşünme

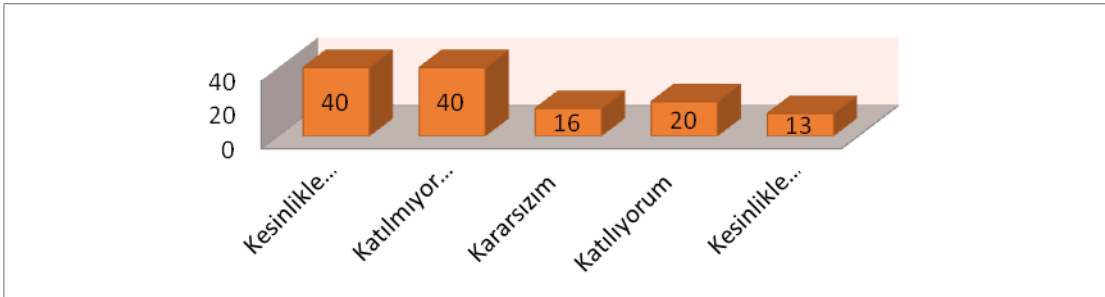

Grafiği göre blogger annelerin çocuklarıyla ilgili yaptıkları paylaşımlarıyla pedofiliye sebep olabileceğini düşüncesine katılmayanların katılanlardan daha çok olduğu görülmektedir. Ancak bu düşünceye katılan toplamda %26.1 lik kesimin de dikkat çekici olduğunu düşünmekteyiz.

Grafik 4. Blogger annelerin paylaşımlarının ilgili bakanlıkça denetlenmesi

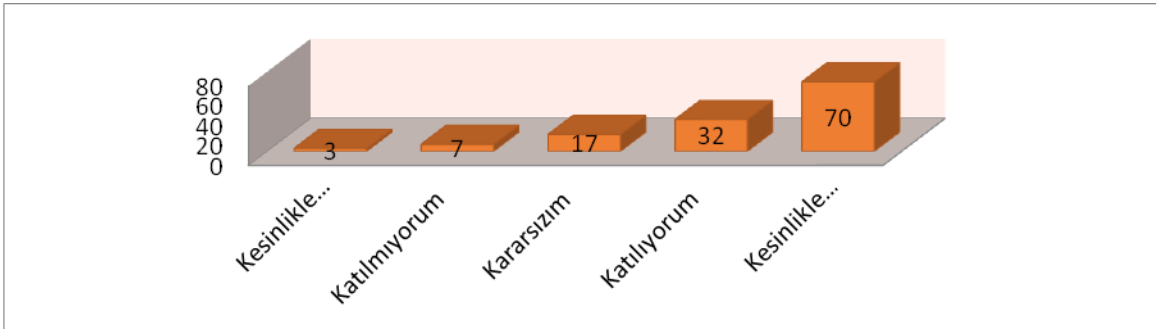

Grafiği göre blogger annelerin paylaşımlarının ilgili bakanlıkça denetlenmesi düşüncesine katılanların çoğunlukta olduğu görülmektedir.

Grafik 5. Blogger Annelerin Paylaşımlarının Olumlu Duygular Oluşturması

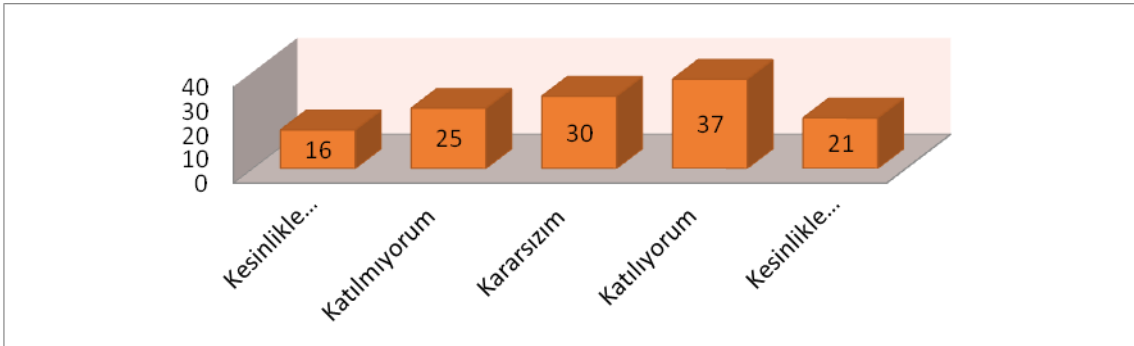

Grafiği göre katılımcılarda blogger annelerin paylaşımlarının olumlu duygular oluşturması düşüncesine katılanların katılmayanlardan daha çok olduğu görülmektedir.

Grafik 6. Blogger Annelerin Çocuk Gelişimi ve Yetiştirme Konularında Uzman Olmaları Düşüncesi

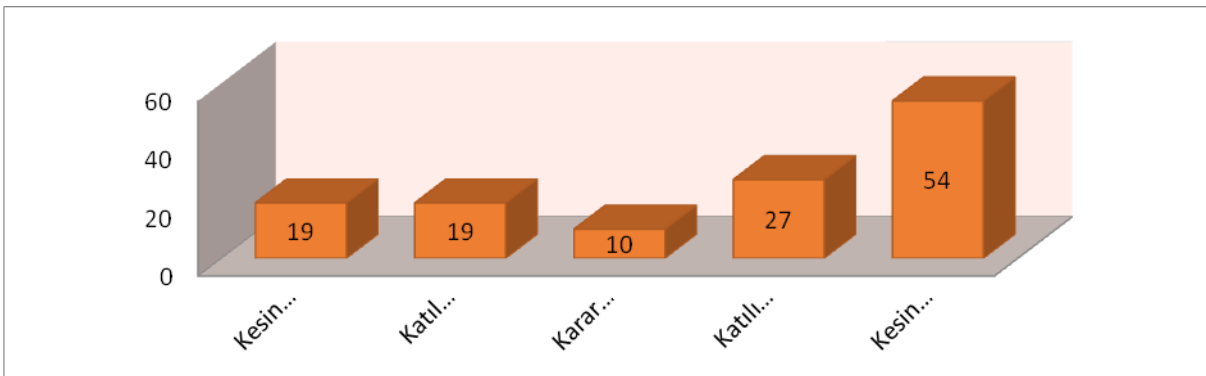

Katılımcıların çoğunluğunun (%62,8) blogger annelerin çocuk gelişimi ve yetiştirme konusunda uzman kişiler olması gerektiğini düşünmektedir. Ancak bu görüşe katılmayanları da (%19,4) göz ardı edemeyiz.

Grafik 7. Takipçilerin Blogger Annelerle Kendilerini Karşılaştırdıklarında Annelik/Eş Olma Gibi Konularda Yetersiz Hissetme Düşüncesi

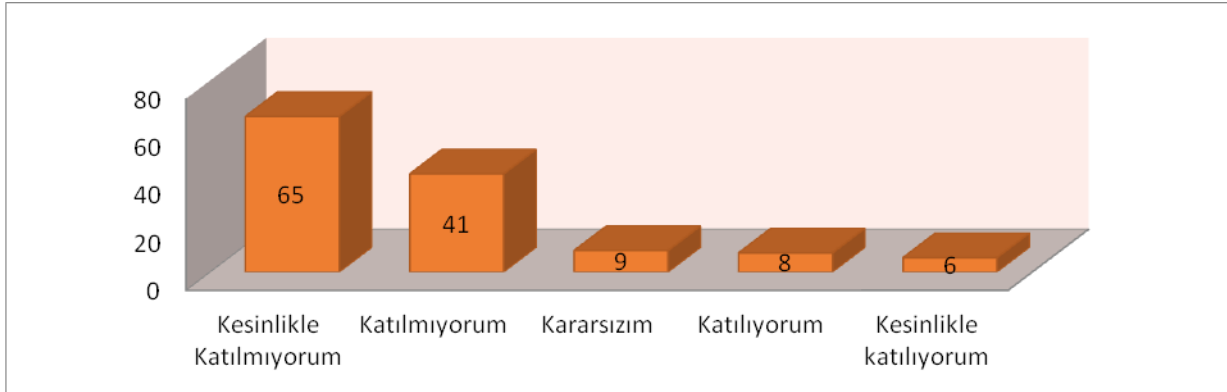

Katılımcıların çoğunluğunun (%82,2) kendilerini blogger annelerle karşılaştırınca annelik/eş olma gibi konularda yetersiz hissetmemektedirler. Ancak katılımcıların % 10,9'u ise kendini bu konuda yetersiz hissetmektedir.

SONUÇLAR

İnternet fenomeni annelerin paylaşımlarının, kadınlar tarafından olumlu ve olumsuz algılanışları üzerine yaptığımız araştırma sonucunda ulaştığımız sonuçlar şu şekildedir:

- Blogger annelerin davranışlarından etkilenen ve benimseyenler daha çok blogger anneleri takip edenlerdir.
- Blogger annelerin yaşam standartlarını yüksek bulanlar daha çok blogger anneleri takip edenlerdir.
- Blogger annelerin kar amaçlı ve tüketime yönelik paylaşım yaptığını düşünenler daha çok blogger anneleri takip etmeyenlerdir.
- Blogger annelerin annelik ve çocuk yetiştirme konularında uzman insanlar olması gerektiğini düşünenler daha çok blogger anneleri takip edenlerdir.
- Blogger annelerin kendi çocukları üzerinde olumsuz psikolojik durumlar yaratması düşüncesini benimseyenler daha çok 46-60 yaş arasında bulunan katılımcılardır.
- Blogger annelerden annelikle ilgili tavsiyeler almaktan hoşlananlar daha çok blogger annelerini takip edenlerdir.
- Kendilerini blogger annelerle karşılaştırınca yetersiz bulanlar daha çok takip edenlerle üniversite ve lise mezunu olanlardır.
- Katılımcıların çoğu blogger anneliğini meslek olarak görmemektedir.
- Katılımcıların çoğunluğu blogger annelerinin kendi çocuklarının kişilik haklarını ihlal etmediklerini düşünür.
- Katılımcıların çoğunluğu blogger annelerin paylaşımlarının pedofiliye sebep olmayacağını düşünür.

- Blogger annelerin paylaşımlarının, bakanlıkça denetlenmesi düşüncesini katılımcıların çoğu desteklemektedir.
- Katılımcıların çoğu blogger annelerin çocuk gelişimi ve yetiştirilmesi konusunda uzman kişiler olması gerektiğini düşünmektedir.
- Katılımcıların çoğunluğu blogger annelerle kendilerini karşılaştırdıklarında yetersiz hissetmemektedir.

Araştırma sonuçlarımızı genel olarak yorumlarsak, blogger anneleri takip eden katılımcıların blogger anneler hakkında olumlu tutumlar sergiledikleri görülmektedir. Blogger anneleri takip etmeyenlerin ise en büyük eleştirisi, blogger anneleri kar amaçlı ve tüketime dönük paylaşımlar yaptıklarını düşünmeleridir. Blogger annelerin çocukları üzerinde olumsuz psikolojik durumlar yattığı düşüncesini ise katılımcılar arasından yaşları diğerlerine göre daha büyük olanlardır. Araştırmamızın en ilginç bulgusu ise, blogger annelerle kendilerini karşılaştırdınca yetersiz bulan kişilerin lise ve üniversite mezunu olanlar olduğudur. Katılımcılarımız geneli blogger annelerin paylaşımlarının çocukları üzerinde olumsuz durumlar oluşturmayacağını, paylaşımlarının ilgili bakanlıkça denetlenmesi gerektiğini ve blogger annelerin işlerinde uzman kişiler olmaları gerektiğini düşünmektedirler.

İnternet dünyasının en popüler gruplarından olan blogger annelerin anneler üzerinde yarattıkları olumlu ve olumsuz düşünceleri araştırma konumuz içerisinde belirlemiş olduk. Genel düşünceye uygun olarak takip edenlerin blogger anneleri beğendiklerini, olumlu anlamda etkilendiklerini, tavsiyelerinden yararlandıklarını kanıtlayan bulgulara ulaştık. Ayrıca yine genel kanıyı destekleyici olarak blogger annelerin uzman kişiler olması gerektiği sonucunu elde ettik. Olumsuz kanılardan ise sadece blogger annelerin kar amaçlı ve tüketime yönelik paylaşımlar yaptıkları sonucu desteklendi. Diğer olumsuz kanılardan çocuklarının olumsuz etkilenmesi ve kişilik haklarını ihlal etme düşüncesi ise araştırmamızda desteklenmemiştir.

KAYNAKLAR

- Dilmen, N.E. (2005). Yeni Medya Kavramı Çerçevesinde İnternet Günlükleri-Bloglar ve Gazeteciliğe Yansıması, Erişim Tarihi: 27/12/2017, <http://dergipark.gov.tr/download/article-file/2936>
- Depeli,G. (2015). Kadın Bloggerlar: Yeni dil, Yeni Kadınlık, Yeni Tartışmalar, *Folklor/Edebiyat Dergisi*, 21 (83), 271-294
- Duygulu, S. (2017). *Süper Anne Sendromu/Fibromiyalji*, Erişim Tarihi: 27/12/2017, <http://www.serapduygulu.com.tr/makaleler/anne-baba/super-anne-sendromu--fibromiyalji.html>
- Gürçayır Teke, S. (2014). Dönüşen Anneliğe Yönelik Netnografik Bir Analiz: Blogger Anneler, *Milli Folklor Dergisi*, 26 (13), 32-47
- Sever, M. (2015). Kadınlık, Annelik, Gönüllü Çocuksuzluk: Elisabeth Badinter'den Kadınlık mı Annelik mi?, Tina Miller'dan Annelik Duygusu: Mitler ve Deneyimler ve Corinne Maier'den No Kid Üzerinden Bir Karşılaştırmalı Okuma Çalışması, *Fe Dergi*, 7 (2), 72-86, Erişim Tarihi: 27/12/2017 http://cins.ankara.edu.tr/14_6.pdf
- Uğurlu, E.G. (2003),Türkiye'de Ulusal Televizyon Kanallarında Yayınlanan Reklamlarda Annelik Rolünün Sunumu, (Yayınlanmamış Yüksek Lisans Tezi). Anadolu Üniversitesi, Sosyal Bilimler Enstitüsü, Ankara

Türkiye’de Kuş Adlarından İlham Alınarak Oluşturulan Yer Adları

Okan Celal GÜNGÖR

Dr. Öğr. Üyesi, Karamanoğlu Mehmetbey Üniversitesi, Edebiyat Fakültesi, Türk Dili ve Edebiyatı Bölümü, okancelalgungor@kmu.edu.tr. ORCID: 0000 0002 5933 1336.

Özet

Türk kültüründe kuşların özellikle de yırtıcı kuşların özel bir yeri vardır. Her Oğuz boyunu temsil eden ongun olarak nitelenebilecek yırtıcı kuşların olduğu bilinmektedir. Kartal, şahin, doğan gibi yırtıcı kuşların türeyişle ilgili efsanelerde de adları geçmektedir. Bu kuşlar, aynı zamanda yırtıcı özellikleriyle Türk destanlarındaki yiğitlerin karakterleriyle özdeşleştirilmiş ve Türk beylerine ad olarak da verilmiştir. Halk kültüründe, edebiyatında ise kuşlar özellikle görüntüleri, sesleri itibarıyla sevgiliye teşbih edilmiştir. Bu çalışmada, İçişleri Bakanlığı tarafından hazırlanan ve güncel olan Türkiye Mülki İdare Bölümleri Envanteri kullanılarak Türkiye’de kuş adlarından ilham alınarak oluşturulan yer adlarının genel bir tespiti amaçlanmıştır. Tespit edilen kuş adları yırtıcı kuşlar, (gece ve gündüz yırtıcıları), su kuşları, tavukgiller, güvercingiller, ötücü kuşlar başlıkları altında ele alınmıştır. Ayrıca çalışmanın sonuna kuş adlarıyla kurulan yer adlarının tablosuyla sayısal dökümü içeren bir grafik eklenmiştir. Neticede, Türkiye’de yer adlarında en çok yırtıcı kuşlardan “şahin”in, su kuşlarından “turna”nın, tavukgillerden “keklik”in güvercingillerden “güvercin”in, ötücü kuşlardan “karga ve bülbül”ün tercih edildiği görülmüştür. Kuş adlarına dayalı yer adları açısından en zengin iller “Kastamonu ve Giresun”dur. Aksaray ise kuş adları açısından en fakir ilimizdir. Birden fazla kelimeden oluşan yer adlarında coğrafi şekil olarak en çok “tepe ve dere”, yerleşim birimi olarak “köy” geçmektedir. Yer adlarına, aldıkları ekler açısından bakıldığında ise en çok *+II* ve *+IAr* eklerinin kullanıldığı görülmüştür.

Anahtar kelimeler: Türkiye, Kuş adları, yer adları.

1. Giriş

Ad kelimesi, TDK tarafından bir kimseyi, bir şeyi anlatmaya, tanımlamaya, açıklamaya, bildirmeye yarayan söz, isim olarak tanımlanmaktadır. (TS, 2011: 23). Adları inceleyen bir bilim dalı olan adbilimi (onomastique, onomastics, namaenkunde) herhangi bir kavramdan hareket ederek bu kavramın herhangi bir dilde nasıl anlatım bulduğu ve anlatımda hangi etkenlerin rol oynadığıyla ilgilendiği gibi, özel ad sayılan ögeler üzerinde durup özel adları kökenbilgisi, tarihsel gelişme yönleri ve çeşitli dil ve kültür sorunları açısından da inceler (Aksan I, 2000: 32). Adbiliminin özel adlarla uğraşan türü, kendi içinde yer adları bilimi, coğrafya adları bilimi, kişi adları bilimi olarak üçe ayrılır (Aksan III, 2000: 99-100). Adbiliminin bir kolu olan yer adları bilimi (Alm. toponymie, Fr. toponymie, İng. toponymy) yer belirten özel adları inceleyen özel adbilimi olarak tanımlanmaktadır (Vardar, 2002: 224).

Yer adlandırma tarihinin insanoğlunun yaşadığı yöreyi ve civarını, bununla birlikte hayati ihtiyaçları ve bağlı bulunduğu cemiyetin ekonomisi için önem taşıyan avlanma sahalarını adlandırmasıyla başladığı kabul edilmektedir (Kurgun, 2002: 4). Kendi kültür çevrelerinden uzakta yeni bir tabiatla karşılaşan insanlar içinde yaşadığı tabiatı gözlemişler, onu tanımışlar ve onda keşfettiklerini kendi dilleriyle tasvir etmeye çalışmışlardır. İnsan bir taraftan, kendi adını veya diğer insanlarla bütünleşen ortak şahsiyetini toprağa nakşederek onun üzerindeki hâkimiyetini sembolleştirirken, diğer taraftan da tabiatın kendi üzerindeki etkisini dile getirmekten kaçınmamıştır (Yediyıldız, 1984: 26-28). Bu anlamda coğrafyadan vatana geçiş sürecinde, etnik görünüm kazanan insan gruplarının üzerinde yaşadıkları, yürüdükleri toprak parçalarına vurdukları ilk damgalar, sınır taşları, yer belirleme işaretleri hüviyet vakaları olarak karşımıza çıkan yer adlarını tespit ve tahlil etmek suretiyle, herhangi bir insan grubunun / etnik grubun başlangıçtan itibaren zaman ve mekân eksenleri üzerinde mevcudiyetleri, gelişimleri, yayılışları, buldukları tabiat ortamını vatan haline getirişleri, yaşayış tarzları, dünya görüşleri kısaca kültürleri hakkında aydınlatıcı bilgilere ulaşabiliriz (Yıldırım, 1984: 164).

Türkiye’de yer adlarının verilişindeki temel tercihler, Özcan Başkan’ın “Türkiye’deki Köy Adları Üzerine Bir Deneme” adlı makalesinde, köy adları üzerinden, büyük ölçüde belirlenmiştir. Özcan Başkan, Türkiye’deki köy adlarını “tabiat ve fiziksel koşullara dayanan adlar” ve “insanlara ve topluluklara dayanan adlar” ana başlıkları altında ele almıştır (Başkan, 1970: 241). Doğan Aksan ise daha sonra Özcan Başkan’ın çalışmasını tamamlayan ve derinleştiren başka bir çalışma kaleme almıştır. Aksan, bu çalışmasında Anadolu’daki köyleri adlandırma yollarını, ana çizgileriyle “çevreyle ilgili adlar ve “bireyler ilgili adlar” başlıkları altında ele almıştır (Aksan, 1974: 187). Bu çalışmada, Başkan’ın tabiat ve fiziksel koşullara dayanan adlar, Aksan’ın çevreyle ilgili adlar başlıkları altında ele aldığı hayvan adlarından kuş adlarına dayanan yer adları değerlendirilecektir.

Dünyanın en akıllı türü olan insan, “uçmak” ve bunun somut unsuru, etiyle kemiğiyle simgeleşmiş örneğiyle “kuş”tan çok fazla etkilenmiştir. En eski çağlardan beri çeşitli kuş adlarının Türk düşüncesinde dil, yaşayış ve kültüründe şu veya bu ölçüde ve önemde pek çok varlığın ismi olduğu veya unvanı bulunduğu dikkati çekmektedir. (Ersoylu, 2015: 12). Ölen kişilerin ruhlarının bir kuş olup göğe uçmaları, Türklerde oldukça yaygın bir düşüncedir. Göktürk yazıtlarında da devletin kurucusu ve Büyük Kağan’ın ölümü için “uçup gitti” deniyordu (Ögel, 2010: 129-130).

Türk kültüründe özellikle avcı, yırtıcı kuşlara ayrı bir önem verilmiş, sembolik bir değer, kutsiyet atfedilmiştir. Göktürk ve Uygur devirlerinde kartal ve diğer yırtıcı kuşlar, hükümdar ya da beylerin sembolü, güneşi, gücü ve kudreti simgelemesinin yanı sıra, koruyucu ruhun ve adaletin de simgesiydi. Gök Tanrı’nın simgesi olarak ona ve bazı yırtıcı kuşlara kurban sunulurdu (Çoruhlu, 2002: 134). Yakutlara göre göğün en üst katında ve göğün yere açılan kapısında, yer göğü bağlayan Dünya Ağacı’nın tepesinde çift başlı bir kartal otururdu. Göklerin korunması bu kartalın vazifesiydi. Gökte oturan bu kartal zaman zaman kanatlarını vuruyor, ses çıkarıyor veya kimıldıyor ve bütün olağanüstü tabiat olayları da bu sebepten dolayı meydana gelirdi (Ögel II, 2010: 290). Oğuz boylarında da temsil vazifesi yüklenen “ongun” olarak nitelenebilecek avcı kuşlar vardı. Kayı boyu: şunkar, Bayat boyunun kuşu: ügi; Alka-Evli boyu: köykenek; Kara-Evli boyu: göbek sarı; Yazır boyu: torumtay; Yapar boyu: Kırgu; Dodurga boyu: Kızıl-Karçığay vb. (Ögel I, 2010: 355-361). Tuna Bulgarlarına ait yazılı kayalarda Türk soyundan gelen Bulgar Hanları, sembol olarak ellerinde birer doğan tutuyorlardı. Peçenek Türklerine ait eserler üzerinde de ellerinde doğan tutan atlılar görülüyordu. (Ögel II, 2010: 128).

Kartal, şahin, atmaca, doğan gibi kuşlar, Türk mitolojisinde aynı zamanda türeyişle ilgili önemli simgesel hayvanlar olarak karşımıza çıkmaktadır. Bunlar kendilerinden türenildiğine inanılan bir hayvan-ata ya da hayvan-anadır. Bu nedenle bu avcı kuşlar aynı zamanda birer tözdür. Yakutların soylu kabilelerinin atası kartaldı. Teleütlerden Merküller bir kara kartaldan, Yurtas kabilesi de beyaz başlı bir kartaldan türediklerine inanıyordu. Yine efsaneye göre Şato hükümdarı Li-Ko-yung kartal yuvasında doğarken (Çoruhlu, 2002: 111) Macar kralı Almos'un annesi etrafında uçarak dolanan bir doğanın rahmine girmesi neticesinde hamile kalmıştır (Ögel I 2010: 585-586).

Türklerde kutsiyet atfetme durumu sadece avcı kuşlara özgü değildir, su kuşlarına da bu özellik yüklenmiştir. Su kuşları özellikle kaz ve kuğu, kut ve beylik işareti sayılırdı. Alp Er Toriga'nın kızının adı Kaz'dı (Esin, 2001: 88-89). Yakut Türklerine ait yaratılış efsanesinde ana yaratıcı, yaban ördeğinin getirdiği çamurla dünyayı yaratmıştır. Yenisey Yaratılış Destanı'nda da Yeniseylilerin Tanrı yerine koydukları Şaman'ın arkadaşı da halkı da hep su kuşlarıdır. Bu destanda denizin dibinden çamur çıkaran Balıkçıl'ın, çıkardığı çamurla bir ada yaptığı görülür (Ögel I, 2010: 449,467).

Geleneksel kültürde ise hayvanlardan özellikle sevgilinin güzelliğini ya da âşığın, kahramanın özelliklerini vurgulamak amacıyla yararlanılmıştır. Kuğu, suna, hüma, keklük, turna, ceylan gibi hayvanlar sevgilinin güzelliğini ortaya koymak için kullanılırken; şahin ve baz gibi kuşlar ise kahramanın gücünü ortaya koymak amacıyla kullanılmıştır (Çetinkaya, 2015: 32). Kuşların evcil olması, görüntüleri, ötüşleri ve estetik özellikleri huzuru çağrıştıracak şekilde kullanılmasını sağlamıştır (Çetinkaya, 2015: 141). Bu olumlu çağrışım özelliklerinin yanında tehlikeli durumlar ya da uğursuzlukla özdeşleştirilen kuşlar da vardır. Dede Korkut Hikâyeleri'nde tehlikeli durumlar ve yaralanma gibi olaylar, "karga ve kuzgun" gibi kuşların sembolik ifadeleriyle anlatılmaktadır. Bu kuşlar, ölümü çağrıştıran kara renkleri, uğursuz olarak nitelenen ve ötüş bile diyemeyeceğimiz sesleri ve nihayet leşlere olan düşkünlükleri ile olumsuz sembolleştirmelerin taşıyıcıları olmuştur (Çetinkaya, 2015: 140).

Bu çalışmada, İçişleri Bakanlığı tarafından hazırlanan ve güncel olan Türkiye Mülki İdare Bölümleri Envanteri kullanılarak Türkiye'de kuş adlarından ilham alınarak oluşturulan yer adlarının genel bir fotoğrafı verilmiştir. Tespit edilen kuş adları yırtıcı kuşlar, (gece ve gündüz yırtıcıları), su kuşları, tavukgiller, güvercingiller, ötücü kuşlar başlıkları altında ele alınmış çalışmanın sonunda kuş adlarının geçtiği yer adlarının tablo hâlinde sayısal dökümü ve grafiği verilmiştir.

Türkiye'de, bir yırtıcı kuş adı da olan doğan ve çakır kelimesinin geçtiği çok sayıda yer adı vardır. Bu yer adlarının çok azının kuş adından ilham alınarak oluşturulduğu, büyük ekseriyetinde doğan kelimesinin "ortaya çıkan, beliren", çakır kelimesinin renk adı olarak kullanıldığı, dolayısıyla sağlıklı bir değerlendirmenin ancak adın geçtiği yerleşim yeri özelinde yapılacak çalışmalarla yapılabileceği kanaati olduğu için bu kelimelerle oluşturulan yer adlarıyla ağa, bey gibi unvanlarla kurulan (Şahinbey, Sungurbeyli vb.) kişi adından mülhem olduğu açık olan yer adları, çalışmanın kapsamı dışında tutulmuştur. Şüphesiz ki daha detaylı ve sağlıklı analizler söz konusu yerler özelinde, sahada yapılacak çalışmalarla elde edilecektir. Bizim burada amacımız, mitolojide, geleneksel kültürde, hayvanlar içinde ayrı bir yeri olan kuşların ve türlerinin Türkiye genelinde yer adlarına ne ölçüde yansımalarının genel bir tespitini yapmaktır.

1.Yırtıcı Kuşlar

A) Gündüz yırtıcıları (Falconiformes)

a) Akbaba¹ (Vultur monachus)	
Bartın-İlçe-Merkezi-Köy-Akbaba	Erzurum-İlçe-Tortum-Mahalle-Akbaba

b) Atmaca² (Accipiter nisus)	
İzmir-İlçe-Bergama-Mahalle-Atmaca	Siirt-İlçe-Şirvan-Köy-Nallıkaya-Bağlı-Atmaca
Mardin-İlçe-Kızıltepe-Mahalle-Atmaca	Şanlıurfa-İlçe-Siverek-Mahalle-Atmaca
Muş-İlçe-Bulanık-Köy-Eskiyol-Bağlı-Atmaca	Van-İlçe-Tuşba-Mahalle-Atmaca
Rize-İlçe-Pazar-Köy-Tektaş-Bağlı-Atmaca	

c) Kartal³ (Aquila)	
Ankara-İlçe-Bala-Mahalle-Kartaltepe	İstanbul-İlçe-Başakşehir-Mahalle Kartaltepe
Ankara-İlçe-Mamak-Mahalle-Kartaltepe	Kahramanmaraş-İlçe-Dulkadiroğlu-Mahalle-Kartal
Ardahan-İlçe-Merkez-Köy-Kartalpınar	Karabük-İlçe-merkezi-Mahalle-Kartaltepe
Bingöl-İlçe-Solhan-Köy-Eşmetaş-Bağlı-Kartal	Karabük-İlçe-Eflani-Köy-Kutluören-Bağlı-Kartallar
Bingöl-İlçe-Merkez-Köy-Kartal	Kastamonu-İlçe-Abana-Köy-Kadıyusuf-Bağlı-Kartal
Burdur-İlçe-Merkez-Köy-Kartalpınar	Kırşehir-İlçe-Merkez-Köy-Kartalkaya
Diyarbakır-İlçe-Çermik-Mahalle-Kartaltaşı	Mardin-İlçe-Dargeçit-Mahalle-Kartalkaya
Diyarbakır-İlçe-Sur-Mahalle-Kartaltepe	Muş-İlçe-Varto-Köy-Kartaldere
Elazığ-İlçe-Maden-Köy-Kartaldere	Muş-İlçe-Varto-Köy-Karapınar-Bağlı-Kartal
Erzincan-İlçe-Çayırılı-Köy-Aşağıkartallı	Rize-İlçe-Pazar-Köy-Dernek-Bağlı-Kartal
Erzincan-İlçe-Çayırılı-Köy-Yukarıkartallı	Rize-İlçe-Pazar-Köy-Dernek-Bağlı-Yukarıkartal
Eskişehir-İlçe-Tepebaşı-Mahalle-Aşağıkartal	Sivas-İlçe-Gemerek-Köy-Kartalkaya
Eskişehir-İlçe-Tepebaşı-Mahalle-Yukarıkartal	Sivas-İlçe-Merkez-Köy-Kartalca
Gaziantep-İlçe-Nurdağı-Mahalle-Kartal	Van-İlçe-Bahçesaray-Mahalle-Kartal
Gümüşhane-İlçe-Merkez-Köy-Gözeler-Bağlı-Kartallı	Yozgat-İlçe-Akdağmadeni-Köy-Kartal
İstanbul-İlçe-Bakırköy-Mahalle-Kartaltepe	

¹Akbağillerden, başı ve boynu çıplak olan, dağlık yerlerde yaşayan, leşle beslenen, çok yüksekte uçarak keskin gözleriyle çok uzakları görebilen, iri ve yırtıcı bir kuş, kerkes (TS, 2011: 60).

² Kartalğillerden, ava alıştırlabilen küçük bir yırtıcı kuş, akkuş (TS, 2011: 187).

³ Kartalğillerden, genellikle kızıl siyah tüylü, çok güçlü, yuvasını yüksek kayalıklar üzerinde kuran, iri, yırtıcı bir tür kuş (TS, 2011: 1339).

d) Laçın⁴ (Buteo buteo)	
Artvin-İlçe-Yusufeli-Köy-Çevreli-Bağlı-Laçın	Eskişehir-İlçe-Sarıcakaya-Mahalle-Laçın
Çorum-İlçe-Laçın	Kastamonu-İlçe-Devrekani-Köy-Laçın
Eskişehir-İlçe-Odunpazarı-Mahalle-Laçın	

e) Sungur⁵ (Falco Peregrinus)	
Amasya-İlçe-Merzifon-Köy-Aksungur	Malatya-İlçe-Darende-Mahalle-Sungur
Bingöl-İlçe-Genç-Köy-Elmagünü-Bağlı-Aksungur	Muğla-İlçe-Menteşe-Mahalle-Sungur
Bitlis-İlçe-Tatvan-Köy-Odabaşı-Bağlı-Sungurlu	Muş-İlçe-Malazgirt-Mahalle-Aksungur
Bolu-İlçe-Gerede-Köy-Sungurlar	Niğde-İl merkezi-Mahalle-Sungur
Bursa-İlçe-Osmangazi-Mahalle-Aksungur	Rize-İlçe-Pazar-Köy-Ortayol-Bağlı-Sungur
Çorum-İlçe-Bayat-Köy-Yoncalı-Bağlı-Sungur	Samsun-İlçe-Çarşamba-Mahalle-Sungurlu
Çorum-İlçe-Merkez-Köy-Aksungur	Siirt-İlçe-Eruh-Köy-Bayramlı-Bağlı-Sungur
Çorum-İlçe-Sungurlu	Siirt-İlçe-Pervari-Köy-Karasungur
Diyarbakır-İlçe-Çınar-Mahalle-Karasungur	Sivas-İlçe-Zara-Köy-Yapak-Bağlı-Sungur
Elazığ-İlçe-Kovancılar-Köy-Karasungur	Tunceli-İlçe-Nazımiye-Köy-Balıca-Bağlı-Sungur
Eskişehir-İlçe-Odunpazarı-Mahalle-Sarısungur	Tunceli-İlçe-Pülümür-Köy-Bozağakaraderbendi-Bağlı-Sungurcuk
Hatay-İlçe-Yayladağı-Mahalle-Sungur	Van-İlçe-Çaldıran-Mahalle-Sungur
Kastamonu-İlçe-Azdavay-Köy-Tomrukköy-Bağlı-Sungurlar	Yozgat-İlçe-Sorgun-Belde-Bahadın-Mahalle-Sungur

f) Şahin⁶ (Buteo buteo)	
Adana-İlçe-Sarıçam-Mahalle-Şahintepe	Ankara-İlçe-Kızılcahamam-Mahalle-Şahinler
Adıyaman-İlçe-Kahta-Köy-Karadut-Bağlı-Şahintepe	Ankara-İlçe-Mamak-Mahalle-Şahintepe
Adıyaman-İlçe-Kahta-Köy-Şahintepe	Antalya-İlçe-Gazipaşa-Mahalle-Şahinler
Afyonkarahisar-İlçe-İhsaniye-Mahalle-Şahinler	Artvin-İlçe-Arhavi-Köy-Boyuncuk-Bağlı-Şahindüzü
Ağrı-İlçe-Diyadin-Köy-Dedebulak-Bağlı-Şahinbey	Artvin-İlçe-Arhavi-Köy-Yukarışahinler
Ağrı-İlçe-Diyadin-Köy-Şahinşah	Aydın-İlçe-Koçarlı-Mahalle-Şahinciler
Amasya-İlçe-Taşova-Köy-Şahinler	

⁴ Kelime yazı dilinde *laçın* şeklinde beyaz renkli bir cins şahin (TS, 2011: 1567), Anadolu ağzlarında ise hem *laçın* hem de *laçın* şeklinde kartal, atmaca ve doğan için kullanılmaktadır (DS IX: 3058-3059).

⁵ Doğana benzeyen, yırtıcı, avcı kuş (TS, 2011: 2171).

⁶ Kartalgillerden, Avrupa ve Asya'nın dağ, orman ve çalılıklarında yaşayan, 50-55 santimetre uzunluğunda yırtıcı bir kuş (TS, 2011: 2196).

Balıkesir-İlçe-Burhaniye-Mahalle-Şahinler	Hakkâri-İlçe-Yüksekova-Köy-Armutdüzü-Bağlı-Şahince
Balıkesir-İlçe-Edremit-Mahalle-Şahindere	İstanbul-İlçe-Başakşehir-Mahalle-Şahintepesi
Balıkesir-İlçe-Erdek-Mahalle-Şahinburgaz	Kahramanmaraş-İlçe-Onikişubat-Mahalle-Şahinkayası
Balıkesir-İlçe-Sındırgı-Mahalle-Şahinkaya	Karaman-İlçe-Merkez-Köy-Çatak-Bağlı-Şahinbükü
Bartın-İlçe-Merkez-Köy-Meçeçler-Bağlı-Şahanpaşa	Kars-İlçe-Kağızman-Mahalle-Şahindere
Bartın-İlçe-Merkez-Köy-Şahin	Kastamonu-İlçe-Ağlı-Köy-Selmanlı-Bağlı-Şahin
Bartın-İlçe-Ulus-Köy-Ağaköy-Bağlı-Şahin	Kastamonu-İlçe-Cide-Köy-Kezağzı-Bağlı-Şahnalar
Bartın-İlçe-Ulus-Köy-Dorucaşahinci	Kastamonu-İlçe-İhsangazi-Köy-Örencik-Bağlı-Şahinler
Batman-İlçe-Sason-Köy-Dereköy-Bağlı-Şahinli	Kastamonu-İlçe-İnebolu-Köy-Deresökü-Bağlı-Şahna
Bilecik-İlçe-Gölpazarı-Köy-Şahinler	Kastamonu-İlçe-Merkez-Köy-Obruk-Bağlı-Şahinköy
Bolu-İlçe-Mengen-Köy-Nazırlar-Bağlı-Şahinler	Kastamonu-İlçe-Taşköprü-Köy-Şahinçatı
Bursa-İlçe-Gemlik-Mahalle-Şahinyurdu	Kastamonu-İlçe-Tosya-Köy-Çaybaşı-Bağlı-Şahinler
Çanakkale-İlçe-Gökçeada-Köy-Dereköy-Bağlı-Şahinkaya	Kırşehir-İlçe-Çiçekdağı-Köy-Şahinoğlu
Çanakkale-İlçe-Lapseki-Köy-Şahinli	Kocaeli-İlçe-İzmit-Mahalle-Şahinler
Çorum-İlçe-İskilip-Köy-Onaç-Bağlı-Şahinler	Kütahya-İlçe-Tavşanlı-Köy-Şahin
Çorum-İlçe-Merkez-Köy-Şahinkaya	Manisa-İlçe-Gördes-Mahalle-Şahinkaya
Diyarbakır-İlçe-Bismil-Mahalle-Şahintepe	Mersin-İlçe-Mezitli-Mahalle-Şahintepesi
Edirne-İl merkez-i-Mahalle-YancıkçıŞahin	Mersin-İlçe-Tarsus-Mahalle-Şahin
Elazığ-İlçe-Baskil-Köy-Şahindere	Mersin-İlçe-Toroslar-Mahalle-Şahinpinarı
Elazığ-İlçe-Merkez-Köy-Şahinkaya	Muğla-İlçe-Yatağan-Mahalle-Şahinler
Erzincan-İlçe-Kemah-Köy-Şahintepe	Niğde-İl merkez-i-Mahalle-Şahinali
Erzincan-İlçe-Kemaliye-Köy-Şahinler	Ordu-İlçe-Akkuş-Mahalle-Şahin
Gaziantep-İlçe-Şahinbey-Mahalle-Şahintepe	Ordu-İlçe-Altınordu-Mahalle-Şahincili
Giresun-İlçe-Espiye-Köy-Şahinyuva	Ordu-İlçe-Ulubey-Mahalle-Şahinkaya
Giresun-İlçe-Görece-Köy-Şahinyuva	Rize-İlçe-Güneysu-Köy-İslahiye-Bağlı-Şahinler
Giresun-İlçe-Piraziz-Köy-Medrese-Bağlı-Şahintepe	Rize-İlçe-Güneysu-Köy-Yenicami-Bağlı-Şahin
Giresun-İlçe-Şebinkarahisar-Köy-Şahinler	Rize-İlçe-Pazar-Köy-Dağdibi-Bağlı-Şahingöz

Samsun-İlçe-Bafra-Mahalle-Şahinkaya	Şanlıurfa-İlçe-Karaköprü-Mahalle-Şahin
Sinop-İlçe-Gerze-Köy-Türkmenlioğlu-Bağlı-Şahinoğlu	Şanlıurfa-İlçe-Viranşehir-Mahalle-Şahinli
Sivas-İlçe-Divriği-Köy-Şahinköy	Tekirdağ-İlçe-Malkara-Mahalle-Şahin
Sivas-İlçe-Hafik-Köy-Şahinköy	Tokat-İlçe-Erbaa-Köy-Kuzköy-Bağlı-Şahinbaşı
Şanlıurfa-İlçe-Akçakale-Mahalle-Şahinler	Tokat-İlçe-Niksar-Köy-Şahinli
Şanlıurfa-İlçe-Akçakale-Mahalle-Şahinsoylu	Trabzon-İlçe-Çarşıbaşı-Mahalle-Şahinli
Şanlıurfa-İlçe-Eyyübiye-Mahalle-Şahinalan	Trabzon-İlçe-Çaykara-Mahalle-Şahinkaya
Şanlıurfa-İlçe-Eyyübiye-Mahalle-Şahinler	Uşak-İlçe-Eşme-Köy-Eşmeli-Bağlı-Şahinler

B) Gece Yırtıcıları (Strigiformes)

a) Baykuş⁷	
Şanlıurfa-İlçe-Akçakale-Mahalle-Baykuş	

2. Su Kuşları

a) Angut⁸ (Casarca Ferruginea)	
Giresun-İlçe-Dereli-Köy-Taşlıca-Bağlı-Angutlu	

b) Kaz⁹ (Anser)	
Bayburt-İlçe-Merkez-Köy-Yazyurdu-Bağlı-Kazburnu	Muş-İlçe-Malazgirt-Köy-Kazgöl
Hatay-İlçe-Kırıkhan-Mahalle-Kazkeli	Sinop-İlçe-Ayancık-Köy-Söküçayırı-Bağlı-Kazköy
Iğdır-İlçe-Tuzluca-Köy-Kazkoparan	Van-İlçe-Saray-Mahalle-Kazlıgöl
İstanbul-İlçe-Zeytinburnu-Mahalle-Kazlıçeşme	Yozgat-İlçe-Şefaati-Köy-Kazlıuşağı

c) Kuğu¹⁰ (Cygnus olor)	
Giresun-İlçe-Dereli-Köy-Taşlıca-Bağlı-Kuğu	

d) Leylek¹¹ (Ciconia ciconia)	
Ağrı-İl merkezi-Mahalle-Leylekpınar	Giresun-İlçe-Şebinkarahisar-Köy-Tokluoğlu-Bağlı-Leylek
Afyonkarahisar-İlçe-Emirdağ-Köy-Örenköy-Bağlı-Leylekli	Hatay-İlçe-Yayladağı-Mahalle-Leylekli
Afyonkarahisar-İlçe-Emirdağ-Köy-Leylekli	Muş-İlçe-Varto-Köy-Leylek
Antalya-İlçe-Korkuteli-Mahalle-Leylekköy	Sivas-İlçe-Yıldızeli-Köy-Karaleylek
Erzurum-İlçe-İspir-Mahalle-Leylekköy	

⁷ Başında, kulak yerinde iki sorgucu bulunan, yırtıcı gece kuşlarının genel adı (TS, 2011: 287).

⁸ Ördeklerden, tüyleri kiremit renginde, evcilleştirilebilen bir yaban kuşu (TS, 2011: 125)

⁹ Perde ayaklılardan, uzun, beyaz veya gri boyunlu, suda ve karada yaşayan, uçan, yabani veya evcil kuş (Anser) (TS, 2011: 1370).

¹⁰ Perde ayaklılardan, yaban ve evcil türleri bulunan, çok uzun ve kıvrık boyunlu, geniş gagalı, geniş kanatlı bir su kuşu (TS, 2011: 1517).

¹¹ Leyleksilerden, kışın tropikal Afrika'da yaşayan, siyah telekli, uzun gagalı, uzun bacaklı, büyük, beyaz, göçmen kuş (TS, 2011: 1584).

e) Ördek¹² (Anas)	
Adana-İlçe-Yüreğir-Mahalle-Güveloğlu	Hakkâri-İlçe-Merkez-Köy-Ördekli
Ankara-İlçe-Polatlı-Mahalle-Ördekgölü	Kahramanmaraş-İlçe-Afşin-Mahalle-Ördekköy
Artvin-İlçe-Yusufeli-Köy-Çamlıca-Bağlı-Ördekoğlu	Kayseri-İlçe-Sarız-Mahalle-Ördekli
Erzincan-İlçe-Otlukbeli-Köy-Ördekhacı	Siirt-İlçe-Şirvan-Köy-Taşlı-Bağlı-Ördekli

f) Turna¹³ (Grus grus)	
Ankara-İlçe-Kızılcahamam-Mahalle-Turnalı	Giresun-İlçe-Alucra-Köy-Çakrak-Bağlı-Turnalı
Artvin-İlçe-Borçka-Köy-Akpınar-Bağlı-Turnalı	Kastamonu-İlçe-Ağlı-Köy-Turnacık
Artvin-İlçe-Yusufeli-Köy-Altıparmak-Bağlı-Turnalar	Ordu-İlçe-Gülyalı-Mahalle-Turnasuyu
Balikesir-İlçe-Altıeylül-Mahalle-Turnalar	Ordu-İlçe-Kabadüz-Mahalle-Turnalık
Balikesir-İlçe-Dursunbey-Mahalle-Turnacık	Osmaniye-İlçe-Kadirli-Köy-Değirmendere-Bağlı-Turna
Batman-İlçe-Sason-Köy-Turnalı	Rize-İlçe-Fındıklı-Köy-Arılı-Bağlı-Turna
Bolu-İlçe-Mengen-Köy-Turnaköy	Rize-İlçe-Merkez-Köy-Selimiye-Bağlı-Turnalar
Çorum-İlçe-Merkez-Mahalle-Yavruturna	Sakarya-İlçe-Adapazarı-Mahalle-Turnadere
Edirne-İlçe-Uzunköprü-Köy-Turnacı	Sakarya-İlçe-Kaynarca-Mahalle-Turnalı
Erzincan-İlçe-Çayırlı-Köy-Turnaçayırı	Sinop-İlçe-Boyabat-Turnalı-Bağlı-Turnacıova
Erzurum-İlçe-Karayazı-Mahalle-Turnagöl	Sivas-İlçe-Kangal-Köy-Turnalı
Erzurum-İlçe-Şenkaya-Mahalle-Turnalı	Şanlıurfa-İlçe-Siverek-Mahalle-Turna
Erzurum-İlçe-Tekman-Mahalle-Turnagöl	Trabzon-İlçe-Araklı-Mahalle-Turnalı
Gaziantep-İlçe-Nizip-Mahalle-Turnalı	Tunceli-İlçe-Nazımiye-Köy-Turnayolu
Gaziantep-İlçe-Şehitkamil-Mahalle-Durnalık	Tunceli-İlçe-Pülümür-Köy-Turnadere

3) Tavukgiller (Galliformes)

a) Bildircin¹⁴ (Coturnix)	
Çankırı-İlçe-Çerkeş-Köy-Dağçukurören-Bağlı-Bildircin Yaylası	Rize-İlçe-Merkez-Köy-Bildircinköy
Çankırı-İlçe-Çerkeş-Köy-Turbaşı-Bağlı-Bildircin Yurdu	Sinop-İlçe-Türkeli-Köy-Düzler-Bağlı-Bildircin

¹² Perde ayaklılardan, evcil ve yabani türleri bulunan su kuşu, badi, badik (TS, 2011: 1856).

¹³ Turnagillerden, Avrupa ve Kuzey Afrika'da toplu olarak yaşayan, göçebe, iri bir kuş (TS, 2011: 2387)

¹⁴ Tavukgillerden, boz renkli, benekli, yurdumuzda en çok sonbaharda eti için avlanan, etinden ve yumurtasından yararlanan göçebe kuş (TS, 2011: 328).

b) Hindi¹⁵ (Meleagris gallopavo)	
Ankara-İlçe-Haymana-Mahalle-Culuk	

c) Horoz¹⁶ (Gallus)	
Aydın-İlçe-Efeler-Mahalle-Horozköy	Konya-İlçe-Selçuklu-Mahalle-Horozluhan
Bartın-İlçe-Merkez-Köy-Yeşilkaya-Bağlı-Horoz	Mersin-İlçe-Toroslar-Mahalle-Horozlu
Bingöl-İlçe-Yedisu-Köy-Kabayel-Bağlı-Horoz	Niğde-İlçe-Ulukışla-Köy-Horoz
Bitlis-İlçe-Hizan-Köy-Horozdere	Sakarya-İlçe-Erenler-Mahalle-Horozlar
Bitlis-İlçe-Hizan-Köy-Sürücüler-Bağlı-Horoz	Şanlıurfa-İlçe-Eyyübiye-Mahalle-Horozköy
Erzincan-İlçe-Çayırılı-Köy-Çilhoroz	Uşak-İlçe-Merkez-Köy-Paçacılar-Bağlı-Horozcular
Giresun-İlçe-Görelle-Köy-İsmailbeyli-Bağlı-Horozköy	Yozgat-İlçe-Boğazlıyan-Köy-Başhoroz
İzmir-İlçe-Aliğa-Mahalle-Horozgediği	

d) Keklik¹⁷ (Perdrix)	
Adana-İlçe-Feke-Mahalle-Keklikçe	Elazığ-İlçe-Karakoçan-Köy-Keklikköy
Adıyaman-İlçe-Kahta-Köy-Teğmenli-Bağlı-Keklik	Elazığ-İlçe-Palu-Köy-Keklikdere
Ankara-İlçe-Çankaya-Mahalle-Keklikpınarı	Erzincan-İlçe-Kemah-Köy-Alpköy-Bağlı-Keklik
Batman-İlçe-Kozluk-Köy-Ulaşlı-Bağlı-Keklikpınar	Erzincan-İlçe-Kemaliye-Köy-Keklikpınarı
Bingöl-İlçe-Genç-Köy-Keklikdere	Erzincan-İlçe-Merkez-Keklikkayası
Bingöl-İlçe-Genç-Köy-Keklikdere-Bağlı-Eskikekikdere	Gaziantep-İlçe-Nizip-Mahalle-Keklik
Bingöl-İlçe-Genç-Köy-Soğukpınar-Bağlı-Keklice	Gaziantep-İlçe-Yavuzeli-Mahalle-Aşağıkekliktepe
Bitlis-İlçe-Güroymak-Köy-Kekliktepe	Gaziantep-İlçe-Yavuzeli-Mahalle-Yukarıkekliktepe
Bitlis-İlçe-Hizan-Köy-Keklik	Giresun-İlçe-Eynesil-Köy-Kekliktepe
Bitlis-İlçe-Merkez-Köy-Keklikdüzü	Gümüşhane-İlçe-Torul-Köy-Yalınkavak-Bağlı-Keklik
Bitlis-İlçe-Merkez-Köy-Keklikdüzü-Bağlı-Kuşlu	Hakkâri-İl merkezi-Mahalle-Keklikpınar
Burdur-İlçe-Yeşilova-Köy-Yarışlı-Bağlı-Keklikalan	Kahramanmaraş-İlçe-Göksun-Mahalle-Keklikoluk
Diyarbakır-İlçe-Çermik-Mahalle-Keklik	Kastamonu-İlçe-Azdavay-Köy-Yumacık-Bağlı-Tülek
Diyarbakır-İlçe-Kayapınar-Mahalle-Keklik	Kastamonu-İlçe-Çatalzeytin-Köy-Arıca-Bağlı-Tülekoğlu
Diyarbakır-İlçe-Silvan-Mahalle-Keklikdere	Kastamonu-İlçe-Şenpazar-Köy-Harmangeriş-Bağlı-Tülek

¹⁵ Tavukgillerden, XV. yüzyılda evcilleştirilerek Amerika'dan bütün dünyaya yayılan, boyun ve başı çıplak, parlak, yeşil ve esmer tüylü, kümes hayvanlarının en büyüğü, mısırtavuğu (TS, 2011: 1102)

¹⁶ Tavukgillerden, tavuğun erkeği olan kümes hayvanı (TS, 2011: 1110)

¹⁷ Sülüngillerden, güvercin büyüklüğünde, eti için avlanan, tüyü boz, ayakları ve gagası kırmızı renkte bir kuş (TS, 2011: 1379).

Kütahya-İlçe-Simav-Mahalle-Kekliktepe	Sivas-İlçe-Divriği-Köy-Kekliktepe
Malatya-İlçe-Akçadağ-Mahalle-Keklikpınar	Sivas-İlçe-Gemerek-Köy-Keklicek
Rize-İlçe-Hemşin-Köy-Nurluca-Bağlı-Keklicek	Sivas-İlçe-Ulaş-Köy-Ovacık-Bağlı-Keklikpınarı
Siirt-İlçe-Eruh-Köy-Kekliktepe	Uşak-İlçe-Eşme-Köy-Keklikli
Sinop-İlçe-Boyabat-Köy-Sarıağaççayı-Bağlı-Kekliktepesi	Uşak-İlçe-Eşme-Köy-Keklikli-Bağlı-Keklikli
Sivas-İlçe-Divriği-Köy-Gökçecharman-Bağlı-Keklikpınarı	Van-İlçe-Erciş-Mahalle-Keklikova

e) Sülün¹⁸ (Phasianus colchicus)	
Afyonkarahisar-İlçe-Merkez-Belde Belediyesi-Sülün	Erzurum-İlçe-Oltu-Mahalle-Sülünkaya
Bingöl-İlçe-Solhan-Köy-Sülünkaş	İstanbul-İlçe-Pendik-Mahalle-Sülüntepe
Çanakkale-İlçe-Biga-Köy-Sarıçköy-Bağlı-Sülünler	Tunceli-İlçe-Mazgirt-Köy-Sülüntaş

f) Tavuk¹⁹(Gallus)	
Artvin-İlçe-Borçka-Köy-Kaynarca-Bağlı-Tavuklu	Mardin-İlçe-Ömerli-Mahalle-Tavuklu
Düzce-İlçe-Akçakoca-Köy-Karatavuk	Sinop-İlçe-Merkez-Köy-Lala-Bağlı-Tavukçu
Elazığ-İlçe-Baskil-Köy-Düğüntepe-Bağlı-Tavuklu	Tunceli-İlçe-Hozat-Köy-Kardelen-Bağlı-Aşağıtavuklar
Giresun-İlçe-Keşap-Köy-Dokuztepe-Bağlı-Tavukluk	Tunceli-İlçe-Nazımiye-Köy-Demirce-Bağlı-Tavuklu
İzmir-İlçe-Bergama-Mahalle-Tavukçukuru	

g) Tavuskuşu²⁰ (Pavo)	
Bingöl-İlçe-Solhan-Köy-Gençtavus	

4. Güvercingiller (Columbiformes)

a) Güvercin²¹(Columba)	
Adıyaman-İlçe-Besni-Köy-Akdurak-Bağlı-Güvercin	Adıyaman-İlçe-Sincik-Köy-Sakız-Bağlı-Güvercinler
Adıyaman-İlçe-Kâhta-Köy-Güzelçay-Bağlı-Güvercinler	Ağrı-İlçe-Patnos-Köy-Güvercinli

¹⁸ Sülüngillerden, kuyruğu çok uzun, eti yenilen bir kuş (TS, 2011: 2179).

¹⁹ Sülüngillerden, eti ve yumurtası için üretilen kümes hayvanı (TS, 2011: 2289).

²⁰ Sülüngillerden, erkeğinin tüyleri uzun, kuyruğu parlak, güzel renkli, acı ve tiz sesli, süs hayvanı olarak beslenen bir kuş, tavus (TS, 2011: 2290).

²¹ Güvercingillerden, hızlı ve uzun zaman uçabilen, kısa vücutlu, sık tüylü, evcilleşmiş birçok türü bulunan, yemle beslenen bir tür kuş (TS, 2011: 1013).

Artvin-İlçe-Hopa-Köy-Güvercinli	Çorum-İlçe-Osmancık-Köy-Güvercinlik
Artvin-İlçe-Merkez-Köy-Sümbüllü-Bağlı-Güvercin	Giresun-İlçe-Şebinkarahisar-Köy-Güvercinlik
Batman-İlçe-Beşiri-Köy-Güvercinlik	Gümüşhane-İlçe-Merkez-Köy-Güvercinlik
Batman-İlçe-Merkez-Köy-Güvercin	Gümüşhane-İlçe-Torul-Köy-Yalınkavak-Bağlı-Güvercin
Batman-İlçe-Sason-Köy-Güvercinlik	İstanbul-İlçe-Başakşehir-Mahalle-Güvercintepe
Bayburt-İlçe-Demirözü-Köy-Güvercindere	Kahramanmaraş-İlçe-Elbistan-Mahalle-Güvercinlik
Bingöl-İlçe-Adaklı-Köy-Sütlüce-Bağlı-Güvercin	Kars-İlçe-Arpaçay-Köy-Güvercin
Bingöl-İlçe-Genç-Köy-Bayırılı-Bağlı-Güvercinli	Kocaeli-İlçe-İzmit-Mahalle-Güvercinlik

b) Kumru²² (Streptopelia)	
Batman-İlçe-Beşiri-Köy-Kütüklü-Bağlı-Kumrulu (bilmiyor)	Kırklareli-İlçe-Babaeski-Köy-Kumrular
Diyarbakır-İlçe-Bismil-Mahalle-Kumrulu	Ordu-İlçe-Ulubey-Mahalle-Kumrulu
Diyarbakır-İlçe-Sur-Mahalle-Kumrucak	Tunceli-İlçe-Hozat-Köy-Karaçavuş-Bağlı-Kumrular
Gaziantep-İlçe-Şahinbey-Mahalle-Kumru Hamurkesen	

c) Üveyik²³ (Streptopelia turtur)	
Şırnak-İlçe-Merkez-Köy-Yeniaslanbaşar-Bağlı-Üveyik	Zonguldak-İlçe-Ereğli-Köy-Üveyikli
Zonguldak-İlçe-Devrek-Köy-Eveyik	

5. Ötücü Kuşlar (Passeriformes)

a) Bülbül²⁴ (Luscinia megarhynchos)	
Ardahan-İlçe-Merkez-Köy-Hasköy-Bağlı-Bülbülen	İstanbul-İlçe-Beyoğlu-Mahalle-Bülbül
Düzce-İlçe-Kaynaşlı-Köy-Darıyeri Hasanbey-Bağlı-Bülbüldere	İzmir-İlçe-Ödemiş-Mahalle-Bülbüller
Elazığ-İlçe-Kovancılar-Köy-Bağgülü-Bağlı-Bülbül	İzmir-İlçe-Torbalı-Mahalle-Bülbüldere
Gaziantep-İlçe-Yavuzeli-Mahalle-Bülbül	Kars-İl merkezi-Mahalle-Bülbül
Giresun-İlçe-Piraziz-Köy-Bülbüllü	Mardin-İlçe-Yeşilli-Mahalle-Bülbül
Giresun-İlçe-Şebinkarahisar-Mahalle-Bülbül	Ordu-İlçe-Fatsa-Mahalle-Bülbülköy

²² Güvercinler takımından, güvercinin küçük, boz, gri renkli bir kuş

²³ Güvercinlerden, korularda yaşayan, eti için avlanan, boz renkli bir kuş (TS, 2011: 2458)

²⁴ Karatavukgillerden, sesinin güzelliği ile tanınmış olan ötücü kuş (TS, 2011: 423)

b) Çalı kuşu²⁵ (Troglodytes)	
İzmir-İlçe-Karabağlar-Mahalle-Çalığı	Tunceli-İlçe-Hozat-Köy-Yenidoğdu-Bağlı-Çalığı

c) Kanarya²⁶ (Serinus canaria)	
Kırşehir-İlçe-Merkez-Köy-Yağmurluarmutlu-Bağlı-Aşağı Kanarya	

d) Karga²⁷ (Corvus)	
Adana-İlçe-Sarıçam-Mahalle-Kargakekeç	Kastamonu-İlçe-Cide-Köy-Kethüda-Bağlı-Kargalar
Adıyaman-İlçe-Besni-Köy-Kargalı	Kastamonu-İlçe-Cide-Köy-Köseli-Bağlı-Kargacık
Ağrı-İlçe-Doğubeyazıt-Köy-Kargakonmaz	Kastamonu-İlçe-Devrekani-Köy-Baltıcak-Bağlı-Kargalar
Ağrı-İlçe-Tutak-Köy-Aşağıkargalık	Kastamonu-İlçe-Merkez-Köy-Şeyhköy-Bağlı-Kargalar
Ağrı-İlçe-Tutak-Köy-Yukarıkargalık	Kastamonu-İlçe-Taşköprü-Köy-Çiftkırın-Bağlı-Kargacık
Antalya-İlçe-Korkuteli-Mahalle-Kargalık	Kastamonu-İlçe-Tosya-Köy-Keçeli-Bağlı-Kargaderesi
Bartın-İlçe-Kurucaşile-Mahalle-Kargacak	Kocaeli-İlçe-Gebze-Mahalle-Kargalı
Bartın-İlçe-Ulus-Köy-Eldeş-Bağlı-Kargacık	Konya-İlçe-Ereğli-Mahalle-Kargacı
Bingöl-İlçe-Karlıova-Köy-Kargapazarı	Konya-İlçe-Yunak-Mahalle-Kargalı
Bolu-İlçe-Mengen-Köy-Rüknettinköy-Bağlı-Kargalar	Ordu-İlçe-Çaybaşı-Mahalle-Kargalı
Burdur-İlçe-Göhlisar-Köy-Kargalı	Sakarya-İlçe-Hendek-Mahalle-Kargalı Hanbaba
Çanakkale-İlçe-Yenice-Köy-Kargacı	Sakarya-İlçe-Hendek-Mahalle-Kargalıyeniköy
Çankırı-İlçe-Çerkeş-Köy-Karga	Samsun-İlçe-Havza-Mahalle-Karga
Çorum-İlçe-Dodurga-Köy-Ayyaköy-Bağlı-Kargaderesi	Siirt-İlçe-Tillo-Köy-Akyayla-Bağlı-Kargacık
Elazığ-İlçe-Maden-Köy-Işıktepe-Bağlı-Kargataş	Sivas-İlçe-Kangal-Köy-Kuşkayası-Bağlı-Kargakalesi
Giresun-İlçe-Bulancak-Köy-Küçükada-Bağlı-Karga	Şanlıurfa-İlçe-Haliliye-Mahalle-Kargalı
Giresun-İlçe-Merkez-Köy-Hamidiye-Bağlı-Kargatarla	Şanlıurfa-İlçe-Siverek-Mahalle-Kargalı
Giresun-İlçe-Tirebolu-Köy-Ortacami-Bağlı-Kargalı	Şanlıurfa-İlçe-Viranşehir-Mahalle-Kargalı
Kahramanmaraş-İlçe-Andırın-Mahalle-Kargaçayırı	Uşak-İlçe-Merkez-Köy-Ulucak-Bağlı-Kargalılar
Karabük-İlçe-Ovacık-Köy-Kavaklar-Bağlı-Kargalı	Van-İlçe-Muradiye-Mahalle-Kargalı
Kastamonu-İlçe-Azdavay-Köy-Dereyücek-Bağlı-Kargalar	Van-İlçe-Saray-Mahalle-Kargalı

²⁵ Serçegillerden, başı koyu kırmızı, gövdesine doğru rengi açılan, çalılık yerleri seven öttücü bir kuş (TS, 2011: 486).

²⁶ İspinozgillerden, yeşilimsi veya sarı tüylü, koni biçiminde küçük gagalı, öttücü kuş (TS, 2011: 1294).

²⁷ Kargagillerden, kanatları geniş, tüyleri kara renkte, tarla ve bahçelere çok zarar veren kuş (TS, 2011: 1327).

Yozgat-İlçe-Sarıkaya-Köy-Kargalık	Zonguldak-İlçe-Ereğli-Köy-Abdiköy-Bağlı-Kargalar
Zonguldak-İlçe-Devrek-Köy-Nizamlar-Bağlı-Kargalar	

e) Kırlangıç²⁸ (Hirundo)	
Artvin-İlçe-Borçka-Köy-Adagül-Bağlı-Kırlangıç	Malatya-İlçe-Yeşilyurt-Mahalle-Kırlangıç
Kastamonu-İlçe-Çatalzeytin-Köy-Hacireis-Bağlı-Kırlangıç	Osmaniye-İlçe-Kadirli-Köy-Aşağıçayanlı-Bağlı-Kırlangıç
Kırıkkale-İlçe-Balışeyh-Köy-Kırlangıç	Rize-İlçe-Güneysu-Köy-Kıbledağı-Bağlı-Kırlangıç

f) Kuzgun²⁹ (Corvus corax)	
Adana-İlçe-Karaisalı-Mahalle-Kuzgun	Kars-İlçe-Arpaçay-Köy-Kuzgunlu
Batman-İlçe-Sason-Köy-Çağlı-Bağlı-Kuzguncuk	Kastamonu-İlçe-Abana-Köy-Akçam-Bağlı-Kuzgunköy
Erzurum-İlçe-Aziziye-Mahalle-Kuzgun	Kastamonu-İlçe-Taşköprü-Köy-Dağbelören-Bağlı-Yukarıkuzguncuk
Giresun-İlçe-Tirebolu-Köy-Kuzgun	Trabzon-İlçe-Arsin-Mahalle-Kuzguncuk
Kahramanmaraş-İlçe-Andırın-Mahalle-Kuzgun	Tunceli-İlçe-Nazımiye-Köy-Sarıayla-Bağlı-Kuzguncuk
Karabük-İlçe-Ovacık-Köy-Erkeç-Bağlı-Kuzgun	Yozgat-İlçe-Çekerek-Köy-Kuzgun

g) Serçe³⁰ (Passer domesticus)	
Amasya-İlçe-Taşova-Köy-Kavaloluğu-Bağlı-Serçeler	Denizli-İlçe-Honaz-Mahalle-Gürleyik
Aydın-İlçe-Efeler-Mahalle-Serçeköy	Diyarbakır-İlçe-Bismil-Mahalle-Serçeler
Balıkesir-İlçe-Kepsut-Mahalle-Serçeören	Erzurum-İlçe-Pasinler-Mahalle-Serçeboğazı
Bursa-İlçe-Orhaneli-Mahalle-Serçeler	Manisa-İlçe-Demirci-Mahalle-Serçeler
Çankırı-İlçe-Ilgaz-Köy-Serçeler	

ğ) Sığırcık³¹ (Sturnus vulgaris)	
Afyonkarahisar-İlçe-Sandıklı-Köy-Karacaören-Bağlı-Sığırcık	Konya-İlçe-Cihanbeyli-Mahalle-Sığırcık
Çanakkale-İlçe-Biga-Köy-Sığırcık	Şanlıurfa-İlçe-Bozova-Mahalle-Sığırcık
Eskişehir-İlçe-Sivrihisar-Mahalle-Sığırcık	Tunceli-İlçe-Nazımiye-Köy-Kılıköy-Bağlı-Sığırcık

²⁸ Kırlangıçgillerden, geniş gagalı, çatal kuyruklu, ince uzun kanatlı, küçük göçebe kuş (TS, 2011: 1418).

²⁹ Ötücü kuşlar takımının kargagiller familyasından, Kuzey Amerika'nın dağlık, fundalık yerlerinde bulunan, tüyleri siyah renkte olup mavi renkte parlayan bir tür kuş, karakarga (TS, 2011: 1551).

³⁰ Serçeğillerden, insanlara yakın yerlerde yaşayan, kışın göçmeyen, koyu boz renkli, ötücü küçük bir kuş (TS, 2011: 2070).

³¹ Serçeğillerden, siyah renkli, uzun gagalı, serçeden iri, ötücü bir kuş, çoğurcuk, çekirge kuşu (TS, 2011: 2019).

h) Toygar ³²	
Aydın-İlçe-Nazilli-Mahalle-Toygar	Kastamonu-İlçe-Cide-Köy-Toygarlı
Balıkesir-İlçe-Karesi-Mahalle-Toygar	Malatya-İlçe-Battalgazi-Mahalle-Toygar
Erzurum-İlçe-Narman-Mahalle-Toygarlı	Manisa-İlçe-Alaşehir-Mahalle-Toygarlı
Gümüşhane-İlçe-Şiran-Köy-Seydibaba-Bağlı-Toygar	Ordu-İlçe-Aybastı-Mahalle-Toygar
Hatay-İlçe-Defne-Mahalle-Toygarlı	Samsun-İlçe-Canik-Mahalle-Toygar

Sonuç:

Türkiye genelinde kuş adlarından yararlanılarak oluşturulan yer adlarının tespitine dönük bu çalışmada, yer adlarında en çok yırtıcı kuşlardan “şahin”in, su kuşlarından “turna”nın, tavukgillerden “keklik”in güvercingillerden “güvercin”in, ötücü kuşlardan “karga ve bülbül”ün tercih edildiği görülmüştür.

Kuş adlarına dayalı yer adları açısından en zengin iller “Kastamonu ve Giresun”dur. Aksaray ise kuş adları açısından en fakir il durumundadır.

Birden fazla kelimeden oluşan yer adlarında coğrafi şekil olarak en çok “tepe ve dere”, yerleşim birimi olarak “köy” geçmektedir.

Yer adlarına, aldıkları ekler açısından bakıldığında ise en çok *+ll* ve *+lar* eklerinin kullanıldığı görülmektedir.

KAYNAKÇA

- Aksan, D. (1974). Anadolu Yer Adları Üzerine En Yeni Araştırmalar, *Türk Dili Araştırmaları Yıllığı-Belleten*, 21-22, 185-193.
- Aksan, D. (2000). Her Yönüyle Dil Ana Çizgileriyle Dilbilim (I-III), Ankara: Türk Dil Kurumu Yayınları.
- Başkan, Ö. (1970). Türkiye’deki Köy Adları Üzerine Bir Deneme. *Türk Dili Araştırmaları Yıllığı- Belleten*, 18. 237-251.
- Çetinkaya, G. (2015). Dede Korkut Hikâyelerinde Semboller, Yayınlanmamış Doktora Tezi, Ankara: Hacettepe Üniversitesi Türk Dili ve Edebiyatı Ana Bilim Dalı.
- Çoruhlu, Y. (2002). Türk Mitolojisinin Ana Hatları. İstanbul: Kabalcı Yayınevi.
- Ersoylu, H. (2015). Halil Ersoylu Türk Kültüründe Kuşlar, İstanbul: Ötüken Neşriyat.
- Esin, E. (2001). Türk Kozmolojisine Giriş, İstanbul: Kabalcı Yayınları.
- Kurgun, L. (2002). Denizli İli Yer Adları. Yayınlanmamış Doktora Tezi, Denizli: Pamukkale Üniversitesi Sosyal Bilimler Enstitüsü Türk Dili ve Edebiyatı Ana Bilim Dalı.
- Ögel, B. (2010). Türk Mitolojisinin Ana Hatları (I-II), 5. Baskı. Ankara: Türk Tarih Kurumu Yayınları.
- Türk Dil Kurumu (2011). Türkçe Sözlük, Ankara.
- Vardar, B. (2002). Açıklamalı Dil Bilim Terimleri Sözlüğü, İstanbul: Multilingual Yayınları.
- Yediyıldız, B. (1984). Türkiye’de Yer Adı Verme Usulleri, Türk Yer Adları Sempozyumu Bildirileri (11-13 Eylül 1984) içinde (25-42), Ankara: Başbakanlık Basımevi.
- Yıldırım, D. (1984). Coğrafya’dan Vatan’a Geçiş ve Vatan İle Göç Ediş Problemi, Türk Yer Adları Sempozyumu Bildirileri (11-13 Eylül 1984) içinde (157-168), Ankara: Başbakanlık Basımevi.

³² Tarla kuşu (TS, 2011: 2376).

il	akbaba	angut	atmaca	baykuş	bıldırıcın	bülbül	çalıkuşu	güvercin	hindi	horoz	kanarya	karga	kartal	kaz	keklik	kırlangıç	kuğu	kumru	kuzgun	laçın	leylek	ördek	serçe	sığırcık	sungur	sütlün	şahin	tavuk	tavuskuşu	toygaz	turna	üveyik		
Adana												1			1				1		1						1							
Adıyaman								3				1			1					1								2						
Afyon																					2			1		1	1							
Ağrı								1				3									1							2						
Aksaray																																		
Amasya																							1		1		1							
Ankara									1				2		1							1						2				1		
Antalya												1										1						1						
Ardahan						1							1																					
Artvin								2								1			1			1						2	1				2	
Aydın										1													1					1				1		
Balıkesir																							1					4				1	2	
Bartın	1									1		2																4						
Batman								3							1			1	1								1					1		
Bayburt								1						1																				
Bilecik																												1						
Bingöl								2		1		1	2		3										1	1				1				
Bitlis										2					4										1									
Bolu												1													1		1						1	
Burdur												1	1		1																			
Bursa										1													1		1									
Çanakkale												1													1		1	2						
Çankırı						2						1											1											
Çorum								1				1									1					3		2					1	
Denizli																							1											
Diyarbakır													2		3			2					1		1		1							
Düzce						1																							1					

il	akbaba	angut	atmaca	baykuş	bıldırcın	bülbül	çalıkuşu	güvercin	hindi	horoz	kanarya	karga	kartal	kaz	keklik	kırlangıç	kuğu	kumru	kuzgun	laçın	leylek	ördek	serçe	sığırcık	sungur	sülün	şahin	tavuk	tavuskuşu	toygaz	turna	üveyik	
Edirne																											1				1		
Elazığ						1						1	1		2										1		2	1					
Erzincan									1				2		3							1					2				1		
Erzurum	1																		1		1		1			1				1	3		
Eskişehir													2								2			1	1								
Gaziantep						1						1			3		1										1				2		
Giresun		1				2	1		1			3			1		1		1		1						4	1			1		
Gümüşhane							2						1		1															1			
Hakkâri															1							1					1						
Hatay													1								1				1					1			
Iğdır													1																				
Isparta																																	
İstanbul						1	1					2	1													1	1						
İzmir			1			2	1		1																			1					
K. Maraş							1					1	1		1				1			1											
Karabük												1	2						1														
Karaman																																	
Kars						1	1												1									1					
Kastamonu												7	1		3	1			3	1					1		7			1	1		
Kayseri															1							1											
Kırıkkale																1		1															
Kırklareli																																	
Kırşehir											1		1															1					
Kilis								1																									
Kocaeli							1					1																1					
Konya									1			2												1									
Kütahya															1													1					

İl	akbaba	angut	atmaca	baykuş	bıldırcın	bülbül	çalıkuşu	güvercin	hindi	horoz	kanarya	karga	kartal	kaz	keklik	kırlangıç	kuğu	kumru	kuzgun	laçın	leylek	ördek	serçe	sığırcık	sungur	sülün	şahin	tavuk	tavuskuşu	toygaz	turna	üveyik				
Malatya															1	1								1												
Manisa							1																1				1									
Mardin			1			1							1															1								
Mersin										1																										
Muğla							1																		1		1									
Muş			1				1						2	1											1											
Nevşehir							1																				2									
Niğde										1															1		1									
Ordu						1	1					1						1									3			1	2					
Osmaniye																																		1		
Rize			1		1								2		1	1									1		3						2			
Sakarya										1		2																						2		
Samsun							1					1													1		1			1						
Siirt			1									1			1							1			2											
Sinop					1								1	1												1	1					1				
Sivas												1	2		4							1			1		2					1				
Ş. Urfa			1	1			1		1			3												1			6					1				
Şırnak																																			1	
Tekirdağ																											1									
Tokat																											2									
Trabzon																			1								2						1			
Tunceli							1											1	1					1	2	1		2					2			
Uşak									1		1				2												1									
Van			1									2	1	1	1										1											
Yalova																																				
Yozgat										1		1	1	1					1						1											
Zonguldak												3																							2	

Kuş Adlarının Sayısal Dağılımının Grafikle Gösterimi

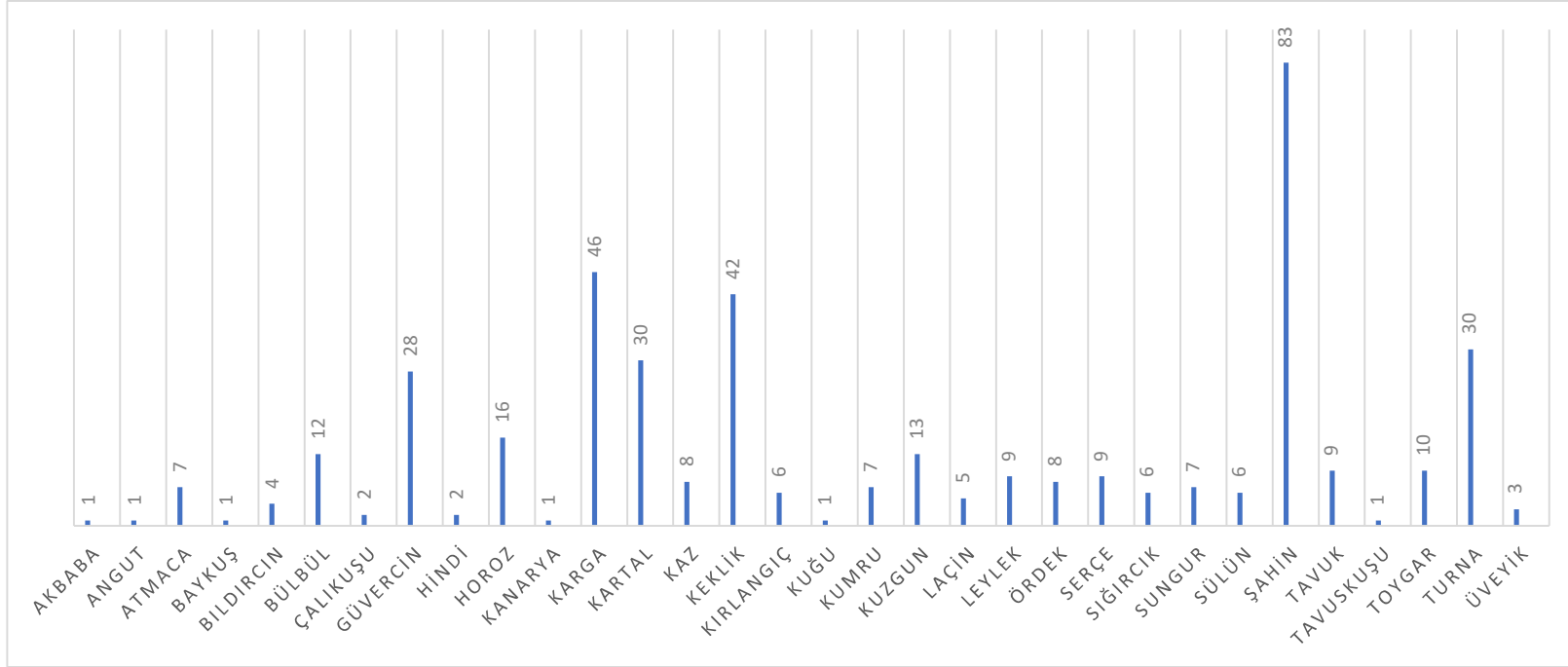

SS-SCHUTZSTAFFEL ÖRGÜTÜ'NÜN HARP PROPAGANDASI HEDEFİNDE TÜRKİSTAN

Coşkun KUMRU¹

¹Arş. Gör., Pamukkale Üniversitesi, Türkiye, ckumru@pau.edu.tr

Özet

22 Haziran 1941 tarihinde Nazi Almanyası'nın Barbarossa harekâtıyla Sovyet Rusya'yı işgale başlaması II. Dünya savaşının dönüm noktalarından birini oluşturmuştur. Alman-Rus harbinin ilerleyen zamanlarında Rus Kızıl Ordu'dan çok sayıda esir asker Alman saflarına geçmişti. Bunda Türkler arasındaki Anti-Bolşevik düşüncenin etkisi olduğu kadar Alman propagandasının da payı olmuştur. Alman kamplarında esaret altında bulunan Türklerden lejyonlar kurulması fikri yetkili makamlarca tartışılmış ve nihayetinde Doğu lejyonları tesis edilmiştir. Daha sonra Türkistan Türklerinden müteşekkil ayrı bir Türkistan lejyonu da oluşturulmuştur. Türkistan lejyonu; Karakalpak, Kazak, Kırgız, Tacik, Türkmen, Özbek ile diğer topluluklar olan Beluci, Dungan, İranlı, Kaşgarlı, Kurami, Şungan ve Doğu Tatarlarından müteşekkildi. Alman Ordusu bünyesinde görev yapan birlikler savaşın çeşitli cephelerinde istihdam edilmiş ve bazı isyanların bastırılmasında aktif görev almışlardı. Diğer taraftan savaşın gidişatının Almanlar aleyhine seyretmesi cephelerde asker ihtiyacını da beraberinde getirmişti. Savaşın değişen şartları katı bir Nazi ideolojisine sahip SS-Schutzstaffel teşkilatının kapılarını Türklere açması sonucunu doğurdu. Böylece Türkistan, SS siyasetinin önemli çizgilerinden biri haline geldi. Bu doğrultuda SS bünyesinde oluşturulan birliklerde Türkistan Türkleri aktif görevler aldılar. SS aynı zamanda Türkistan Türklerine yönelik propaganda faaliyetlerine hız verdiği gibi Müslümanlara yönelik eğitim programları da tatbik etti. Çalışmamızda Alman SS teşkilatının Harp propagandası kapsamında Türkistan'a yönelik siyaseti, Alman arşiv belgeleri başta olmak üzere diğer pek çok doküman ışığında ortaya konacaktır.

Anahtar Kelimeler: Nazi Almanyası, SS-Schutzstaffel, Türkistan.

1. GİRİŞ

Adolf Hitler, siyasi manifestosu olan Kavgam (Mein Kampf) adlı eserinde Almanların yaşam alanına (Lebensraum) dair görüşlerini açıkça ifade etmişti (Hitler, 1936, s. 742). Alman yaşam alanı için işaret ettiği topraklar ise Sovyetler Birliğine ait bölgelerdi. İkinci Dünya Savaşı öncesi siyasi konjonktür, 1939'da Nazi Almanyası ile Sovyetler Birliği arasında Saldırmazlık Paktının imzalanması sonucunu doğurdu. Fakat Almanların yaşam alanı politikası değişmemişti. Henüz 22 Ağustos 1939'da Berghof'taki bir toplantıda Hitler savaşın kaçınılmaz olduğunu ve Batı Avrupa'nın işgalinden sonra ilk fırsatta Sovyetler Birliğine saldıracağını deklare etmişti (Gompert, Binnendijk ve Lin, 2014, s. 84). Hitler, Sovyetler Birliğini işgal planını açıklarken şöyle demişti: *"Her şeyden önce biz bu bölgelere bir öğretmenler ordusu gibi aniden inmek istemiyoruz. Ruslara, Ukraynalılara ve Kırgızlara okumayı ve yazmayı öğretmek er ya da geç bizim dezavantajımıza olacaktır."* (Benn, 2006, s. 193).

1 Eylül 1939'da Polonya'nın işgaliyle başlayan II. Dünya Savaşı, 22 Haziran 1941'de Alman ordularının Sovyetlere saldırısıyla yeni bir evreye girdi. Barbarossa Harekatı adı verilen Rusya'nın işgal planı böylece yürürlüğe konulmuş oldu. Alman-Rus savaşının başlangıcı Alman ordularının muazzam ilerleyişine tanıklık etti. Kısa zamanda ciddi bir askeri başarı kaydeden Almanlar, Rus Kızıl Ordu'dan çok sayıda esir ele geçirdiler. Bu esirlerin önemli bir bölümünü Türk ve Müslümanlar, Türklerin çoğunluğunu ise Türkistanlılar oluşturmaktaydı. Asırlarca Rus baskısı altında ezilen ve Sovyet rejiminde de aradıklarını bulamamış olan anti-Sovyet karaktere sahip ciddi bir nüfus potansiyeli Alman ordularının elinde toplanmıştı. Hitler bir süre Alman saflarında Rus askerlerinin kullanılmasına karşı çıkmış olsa da savaşın getirdiği zorlayıcı şartlar onun tutumunda yumuşamaya neden olmuştu (Littlejohn, 1987, s. 324). Bu Türkler anti-Sovyet propagandasının adeta bir enstrümanı olarak görülmüşlerdi. Alman makamları esir Türklerden lejyonlar oluşturma fikrini bir süre tartıştı ve nihayetinde Aralık 1941'de Doğu lejyonları tesis edildi. Ocak 1942'de ise Orta Asya'daki Müslüman Türklerden müteşekkil Türkistan lejyonu kuruldu. Türkistan lejyonu, Alman ordusu Wehrmacht bünyesinde çeşitli cephelerde görev aldı ve bazı iç isyanların bastırılmasında aktif rol oynadı. Alman kaynaklarında bu askerler için "hiwis" yani gönüllüler tabiri kullanılmaktaydı (Hoffmann, 1981, s. 11). Doğu cephesindeki boşlukların Alman kuvvetleriyle yeterince doldurulamaması, Stauffenberg ve Wagner gibi üst düzey ordu mensuplarının Rus gönüllülerin Alman ordusuna entegrasyonu noktasındaki çalışmaları bu oluşum sürecini hızlandırmıştı (Müller, 2012, s. 223). Diğer taraftan Alman ordusunun yüksek kademesinde "Rusya'nın sadece Ruslar tarafından fethedilebileceği" kanaati de oluşmaya başlamıştı (URL 1).

Türk lejyonlarının oluşumu noktasında bir diğer önemli aktör de Veli Kayyum Han idi. 1942'de aslen bir Özbek Türk'ü olan Veli Kayyum Han'ın başkanlığında kurulan Milli Türkistan Birlik Komitesi (MTBK), Sürgündeki Türkistan Hükümeti sıfatıyla Türkistanlıların örgütlenmesi ve korunmasından sorumluydu. Komite aynı zamanda Alman makamlarıyla sıkı işbirliği içindeydi. Cephedeki Türkistanlı askerlerin koordinasyonu işlevi yanında basın yayın faaliyetleriyle de Türkistan Türklerinin haklı davalarını tüm dünyaya duyurmaya çalışan bu yapılanma, Türkistan hürriyet davasının yılmaz savunucusu konumundaydı. Türkistan lejyonunun siyasi ve milli işlerini yürüten Kayyum Han, savaşın gidişatının Almanların aleyhine dönmesiyle yeni sorunlarla yüzleşmek durumunda kalmıştır.

Alman SS teşkilatı Nazi Almanya'sının iç işlerinde olduğu kadar savaşın cephelerinde de aktif rol alarak askeri anlamda ciddi bir faktör durumuna gelmişti. Diğer taraftan Alman Doğu politikasının tesisinde SS teşkilatı lideri Reichsführer-SS Heinrich Himmler'in nüfuzu da etkin olmuştur. Doğu cephesindeki savaş uzadıkça Almanların asker ihtiyacı da artmış, savaşın pratikleri SS'in siyasetinde ciddi değişikliklere sebep olmuştur. Koyu ırk ideolojisini benimseyen ve rejimin sadık bekçiliğini yapan SS teşkilatı, savaşın ilerleyen dönemlerinde saflarına binlerce Müslüman askeri katmıştır. Bu aynı zamanda Müslüman askerlerin yaratacağı küresel propaganda etkisi açısından da kayda değer bir gelişme olarak değerlendirilmiştir. İlaveten Nasyonal Sosyalist ideoloji ve İslâm'ın ortak düşmanlara karşı yapacağı iş birliğinin vurgulanması da SS siyaseti açısından önemli bir noktayı teşkil etmiştir.

2. SS SAFLARINDA TÜRKİSTANLILAR

Nazi Irk ideolojisine göre Asya halkları Untermensch yani "aşağı insan" kategorisinde yer almaktaydı. 1942'de SS eğitim dairesinin yayınladığı "Der Untermensch" broşüründe Asyalılar, insandan çok bir hayvan olarak tasvir edildiler. Broşürde, insandan aşağı korkunç yaratıklar olarak betimlenen aşağı ırk, her türlü kaosun

ve kötülüğün kaynağı olarak gösteriliyordu (Der Untermensch, 1942, s. 1-52). Avrupa'yı istila etmeye hazırlanan "Asyalı sürüler" hakkındaki Nazi söylemi, uzun süre SS politikasını belirleyen bir unsur oldu.

SS şefi Heinrich Himmler savaşın başladığı tarihten beri SS örgütünü büyütme ve daha da güçlendirmek için yoğun çaba harcamaktaydı. Barbarossa operasyonu ile Rusya'nın işgali bu süreci daha da hızlandırdı. O zamana kadar büyümeyi frenleyen ordunun askere alma ve formasyon düzeni büyük ölçüde gevşemişti. Bunun sonucu olarak SS personelinin ve birimlerin sayısı ciddi şekilde artmıştı. Özellikle çeşitli ulusal gönüllü SS lejyonlarının kurulmasında ve yönetilmesinde bu süreç etkili olmuştur (Trigg, 2008, s. 53).

Hitler'in Müslüman askerlere yönelik müspet tutumunu Himmler de paylaşmaktaydı. Diğer taraftan SS-Hauptamt'ın başı olan Gottlob Berger, Pan-İslamî birliği hayal ederek Güneydoğu Avrupa'da Müslüman birliklerin kullanılmasını, bütün dünyadaki Müslümanlara ulaşma girişimi olarak izah etmiş ve İngiliz devletiyle mücadelede kararlı olan 350 milyon insan olduğunu sözlerine eklemiştir. Yine bir SS raporunda, Nasyonal Sosyalizm ve İslâm'ın ortak düşmanlarıyla çatışmaya hazır olduğu ve bütün dünyanın bunu göreceği açıkça belirtilmiştir. Bu doğrultuda SS'in asker toplama memurları ilk önce Balkanları hedef alarak bölgenin en büyük Müslüman SS birliğini Bosna'da kurmuşlardır. Şubat 1943'ten itibaren "Hançer" olarak anılacak olan 13. SS Silahlı Dağ Tümenine binlerce Müslüman asker alınmıştır. Ekim 1943'te SD (Sicherheitsdienst, Güvenlik Servisi)'nin Dış İstihbarat Başkanı Walter Schellenberg tarafından Berger'e bir muhtıra gönderilmiş ve Sovyetler Birliği Müslümanlarından oluşan bir "Silahlı SS Müslüman Lejyonu" teşkil etme fikri bu bildiriye konu olmuştur. Ona göre Doğulu Müslüman bir tümen kullanmak, yüksek önem ve anlama sahip siyasal bir konuydu. Schellenberg nihai amacını "Bütün İslâm dünyasını kazanmak ve ayaklandırmak için Müslüman birlikler oluşturmak" olarak özetlemiştir (Motadel, 2014, s. 404-415).

Türk SS programının mimarlarından biri de Nazi rejiminin Orta Asya uzmanlarından Dr. Reiner Olzscha idi. Olzscha, Sovyet halklarının milliyetçi duygularını Bolşevik rejime karşı araç olarak kullanmaktan yanaydı. SS'in insan kaynağına olan ihtiyacı arttıkça Olzscha'nın fikirleri de etkisini göstermeye başlıyordu. Aralık 1943'te Kudüs müftüsü Emin el-Hüseyni'nin de yer aldığı, bazı Türkistanlı subayların ve ordu mensubu Andreas Mayer-Mader'in katıldığı bir toplantı düzenlendi. SS bünyesinde Türkistan Türklerinin kullanılması konusunda anlaşmaya varılarak teşkil edilen Muselmanischen SS Division Neu-Turkistan (Yeni Türkistan Müslüman SS Tümeni)'nin başına Mayer-Mader getirildi. Daha sonraki toplantılarda 450, 480 ve 1/94 taburlarının dağıtılarak buradaki askerlerin SS saflarına transfer edilmeleri karara bağlandı. Mayer-Mader Alman esir kamplarından birliğine asker toplama çalışmalarına hız vererek Kırgız, Özbek, Tacik, Azerbaycanlı ve Türkistanlı birçok askeri saflarına kattı (Munoz, 2007, s. 75-76). Doğu dünyasını çok iyi bilen ve birçok Türk lehçesine vakıf olan Mayer-Mader SS birliğine komuta etmesi için seçilmişti. Ona göre Türklerden teşkil edilen SS birliklerinin en önemli özelliği ordu bünyesindeki lejyonların aksine kendi subayları tarafından komuta edilmesi olmalıydı (BA, NS 31/43). Teşekkül eden birimlerin isimleri de sonraki süreçte sürekli değişerek "Turkmuselmanische SS-Division", "Turkmuselmanen-Division", "Turk-Division", "Ost-Mohamedanische SS und Polizei-Division" gibi farklı adlandırmalarla anılmıştır.

SS, 1944'ün başında Türkistan halklarından müteşekkil Osttürkischer Waffen-Verband der SS (Doğu Türk Silahlı SS Birliği) adı verilen bir askeri birlik kurmuştur. Birliğin sayısı hakkında net bir tahmin zor olsa da 110.000 ilâ 180.000 arasında değişen Türkistanlı askerin bu birlikte yer aldığı tahmin edilmektedir (Alexiev, 1982, s. 32-33). Doğu Türk Silahlı SS Birliği için Avrupa'nın muhtelif yerlerinden, Müslüman tabur ve alaylardan çok sayıda Türkistanlı asker ve gönüllüler getirilmiştir. Ekim 1944'te Kırım Tatar işçilerin çalışma kamplarından

Doğu Türk Silahlı SS birliğine nakilleri ile ilgili resmî nitelikteki yazı OKH (Oberkommando des Heeres-Kara Kuvvetleri Komutanlığı)'den SS Merkez dairesine gönderilmiştir. Talimatlara göre Doğu Türk Silahlı SS Birliğindeki alaylar beş bölükten oluşan ikişer tabura ayrılacaktı. Bu alaylardan ilki doğrudan Harun el-Reşid (Wilhelm Hintersatz) tarafından yönetilen Komuta Karargahını da içermektedir. Alaylardan ikincisi Doğu Müslüman SS Alayı içinde görev yapan 3. Tabur personelinin çekirdeğini teşkil ettiği İdil-Ural (Waffengruppe Idel-Ural) alayıdır. Üçüncü alay, komutanlığını aslen Özbek olan SS Teğmeni Tursunov'un yaptığı Türkistan (Waffengruppe Turkestan) isimli alayıdır. Bu oluşuma Doğu Müslüman SS alayının Karargah taburu ile 1, 2, 6 ve 10. taburlarında görev yapan askerler alınmıştır. Kırım (Waffengruppe Krim) adındaki dördüncü alay, kurulması iptal edilen 1. Tatar Silahlı SS Dağ Alayının karargah taburu ve aynı alayın 7, 8, 9. taburları ile süvari mangasında kayıtlı personelinden oluşmuştur. Alayın komutanlığını ise SS Tümgeneral Fortenbacher yapmıştır. Aralık 1944'deki talimatlarla Doğu Müslüman SS Alayı resmen dağıtılmış ve Doğu Türk Silahlı SS Birliğine katılmıştır. O tarihlerde 3.518 askerden oluşan birlik Slovakya'da bulunmaktaydı. Savaşın sonlarına doğru Mart ve Nisan aylarında Lombardia'da bulunan Doğu Türk Silahlı SS Birliğinin asker sayısının 4.000 civarında olduğu bilinmektedir (Sakal, 2013, s. 264-269). 1944 İlkbaharında Belarus'ta anti partizan operasyonlarında aldığı görev haricinde SS'in Doğu Müslüman birliğine az görev verilmiş, bununla birlikte cephelerde de yeterince ilerleme kaydedilememiştir. 1941-1944 arası sayısız Türk gönüllü faaliyette bulunmasına karşın bunların çok azı SS saflarına geçtikten sonra savaşta yer alabilmiştir. Tahmini bu aşamada 10.000 asker bulunabilmiştir ki bu da Alman hizmetindeki toplam sayıdan çok daha azına tekabül etmektedir (Rikmenspoel, 2004, s. 193).

Alman makamlarının Türkistanlıların da aralarında bulunduğu Doğu Türklerine yönelik bakış açıları belirgin bir şekilde ifade edilmiştir. Onlara göre Doğu Türkleri'nin zihniyetleri temelde Almanlardan farklıydı. Dakiklik duygusundan yoksun olmakla beraber doğuştan gelen abartmaya ve hayal kurmaya eğilimli bu insanlar geniş çaplı çatışmalar için uygun değillerdi. Ancak iyi bir liderlikle ve grup çalışması durumunda güzel işler yapabiliyorlardı. İlaveten pusu kurmak için de uygundular (BA, NS 31/44). Görülüyor ki Alman makamları Türk kuvvetlerinin savaş içerisindeki tutumlarını gözlemlemiş ve yararlı olacakları hareket tarzları üzerinde fikir yürütmeyi ihmal etmemiştir.

Genel olarak ifade edecek olursak, Sovyet coğrafyasından çok sayıda gönüllü 1942'den itibaren Alman saflarında düşmana karşı mücadele vermiştir. 53.000 Rus Kazak'ına ek olarak 310.000 Rus, 250.000 Ukraynalı, 5.000 Kalmuk, 180.000 Türkistanlı, 110.000 Kafkasyalı, 40.000 Volga Tatarı ve 20.000 Kırım Tatarı olmak üzere toplamda yaklaşık 968.000 asker bu süreçte görev yapmıştır (Neulen, 1992, s. 342).

3. SS PROPAGANDASI ALTINDA TÜRKİSTANLILAR

Üst yönetim tarafından kasıtlı olarak kullanılan Nasyonal sosyalist rejimin önemli bir özelliği çok merkezli karakteriydi. Nasyonal Sosyalist devlet aygıtının çeşitli kurumları -ki bunlar kısmen partili kısmen de devlet kurumlarıydı- genellikle güç ve etki için rekabet etmekteydi. Nazi devleti için tipik olan bu fenomen Sovyetler Birliğine yönelik sorunlar için de geçerliydi. SS'in şiddetli saldırıları sonucunda Bakanlık Direktörü Georg Leibbrandt'ın yerini SS ana bürosunu da yöneten SS-Gruppenführer Gottlob Berger aldı. Bu devralma ile SS, Nasyonal Sosyalist Doğu Politikası'nda (Ostpolitik) belirleyici güç olmayı başardı. SS bu şekilde Nasyonal Sosyalist rejimin Doğu politikasına odaklanmaya da başlamıştı (Cwiklinski, 2000, s. 152).

Sovyet halklarının anti-Sovyet propagandasının bir aracı olarak Bolşevizm'e karşı seferber edilmesi 1943 yılından sonra sistematik bir hal aldı. Özellikle Wehrmacht'ın Doğu siyasetindeki mevkiisi zayıfladıkça SS

teşkilatının hâkim konuma geldiği görülmektedir. 1944 yılına girildiğinde Himmler bloğu ülkedeki en güçlü oluşum haline gelmiştir. Polis, Gestapo, Güvenlik Servisi, Toplama kampları, SS Savaş Birimleri ve İstihbarat servislerine kadar pek çok kurum SS'in yönetimindeydi. SS çevrelerinde yeni bir siyasi bakışı temsil eden Türk gönüllülerin birliklerde kullanılması yaklaşımı bu bakımdan dikkat çekicidir. İstihbarat değerlendirmeleri ve Sovyet Müslüman bölgelerindeki operasyon vaatleri Türk SS birliklerinin teşkiline önemli bir etki yapmıştır. 1943 yılı sonlarına doğru SS'teki Aryan üyelik ilkesi yürürlükten kaldırıldı. Temmuz 1944'te Türkistanlılar, Kırım ve Volga Tatarları, Azeriler ve Kuzey Kafkasyalılar gibi Doğu Türk birimleri birleştirildi. Resmi gerekçe oldukça basitti: Doğu Türkleri Sovyet Rusya'daki Slav olmayan en güçlü azınlıktı. Çok eski zamanlardan beri Rus ve Bolşevik ideolojisine millî, kültürel, dil bilimsel ve dinî pek çok nedenle karşı çıkmışlardı. SS'in askere alabileceği tüm Doğu Türkleri, Doğu Türk kolordusunda toplanacaktı. Bu taktik bir birim olmayıp yalnızca siyasi bir propaganda çizgisinde olacaktı. Bununla birlikte siyasi taleplere kapı açmadan da askeri oluşumların kurulmasının imkansız olduğu anlaşılmıştı. Doğu Türk Silahlı SS Birliğinin kendine özgü tarafı, belirgin bir şekilde Pan-Türkist eğilimli olmasıydı (Dallin, 1981, s. 592-601).

SS, Doğu Türklerinin Sovyetler Birliğindeki en güçlü potansiyele sahip olduğu gerçeğini hiçbir zaman reddetmedi. Bu bakımdan Türkistanlıların katkısı göz ardı edilemezdi. Bunu SS teşkilatının pek çok iç yazışmasında görmek mümkündür (BA, NS 31/44). SS teşkilatı Türkistanlıların milli, dini ve kültürel faaliyetlerine bir anlamda sponsor olmuş ve bu hareketin başkanlığını Orta Asya uzmanı Dr. Reiner Olzscha yapmıştı (URL 2). Sovyetler Birliğindeki Türk halklarının Alman planları doğrultusunda Rus-Slav nüfustan ayırt edilebilmesi için açık ve belirli etnik ilkelere göre tanımlanması gerekiyordu. Bu doğrultuda 1944'de Dresden şehrinde SS Merkez Dairesine bağlı olarak Sovyet Doğu halklarıyla ilgili bir "Türkistan Çalışma Grubu" teşkil edildi. Nasyonal Sosyalistlerin Orta Asya uzmanı olan SS mensubu Dr. Reiner Olzscha bu grubun başkanlığını yürüttü. Çalışma grubu, Kızıl Ordu'nun silahlanma potansiyeli açısından Orta Asya'nın askeri ve ekonomik önemi ile ilgili meseleleri ele aldı. Bilimsel çalışmanın amacı, yeni siyasete temel oluşturmak için Sovyet etnik grupları arasındaki farklılıkları ve benzerlikleri ortaya çıkarmaktı. Sovyetler Birliği'nin eski topraklarında halklar, etnik gruplar ve kabilelere ilişkin çalışma konuları bunlardan bazılarıydı. Diğer taraftan SS bünyesinde sürdürülen matbuat faaliyetleri de bu çabalara ortak oldu (Torma, 2011, s. 223).

Wehrmacht, Doğu Lejyonlarını öncelikli olarak askeri amaçlı paralı ordular şeklinde görüyordu ve onlarla başka herhangi bir siyasi hedefi ilişkilendirmedi. Buna karşılık, askeri unsur SS'nin anlayışında sadece ikinci derecede bir rol oynamıştır. SS politikaları bağlamında, Sovyetler Birliği'ni parçalamak amacıyla Rus olmayan Sovyet halklarını "devrimleştirme" şeklindeki politik hedef ve aralarında Rus karşıtı bir milliyetçilik uyandırma gayesi ön planda tutulmuştur. Bu kapsamda Doğu Türk Silahlı SS Birliği'nin ideolojik temeli bir nevi Pan-Türkizm sloganı şeklinde oluşmuştur. SS'nin bu anlayışı, kuşkusuz halkların ulusal temsilciliklerine Wehrmacht politikasından çok daha güçlü bir şekilde hitap ediyordu. SS, Pan-Türkizm'i Doğu Türk Silahlı SS Birliği için kullanılabilir kılmak amacıyla Türkistan Çalışma Grubu'nun bir parçası olarak çeşitli Türk halkları için ortak bir edebî dil projesini başlattı. Türkische Einheit (Türk Birliği) gazetesi bu doğrultuda yayınlandı. Gazetenin dilinin şekli, ilgili Türk halklarının temsilcilerinin yanı sıra, Türkologlar Benzing (Türkistan Çalışma Grubu'nun Dilbilim Çalışma Grubu başkanı olarak), Jansky ve Steuerwald'ın katıldığı bir dil komisyonu tarafından belirlendi (Cwiklinski, 2002, s. 30-31). Türk Birliği'nin Alman editörleri, Almanya örneğinden hareketle Türk halklarının birliğinin uygulanabilirliğini göstermeye çalışmışlardır. Almanya'daki kabilelerin sayısının Türk halklarındakinden daha fazla ve dilleri arasındaki farklılıkların da Türk dillerinkinden daha büyük

olduğunu vurgulayan editörler, Alman boylarının lehçelerinin birbiriyle olan farklarını örnek göstererek edebi bir dilin Alman kabilelerinin birliğini sağladığı fikrini işlemişlerdir (Cwiklinski, 2000, s. 155). Bu dergi dil bakımından bütün Türk-Tatar boylarının okuyup anlayabileceği bir tarzda yayımlanmaktaydı. Görülüyor ki Türkistan Çalışma grubu temeldeki siyasi yönelimine rağmen ihtiyaç duyduğu uzman bilim adamlarını da bünyesinde istihdam ediyordu.

Pan-Türkizm şüphesiz ki yeni bir deney olarak SS siyasetinde önemli bir yer etmiştir. Sovyetler Birliğinin çöküşü ya da hiç olmazsa cephelerdeki yükün hafifletilmesi noktasında Pan-Türkizm bir vasıta olarak görülmüştü. Bununla beraber bazı istisnaları olmakla birlikte Alman makamlarının pek çoğu Pan-Türkizm'i Alman menfaatleri açısından bir tehlike olarak telakki etmekteydi. Diğer taraftan cephelerdeki durumun Almanya için kötüleşmesiyle beraber zaman içinde itirazların sesi kısıldı ve Pan-Türkizm bir müttefik olarak görülmeye başlandı.

Türkistan Çalışma Grubu tarafından yayınlanan "Turan Fikri" araştırmasında Pan-Türkist hareketin Anti-Bolşevik karakteri nedeniyle Alman politikaları açısından uygun olduğu ve bu hareketin mutlak surette desteklenmesi gerektiği açıkça ifade edilmişti (BA, NS 31/29). Bu taktiksel değişim SS'in temel bir yeniden yöneliminden ziyade politik gücünü artırmak isteyen Doğu Bakanı Alfred Rosenberg karşıtı bir hareket olarak açıklanabilir. SS Şefi Himmler'in ve Doğu SS birimlerinin Pan-Türkçü düşünceyi benimsediklerine dair bir kanıt ise bulunmamaktadır. Himmler'in SD'den Rus dili ve Sovyet meseleleri üzerine eğitim almış bir subayın karargahına atanmasını istemesi üzerine bu göreve Waldemar von Radetzky getirilmiştir. Radetzky'nin Himmler'e verdiği uzun memorandumlardan birisi şu dört konuya temas etmiştir; Doğu SS Birliği, Doğu birlikleri ve gönüllüler arasında yüksek moral ve sadakat, ancak onlar hakkında geleceğe dair daha olumlu güvenceler verilirse korunabilirdi. İkinci olarak, Almanların Sovyetlerin mücadelesini baltalamaya yönelik çabaları ancak güvenilir bir siyasi programla etkili olabilirdi. Üçüncüsü, Doğu işçilerinin yüksek üretkenliklerini güvence altına almak için de aynı şey gerekiyordu. Son olarak açık bir siyasi program önerilmedikçe Reich'teki milyonlarca Sovyet mahkumu ve işçisi kolayca hoşnutsuzluk ve düzensizliğe yenik düşebilirdi (Dallin, 1981, s. 602-603).

SS, daha önce de vurgulandığı şekilde başta Türkistanlılar olmak üzere Sovyet Doğu halklarından ihtilalci bir karakter yaratmayı hedeflemekteydi. Bu kapsamda 1943 yılının ortalarında Reich Güvenlik Ofisi tarafından Doğu Türkistan, Afganistan, Moğolistan gibi ülkelerin Alman siyaseti açısından önemlerini araştırmak amacıyla Doğu Asya Enstitüsü kuruldu. Diğer taraftan Arap ve Akdeniz coğrafyasını incelemek maksadıyla bir Doğu Enstitüsü tesis edildi (Cwiklinski, 2002, s. 28). SS Generali Gottlob Berger de Türk boylarının ihtilalcileştirilmesini desteklemiş ve SS Merkez dairesinin siyasetine sıcak bakan Himmler'e şu satırları yazmıştı:

"Doğu Türkleri (Türk-Tatarlar), Sovyetler Birliği'ndeki Slav asıllı olmayan en güçlü azınlıklırlar. Onlar eskiden beri kavmi, kültürel, lisanî ve dinî sebeplerden dolayı Rus ve Bolşevik devlet fikriyle mücadele etmişlerdir." (Mühlen, 1984, s. 147).

Alman propaganda siyaseti tatbik edilirken nispeten Türkistanlıların okumuş ve aydın kişilerinden ciddi anlamda destek alınmıştır. Bu propaganda Türkistanlıların Sovyetler Birliğine yönelik mücadelede fedakâr birer nefer olmalarını amaçlamaktaydı. Diğer taraftan dinin Türkistan Türkleri açısından ne kadar önemli bir kavram olduğunun farkında olan Alman yönetimi, Kudüs müftüsü Emin el-Hüseyni marifetiyle kâfirlere karşı yapılan cihadın bir parçası olarak bu askerlerin önemini işaret ediyordu.

SS, kendi ideali etrafında topladığı Türkistanlı askeri birlikler için imam yetiştirmek amacıyla bazı okullar kurmuştur. Dresden'de kurulan okul Türkistanlılardan oluşan Silahlı SS Birlikleri için imam yetiştirirken,

Göttingen'deki okul ise Wehrmacht bünyesinde görev yapan Türk birlikleri için imam eğitiyordu. Her iki okulda öğretilenler Pan-Türkist/Pan-İslamist düşünceler merkezindeydi (Munoz, 2007, s. 79). Molla okulunun açılışında Müftü Emin el-Hüseyni'nin yapmış olduğu konuşma dikkat çekicidir. Bu konuşmasında Büyük Alman İmparatorluğu'nun ve Müslümanların ortak menfaatlerini, hedeflerini ve bunun sonucunda imam okulunun delil olduğu işbirliğini vurgulamıştır. Ona göre okulda yetiştirilecek imamların görevi, birimlerinin ahlaki liderliğini üstlenmektir. Konuşmasının devamında imamların çok önemli başka bir görevinin de Müslümanlar ve müttefiki Büyük Almanya arasındaki işbirliğini güçlendirmek ve derinleştirmek olduğunun altını çizmiştir (Heine, 2000, s. 183).

Okulda tatbik edilen dinî program Müslümanlar arasındaki mezhepsel farklılıkları yok edecek ve onları aynı ideal etrafında birleştirecekti. Bu kapsamda Azerbaycan Cumhuriyetinin kurucusu Mehmet Emin Resulzâde okuldaki eğitim işlerine dâhil edildi (BA, NS 31/29). Diğer taraftan Tatar aydınlarından Alimcan İdris vaiz olarak okulda görev yapmaya başladı. İdris, derslerde İslâm'ın yasak ve emirlerinin önemli bir kısmını açıklayarak Sünnilik ile Şiilik ayrımının tamamen siyasi olduğunu vurgulamış ve bunun Müslümanlar arasında hiçbir şekilde dini bir mesele olmadığını kendince kanıtlamıştır. Kendisi bu çabalarıyla, hitap ettiği kalabalıkları SS'in Müslümanlara yönelik dinî siyaseti çerçevesinde örgütlemeye gayret ediyordu (BA, NS 31/40).

1944'den itibaren oryantalist Bertold Spuler'in önderliğinde Göttingen Üniversitesinde doğu semineriyle bağlantılı olarak "molla kursları" düzenlenmiştir (Heimbach, 2001, s. 24). Buralarda İslâm ile Nasyonal Sosyalist ideoloji arasındaki yakınlık vurgulanıyordu. SS, İslâmî duygu ve hislerin, askeri disiplinin sağlanması ve savaş direncinin artması noktasında fayda getireceğine inanıyordu. Bu nedenle de Türkistanlı Müslümanlara yemek yeme biçimlerinden, tören ritüellerine kadar pek çok konuda esnek davranıldı. Özellikle asker toplama memurları İslâmî motifleri son derece başarıyla kullanmaktaydılar. Müslümanları yeni kurulan SS birliğine kaydolmaya çağıran bir bildiri Almanya ile İslâm dünyasının ortak mücadelesine vurgu yapıyordu (BA-MA, RS 3-39/1). Bununla birlikte Türkistanlı Müslümanların bir bölümünün Alman propagandasından etkilendiği açıktır. Fakat Türkistanlıların ekseriyetinin oldukça pragmatik sebeplerden askere yazılmayı tercih ettiği de bir gerçektir. Şüphesiz ki bunların başında esir kamplarındaki öldürücü koşullardan kurtulma ve hayatta kalma düşüncesi etkili oluyordu.

Türkistan coğrafyası, İkinci Dünya Savaşı sırasında hiçbir zaman işgale uğramadığı için doğrudan Alman yönetimi altında da bulunmamıştır. Almanya'nın Sovyetler Birliği'ne saldırısının hemen ardından, Almanya'nın İran ve Afganistan'daki diplomatik misyonları Türkistan'da geniş bir faaliyete girişti. Orada çok sayıda Alman bilim adamı ve teknisyen istihdam edildi. Nihayetinde bu faaliyetler 1941 sonbaharında Sovyetler Birliği ve İngiltere'nin İran'ı işgali ve İran'ın Almanya'ya savaş ilan etmesi sonucunda suya düştü. Diğer taraftan Afgan Kralı da üzerindeki ağır dış baskıların bir sonucu olarak Almanları ve İtalyanları Afganistan'dan sürdü (Lein, 2017, s. 5). Bununla birlikte Türkistan, Alman sabotaj ve yer altı faaliyetlerine pek hedef olmamıştır. Sovyet sanayi tesislerinin buraya naklinden sonra önemi geçici olarak artmış olsa da Kafkasya kadar dikkat çekmediği açıktır. Yine de Tamara gibi operasyonlarla Sovyet petrol sanayisini tahrip etmek için birkaç Türkistanlı paraşütçü Aral kıyılarına indirilmiştir. Benzer girişimler Ural ve Volga arasındaki devasa Sovyet topraklarında birkaç kez uygulandıysa da bu harekâtların sonuçları bilinmemektedir (Heilbrunn, 1957, s. 158-159).

4. SONUÇ

SS teşkilatının propagandası Bolşevizm'e karşı savaş parolasıyla Türkistanlıların milliyetçiliğini alevlendirmek üzerine bina edilmişti. Pan-Türkizm'in yayılması SS politikasının bir parçası ve dolayısıyla bir Alman projesiydi. SS'nin söz konusu politikası, Wehrmacht, Doğu Bakanlığı ve Dışişleri Bakanlığı'nın ilgili politikalarıyla bir çatışmadan doğmuştu. SS'nin bu kurumların Nasyonal Sosyalist etki alanındaki Türk halklarına ilişkin önceki politikalarına yönelik eleştirisi, bağımsız bir SS söyleminin gelişmesindeki en önemli faktördü. Bu politikanın temel özellikleri Alman Nasyonal Sosyalistleri tarafından geliştirilmişti ve atılan tüm adımlar açıkça Sovyetler Birliği'ni parçalamak için bir anti-Sovyet blok oluşturma gayesine hizmet ediyordu. Wehrmacht'ın aksine SS, Türk halklarının üyelerinde devrim yapma, içlerinde radikal Rus karşıtı milliyetçiliği uyandırma ve böylelikle onları Bolşevizm'e karşı seferber etme hedefini açıkça takip etti. Denilebilir ki, 1944 yılı itibariyle Doğu cephesindeki durumun tamamen Almanlar aleyhine dönmesi, güçlü direniş ve ayaklanmalar, Batı'da ise Normandiya çıkarması devlet yöneticilerine fazla bir seçenek de tanımamıştı.

Türk halklarının üyeleri öncelikle Nasyonal Sosyalist siyasetin nesnelere konumunda bulunuyordu. Nazilerin sarsılmaz bir inançla bağlı oldukları üstün ırk nazariyesi savaşın gerçekleri söz konusu olduğunda göz ardı edilerek sadece Wehrmacht bünyesinde değil SS teşkilatı bünyesinde de Türkistan Türklerinin istihdam edilmesi sonucunu doğurmuştu. Bununla beraber Alman siyasetinin birçok açıdan kusurlu olduğunu ifade etmek doğru olacaktır. Milli temsilciliklerin teşkilindeki sıkıntılar ve Pan-Türkist çabalara karşı temelde yer alan güvensizlik, Alman politikalarının çelişkili yönlerini göstermekteydi. Buna ek olarak ulusal komitelerin Alman kurumlarından bağımsız olarak kendi milliyetçi politikalarını sürdürmek istedikleri de bilinen bir gerçektir. SS Propagandası, Türkistan Türklerini sadece millî açıdan propaganda aleti yapmakla kalmamış, aynı zamanda dinî siyaset çerçevesinde de örgütlemeye çalışmıştır. Fakat bu politikaların yeterli bir sonuç doğurmadığı ve Pan-Türkizm ideolojisinin Türk halkları tarafından tam anlamıyla benimsenmediği ortadadır. Her şeyden önce Türkistanlıların Bolşevik rejime karşı ihtilalcileştirilmesi politikası kesin olarak iflas etmişti. Prensip olarak anti-Semitik, ırkçı ve yayılmacı Nasyonal Sosyalizm, temelde Türk halklarıyla işbirliğine girmeye hazır değildi. Alman yönetimi Türk halklarının üyelerini sadece politik amaçları doğrultusunda bir enstrüman olarak kullanmak istemişlerdi.

KAYNAKLAR

Arşiv Belgeleri

Das Bundesarchiv (BA)

BA, NS 31/29.

BA, NS 31/40.

BA, NS 31/43.

BA, NS 31/44.

Bundesarchiv-Militärarchiv (BA-MA)

BA-MA, RS 3-39/1.

İnternet Kaynakları

(URL 1) 2 Şubat 1949 tarihli CIA Raporu, Amerika'nın Avrupa İşleri Ofisi Direktörü diplomat John Dewey Hickerson'un "Russian Anti-Communist Forces in the German War" başlıklı memorandumunu. https://www.cia.gov/library/readingroom/docs/DOC_0000256494.pdf (erişim tarihi: 26.08.2020)

(URL 2) WWII Nuernberg Interrogation Records. Veli Kayyum Han'ın Sorgulama Tutanakları. <https://www.fold3.com/title/620/wwii-nuernberg-interrogation-records> (erişim Tarihi: 24.07.2020)

Kitap ve Makaleler

Alexiev, Alex (1982). *Soviet Nationalities in German Wartime Strategy, 1941-1945*, The Rand Corporation, Santa Monica.

Benn, David Wedgwood (2006). "On Comparing Nazism and Stalinism", *International Affairs (Royal Institute of International Affairs 1944-)*, 82/1, 2006, 189-194.

Cwiklinski, Sebastian (2000). "Die Panturkismus-Politik der SS: Angehörige sowjetischer Turkvölker als Objekte und Subjekte der SS-Politik", *Fremdeinsätze. Afrikaner und Asiaten in europäischen Kriegen, 1914-1945*, ed. Herausgegeben von Gerhard Höpp, Brigitte Reinwald, Verlag Das Arabische Buch, Berlin, 149-166.

Cwiklinski, Sebastian (2002). *Wolgatataren im Deutschland des Zweiten Weltkriegs: Deutsche Ostpolitik und tatarischer Nationalismus*, Klaus Schwarz Verlag, Berlin.

Dallin, Alexander (1981). *German Rule in Russia, 1941-1945: A Study of Occupation Policies*, Palgrave, New York. *Der Untermensch*, SS-Hauptamt, Berlin 1942.

Gompert, David C., Binnendijk, Hans, Lin, Bonny (2014). "Hitler's Decision to Invade the USSR, 1941", *Blunders, Blunders, and Wars: What America and China Can Learn*, RAND Corporation, Santa Monica, 81-92.

Heilbrunn, Otto (1957). *The Soviet Secret Services*, George Allen & Unwin Ltd., Londra.

Heimbach, Marfa (2001). *Die Entwicklung der islamischen Gemeinschaft in Deutschland seit 1961*, Klaus Schwarz Verlag, Berlin.

Heine, Peter (2000). "Die Mullah-Kurse der Waffen-SS", *Fremdeinsätze. Afrikaner und Asiaten in europäischen Kriegen, 1914-1945*, ed. Herausgegeben von Gerhard Höpp, Brigitte Reinwald, Verlag Das Arabische Buch, Berlin, 181-188.

Hitler, Adolf (1936). *Mein Kampf*, Zentralverlag der NSDAP-Frz. Eher Nachf., Münih.

Hoffmann, Joachim (1981). *Die Ostlegionen 1914-1943*, Verlag Rombach Freiburg, Freiburg.

Lein, Cornelia (2017). *Turkestanische Visionen und die Mullahschule Dresden*, GRIN Verlag, Norderstedt.

Littlejohn, David (1987). *Foreign legions of the Third Reich: Poland, the Ukraine, Bulgaria, Romania, free India, Estonia, Latvia, Lithuania, Finland and Russia*, Cilt 4, James Bender Publishing, San Jose.

Motadel, David (2014). *İslam ve Naziler*, çev. Ahmet Fethi Yıldırım, Alfa Yayınları, İstanbul.

Munoz, Antonio J. (2007). *Hitler's Muslims: Muslim Volunteers in Hitler's Armies, 1941-1945*, Europa Books, Bayside.

Mühlen, Patrik von zur (1984). *Gamalıhaç ile Kızılyıldız Arasında: İkinci Dünya Savaşı'nda Sovyet Doğu Halklarının Milliyetçiliği*, çev. Eşref Bengi Özbilen, Mavi Yayınlar, Ankara.

- Müller, Rolf-Dieter (2012). *The Unknown Eastern Front: The Wehrmacht and Hitler's Foreign Soldiers*, I. B. Tauris, Londra ve New York.
- Neulen, Hans Werner (1992). *An Deutscher Seite: Internationale Freiwillige von Wehrmacht und Waffen-SS*, Universitas Verlag, Münih.
- Rikmenspoel, Marc J. (2004). *Waffen-SS Encyclopedia*, The Aberjona Press, Bedford.
- Sakal, Halil Burak (2013). *Başka Bir Dünya Savaşı: İkinci Dünya Savaşı Sırasında Almanya Tarafında Savaşan Türkistanlılar, 1941-1945*, Ötüken Neşriyat, İstanbul.
- Torma, Franziska (2011). *Turkestan-Expeditionen. Zur Kulturgeschichte Deutscher Forschungsreisen nach Mittelasien (1890-1930)*, Transcript Verlag, Bielefeld.
- Trigg, Jonathan (2008). *Hitler's Jihadis: Muslim Volunteers of the SS (Hitler's Legions)*, The History Press, Brimscombe Port.

EKLER

Ek 1. Doğu Türk Silahlı SS Birliği mensuplarının kullandığı kol bandı ve kurt motifli yaka sembolü.



Ek 2. Dresden Askeri Mollalar Kursu Şahadetnâmesi (BA, NS 31/40).

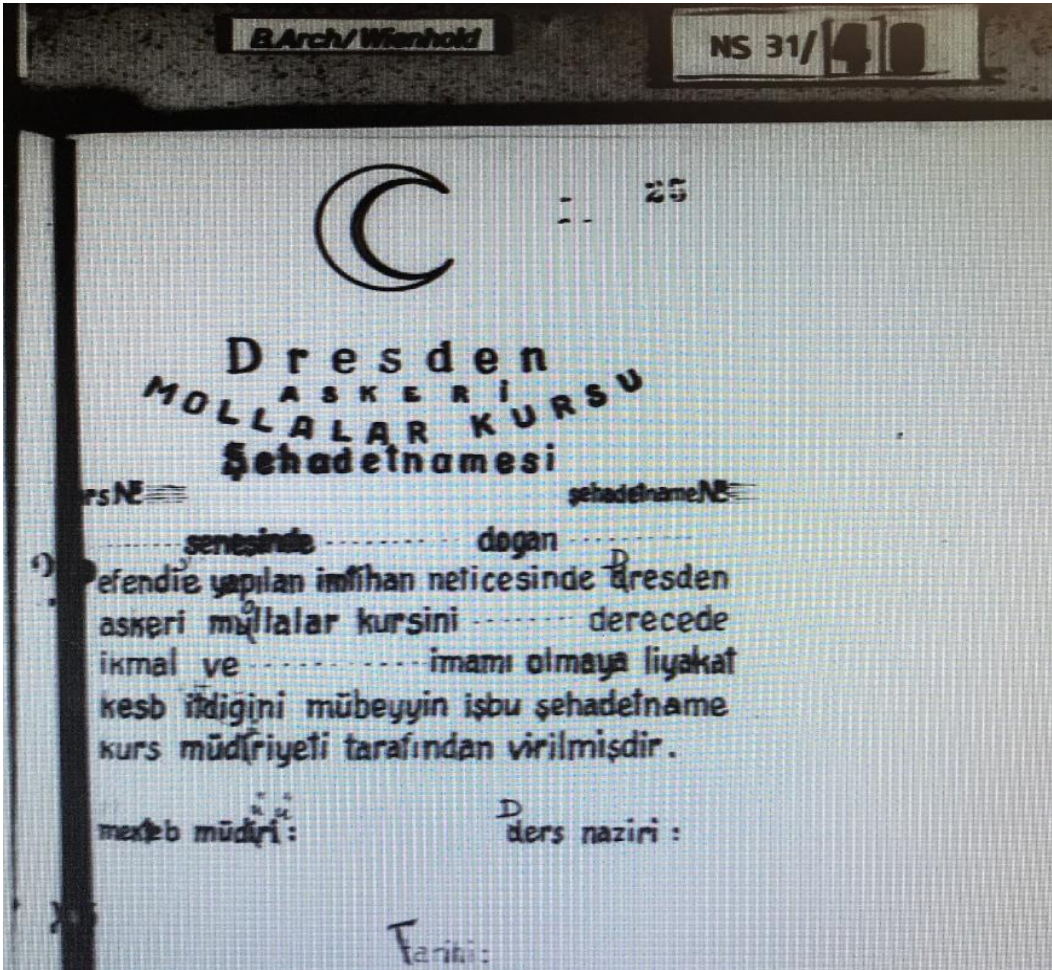

Ek 3. Prof. Dr. Alimcan İdris'in 19.01.1945 tarihli yazısı (BA, NS 31/40).

Professor Ala İdris
Auswärtiges Amt

Berlin, den 19. Januar 1925

An

den General des Freiwilligen-Verbandes im O.K.H.
Herrn Hauptmann Michel
F e l d p o s t - N r . 39279 B

307 Nr. 12

Wv 2.2. F.

Pla Michel Michel
Michel

Bericht über meine Dienstreise zur Freiwilligen
(Turk) Arbeits- und Ersatzbrigade, Abt. NSP. (Tschentodan)

Sehr geehrter Herr Hauptmann!

Leider ist meine Reise durch den unerwarteten großen Winterangriff der Russen, wodurch auch das Beschäftigungsgebiet der Turk-Brigade gefährdet wurde, in eine ungünstige Zeit gefallen. Trotz dieser ungünstigen Umstände habe ich den größten Teil meiner geplanten Vorträge (insgesamt 10 Vorträge) gehalten und zwar 8, davon 5 über die Religion, 2 über die Politik und auf den dringenden und einstimmigen Wunsch aller Anwesenden einen in reiner türkischer Sprache über die Türkei, die von allen mit großem Interesse verfolgt und auch verstanden wurden. Dies wurde durch wiederholte Nachfrage von mir sowie von dem Obermulla der Brigade, Herrn Abdulaziz Abdulhafiz (fälschlich Schafasoff) festgestellt. Die Anwesenden setzten sich zusammen aus 62 Mullahs und Obermullahs aus verschiedenen Battalonen und Kompanien der Turk-Arbeitsbrigade.

In meinen religiösen Vorträgen habe ich den richtigen Islam und den wichtigsten Teil seiner 67 Verbote und 41 Gebote erklärt und bewiesen, daß der Sunnitismus und Schiitismus eine reine politische keine, falls aber religiöse Streitfrage zwischen den Muslimen ist. In meinen politischen Vorträgen habe ich hauptsächlich die imperialistische und islamfeindliche Politik der drei Mächte, England, Amerika und Sowjetrußland, und die islamfreundliche Politik Deutschlands, und zwar mindestens seit 200 Jahren, mit Beispielen aus der Geschichte klar dargelegt und belesen, daß im Falle eines anglo-amerikanisch-sovjetrussischen Sieges 2 Milliarden Menschen ohne Ausnahme lange Jahre Sklaven der

2. Der Obermulla A. Abdulhafes, wenn auch nicht mit höherer Bildung, ist ein sehr kluger Mensch. Er versteht den richtigen Islam sehr gut, auch wenn er seiner Zeit keine höhere Fachbildung genossen hat. Sein Vater war ein angesehener Geistlicher Taschkonds. Er selbst hat viel Gelegenheit gehabt, mit unseren hochgelehrten und führenden Persönlichkeiten wie Risa Kasi, Musa Bigi, Nunevver Kari und anderen zusammen zu sein und von diesen zu profetieren. Er ist loofig anti-jüdisch und antibolschewistisch eingestellt und vertrauenswürdig.

Es wäre sehr erwünscht und vorteilhaft, wenn

1.) mit einigen von Ihnen auszusuchenden Mullas Gelegenheit haben könnte an dem Kursus der Mullaschule in Dresden teilzunehmen,

2.) einen Kursus der deutschen Sprache für alle Mullas zu errichten,

3.) freie Gebetszeit von 12-14 Uhr an jedem Freitag für die gesamte Brigade zu gewähren, damit sie mindestens einmal in der Woche Gelegenheit haben, den seit 25 Jahren für sie von den Bolschewiken verbotenen Gottesdienst zu halten, bei welcher Gelegenheit der Obermulla zu ihnen sprechen könnte.

Als Vertrauensmann zwischen den kriegsgefangenen Mohammedanern aus Rußland und dem Preussischen Kriegsministerium im ersten Weltkrieg habe ich trotz Widerstand gemäß Instanzen dagegen mit dem Vorwand, das dies ein Verlust von wöchentlich 50.000 Arbeitstunden bedeuten würden, mit der Begründung, daß im Gegenteil mindestens so viele Stunden gewonnen würden, denn sie, kriegsgefangen, würden in diesem Falle mit großer Begeisterung tüchtig arbeiten, nach den ihre religiösen Wünsche erfüllt sind, durchgesetzt.

Zum Schluß möchte ich meinen aufrichtigen Dank für die gute und herzliche Aufnahme des Mitarbeiters von Oberst Böhler, welcher selbst leider krank war, besonders seinem Propagandachef, Herrn Oberleutnant Schmidt, zum Ausdruck bringen.

Heil Hitler!

A. Febris



COVID - 19 salgın hastalığının meme kanseri hastaları üzerindeki psikososyal etkileri ve başa çıkma mekanizmaları

Yasemin Özyer¹ ve Safiye Yanmış^{2*}

¹Öğr. Gör., Sinop Üniversitesi, Sinop, yozyer@sinop.edu.tr

²Arş.Gör., Erzincan Binali Yıldırım Üniversitesi, Erzincan, safiyeyanmis@hotmail.com

*Yasemin Özyer

Özet

Son zamanlarda, Çin'in Wuhan Şehrinde yeni bir viral enfeksiyon ortaya çıktı ve bu virüsün şimdiye kadar görülen virüslere benzemediği, diğer virüslerden farklı olarak, şiddetli akut solunum yolu hastalığına sebep olduğu bildirildi. Virüs, yeni bir koronavirüs (2019-nCoV) olarak nitelendirildi. Koronavirüs hastalığı 2019'un (COVID-19) insandan insana bulaşma kaynaklı olduğundan şüphelenilse de, diğer bulaşma yollarının olasılığı göz ardı edilmemelidir. Daha önce bilinen insan CoV'lerinin neden olduğu hastalıklarla karşılaştırıldığında, COVID-19 daha şiddetli patogeneze göstermekte, ve daha fazla bulaşma yeteneğine sahiptir. COVID-19'un yayılması, pandemi karşısında sağlık hizmeti sunumunun hızlı bir şekilde yeniden düzenlenmesini gerektirdi. Hızla yayılan bu salgın hastalık kanser hastalarını korkutmakta ve hastalığa karşı onları daha savunmasız bırakmaktadır. Kanser hastalarının COVID-19 komplikasyonları ve ölümleri açısından daha yüksek risk altında olduğu bilinmektedir.

COVID-19, benzeri görülmemiş bir toplumsal kargaşaya neden oldu ve küresel düzeyde sağlık hizmeti sunumunda hızlı, hala devam eden bir dönüşümü tetikledi. Bu yeni ortamda, pandeminin özellikle savunmasız kanser hastalarının bakımı üzerinde oluşturduğu zorlukları ve sonrasında onlar üzerindeki psikososyal etkisini bilmek gerekmektedir. Meme kanseri hastalarının tedavi sürecinde salgın hastalığın, hastalar üzerinde oluşturduğu, psikolojik, fiziksel ve sosyal etkilerinin bilinmesi ve hastalıkla başa çıkma mekanizmalarının oluşturulması önem kazanmaktadır.

Bu derlemede, pandemi sürecinde COVID-19 salgın hastalığının meme kanseri hastaları üzerindeki psikososyal etkilerini ve başa çıkma mekanizmalarını inceleyeceğiz.

Anahtar Kelimeler: COVID-19, salgın, meme kanseri, psikososyal etki, başa çıkma

1.GİRİŞ

SARS-CoV-2'nin neden olduğu bir solunum yolu enfeksiyonu olan COVID-19 pandemisinin ortaya çıkması tüm dünyada endişeye sebep oldu. Bu hastalığın semptomları genellikle hafif orta şiddette seyrederken, kanser hastaları komplikasyon geliştirme ve en yüksek ölüm oranlarına sahip gruplar arasındadır [Onder ve ark., 2020]. Diğer taraftan, onkolojik hastaların üçte biri tedavileri sırasında psikolojik olarak etkilenebilir ve bu nedenle profesyonel desteğe ihtiyaç duyabilir [Fielding, 2019]. Kanser hastaları, durumlarına bağlı olarak psikolojik etkilere maruz kalır. İmmünoterapi gibi antikanser tedavilerinin COVID-19'u etkileyip etkilemediği konusundaki tartışmalarda da bir belirsizlik faktörü yatmaktadır [Bersanelli, 2020]. COVID-19'a yakalanmış olmaları durumunda aldıkları tedavinin onları dezavantajlı hale getirip getirmediğini bilmemek, onları ortalama nüfustan çok daha fazla sıkıntıya sokmaktadır. Ayrıca, kanser hastaları daha yüksek bir risk grubu olarak kabul edilir ve COVID-19'a karşı özel önerilere sahiptir. Örneğin, solunum yolu damlacıklarından kaçınmak için sosyal olarak uzaklaşma veya başka bir kişiden 1,5–2 m mesafeyi koruma, birçok ülkede ve özellikle kanser hastaları için önceden yapılandırılmıştır. Bu, bulaşmalarını azaltmaya yardımcı olurken, duygularını olumsuz yönde etkiler ve sıkıntılarını artırabilir. Bu nedenle, hastalar izole haldeyken fiziksel olarak acı çekebilirler [Fabiana ve ark., 2020]. Ayrıca, pandemi sırasında tedavinin askıya alınmasıyla birlikte, genellikle daha ileri teknolojilerle yurtdışında bakım arayan kanser hastaları tedavi planlarını tehlikeye atmış olarak görürler ve bu durum, hastaların psikolojik yükünü artırır.

Kanser hastaları, normal zamanlarda, yoğun bakım ünitesine sepsis veya solunum güçlükleri nedeniyle en çok kabul edilenler arasındadır [Taccone ve ark., 2020]. Bununla birlikte, COVID-19 ile YBÜ'ler, virüsle enfekte hastaların sayısının artmasıyla risk altındadır[9]. Yaşlı kanser hastalarının yoğun bakım ünitelerinde önceliklendirilme olasılığının daha düşük olduğu triyaj, hastaların moralleri ve kansere karşı savaşma istekleri üzerinde ağır bir etkiye sahip olabilir. Bu nedenle, COVID-19 pandemisinin fiziksel temas ve tıbbi randevularla ilgili sonuçları belirsizlik ve sıkıntı hissini artırabilir ve bu sorunların ele alınmasını özellikle önemli hale getirir [Fabiana ve ark., 2020].

COVID-19 salgını, fiziksel destek grubu toplantılarını sınırlar. Onkologlar, hastalarını mümkün olan en kısa sürede video konferans (Zoom, Skype, vb.) kullanarak sanal grup toplantıları düzenlemeye ve katılmaya teşvik etmelidir. Onkologlar, hastalarının daha önce kendilerinden aldıkları desteğe hâlâ dayanabileceklerini göz önünde bulundurmalarıdır. Sonuç olarak, hastalarının endişelerine ve karşılaşılabilecekleri zorluklara karşı daha da duyarlı olmaları gerekir. Bu zorluklar, geriye kalan fiziksel semptomlar, hasta etrafındaki destek sisteminin kalitesi ve önceki başa çıkma mekanizmaları gibi, ortaya çıkabilecek sorunlar ve olasılıklar da dahil edilebilir (Schade ve ark., 2020).

Empati, sağlık uzmanları ile hastalar arasındaki etkileşimde önemli bir rol oynar. Empatik bir etkileşim, bir hastanın duygusal bir durumu paylaşmak için sosyo-duygusal ipuçları göndermesini, hekimin empati yapmasını ve aktarmasını, hastanın bu empatiyi algılamasını gerektirir. Bir empatik etkileşim için gereken sinyallerin daha fazla olması ve bu sayede telekomünikasyonun kalitesini artırmak, onkologlar tarafından farklı stratejiler uygulanabilir. Son olarak empati, hastanın dil stilini eşleştirerek, hastanın duygusal durumuyla uyumlu vücut hareketlerini göstererek, göz teması ve aktif bir duruş sürdürerek, olumlu ifadelerde bulunarak ve açık sorular sorarak aktarılabilir (Schade ve ark., 2020).

Hem kanser hem de çeşitli antikanser tedavilerinin neden olduğu bağışıklık sistemi baskılanmış durumları nedeniyle mevcut pandemide oldukça savunmasız bir grup olarak görüldüklerinden onkoloji hastaları özellikle etkilenmiştir. son zamanlarda yapılan iki çalışma, kanser hastalarının, özellikle SaRS-Cov-2'den önceki ay içinde cerrahi veya kemoterapi uygulandığında, daha ciddi enfeksiyon ve sonraki komplikasyon riskinde artış olduğunu, altta yatan bir kanser teşhisi ile ilişkili

olduğunu gösterdi. Mevcut krizde kanser tedavilerinin faydaları aynı kalsa da, riskler önemli ölçüde artmış ve klinik uygulamaların dikkatlice yeniden değerlendirilmesini gerektirmiştir (NCCN, 2020). Bu nedenle, COVID - 19 salgını, yakın zamanda yayınlanan yerel, ulusal, Avrupa ve Amerika kılavuzları veya önerileri ile kanıtlandığı üzere kanser hastası yönetimini önemli ölçüde değiştirmiştir.

Genel olarak onkoloji bakımı, optimal kanser bakımı standartlarını yeniden gözden geçirmek, sürekli gelişen eksikliklerle yüzleşmek ve hastaları sağlık tesislerinden uzak tutmanın paradoksal ihtiyacını kabul etmektedir. Devam eden bir zorluk, hastaneye kabul riskiyle olası SaRS Cov 2 enfeksiyonu riskinin dengelenmesidir ki bu sadece hastalar üzerinde değil, aynı zamanda sağlık personeli üzerinde de duygusal bir etkiye sahiptir. Klinisyenler, COVID-19 salgını sırasında yoğun baskı altındadır; onkoloji hekimleri, çeşitli etik ikilemlerle ve ayrıca arkadaşlardan ve aileden fiziksel izolasyonla, artan hastalık bulaşma riski, klinik zorluklar ve rekabet eden taleplerle karşı karşıya kaldıkları için özellikle baskı altındadır (Tsamakis ve ark., 2020).

Hastaların kendileri yeni oluşan bu durumlardan derinden etkilenmiştir; özellikle SaRS-Cov-2 ile enfekte olması durumunda ciddi komplikasyon riskinin yüksek olduğu bilgisi ve potansiyel sağlık hizmeti kapasitesi sorunlarının hastalıklarının optimal tedavisine nasıl müdahale edeceğine dair temelde yatan korku hastalar üzerindeki psikolojik etkilere neden olmuştur. COVID-19, onkoloji hastaları gibi savunmasız hasta gruplarında artan yoğunlukta olabilen kaygı ve sıkıntıyı tetikleyebilir.

Kanser hastaları, aileleri günlük yaşam aktivitelerine yardım ederse, önerilen sosyal mesafenin aksine, kendilerini yalnız hissederler ve hatta suçluluk duyguları yaşayabilir. COVID-19 salgını sırasında ortak bir gerçeklik olan karantina, özellikle uzun süreli uygulandığında anksiyete, sinirlilik ve depresyonu hızlandırabilir (Brooks ve ark., 2020). Sosyal izolasyon ve "evde kalma" ihtiyacı, kanser hastalarında daha yüksek ölüm riski ile ilişkili olan yalnızlığa neden olur (Hill ve ark., 2020). Algılanan belirsizliğin bireysel duygusal sıkıntıyı artırdığı ve bunun da kanser hastalarında klinik sonuçlar üzerinde olumsuz etkileri olduğu görülmüştür (Bortoloto ve ark., 2020).

Tedavileri ve yönergeleri değiştirmek. Onkoloji dernekleri ve ulusal merkezler, pandemi sırasında kanser tedavisi hakkında kılavuzlar yayınlamakta hızlı davrandılar. Kanser tedavilerinin sunumunda önceliklendirme, hem potansiyel tedavi yararlarının büyüklüğünden hem de terapötik niyetten güçlü bir şekilde etkilenirken, yaş, komorbiditeler ve hasta tercihleri gibi hasta düzeyindeki faktörler genel çerçevede dikkate alınmalıdır (Hanna ve ark., 2020). Onkoloji kliniklerinin çoğunda klinik ziyaret sayısını ve radyoterapi uygulamasını kısaltmak, intravenöz tedaviyi oral sistemik tedaviye dönüştürmek ve hatta seçilen idame tedavilerini durdurmak veya sıklığını azaltmak gibi stratejiler uygulanmalıdır.

Hastaların ihtiyaçlarını karşılamak. Hastaların endişelerini ele almak, onkoloji enstitüleri için bir başka zorluk teşkil etmektedir. Bu kriz sırasında hasta ve bakıcıların refahını sağlamak, güvenli bir ortam sağlamak, etkili ve şefkatli bakım her zamankinden daha önemlidir. Hastalar, fiziksel aktivite, dengeli beslenme, yeterli uyku, bilinçli stratejiler, aşırı bilgi yüklemesinden kaçınma ve sosyal bağlılık dahil olmak üzere stresle baş etmenin farklı yollarını keşfetmeye hazır olmalıdır. Yukarıda belirtilen önlemler yeterli değilse, ruh sağlığı hizmetleri aracılığıyla ek destek sağlanmalıdır. Sanal topluluk ve hasta destek grupları, hem onkoloji hastaları hem de bakıcıları için mükemmel teşvik ve destek kaynakları olabilir. Bu kargaşada, onkologlar ve hastaları arasında daha iyi ve etkili iletişim en büyük önceliğe sahiptir. Teletıp, onkologlar ve her iki grupta da olumlu deneyime sahip hastalar tarafından kullanılmaktadır (Gondol ve ark., 2019). Enfeksiyonun yayılmasını azaltma ve sonuçları iyileştirmedeki etkinliği henüz kanıtlanmamış olmasına rağmen (Pham ve Badowski, 2019), bakıma erişimi artırır. Hastalarla teletıp yoluyla etkileşim kurmak ve hem somatik hem de zihinsel konularda yararlı tavsiyeler sunmak, hastaneye zorunlu olmayan başvuruların önlenmesine yardımcı olabilir (Cinar ve ark., 2020). Teletıp, kanser enstitüsüne

ziyaretleri sınırlarken, bireysel hastalar için psikolojik desteği garanti etmek için onko-psikologlar ve onko-psikiyatristler tarafından da kullanılır.

Kanser hastalarının, kanser hasta grupları tarafından da vurgulanan artan verimli ve yararlı iletişim ihtiyacına yanıt olarak, çoğu kanser enstitüsünün web siteleri, sosyal medya kampanyaları ve basın bültenleri sunarken, düzenli olarak güncellenen bir soru-cevap COVID-19 bölümü hastalara ulaşmak için ek kanallar ekledi. Özellikle, sosyal medya kullanımını, COVID-19 pandemisinin oluşturduğu belirli engellerin üstesinden gelmeye yardımcı olabilir, çünkü kanser hastalarında önceki deneyimler, sosyal medya kullanımının psikososyal sağlık sonuçları üzerinde olumlu bir etkiye sahip olduğunu göstermiştir. Daha spesifik olarak, Shim ve arkadaşları tarafından yapılan bir çalışma, bir çevrimiçi destek grubunda meme kanseri hakkında kişisel içgörülerini açıklayanların, daha yüksek sağlık öz yeterliliği ve duygusal ve işlevsel iyilik yaşadıklarını bulurken (Attai ve ark., 2015), bir twitter meme kanseri destek grubunun kullanıcıları ayrıca tweet sohbetlerinden sonra kaygının azaldığını bildirmiştir (Shim ve ark., 2011).

Sonuçlar

Onkoloji hastaları, hem altta yatan malignite hem de çeşitli antikanser tedavileri nedeniyle bağışıklığı zayıflamış ve bir SaRS-CoV-2 enfeksiyonunun ciddi sonuçlarına karşı savunmasız oldukları için mevcut pandemi sırasında özel ilgiyi hak etmektedir. Kanser tedavilerinin kanıtlanmış faydaları vardır, ancak potansiyel eşzamanlı SaRS-CoV-2 enfeksiyonunun ciddi sonuçlarının ışığında, fayda-zarar riskiyle ilgili hususlar giderek daha önemli hale gelmektedir. Her hasta için hastalık durumu, yaşı, kırılganlığı ve komorbiditeleri ile alternatif bakım sağlama stratejilerinin potansiyeli dikkate alınmalıdır. Mümkün olduğunda, oral tedaviler tercih edilmeli ve tedavi uygulama aralıkları yeniden tanımlanabilirken, asemptomatik ve yavaş ilerleyen kanserli hastalar için tedavileri erteleme veya diğer invaziv araştırmalar düşünülebilir. Teletıp, onkologlar ve her iki grup için de büyük ölçüde olumlu deneyimleri olan hastalar tarafından giderek daha fazla kullanılmaktadır. Bu sürecin hızlandırılması, etkileşimin ve toplanan verilerin erişilebilirliğini ve kalitesini artırması gerekiyor. Ayrıca, tanı ve tedaviye erişen potansiyel altta yatan malignite belirti veya semptomları olan hastalar için eşik mümkün olduğunca düşük tutulmalıdır. Sadece kanserin değil, aynı zamanda birçok hastanın karşılaştığı artan sosyal uzaklaşma ve korunma önlemlerinin de psikolojik etkisi dikkate alınmalıdır. Hasta destek grupları ve destekleyici ve daha resmi psikolojik yardıma erişim planlanmalı ve erişilebilir olmalıdır. Son olarak, pandeminin mevcut durumu klinisyenleri zor kararlar almaya zorlayacaktır; ancak, kararlar düşünceli, şeffaf bir şekilde ve hastalar ve bakıcılar ile işbirliği içinde alınırsa, sağlık sistemine güven yüksek kalacaktır (Tsamakis ve ark., 2020).

KAYNAKLAR

- Attai, D. J., Cowher, M. S., Al-Hamadani, M., Schoger, J. M., Staley, A. C., & Landercasper, J. (2015). Twitter Social Media is an Effective Tool for Breast Cancer Patient Education and Support: Patient-Reported Outcomes by Survey. *Journal of medical Internet research*, 17(7), e188. <https://doi.org/10.2196/jmir.4721>
- Bersanelli M. (2020). Controversies about COVID-19 and anticancer treatment with immune checkpoint inhibitors. *Immunotherapy*, 12(5), 269–273. <https://doi.org/10.2217/imt-2020-0067>

- Bortolato, B., Hyphantis, T. N., Valpione, S., Perini, G., Maes, M., Morris, G., Kubera, M., Köhler, C. A., Fernandes, B. S., Stubbs, B., Pavlidis, N., & Carvalho, A. F. (2017). Depression in cancer: The many biobehavioral pathways driving tumor progression. *Cancer treatment reviews*, 52, 58–70. <https://doi.org/10.1016/j.ctrv.2016.11.004>
- Brooks, S.K., Webster, R.K, Smith, L.E, Woodland ,L, Wessely, S, Greenberg, N and Rubin GJ: (2020). The psychological impact of quarantine and how to reduce it: Rapid review of the evidence, *The Lancet*, 395, 912-920,
- Cinar, P., Kubal, T., Freifeld, A., Mishra, A., Shulman, L., Bachman, J., Fonseca, R., Uronis, H., Klemanski, D., Slusser, K., Lunning, M., & Liu, C. (2020). Safety at the time of the COVID-19 Pandemic: How to keep our oncology patients and healthcare workers safe. *JNCCN Journal of the National Comprehensive Cancer Network*, 18(5), 504-509. <https://doi.org/10.6004/jnccn.2020.7572>
- Gregucci, F., Caliandro, M., Surgo, A., Carbonara, R., Bonaparte, I., & Fiorentino, A. (2020). Cancer patients in Covid-19 era: Swimming against the tide. *Radiotherapy and oncology : journal of the European Society for Therapeutic Radiology and Oncology*, 149, 109–110. <https://doi.org/10.1016/j.radonc.2020.04.002>
- Fielding, R. (2019). Developing a preventive psycho-oncology for a global context. The International Psycho-Oncology Society 2018 Sutherland Award Lecture, *Psychooncology*, 28(8), 1595–1600.
- Gondal, H., Choquette, H., Abbas, T., Le, D. (2019). Chalchal hI, Iqbal N and ahmed S: patients and physicians' satisfaction with telemedicine (TM) in cancer care and factors that correlate with a positive patient's experience, *ann Oncol*, 30: v730.
- Hanna, T., Evans, Ga and booth CM. (2020). Cancer, COVID-19 and the precautionary principle: prioritizing treatment during a global pandemic, *Nat Rev Clin Oncol*, 17: 268-270.
- Hill, E. M., & Hamm, A. (2019). Intolerance of uncertainty, social support, and loneliness in relation to anxiety and depressive symptoms among women diagnosed with ovarian cancer. *Psycho-oncology*, 28(3), 553–560. <https://doi.org/10.1002/pon.4975>
- National Comprehensive Cancer Network (NCCN). (2020). principles for management of colorectal cancer patients during the COVID-19 pandemic. <https://www.nccn.org/covid-19/pdf/ColorectalCOVID-19>.
- Onder, G., Rezza, G., & Brusaferro, S. (2020). Case-Fatality Rate and Characteristics of Patients Dying in Relation to COVID-19 in Italy. *JAMA*, 10.1001/jama.2020.4683. Advance online publication. <https://doi.org/10.1001/jama.2020.4683>
- Pham, C and Badowski ME.(2019) The role of telemedicine in infectious diseases. *EMJ Innov*: Mar 26, 2019 (Epub ahead of print).
- Schade, E. C., Elkaddoum, R., & Kourie, H. R. (2020). The psychological challenges for oncological patients in times of COVID-19 pandemic: telemedicine, a solution?. *Future oncology (London, England)*, 10.2217/fo-2020-0552. Advance online publication. <https://doi.org/10.2217/fo-2020-0552>
- Shim, M., Cappella, J. N., & Han, J. Y. (2011). How Does Insightful and Emotional Disclosure Bring Potential Health Benefits?: Study Based on Online Support Groups for Women with Breast Cancer. *The Journal of communication*, 61(3), 432–464. <https://doi.org/10.1111/j.1460-2466.2011.01555.x>
- Taccone, F. S., Artigas, A. A., Sprung, C. L., Moreno, R., Sakr, Y., & Vincent, J. L. (2009). Characteristics and outcomes of cancer patients in European ICUs. *Critical care (London, England)*, 13(1), R15. <https://doi.org/10.1186/cc7713>
- Tsamakis, K., Rizos, E., Manolis, A. J., Chaidou, S., Kypmpouropoulos, S., Spartalis, E., Spandidos, D. A., Tsiptios, D., & Triantafyllis, A. S. (2020). COVID-19 pandemic and its impact on mental health of healthcare professionals. *Experimental and therapeutic medicine*, 19(6), 3451–3453. <https://doi.org/10.3892/etm.2020.8646>

COVID-19 DÖNEMİ TÜKETİCİ HARCAMALARINDAKİ DEĞİŞİKLİKLER, SANAYİ VE TİCARİ FAALİYETLER ÜZERİNDEKİ ETKİLERİ

Cihat KARTAL¹ ve E. Ebru ŞENTÜRK^{2*}

¹Dr. Öğr. Üyesi, Kırıkkale Üniversitesi, Türkiye, dr_cihat_kartal@yahoo.com,
ORCID: 0000-0003-2390-8268

² Öğr. Gör. Dr., Hitit Üniversitesi, Türkiye, ebrucesurr@gmail.com,
ORCID: 0000-0002-4528-1518

*Corresponding author

Özet

Çin'in Wuhan kentinde başlayan Covid-19 pandemisi toplumun sosyal anlamda hemen hemen bütün davranış biçimlerinde değişikliklere neden olmuştur. Bu davranış biçimlerindeki değişimin kalıcılığı gelecek araştırmaların konusudur. Ancak salgın sürecinin uzunluğundan kaynaklanan alışkanlıkların tekrar sayılarının artması korku ve endişe gibi psikolojik duygular ile birleşmesi bu davranışların en azından bazılarının kalıcılığına işaret etmektedir. Yapılan araştırmalar sosyal değişime bağlı olarak tüketici harcamalarında da değişim olduğunu göstermektedir.

Akademik çalışmalarda kilitlenme önlemleri olarak adlandırılan lokantaların kapatılması, bazı mağazaların çalışma saatlerini azaltması, şehirlerarası yolculukların kısıtlanması gibi önlemler genel olarak tüketicilerin harçayabilecekleri parayı kısıtladığından, hemen hemen tüm sektörlerin cari gelirlerinde azalmaya neden olmuştur. Bununla birlikte psikolojik açıdan da emniyet tedbirleri çerçevesinde tüketicilerin daha az harcama yapmaya meyilli olduğu görülmüştür. Bu duruma özellikle bulaşa maruz kalma nedeniyle, para biriktirme gerekliliğinin hissedilmesi ya da işten uzaklaştırılma endişesinin neden olduğu düşünülmektedir. Buna rağmen kilitlenme önlemlerinin ortaya çıkardığı psikolojik gerginlik nedeniyle paradoksal tüketici harcamalarında meydana geldiği görülmektedir. Bazı tüketicilerin gereğinden fazla para harcadıkları, bazılarının satıcıların yaşadığı ekonomik darboğazları fırsatçı satın almaya çevirdikleri, bazılarının ise hayatı normal akışına bırakarak rutin satın almaları gerçekleştirdikleri de görülmektedir. Örneğin bu dönemde eğlence ve gıda harcamalarının yanı sıra hobi ürünlerinin veya evde kalma nedeniyle inşaat malzemelerinin satışında artış olduğu tespit edilmiştir.

Çalışmamız tüketici harcamalarındaki değişikliklerden yola çıkarak mal ve hizmet piyasasının ne şekilde etkilendiğini ve geleceğe yönelik olası işletme stratejilerinin mevcut durumdan nasıl yararlanabileceğini ortaya koymayı amaçlamaktadır.

Anahtar Kelimeler: Covid-19, Koronavirüs, Tüketici Davranışları, Tüketici Harcamaları, Satın Alma Niyeti

Abstract

The Covid-19 pandemic that started in Wuhan, China caused changes in almost all social behaviors of the society. The permanence of this change in behavior patterns is the subject of future research. However, the increase in the number of repetitions of habits resulting from the length of the epidemic process and their combination with psychological emotions such as fear and anxiety indicate the permanence of at least some of these behaviors. Latest studies show that there is a change in consumer spending due to social change.

Since the closure of restaurants, reducing the working hours of some stores, and restricting intercity travels, which are called lockdown measures in academic studies, as generally limit the money that consumers can spend, the current incomes of almost all sectors have been reduced. However, it has been observed that consumers tend to spend less within the framework of security measures in terms of psychology. This is thought to be caused by the need to save money or anxiety about being fired, especially due to exposure to Covid-19. Despite this, it is seen that paradoxical expenditures occur due to the psychological tension caused by the lock-in measures. It is also seen that some consumers spend too much money, some turn the economic bottlenecks experienced by sellers into opportunistic purchases, and some make routine purchases by leaving life to its normal course. For example, in this period, it was determined that besides entertainment and food expenditures, there was an increase in the sales of hobby products or construction materials due to staying at home.

Our study aims to reveal how the goods and services market is affected by the changes in consumer spending and how possible future business strategies can benefit from the current situation.

Keywords: Covid-19, Coronavirus, Consumer Behavior, Consumer Spending, Purchasing Intention.

1. GİRİŞ

Dünya tarihi pek çok salgın hikâyesi ile doludur. Bu nedenle toplumlar yaşanan pandemik salgın ve hastalıklara korku ile yaklaşmaktadır. Antoninus ve Justinianus vebaları, Japon çiçek hastalığı, kara veba, sarıhumma, kolera salgını, AIDS, ebola, Rus-Asya-İspanyol-Hong Kong ve Domuz gripleri ile son dönemlerdeki SARS ve MERS virüsleri tarihte milyonlarca can kayıplarına sebep olmuştur.

Bu nedenle tartışma konusu, bir salgının olup olmayacağına yönelik değil, yeni salgınların ne zaman olacağına odaklanmalıdır. Hastalık ve salgınlara yol açan olaylar, tekrar eden biyolojik olaylar olup kesin bir şekilde önlenemez. Burada önemli olan bu salgınlardan ders almak olmalıdır. Tekrar gerçekleşmesi durumunda hazırlıklı olmak ise temel toplumsal amaç olmalıdır. Oysa modern toplumdaki insanlar gelecekte ne olacağı konusunda endişelenmekten çok rahatlık etrafında merkezlenmiş gibi görünmektedir (Donthu ve Gustafsson, 2020:284).

Genel olarak salgınlar son derece ciddi ekonomik, siyasi ve sosyal sonuçlar yaratmaktadır. Geçen yüzyıllarda olduğu gibi Mart 2020'de ilan edilen Covid-19 salgını da tüm dünya genelinde ekonomik hayatı etkilemiş ve sosyal hayatı neredeyse durma noktasına getirmiştir.

Uluslararası seyahat kısıtlamaları başta turizm sektörü üzerinde baskı oluştururken, hükümetler virüsün yayılmasını ve etkisini sınırlamak için çeşitli önlemler almıştır. Nisan ayına gelindiğinde ise tüm dünyada insanların hareketini kısıtlayarak yayılımı durdurmak amacıyla işyerlerinin geçici olarak kapatılması gibi tedbirler gündeme alınmıştır. Bu durum tüketicileri daha çok evde kalmaya, daha az dışarı çıkmaya, temizlik ürünleri ve bozulmayan yiyecekler gibi belirli öğelerden daha fazla satın almaya zorlamış ayrıca fiziksel mesafe dönemi başlamıştır (Mitchel, O'Donnell, Taves, Weselake-Goerge, and Xu, 2020:3).

Salgın, birçok işletmeyi finansal olarak zorlarken, çoğu sektörde eşî görülmemiş bir ticaret kesintisine yol açmıştır. Perakendeciler ve markalar, sağlık ve güvenlik, tedarik zinciri, iş gücü, nakit akışı, tüketici talebi, satış ve pazarlama gibi birçok konu en azından şimdilik kısa vadeli bir zorlukla karşı karşıyadır. Ancak bu salgın atlatıldığında, salgından önceye kıyasla çok farklı bir dünya ile karşı karşıya olunacağı aşikardır (Donthu ve Gustafsson, 2020:284)..

2. TÜKETİCİ HARCAMALARINI ETKİLEYEN TEMEL FAKTÖRLER

Covid-19 dönemi tüketici harcamalarındaki değişimi anlayabilmek için öncelikle harcamaların temel yapısını bilmek gereklidir. Klasik iktisat teorisi bir harcama eyleminin meydana gelebilmesi için, talebi yaratacak gelirin varlığından bahsederken pazarlama bilimi bir gelirin ihtiyaç ve beklentiler çerçevesinde nasıl talebe çevrilebileceğini açıklamaktadır.

Temel olarak tüketicileri harcama yapmaya yönlendiren beş ayrı faktörden söz etmek mümkündür (BT, 2020);

a) Harcanabilir gelir, kişinin serbestçe kullanabileceği geliri olup, kişisel gelirden doğrudan vergiler çıkarıldıktan sonra elde edilen geliri ifade eder (Ülgen, 2014:24). Tüketim olayının gerçekleşebilmesi için tüketicinin satın almaya yönlendirebileceği bir finansal kaynağı olmalıdır. Klasik iktisat teorisine göre gelir arttıkça talep artar. Üreticiler talebe yanıt verir. Bu durum iş imkânlarını arttırır, ücretler yükselir ve sonuç olarak da daha fazla harcama olur.

b) Kişi başı gelir, bir ülkede yaşayan insanların ortalama refah düzeyini ifade eder. Kişi başına düşen milli gelir, sadece bir ortalamanın göstergesidir. Bir ülkenin mevcut milli gelir değerinin o ülkenin nüfusuna bölünmesi ile hesaplanır. Bireylerin ulusal gelirden aldıkları gerçek geliri göstermez (Bozan, 2020). Ancak tüketimin bir potansiyel ifadesidir.

c) Gelir eşitsizliği, belli bir toplumda yaşayan bireylerin her birinin farklı düzeyde gelire sahip olduğunu ifade eder. Bireylerin bazılarının geliri diğerlerinden daha hızlı artmaktadır. Düşük gelirli bireyler, sahip oldukları her bir birim paranın belli payını temel öğelere harcadıklarından, gelirlerinde bir artış yaşadıklarında fayda elde ederler. Yüksek gelirli kişiler ise harcamak yerine fazla paralarını biriktirir ya da yatırım yaparlar.

d) Hane halkı borcu, haneyi oluşturan tüm bireylerin toplam borç tutarını ifade eder. Ekonomik büyümenin en önemli belirleyicilerinden biri yurtiçi taleptir. Yani hane halkının tüketimidir. Halkın tüketebilmesi içinde bir gelire ihtiyaç vardır. Tüketiciler gelirlerinin bir kısmını kredi olarak elde ederler ki bunlar bir evdeki toplam borcu gösterir. Örneğin ev ve taşıt kredisi gibi (Ulusoy, 2018).

e) Tüketici Beklentileri: Kendilerine ve çevrelerine güvenen tüketicilerin harcamaları daha yüksektir.

Tüketici harcamalarını etkileyen bu temel faktörler salgın dönemi olsun veya olmasın tüketicilerin harcama davranışlarını şekillendirir. Covid-19 sürecinde de bu faktörlerin etkileri tüketici davranışlarına yansımıştır.

Covid-19 pandemisinin tüketicilerde yarattığı endişe ve kaygı hisleri ile zorunlu hissettikleri tasarruf davranışı tüketici harcamalarının ciddi anlamda azalmasına neden olurken, mal ve hizmet üreticilerinin, tedarikçilerin ve satıcıların ekonomik faaliyetlerinin negatif yönlü etkilenmesine sebep olmuştur. Pandeminin hem tüketiciler hem de üreticiler üzerinde yarattığı gözle görülür etkiler literatürde pazarlama ve ekonomi alanlarında çokça araştırma yapılmasına neden olmuştur. Bu çalışmaların bazıları pandemi süreci ile pandemi öncesi süreçleri karşılaştırmıştır. Ancak bu salgın bazı yönleri ile diğer önemli olaylardan çok farklıdır (Fernandes, 2020:5). Bu nedenle Covid-19 salgınının etkileri değerlendirilirken aşağıdaki faktörler dikkate alınmalıdır.

- Her şeyden önce bölgesel bir salgın değil, küresel bir pandemi yaşanmaktadır,
- Ekonomik anlamda bakıldığında pandemi, sadece düşük ve/veya orta gelirli ülkeleri değil, ekonomik olarak güçlü birçok ülkeyi de etkilemiştir,
- Faiz oranları açısından bakıldığında tarihi bir düşüklük söz konusudur,
- Salgına ve salgının etkilerine bütün dünya entegre durumdadır,
- Bu salgın tedarik zincirleri boyunca yayılma etkisi yaratmıştır,
- Salgın aynı anda hem arzı hem de talebi yok etmiştir

2.1. COVID-19 DÖNEMİ TÜKETİCİ HARCAMALARI

Covid-19 pandemisi, günlük hayata getirdiği değişiklikler nedeniyle tüketicilerin harcama eğilimlerini ve tüketim alışkanlıklarını değiştirerek hem ekonomi bilimi hem de pazarlama bilimi tarihinde kendisine yer açmıştır. Pandemi süreciyle birlikte tüketici harcamalarını anlamaya yönelik olarak yapılan araştırmalar, bu süreçte tüketici davranışlarının temelinde kıtlık ve korkunun yattığını göstermektedir. Diğer yandan virüs nedeniyle (geçici/kalıcı) kapanan işletmeler, birçok insanın işsiz kalmasına neden olmuştur. Şartlar işsiz kalan bireyleri ve ailelerini adeta tasarrufa zorlamıştır.

GSYİH' nın üçte ikisinden fazlasını oluşturan kişisel tüketim harcamaları, 2020 yılının ilk çeyreğinde rekor seviyede daralma göstermiştir. Yılın ikinci çeyreğinde ise birinci çeyreği de geçerek, ilk çeyreğe göre %10,1'lik negatif yönlü değişim göstermiştir. Yılın ikinci çeyreğinde talepte yaşanan bu daralma, ekonomik aktiviteyi de aşağıya çekmiştir (Barua ve Levin, 2020).

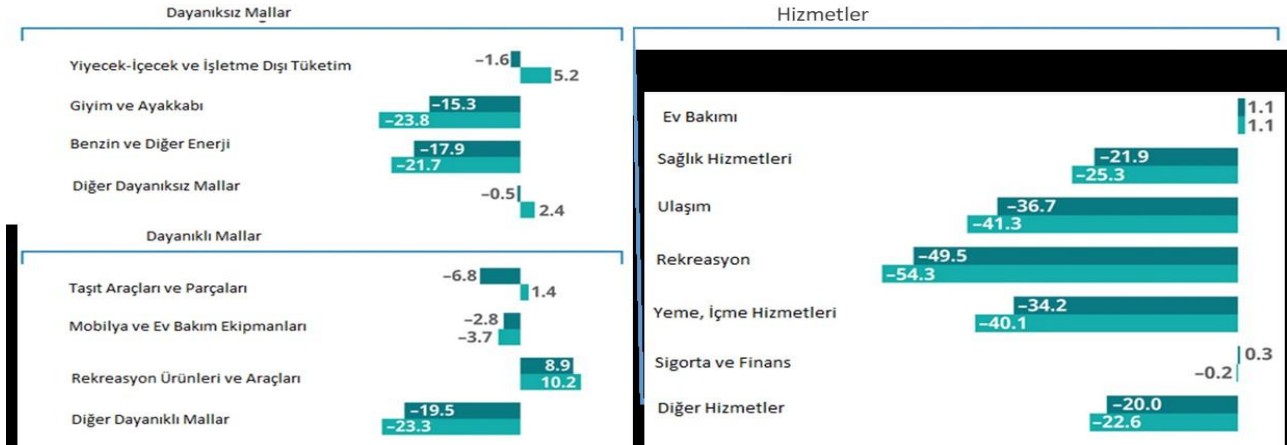

Şekil 1: Ürün ve Hizmetlere Yönelik Tüketici Harcamaları (http://www.deloitte.com, 2020)

Pandemi sürecinde bireylerin bulaştan sakınmak amacıyla çeşitli satın alma işlemlerinden kaçınması hizmet sektöründe ciddi bir gerileme meydana gelmesine neden olmuştur. Literatürdeki çalışmalar bireylerin virüse maruz kalma ihtimalini daha yüksek olarak algıladıkları restoran veya kuaför gibi hizmetlerden uzaklaştıklarını göstermektedir. Deloitte' nin (2020) araştırmasına göre, pandemi sürecinde restoranda yemek yeme harcamalarında azalma görülürken (%-1,6), evde yemek yapma harcamalarında ciddi artış olmuştur (%5,2). Şekil 1'de görüleceği üzere dayaniksız mallara yapılan harcamalara paralel olarak dayanıklı tüketim malzemelerinin pek çoğunda da harcamaların azaldığı görülmektedir. Tüketici harcamalarında yaşanan bu daralma, özel sektörü bu olumsuzluktan kurtulabilmek için küçülmeye gitme (-ki bu olası görünmüyor) ya da ürün ve hizmetlerine zam yapma zorunlulukları ile karşı karşıya bırakmaktadır.

2020 yılının ikinci çeyreğinde tüketici harcamalarında gerçekleşen değişim, dayanıklı tüketim mallarında %2,9, dayaniksız tüketim mallarında %4,2, hizmetler de ise %13,3 oranında küçülmeye sebep olmuştur. Barua ve Levin (2020)' ye göre pandemi ile birlikte yoğunlaşan evden çalışma ve sosyal uzaklaşma durumları pek çok insanın taksi ve dolmuş gibi şehir içi ulaşım araçlarıyla uçak, otobüs ve tren gibi şehirlerarası ulaşım araçlarını kullanmaktan kaçınmasına sebep olmuştur. Dolayısıyla ulaşım hizmetlerine yapılan harcamalar yılın ikinci çeyreğinde (-% 36,7) oldukça olumsuz etkilenmiştir.

2.1.1 Tüketici Endişelerine Bağlı Harcama

Tüketicilerin davranışlarını dolayısıyla tüketici harcamalarını etkileyen bir diğer etmen ise endişe ve bununla birlikte yaşanan endişenin niteliğidir. Şekil 2' de Pandemi sürecinde tüketicilerin psikolojik durumlarını anlamak üzere, İngiltere ve Amerika'da yapılan bir araştırmanın bulgularına yer verilmiştir. Widjaja ve Chipeta (2020)'ye göre İngilizler daha endişeli olma eğilimi gösterirken, Amerikalılar daha mutlu ve biraz daha sakin bir yapıya sahip olma eğilimi taşımaktadır. Ayrıca tüketiciler virüse yakalanma konusunda endişeli olmakla birlikte, virüsün neden olacağı ekonomik etkiler konusunda da olumsuz görüşlere sahiptirler.

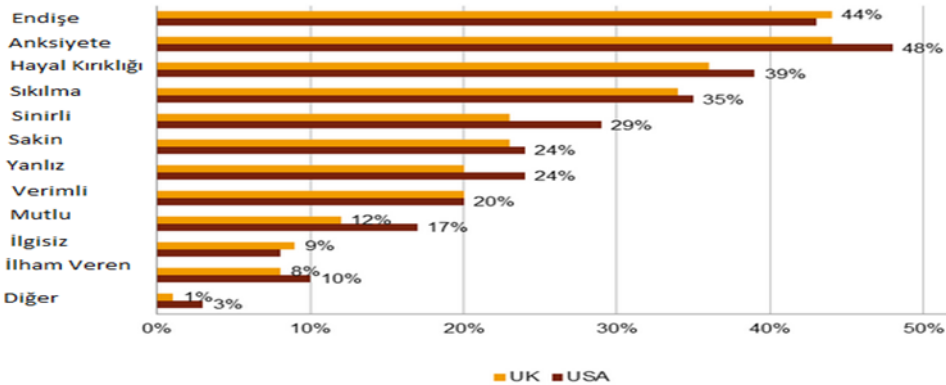

Şekil 2: Covid-19 Tüketicilere Yönelik Psikolojik Durumlar (Widjaja ve Chipeta, 2020)

Koronavirüs salgını bireyleri özellikle kendi sağlıkları konusunda endişelendirmektedir. Deloitte' un Tüketici Takibi Araştırması (2020), bu durumu ortaya koymaktadır. Araştırma tüketicilerin yaklaşık %50' sinin fiziksel

sağlığı konusunda, yaklaşık %60' ının aile üyelerinin sağlığı konusunda, yaklaşık %40' ının ise bir önceki haftaya göre salgın konusunda daha endişeli olduğunu ortaya koymaktadır. Şekil 3, tüketicilerin her üç alandaki endişelerinin devam ettiğini göstermektedir.

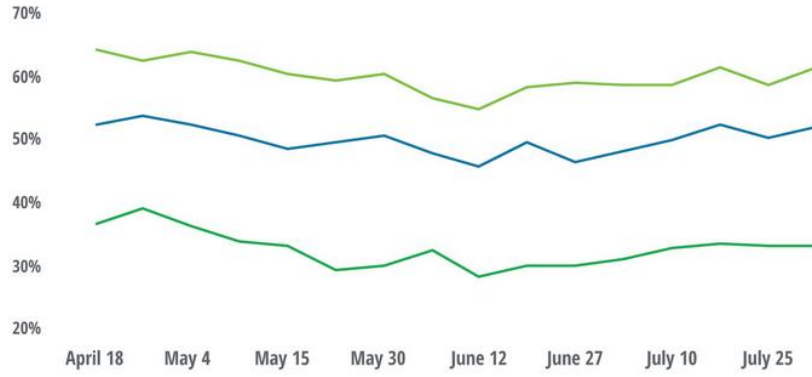

Şekil 3: Tüketici Endişeleri (Nisan-Temmuz 2020) (<http://www.deloitte.com>, 2020)

Aynı araştırma, tüketici endişelerinin yaş, cinsiyet, ikamet edilen yer gibi demografik faktörlerden etkilendiğini de ortaya koymuştur. Araştırmaya göre yaşlı insanlar, sağlıkları konusunda daha fazla endişeli görünmektedirler. Barua ve Levin (2020)'e göre bu durumun muhtemel nedeni, sağlık çalışanlarınca yaşlıların Covid-19 nedeniyle ağır hasta olma ihtimalinin diğer yaş gruplarına oranla daha yüksek olduğunun her fırsatta ifade edilmesi olabilir. Nüfus yoğunluğunun fazla olduğu kentsel alanlarda yaşayanlar da yaşlılar gibi endişeli görünmektedir. Cinsiyete göre ise kadınların erkeklere göre sağlıkları konusunda daha ilgili oldukları ortaya konmuştur. Barua ve Levin (2020), medyada yer alan haberler ve haberlerin verilisinde kullanılan üslubun bireylerin endişe düzeyi konusunda önemli bir faktör olduğunu ifade etmektedir.

Pandemi sürecinde yaşanan endişe ve kaygı ile birlikte hane halkı harcamalarında da değişiklikler gerçekleşmiştir. İngiltere'de yapılan bir araştırma Covid-19'un erken dönemi ve sonrası dönemine ilişkin ortalama aile harcamalarının incelendiği bir araştırmada hane halkı gelirlerinin önemli bir bölümünün Pandemi sürecinde market harcamaları ve kira giderlerine ayrıldığını, dışarıda yemek yemeye ise daha az bütçe ayrıldığını ortaya koymuştur (Widjaja ve Chipeta, 2020).

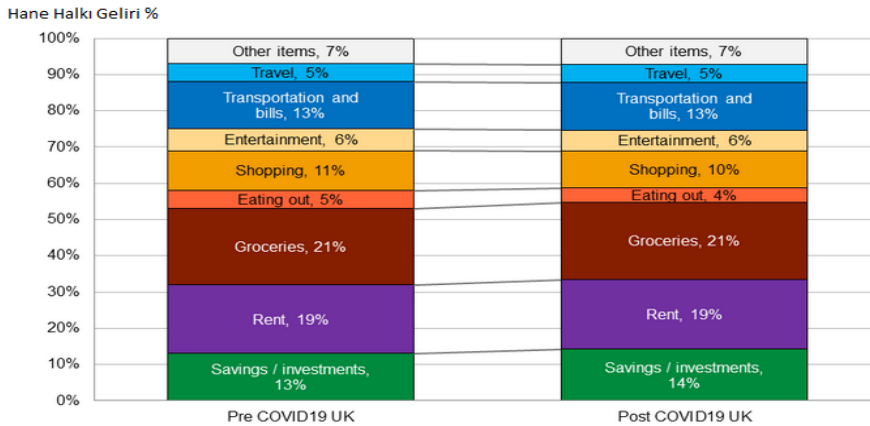

Şekil 4: Hane Halkı Geliri Harcama Dağılımı (Widjaja ve Chipeta, 2020)

Tüketicilerin kaygı ve endişeleri, bireylerin sokağa çıkma ve alışveriş yapma biçimlerini etkilerken, enfekte olan insan sayısında yeniden görülen artış önümüzdeki birkaç ay daha tüketici harcamalarının kısılacağına işaret etmektedir. Normalleşme sürecinde, her ne kadar bazı bireyler tarafından her şey yolundaymış gibi algılsa da, tüketicilerin önemli bir kısmı bulaş konusunda ciddi endişeler taşımaya devam etmektedir. Bu durum, tüketicileri mümkün olduğu kadar fiziksel temas ihtimalinin yüksek olduğu alanlardan uzak durmaya yönlendirmektedir. Bilhassa AVM' ler gibi toplu hizmet alanları, tüketicilerin uzak durma yaklaşımından (özellikle kış döneminde) kuvvetli etkilenecek alanlar dahilindedir.

2.1.2 Tüketimi Etkileyen Yeni Eğilim: Tasarruf

Covid-19 sürecinde yaşanan ekonomik durgunluk nedeniyle piyasaların küçülmesi, bazı çalışanların işlerinden ayrılmaları ya da işyerlerinin kapanması gibi olaylar tüketici harcamalarının kısılmasına neden olmuştur. Hâlihazırda koronavirüse karşı bir aşı ya da tedavi metodunun bulunamaması endişe halini devam ettirmektedir. Bu nedenle herhangi bir tedavi bulununcaya kadar işsizlik oranının artış göstermeye devam edeceği ve tüketicilerin bu sürece kadar daha tasarruf ağırlıklı harcama modeli benimseyeceği değerlendirilebilir.

Yaşanan olumsuzlukların yanı sıra Covid-19 krizi, bazı tüketicilerin her zamankinden daha fazla para biriktirmesine de neden olmuştur. Zira yaygın korku tüketici harcama alışkanlıklarını köklü biçimde değiştirmiştir. ABD Ekonomik Analiz Bürosu'nun yaptığı açıklamaya göre kişisel tasarruf oranı Nisan ayında %33' e ulaşmıştır. Bu oran 1960' lardan bu yana tasarrufta elde edilen en yüksek oran olarak değerlendirilmektedir (Fitzgerald, 2020).

Reid (2020), sosyal medya incelemelerine göre salgının başlangıcı kabul edilen Ocak ayında, tasarruftan bahseden üç milyon insan olduğunu, Mart ayında ise bu sayının beş milyona yükseldiğini belirtmektedir. Harcama yapmak yerine tasarruf etmeyi tercih eden tüketicilerin önemli bir bölümü aylık gelir açıklarını telafi etmek için para biriktirdiklerini ve iş kayıpları için kendilerini hazırladıklarını ifade etmişlerdir. Para biriktirmelerinin diğer sebepleri arasında ise karantina nedeniyle alışveriş yapamamak ve işsizlik bulunmaktadır. Dolayısıyla insanların gösterdiği tasarruf davranışının, bu salgının etkilerinden korunabilmek amacıyla (Reid, 2020) ve bir bakıma da kısıtlılıkların getirdiği para harcamama durumlarından ortaya çıktığı söylenebilir.

3. COVID-19 DÖNEMİ TÜKETİCİ HARCAMALARININ SANAYİ VE TİCARİ FAALİYETLERE ETKİLERİ

Başta da bahsettiğimiz üzere yaşanmakta olan salgın pandemi düzeyindedir. Yaşanan etkileri de küresel düzeyde gerçekleşmektedir. Pandeminin ülkeye girişini engellemek ya da en azından geciktirmek amacıyla hükümetlerin aldığı kısıtlama kararları özellikle uluslararası çalışan işletmeler olmak üzere mal/hizmet üreticilerinden tedarik zincirine kadar tüm sektörleri etkilemiştir. Sektörel bazda salgının etkisi ve şiddeti farklılık göstermekle birlikte etkilenmeyen sektör yoktur denilebilir.

Güçlü ekonomileriyle bilinen ABD ve Alman imalat endüstrilerinde Relayr tarafından gerçekleştirilen bir araştırma 200' den fazla yapılandırılmış görüşme yaparak krizin işletmeleri nasıl etkilediğini tespit etmeye çalışmıştır. Araştırma sonucunda işletmeler ile ilgili altı temel bulgu elde edilmiştir (CFE News, 2020:12):

1. İşletmeler krizden çok etkilenmiştir,
2. Yatırım davranışı kısıtlanmıştır,
3. Olumlu olarak işletmeler esneklik kapasitelerini geliştirmeye başlamıştır,
4. Hizmet olarak ekipman (EaaS) modelleri giderek daha popüler hale gelmektedir,
5. Tahminleme daha önemli hale gelmiştir ve tahmine dayalı analitik IIoT kullanımı artmaktadır,
6. Normalleşme önlemleri işletmeler açısından olumlu etkiler göstermektedir.

Literatürde yer alan araştırmalar pandemiden en çok etkilenen sektörlerin ulaşım, eğlence, perakende, konaklama ve yeme-içme ile ilgili olanlar olduğunu göstermektedir. Yeni nesil ev ve tekne kiralama sitesinin yaptığı araştırmaya göre de tatilcilerin %62' si planlarını değiştirirken, %43' ü bulaş ve hijyen endişeleri nedeniyle tatile çıkmaktan çekinmiştir. Otel tatili yapacağını söyleyenler ise sadece %15' de kalmıştır (Üçhisarlı, 2020). Özellikle Avrupa bazında turizm sektörünün pandemiden etkilenmesinin bir diğer nedeni de kısıtlar nedeniyle Avrupa Birliği sınırlarının üye ülkeler haricinde kapatılması olmuştur. Yapılan bu değişiklik ülkeler arasındaki turizm serbestisini doğrudan etkilemiş, tüketicilerin endişeleriyle birleşince sektöre olumsuz yansımıştır. Hatta birçok ülkenin doğal güzellikleri sadece yerli turistlere kalmıştır.

Ülkelerin kapanan sınırları özellikle tedarik zincirlerinde kopmalara sebebiyet vermiştir. Kopan tedarik zincirleri üretimin azalmasına hatta zaman zaman durmasına neden olmuştur. Örneğin Volkswagen ve Ferrari gibi otomobil sektörü üreticileri, Avrupa'daki üretimlerini askıya alırken, gemi üretimi yapan Fincantieri, işçilerinden yıllık izinlerini kullanmalarını istemiştir. Havacılık sektörünün öncülerinden Airbus ise, Fransa ve İspanya'daki üretimini askıya almıştır. Hammadde tedarikinde yaşanan aksaklıklar İsviçreli saat üreticilerini zor durumda bırakırken, lüks ürünleri ile tanınan Gucci ve Hermes tüm üretim tesislerini kapatmıştır (Fernandes, 2020:6-7).

Ulaşım sektörü de süreçten kaynaklı kayıplar yaşamıştır. Araştırmalar iş seyahatlerinin eğlence amaçlı seyahatlere göre daha yavaş bir hızda toparlandığını göstermektedir (Charumilind, Craven, Lamb, ve Wilson, 2020). Bu süreçten olumsuz etkilenen Alman turizm firması TUI devlet yardımı talebinde bulunmuştur. Ayrıca Çin'den gelen gemiler ziyaretlerini durdurduğu için Los Angeles Limanı'nda 145 sürücü işten çıkarılmıştır. Süreçten yoğun olarak etkilenen bir diğer sektör ise lojistik sektördür. Maersk gibi (50 seferini iptal etti) kruvaziyer operatörleri seferlerini iptal etmek durumunda kalmıştır. Havayolu işletmeleri uçuşlarını iptal etmek zorunda kalırken, bazıları çalışanlarını ücretsiz izne ayırmıştır. Norwegian Air uçuşlarının büyük çoğunluğunu iptal ederken personelinin % 90'ını işten çıkarmıştır (Fernandes, 2020:6). Bununla birlikte Avianca, Virgin ve Flybe gibi bazı havayolu firmaları pandemi sürecinde iflaslarını açıklamışlardır.

Benzer etkiler eğlence sektöründe, sportif ve kültürel etkinliklerde de görülmüştür. Kanada'da eğlence sektöründe faaliyet gösteren Cineplex Inc. yüzden fazla sinema salonunun tamamını kapatırken (Fernandes, 2020:6), Türkiye'de de sinemalar kısıtlılıklar nedeniyle aylarca kapalı kalmıştır. 24 Temmuz - 9 Ağustos 2020 tarih aralığında Tokyo'da gerçekleşmesi gereken Olimpiyat Oyunları 2021 yılına ertelenmek durumunda kalmıştır. Futbolda ulusal liglerin belli bir süre ertelenmesini takiben izleyicisiz müsabakalar gerçekleştirilirken; Euro 2020, Olimpiyat Oyunları gibi 2021'e ertelenmiştir. Sosyal, kültürel ve bilimsel organizasyonlar da süreçten etkilenmiştir. Akademik mecranın buluşma ve bilgi paylaşma alanı olan kongreler teker teker ertelenmiş, akabinde online mecraya taşınmıştır. Benzer şekilde konserler ve fuarlar gibi organizasyonlar ötelenmiş ya da iptal edilmiştir.

Pandemi borsalarda da büyük düşüşlere neden olmuştur. Küresel borsalar 24-28 Şubat tarihleri arasında bir haftada yaklaşık 6 trilyon ABD doları değer kaybetmiştir. Aynı dönemde S&P 500'ün en büyük 10 şirketi 1,4 trilyon doların üzerinde bir toplam kayıp yaşamıştır (Ozili ve Arun, 2020:2). New York Meykul Kıymetler Borsası'nda devre kesiciler bozulmaya devam ettiği için alım satım, birkaç kez durmuştur (Fernandes, 2020:7)

Tüketici harcamalarının Sanayi ve Ticari Faaliyetler Düzeyinde Değerlendirilmesi

Koronavirüs nedeniyle dünya genelinde mağaza ve işletmeler yaygın bir şekilde kapanmıştır. Mağazalar, fabrikalar ve diğer birçok işletme, negatif yönlü talep nedeniyle faaliyetlerini askıya almıştır. Devam eden harcamaların karşılanamaması ve salgından sağ çıkamama gibi nedenler işletmelerin içinde olduğu olumsuz durumu ortaya koymaktadır. Salgın bilhassa küçük işletmeler için oldukça şiddetli etkilere neden olmuştur. Ancak küçük işletmeler üzerindeki etkileri, veri eksikliği nedeniyle iyi bilinmemektedir. Şubat ayı verileri küçük işletme sayılarının azaldığını göstermektedir. Diğer yandan anonim işletmelerde de büyüme odaklı ve istikrarlı yapılara rağmen Nisan ayına kadar %20 kayıp yaşanmıştır. Amerika'daki araştırmalar salgından en çok kadın işletmecilerin, Siyahların, Latinlerin ve Asyalıların işletmelerinin daha çok etkilendiğini göstermektedir (Fairlie, 2020:1-2).

Şekil 5: Aylık Giderlere Göre Nakit Dağılımı (Ortalama ve Medyan)

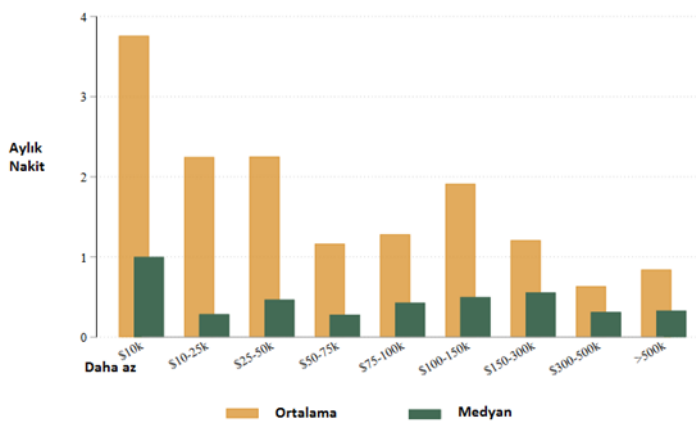

Şekil 5: Aylık Giderlere Göre Nakit Dağılımı (Ortalama ve Medyan)

Amerika Birleşik Devletlerinde Mart/Nisan ayları arasında yapılan bir araştırma salgının küçük işletmeler arasında dislokasyona neden olduğunu göstermiştir. Mevcut etkiler perakende, sanat ve eğlence, kişisel hizmetler, yemek hizmetleri ve konaklama işletmelerinin tümünün %50 üzerinde istihdam kayıpları yaşadığını göstermektedir. Finans, profesyonel hizmetler ve gayrimenkul işi ile uğraşan işletmelerdeki olumsuzluğun etkisi ise daha az olmuştur. Buna gerekçe olarak bu endüstrilerin yeniden üretime daha iyi geçebilmesi gösterilmektedir (Bartik, Bertrand, Cullen, Glaeser, Luca ve Stanton, 2020a:17656).

Salgın dönemine ilişkin olarak tarafından ABD’ de yapılan bir diğer araştırmaya göre işletmelerin %41,4’ ü Covid-19 nedeniyle geçici olarak kapatılmıştır. Bu işletmelerin %1,8’ i ise kalıcı olarak faaliyetlerine son vermişlerdir. Bununla birlikte Covid-19 ile ilişkilendirilemeyen diğer sebepler nedeniyle %1,3 işletmeler kalıcı olarak faaliyetine son vermişlerdir. Bu süreçte tam zamanlı çalışan iş görenlerin sayısı da %32 oranında düşmüş aynı zamanda iş gücünde meydana gelen sağlık endişeleri de artmıştır. İşletmeler bu durumun önem derecesini 100 üzerinden 57 olarak belirtmişlerdir. Ancak sağlık endişesinden kaynaklanan nedenlerle talebin de 100 üzerinden 78 (son derece yıkıcı) derecesinde yıkıcı bir etki yarattığı düşünülmektedir. Bu sorun hemen hemen tüm işletme türleri açısından benzer düzeyde gerçekleşmiştir. 5.819 küçük işletmenin katıldığı araştırmanın sonuçlarına göre 31 Ocak 2020 itibariyle firmaların harcamalarına göre sıralamaları Şekil 5’ te verilmiştir. Tabloya göre aylık geliri 10.000 doların altında olan firmaların ellerinde ortalama bir aylık nakit varlık kalmış durumdadır. Bu durum işletmelerin ellerinde düzenli harcamalarını karşılayabilecek kadar nakit olmadığını göstermektedir. Ayrıca nakdi finansal kaynakların yapısı işten çıkarmaları ve kalıcı kapatmaları da açıklamaktadır (Bartik ve diğ., 2020b:7-11).

Sosyal mesafe kavramının ve normalleşmeye başlamanın ardından en az üç ay geçmesine rağmen salgının etkileri konusunda çok az kanıt bulunmaktadır. Örneğin ABD’de yapılan araştırma 2020’ nin ilk çeyrek verilerine göre aktif işletme sahibi sayısının %22 düştüğünü göstermektedir. Analize Mayıs ve Haziran aylarında devam edildiğinde, faal işletme sahibi sayısının düşmeye devam ettiği görülse de, Nisan ayından itibaren kısmi toparlanmanın tüm demografik gruplarda hissedilmeye başladığı söylenebilir. Bu nedenle kapanan işletmelerin geçici ya da kalıcı olarak kapanıp kapanmadığına yönelik yorum yapmak için erkendir (Falirlie-2, 2020:1-6.) Desai ve Looze (2020)’in araştırması ise azalan talebin, malzeme ve mallara erişim gibi tedarik faktörlerinden daha sorunlu olduğunu ortaya koymaktadır.

Sanayi ve sektörler açısından pandeminin etkileri incelendiğinde ise Türkiye’de emlak sektöründe hareketlilik olduğu görülmektedir. Covid-19 sebebiyle kullanımı artan ve önem kazanan akıllı üretim ve çözümleri talebinin, küresel akıllı üretim pazarı büyüklüğünün 2020 yılında 181,3 milyar dolar büyümesine neden olacağı tahmin edilmektedir. Ancak tedarik zincirindeki kesintiler sektörü olumsuz etkileyebilir. Bu nedenle işletmeler yeni yatırımlar yerine mevcut nakit akışlarını garanti altına almaya çalışmaktadır (marketsandmarkets.com,2020). Sahibinden.com sitesinin Nisan ayı verileri, satılık müstakil ev ilanlarına olan ilginin geçen yılın aynı dönemine oranla %118 arttığını göstermektedir. Bu dönemde “bahçeli ev”, “bahçeli daire” aramaları ise %228 oranında yükselmiştir. Evlerde geçirilen vakitlerin artması balkon kültürünü de tekrar hatırlatırken, “balkonlu ev”, “balkonlu daire” aramaları da %91 oranında artış göstermiştir (Pazarlamasyon, 2020). Yine salgınla birlikte akıllı aydınlatma endüstrisinin de gelişmesi beklenmektedir. Bu konuda bilhassa bahçecilik, UV dezenfeksiyon cihazlarına artan talebin neden olacağı düşünülmektedir (marketsandmarkets.com,2020).

Araç kiralama ve paylaşımı gibi hizmet sektörü ile veri hizmeti üzerindeki Covid-19 etkisi açısından bakıldığında artan şehirleşme nedeniyle mobilitenin geliştiği ve araç sahipliğinde düşüş olduğu görülmektedir. Salgın nedeniyle artan internet ve cep telefonu kullanımı sektörün daha da büyüyeceğini göstermektedir (marketsandmarkets.com,2020).

Sharma ve Nicolau (2020)’un çalışması salgının, turizm ve ulaşım alanı içinde yer alan (otelcilik hizmetleri, havayolları, yolcu gemileri ve araba kiralama) sektörlerde önemli bir düşüş yaşadığını göstermektedir. Bilhassa kruvaziyer endüstrisi ciddi bir kriz içinde görünmektedir. Diamond Princess ve diğer yolcu gemilerindeki yüksek oranda duyurulan salgınlar, insanların kruvaziyer endüstrisi ile ilgili endişelerini ciddi biçimde arttırmıştır.

Konaklama endüstrisi ise normalleşme dönemi ile birlikte yavaş yavaş iyileşirken, Covid-19 krizi, konaklama işletmelerinin çalışma şekli üzerinde derin etkiler yaratmaya devam etmektedir. Ağırhava işletmelerinin, çalışanların ve müşterilerin sağlık ve güvenliğini sağlamak ve müşterilerin işlerini himaye etme istekliliğini artırmak için Covid-19 iş ortamında faaliyetlerinde önemli değişiklikler yapması beklenmektedir. Journal of Hospitality Marketing & Management’ in yazar ekibi tarafından yürütülen bir çalışmanın ön bulguları, restoranların yeniden açılmasının ve seyahat kısıtlamalarının hafifletilmesinin müşterilerin hemen geri getirmeyeceğini göstermektedir. Bireylerin büyük bir kısmı (% 50’ den fazlası) hemen bir restoranda yemek yemeye istekli değildir. Aynı şey otellerde kalmak için de geçerlidir (Gursoy ve Chi, 2020:527).

Covid-19, hammadde (soya, buğday, bezelye), ürün (burger köftesi, sosis ve nuggets), dağıtım kanalı (perakende satış noktaları, yiyecek hizmeti ve e-ticaret) ile bitki bazlı et pazarı üzerinde ise büyüme yönünde etkiye sebep olmuştur. Marketsandmarkets.com (2020)’de verilen bilgilere göre 2020’ de 3,6 milyar dolar olan cironun, 2021 yılına kadar 4,2 milyar dolar olması ve yıllık bileşik büyüme oranının %17,0 olması beklenmektedir. Bu segmentte soya’ nın en büyük payı oluşturması beklenmektedir. Covid-19 döneminde hayvansal ürünlere olan endişe nedeniyle soya bazlı et ürünlerine talebin arttırması beklenmektedir. Omnichannel ve internet penetrasyonundaki artan benimsenme, bitki bazlı et endüstrisindeki e-ticaret büyümesini destekleyeceği

değerlendirilmektedir. COVID-19' un nesnelerin interneti (IoT) pazar büyüklüğü üzerindeki küresel etkisinin, 2021'de 243 milyar dolara çıkması beklenmektedir. Pazardaki büyümeyi yönlendiren ana faktörler arasında, evde iş girişimine odaklanmak, nakit ödemelerdeki insan temasını en aza indirmek için akıllı ödeme teknolojilerin giderek daha fazla benimsenmesi ve giyilebilir cihazlara olan talebin artması yer almaktadır.

3.1. TÜKETİCİ HARCAMALARININ SEKTÖRLER VE TİCARİ FAALİYETLER ÜZERİNDEKİ ETKİLERİNİN ÜLKELER DÜZEYİNDE KATEGORİK DEĞERLEMESİ

Aralık 2019 tarihinde Çin' de başlayan pandemi öncelikle sağlık sektörünü etkilemiş olsa da Ocak 2020 itibarıyla ekonomik etkileri de ciddi anlamda görülmeye başlanmıştır. Wuhan' da ortaya çıkan koronavirüsün bir salgın değil pandemi olduğunun anlaşılması sonucu alınan kısıtlama kararları dünya genelinde ekonomik güç ayrımı yapmaksızın neredeyse tüm ülkelerin ticari ve sanayi faaliyetlerini sekteye uğratmıştır. Bu faaliyetlerin yanı sıra yaşanan bilinmezlik durumu ve korku tüketici harcamalarını da değiştirmiş ve kısıtlamıştır.

Pandeminin dünya genelinde yarattığı ticari sıkıntıyı ifade edebilmek için tüketici harcamaları, çeşitli kategorilerde ülkeler düzeyinde incelemek gerekmektedir. Bu anlamda 15 Mart – 06 Nisan 2020 tarih aralığında The Mckinsey & Company Consumer Pulse tarafından ekonomik gücü ve COVID 19' dan etkilenme düzeyleri açısından ele alınan 13 ülkenin endüstrisinin nasıl etkilendiğine dair bir araştırma gerçekleştirilmiştir. Şekil 5' te detayları görülen çalışmanın sonuçlarına göre (Jones, 2020); pandemiden üst düzeyde etkilenen İtalya'da tüketiciler ekonominin düzeleceğine karşı düşük seviyede güven taşımakla birlikte yine de tüketici harcamalarında yavaş da olsa artış yaşanmaktadır. Pandemiden ilk etkilenen Çinli tüketicilerin hane halkı gelir ve harcamalarının ise Nisan ayı itibarıyla artacağı düşünülmektedir.

İngiliz tüketicilerin önemli bir bölümü gıda ve bakkaliye giderlerini neredeyse yarıya düşürmüş olmasına rağmen ev eğlencesine yönelik ürünlerin satışı ile birlikte bakkaliye harcamalarının da artacağı öngörülmektedir. Benzer biçimde Amerikalı tüketicilerde bu alanda harcamalarını önemli ölçüde azaltmış görünmektedir. Güney Kore'de ise Nisan ayının ikinci yarısından itibaren harcamaların artacağı beklenmektedir. İnternet kullanımının yoğunlaşmasıyla birlikte neredeyse tüm katılımcılar evde eğlence harcamalarını arttıracaklarını ifade ederken Güney Korelilerin %31' i video oyunları ile zaman geçirmeyi, %51'i ise TV karşısında zaman geçirmeyi planlamaktadır. İtalyanlar, Netflix gibi online eğlence mecralarına daha çok yatırım yapmayı planlarken, Çin' de ise hizmet sektörünün birçok alanında sıçrama beklenmektedir. Giyim kategorisinde ise yine Çinli tüketiciler dikkat çekmektedir. Ancak vaka sayısının zirve yapmasıyla giyim tüketimi %40 azalmıştır. Çinli tüketiciler ayrıca seyahat ve ulaşım kategorisinin hemen hemen tüm alanlarında harcamalarını arttıracaklarını belirtirken, diğer birçok ülkede seyahat ve ulaşım kategorisinde karamsar bir tablo görülmektedir. Amerika'da turizm endüstrisinin bir önceki yılın nisan ayın verilerine göre %87 daha düşük olması beklenmektedir. Benzer şekilde hayvan bakım hizmetleri, kişisel bakım hizmetleri, hızlı servis/normal restoranlar ile sokak eğlencelerine ayrılacak bütçenin birçok ülkede düşük seviyelerde kalacağı anlaşılmaktadır.

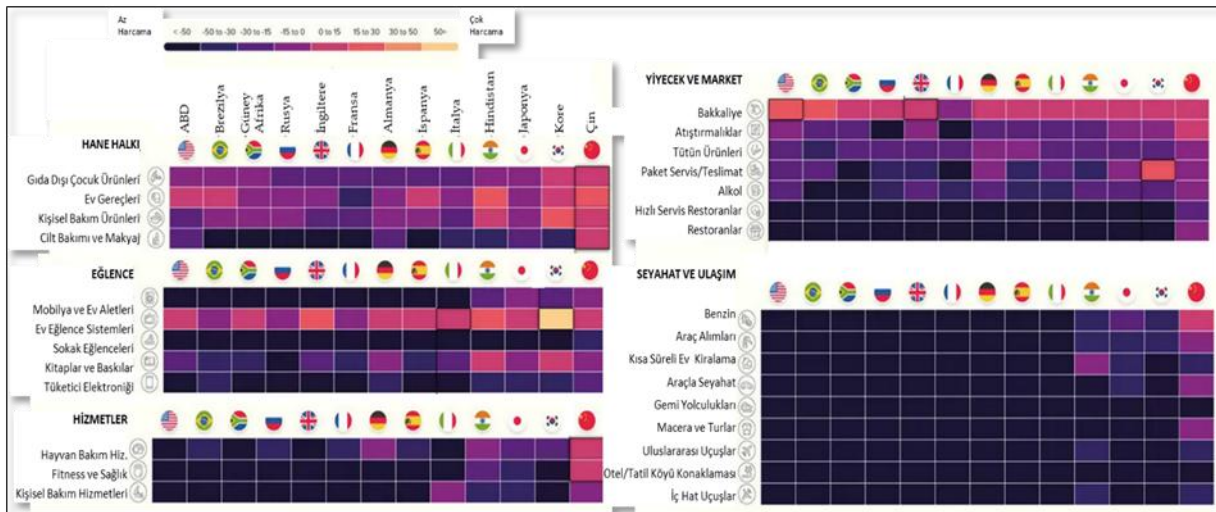

Şekil 6: Ülkelere Göre Kategoriler Çerçevesinde Tüketici Harcamaları (Jones, 2020)

4. SONUÇ

Sosyal varlıklar olan insanlar 2020 yılının başından itibaren daha önce hiç alışık olmadıkları bir kavramla yüz yüze kaldılar. Sosyal mesafe olarak adlandırılan bu kavram insanlar üzerinde çeşitli olumsuz etkilere neden oldu. Sevdiklerinden uzak kalmak, etkinliklere katılmamak, sosyalleşememenin yanında alışverişte karar verme tarzları ve harcamaları da bu olumsuzluklardan etkilendi. Dolayısıyla pandemiden etkilenenler sadece insanlar değil aynı zamanda tüzel kişilikler ve onlardan oluşan sanayi ve sektörler de oldu.

Pandemi sağlık sektörünü, eğitim sektörünü, endüstrileri olumsuz etkilemiş olsa da neden olduğu tüm olumsuzluklara rağmen, insanlar yuva yapmaya, yeni beceriler geliştirmeye ve yaşadıkları yerlere daha iyi bakmaya başladılar. Örneğin; birçok şeyin nasıl yapıldığını öğrendiler, forma girmeye çalıştılar, bulmaca çözdüler ya da kitap okudular. Bunun yanı sıra temizlik ürünleri alımlarında artış oldu ve daha fazla çöp geri dönüştürülmeye başladı. İnsanlar internet ve sosyal medyayı daha fazla kullanmaya başlarken, bulaştan kaçınmak için uzaktan çalışmanın da verdiği imkanlarla kırsal alanlara döndüler. Tüm bunlar insanların başına ne gelirse gelsin, davranışlarının karmaşık olduğunun bir göstergesidir (Donthu ve Gustafsson, 2020:285). Ancak konu sanayi ve işletmeler olduğunda karmaşık davranışlar değil planlılık esastır. Pandemi süreciyle birlikte öngörülemeyen durumların insan davranışlarında yarattığı karmaşıklığın işletmeleri nasıl olumsuz etkileyeceği görülmüş oldu. Bir çok işletme ve sektör esnek planlamanın ve proaktif yaklaşımların önemini bir kez daha anlamış oldu.

Kısıtlamalarla birlikte teknoloji kullanımı önem kazanırken, akıllı üretim çözümlerini aktif kullanabilen işletmeler daha az hasarla süreci yaşadı/yaşamaya devam ediyor. Çünkü kısıtlamalar nedeniyle tüketici harcamaları azalırken, sektörel bazda da ağırlık değişti. Aynı zamanda fiziksel pazarlar gücünü kaybederken sanal pazarlar güçlendi. Bu süreçte özellikle hizmet sağlayıcılarından oluşan havacılık, kruvazör endüstrisi, konaklama ve turizm gibi sektörler büyük kayıplar yaşadı.

Pandemi süreci henüz sonlanmadığı ve bitişinin kesin bir tarihi de belirlenemediği için yapılan bir çok araştırmanın ve bu araştırmalara konu olan sonuçların kalıcı olup olmadığı bilinmemektedir. Ancak süreç uzun süre devam ederse dünya genelinde sanayinin kalıcı hasarlar alacağı net olarak ifade edilebilir.

KAYNAKÇA

- Bartik, A., Bertrand, M., Cullen, Z. B., Glaeser, E. L., Luca, M. ve Stanton, C. (2020a), The impact of Covid-19 on small business outcomes and expectations. PNAS, 117 (30), 17656-17666.
- Bartik, A., Bertrand, M., Cullen, Z. B., Glaeser, E. L., Luca, M. ve Stanton, C. (2020b). How are small businesses adjusting to Covid-19? Early evidence from a survey. NBER Working Paper Series, Cambridge: National Bureau Of Economic Research.
- Barua, A. ve Levin, D. (August, 2020). What's weighing on consumer spending: fear of Covid-19 and its economic impact. Deloitte Insights, <https://www2.deloitte.com/us/en/insights/economy/spot-light/economics-insights-analysis.html>, Erişim Tarihi: 12.08.2020.
- Bozan E. (2020). Kişi başına düşen milli gelir. Konupara.com, <https://konupara.com/ekonomi/kisi-basina-dusen-milli-gelir-6936/>, Erişim Tarihi: 14.08.2020.
- BT, (July, 2020). How has Covid-19 changed Australian consumer spending habits?, <https://www.bt.com.au/insights/perspectives/2020/australian-consumer-spending-changes.html>, Erişim Tarihi: 14.08.2020
- CFE News, (August, 2020), Covid-19 developments and effects on engineers from the industry, Insights Media.
- Donthu, N. ve Gustafsson, A. (2020), Effects of Covid-19 on business and research. Journal of Business Research, 117, 284-289.
- Fairlie, R. W. (2020). The impact of COVID-19 on small business owners: evidence of early-stage losses from The April 2020 current population survey. NBER Working Paper Series, National Bureau Of Economic Research:Cambridge.
- Fernandes N. (March, 2020). Economic effects of coronavirus outbreak (Covid-19) on the world economy. SSRN, Preliminary and Subject to Revisions as New Data is Released, Ver.2.
- Fitzgerald, M. (2020). U.S. savings rate hits record 33% as coronavirus causes Americans to stockpile cash, curb spending. <https://www.cnn.com/2020/05/29/us-savings-rate-hits-record-33percent-as->

coronavirus-causes-americans-to-stockpile-cash-curb-spending.html, Erişim Tarihi: 10.08.2020.

- Gursoy, D. ve Chi, C. G. (2020). Effects of Covid-19 pandemic on hospitality industry: review of the current situations and a research agenda. *Journal of Hospitality Marketing & Management*, 29(5), 527-529. <https://doi.org/10.1080/19368623.2020.1788231>.
- Charumilind, S., Craven, M., Lamb, S., and Wilson, M. (2020). Preventing future waves of COVID-19, Covid-19 and the great reset: Briefing note #18, Mckinsey.com. <https://www.mckinsey.com/~media/mckinsey/business%20functions/risk/our%20insights/covid%2019%20implications%20for%20business/preventing%20future%20waves%20of%20covid%2019/preventing-future-waves-of-covid-19.pdf>, Erişim Tarihi: 12.09.2020
- Mitchel, T., O'Donnell, G., Taves, R., Weselake-Goerge, Z., and Xu, A. (July, 2020). Consumer expenditures during Covid-19: an exploratory analysis of the effects of changing consumption patterns on consumer price indexes. Statistics Canada, <https://www150.statcan.gc.ca/n1/pub/62f0014m/62f0014m2020010-eng.htm>, Erişim Tarihi: 10.09.2020
- Jones, K. (May, 2020). These charts show how Covid-19 has changed consumer spending around the world. Weforum.org, <https://www.weforum.org/agenda/2020/05/coronavirus-covid19-consumers-shopping-goods-economics-industry>, Erişim Tarihi: 10.08.2020.
- Ozili P., and Arun T. (2020). Spillover of Covid-19: Impact on the global economy, https://papers.ssrn.com/sol3/papers.cfm?abstract_id=3562570, Erişim Tarihi: 01.09.2020.
- Üçhisarlı, C. (2020). Covid-19 salgını nedeniyle tatile ayrılan bütçeler kısıldı. Pazarlamasyon.com, <https://pazarlamasyon.com/covid-19-salgini-nedeniyle-tatile-ayrilan-butceler-kisildi/>, Erişim Tarihi: 04.09.2020.
- Pazarlamasyon. (2020). Yeni normal ile alışveriş ve yaşam tercihleri değişiyor. Pazarlamasyon.com, <https://pazarlamasyon.com/yeni-normal-ile-alisveris-ve-yasam-tercihleri-degisiyor/>, Erişim Tarihi: 04.09.2020.
- Reid L. (2020). Covid-19: How saving money became a talking point on social. <https://www.brandwatch.com/blog/react-covid-saving/>, Erişim Tarihi: 20.08.2020.
- Sharma, A., and Nicolau, J. L. (2020). An open market valuation of the effects of Covid-19 on the travel and tourism industry. *Annals of Tourism Research*, 83(2020): 102990. <https://doi.org/10.1016/j.annals.2020.102990>
- Ulusoy, A. (2018). Hanehalkı borçluluğu. *Yeni Şafak Gazetesi*, <https://www.yenisafak.com/yazarlar/ahmetulusoy/hanehalki-borclulugu-2046708>, Erişim Tarihi: 19.08.2020.
- Ülgen, G. (2014). İktisada Giriş II. İktisat Bilimine Giriş Kitabı içinde İstanbul Üniversitesi Uzaktan Eğitim Fakültesi Ders Notu. Türkmen Kitapevi: Eskişehir.
- Widjaja, J., and Chipeta, C. (2020). Survey: consumer behaviour during Covid-19 pandemic. <https://conjointly.com/blog/covid-consumer-impact-survey/>, Erişim Tarihi: 01.09.2020.

Covid-19 salgın hastalığının kemoterapi sürecinde meme kanseri tedavisine etkileri ve yaşam kalitesi

Yasemin Özzyer¹

¹Öğr. Gör., Sinop Üniversitesi, Sinop, yozyer@sinop.edu.tr

*Yasemin Özzyer

Özet

Çin'in Wuhan şehrinde Aralık 2019'da yeni bir koronavirüs vakası meydana geldi. Dünya sağlık örgütü bu durumu daha sonra koronavirüs hastalığı 2019 (COVID-19) salgını ilan etti. Hastalık küresel olarak tüm dünyada pandemiye neden oldu. Şimdiye kadar, küresel enfekte insan sayısı 3 milyonu aştı. Bu süreç, tıbbi bakımı zor olan, antikanser tedavi alan kanser hastaları için büyük engeller oluşturmaktadır. Meme kanseri kadınlar arasında en sık görülen kanser olmakla birlikte kemoterapi ve farklı tedavilerin uygulanması sağlık üzerinde yan etkilerin ortaya çıkmasını sağlamaktadır. Kemoterapi meme kanseri tedavisinde en sık kullanılan tedavi yöntemlerinden bir tanesidir. COVID-19 salgını, sağlık hizmetlerine erişim duyan meme kanseri hastalarının kemoterapi sürecinde, bakım ve tedavisinde zorluklar yaşanmasına neden olmaktadır. Hastaların enfeksiyona yatkın olması, bağışıklık sisteminin düşük olması onları Covid-19 salgın hastalığı için daha savunmasız bırakmaktadır. İzolasyon önlemleri, hastaların daha az hastaneye gelişlerinin sağlanması, tedavilerin farklı seçeneklerinin geliştirilmesi, alınabilecek önlemler arasındadır. Yaşanan bu zorluklar hastaların yaşam kalitesinin düşmesine neden olmaktadır. Yaşam kalitesi kavramı son zamanlarda kanser hastaları için önemli bir kavram olmakla birlikte, meme kanseri üzerinde yapılan çalışma sayısı oldukça kısıtlıdır. Bu kavram yaşanan bu pandemi sürecinde daha da değer kazanmaktadır. Yaşam kalitesini etkileyen faktörlerin belirlenmesi, yaşam kalitesini yükseltmeye yönelik faaliyetlerin uygulanması önemlidir. Birçok ülke kanserli hastaların bu süreçte yönetimi, bakımı ve yaşam kalitesinin yükseltilmesi için önlemler almaktadır.

Bu bağlamda, pandeminin meme kanseri hastalarının onkolojik bakım üzerindeki etkisini değerlendirmek, tedavi ve bakımda yeni stratejiler geliştirmek, hastaların ihtiyaçlarını belirlemek, hastaları salgının etkisinden korumak, yaşam kalitesini değerlendirmek ve yükseltmek önem kazanmaktadır. Bu derlemede, Covid-19 salgın hastalığının kemoterapi sürecinde, meme kanseri tedavisine etkilerini ve yaşam kalitesine değinmeye çalıştık.

Anahtar Kelimeler: COVID-19, salgın, meme kanseri, kemoterapi, yaşam kalitesi

1.GİRİŞ

Aralık 2019'dan bu yana Çin'in Hubei Eyaleti, Wuhan Şehrinde yeni koronavirüs enfeksiyonu ile pnömoni vakaları görülmeye başlandı. O zamandan beri, enfekte vakaların sayısı katlanarak arttı. Dünya Sağlık Örgütü (WHO), Wuhan'da pnömoni salgınına neden olan yeni koronavirüsü resmi olarak "koronavirüs hastalığı-19 (COVID-19)" olarak adlandırdı (Huang ve ark., 2020). COVID-19, salgını küresel bir sağlık sorunu olarak kabul edildi ve 11 Mart 2020'de WHO tarafından salgın olarak ilan edildi (Nguyen ve ark., 2020).

Şiddetli akut solunum sendromu koronavirüs 2 (SARS-CoV-2) enfeksiyonunun bir sonucu olarak COVID-19'dan kaynaklanan morbidite ve mortalite riski, Birleşik Krallık popülasyonunda tek tip değildir. Sistemik antikanser tedavisi alan kanserli hastalar genellikle çoğu antikanser tedavisi almayan hastalara göre hastalıktan daha yüksek risk altındadır. Bu iddiayı destekleyecek kanıtlar azdır. Kemoterapi ve antikanser uygulamalar tedavide yaygın küresel değişikliklere yol açmaktadır. Küresel bir acil sağlık durumunda, onkologlar, antikanser tedavilerinin kullanımı açısından hastalar için risk-fayda analizlerini bilgilendirebilecek geniş bir veri setinden kanıt elde etmelidir. (Azambuja ve ark., 2020).

Meme kanseri, gelişmiş ve gelişmekte olan ülkelerdeki kadınlar arasında ölüm ve morbiditenin önde gelen nedeni olarak dünya çapında artan bir endişe kaynağıdır. Dünya çapında meme kanseri insidansının, 2050 yılına kadar yılda yaklaşık 3,2 milyon yeni vakaya ulaşacağı tahmin edilmektedir. Meme kanserine bağlı ölümlerin yaklaşık %60'ı gelişmekte olan ülkelerde meydana gelmektedir. (Sibhat ve ark., 2020).

DSÖ verileri, COVID-19 genel vaka ölüm oranının yaklaşık %1-7 olduğunu belirtmektedir. Mortalite, yaşlılarda, obezlerde ve kardiyovasküler hastalık, pulmoner hastalık, hipertansiyon, diyabet ve kanser gibi önceden var olan bir hastalığı olan kişilerde en yüksektir (Peter ve ark., 2020). Yapılan onkoloji çalışmaları, yoğun bakım ünitelerine daha yüksek kabul riski, invaziv ventilasyon gereksinimi ve ölüm dahil kanser hastalarının COVID-19'dan daha muzdarip olduğunu göstermektedir. Bu durumun kanser tedavisine bağlı immünosupresyon ile bağlantılı olduğu düşünülmektedir. Kanser ve COVID-19 olan on veya daha fazla hastayı içeren bir meta-analiz çalışmasında COVID-19 hastalarında genel kanser prevalansının %2.0 olarak görüldü (Peter ve ark., 2020)

Şiddetli akut solunum sendromu koronavirüs (SARS-CoV) -2 ile ilişkili hastalığın (COVID-19) pandemik bir oranda hızla artmasına küresel hazırlıklı olma, sağlık hizmetlerinin önceliklerinin belirlenmesi için, herkese en yüksek kaliteli bakım standartlarına ulaşılmasını sağlamak için uygun yanıt, güvenilir, uygulanabilir ve kanıta dayalı bir mekanizmanın hızla geliştirilmesini gerektirmiştir. Onkolojide temel hizmetlerin tanımı bir değer çerçevesi içinde geliştirilmelidir. Organizasyonel ve klinik karar verme için COVID-19'a klinik yanıt asla daha geciktirilmemeli, çalışma alanına entegre edilmelidir. Evde kanser hastalarına rehberlik etmek için temel sağlık hizmetleri sektörünü kapsayan, bakımın sürekliliği ile ilgilenen ve teletıp sistemlerinin etkin bir şekilde geliştirilmesi de önem kazanmaktadır. Küreselleşme, hastalığın hızla yayılmasını, özellikle yoğun sağlık hizmeti kapasitelerini ve sağlık bakım sistemlerini zorlayarak, kilit bir stratejik yaklaşım olarak ertelenebilir önceliğe sahip bazı sağlık hizmetlerinin kaldırılmasını gerektirmiştir. Bu nedenle, entegre sağlık hizmeti planlaması, onkoloji de dahil olmak üzere COVID-19'a hazırlık ve yanıtta başarının temelidir. Bu süreçte uygun tedavi planlamaları yapılması esastır (Azambuja ve ark., 2020).

Kanserli hastaların daha kırılgan bir popülasyon olduğu, yani SARS-CoV-2 enfeksiyonuna karşı daha savunmasız olduğu, bilinmektedir. Mevcut şiddetli akut solunum sendromu koronavirüs 2 (SARS-CoV-2) salgınında kanser hastalarının güvenliği ve yönetimi acildir ve çoğu kanser kliniğinin bir acil durum planı oluşturması gerekir. Kanser hastalarının, hem antikanser tedavilerinin hem de cerrahi ve kemoterapinin neden olduğu immünosüpresif durum nedeniyle

enfeksiyonlara daha duyarlı olduğu iyi bilinmektedir. Koronavirüs hastalığı, (COVID-19) ciddi komplikasyonlara neden olmaktadır. Çalışmalar, daha az agresif kanserler için adjuvan kemoterapi veya elektif cerrahiye ertelenmenin dikkate alınması gerektiğini ve kanser hastaları veya kanserden kurtulan hastalar için kişisel koruma önlemleri için artan riskin vurgulanması gerektiğini öne sürmektedir. Ayrıca, SARS-CoV-2 ile enfekte kanserli hastalar için daha yoğun gözetim ve tedavi düşünülmelidir (Cortiula ve ark., 2020).

Meme kanserinin erken teşhisi için mamografi taraması, kişilere, eğer prosedür güvenli bir şekilde uygulanabilirse planlanmış randevularına devam etmeleri veya en azından salgının hızını yavaşlatması beklendiğinde randevularını derhal yeniden planlamaları tavsiye edilmelidir. Evlerinden gelemeyen hastalara palyatif bakım sağlanamaması ve tedavinin yan etkilerinin yönetimi, zorunlu karantinadan kaynaklanan diğer önemli endişelerdir. İlerlemiş hastalığı olan ve COVID-19'un düşündürücü semptomları olmayan hastalar, kemoterapi almaya devam etmelidir. Dahası, takip ve kanser tarama randevularının ertelenmesi dikkate alınması gereken bir strateji olsa da, ziyaretlerin veya muayenelerin aşırı birikimi, önümüzdeki birkaç ay içinde ulusal halk sağlığı sistemini zorlayacaktır (Cortiula ve ark., 2020).

Kanser bakımı ve triyajı için kılavuz ilkeler arasında kaynak değerlendirmeleri, kanser bakımı koordinasyonu ve pandemi yönetimi yer almaktadır. COVID 19 hastalarının az olduğu, hastane kaynaklarının tükenmediği, kurumun yoğun bakım ünitesi ve ventilatör kapasitesine sahip olduğu, COVID-19 gidişatının hızlı yükselme aşamasında olmadığı, yarı acil ortam acil bir ortam olarak tanımlanmaktadır. Meme kanseri hastalarının triyajına yönelik COVID-19 kılavuzu, evre I de ilk 3 ay içinde ve hayatta kalma tehlikesi olan hastaların sınırlı ameliyat yapılmasını önermektedir (Çakmak ve Özmen, 2020).

COVID-19 pandemisi sırasında meme kanseri hastalarının önceliklendirilmesi, tedavisi ve triyajına yönelik öneriler farklı kaynaklarda belirtilmektedir. Meme kanseri hastaları için neoadjuvan kemoterapiden sonra cerrahi, yanıtı mümkün olduğu kadar uzun süreye bağlı olarak yalnızca kemoterapi sonrası 4-8 hafta içinde ertelenmelidir. Bu hastalar, bireysel sağlık sistemi / hastane tarafından güvenli görüldüğünde operasyon için yüksek öncelikli olmalıdır (Çakmak ve Özmen, 2020).

COVID-19 pandemisi, özellikle şüpheli COVID-19 semptomları, meme kanseri hastaları için panik ve anksiyeteye neden olmaktadır. Halk sağlığı perspektifinden bakıldığında, sağlıkla ilgili günlük davranışlara, ruh sağlığına ve yaşam kalitesine fayda sağlayan koruyucu faktörleri bilmek çok önemlidir. Hasta kişilerin depresyona ve daha düşük sağlıkla ilişkili yaşam kalitesine sahip olma olasılığının daha yüksek olduğunu, yüksek yaşam kalitesine sahip olanların ise COVID-19 salgını sırasında daha iyi zihinsel sağlığa sahip oldukları görülmüştür (Peter ve ark., 2020). Meme kanseri olan hastalar, sağlıkla ilişkili yaşam kalitelerini olumsuz etkileyen fiziksel semptomlar ve psikososyal sıkıntı yaşarlar. Dünya Sağlık Örgütü, yaşam kalitesini bir kişinin fiziksel sağlığını, psikolojik durumunu, bağımsızlık derecesini, sosyal ilişkilerini, kişisel inançlarını ve çevresini içeren bir kavram olarak tanımlamıştır.

Yaşam kalitesi, bir hastalık veya tedavinin varlığıyla ilişkili durumlardan etkilenen refahı ölçmektedir ve genellikle fiziksel işlev, psikolojik refah (anksiyete ve depresyon seviyeleri gibi) ve sosyal desteği içeren bir dizi alandan oluşmaktadır. Devam eden semptomlar, tedavilerin yan etkileri, hastalığın nüks etmesi sıklıkla fiziksel ve psikolojik işlevselliği ve meme kanserli hastaların yaşam tarzı ile sosyal ilişkilerini etkileyen bir durumla sonuçlanmaktadır. Kemoterapi alan hastalar yaşam kalitelerini olumsuz etkileyen çeşitli yan etkiler ve semptomlar yaşayabilir.

Hastaların yaşam kalitesinde bozulma, gelişmekte olan ülkelerde meme kanseri tanısı ileri aşamalarda teşhis edildiğinden ve sonuç olarak tedavi verimli bir şekilde yürütülemediğinden daha belirgindir. Gelişmekte olan ülkelerde, kanserli kadınlar arasında morbidite ve mortalitenin önde gelen nedeni meme kanseri olduğundan, meme kanseri olan hastalar arasında yaşam kalitesine önem verilmektedir. Bu nedenle, COVID-19 ve yaşam kalitesi ilişkili faktörleri değerlendirmek,

müdahaleleri belirlemek, hasta sonuçlarını iyileştirmek için yardımcı olacaktır (Sibhat ve ark., 2020). Meme kanseri olan hastalar, COVID-19 ile kanser arasındaki ilişki hakkında iyi bilgilendirilmeli, aynı zamanda bu dönemde hayatta kalanların yaşadığı benzersiz zorluklar da bilinmelidir (Frey ve ark., 2020).

KAYNAKLAR

- Azambuja E, Trapani D, Loibl S, et al. (2020). ESMO Management and treatment adapted recommendations in the COVID-19 era: Breast Cancer. *ESMO Open*, 5:e000793. doi:10.1136/esmoopen-2020-000793
- Cortiula, F., Pettke, A., Bartoletti, M., Puglisi, F., & Helleday, T. (2020). Managing COVID-19 in the oncology clinic and avoiding the distraction effect. *Annals of oncology : official journal of the European Society for Medical Oncology*, 31(5), 553–555. <https://doi.org/10.1016/j.annonc.2020.03.286>
- Frey, M. K., Ellis, A. E., Zeligs, K., Chapman-Davis, E., Thomas, C., Christos, P. J., Kolev, V., Prasad-Hayes, M., Cohen, S., Holcomb, K., & Blank, S. V. (2020). Impact of the coronavirus disease 2019 pandemic on the quality of life for women with ovarian cancer. *American journal of obstetrics and gynecology*, S0002-9378(20)30674-8. Advance online publication. <https://doi.org/10.1016/j.ajog.2020.06.049>
- Huang, Y., Cai, C., Zang, J., Xie, J., Xu, D., Zheng, F., Zhan, T., Huang, K., Wang, Y., Wang, X., Hu, Z. Y., Deng, Y., & Xie, Y. (2020). Treatment strategies of hospitalized patients with coronavirus disease-19. *Aging*, 12(12), 11224–11237. <https://doi.org/10.18632/aging.103370>
- Karadeniz Çakmak G, Özmen V. (2020). Sars-CoV-2 (COVID-19) Outbreak and Breast Cancer Surgery in Turkey, *Eur J Breast Health*, 16(2): 83-85.
- Nguyen, H. C., Nguyen, M. H., Do, B. N., Tran, C. Q., Nguyen, T., Pham, K. M., Pham, L. V., Tran, K. V., Duong, T. T., Tran, T. V., Duong, T. H., Nguyen, T. T., Nguyen, Q. H., Hoang, T. M., Nguyen, K. T., Pham, T., Yang, S. H., Chao, J. C., & Duong, T. V. (2020). People with Suspected COVID-19 Symptoms Were More Likely Depressed and Had Lower Health-Related Quality of Life: The Potential Benefit of Health Literacy. *Journal of clinical medicine*, 9(4), 965. <https://doi.org/10.3390/jcm9040965>
- Peter ve ark., (2020). SARS-CoV-2 and cancer: Are they really partners in crime? *Cancer Treatment Reviews*, 89: 102068, 1-10.
- Sibhat, S. G., Fenta, T. G., Sander, B., & Gebretekla, G. B. (2019). Health-related quality of life and its predictors among patients with breast cancer at Tikur Anbessa Specialized Hospital, Addis Ababa, Ethiopia. *Health and quality of life outcomes*, 17(1), 165. <https://doi.org/10.1186/s12955-019-1239-1>

COVID-19 SÜRECİNDE 5-6 YAŞ ÇOCUKLARININ ONLİNE EĞİTİM İMKÂNLARINA YÖNELİK ANNE-BABA GÖRÜŞLERİ

İlkay Göktaş^{1*} Hülya Gülay Ogelman²
Hande Güngör³

¹ Öğr. Gör., Ondokuz Mayıs Üniversitesi, Türkiye, ilkaygoktas1@hotmail.com
² Prof. Dr., Sinop Üniversitesi, Türkiye, hulyagulay7@hotmail.com
³ Öğr. Gör. Dr., Pamukkale Üniversitesi, Türkiye, hgungor@pau.edu.tr
*Corresponding author

Abstract

Tüm dünyayı etkisi altına alan COVID-19 salgını, insanları hayatlarında önemli değişiklikler yapmak zorunda bırakmıştır. Salgın süreci nedeniyle hayat, birçok alanda kısıtlanmış, bu durum toplumsal yaşamda önemli değişikliklere yol açmıştır. Toplumun her kesimi, salgından farklı şekillerde etkilenmiştir. Salgın sürecinde yetişkin insanların iş ve sosyal yaşamlarının değişmesi ile birlikte çocuklar da etkilenmiş, eğitim hayatları aksadığı için zorluklar yaşamış, uyum sorunları gösterebilmişlerdir. Bu süreçte Türkiye’de Milli Eğitim Bakanlığı hali hazırda hizmet verdiği Eğitim Bilişim Ağı (EBA) sistemini güçlendirerek “Salgın Süreci Eylem Planı” geliştirmiştir. Bu planın amacı; “Temel eğitim ve ortaöğretimdeki tüm öğrenci ve öğretmenlerimizin online eğitim metotlarını etkili kullanmasını sağlamak, var olan şartlarda nitelikli eğitim süreçlerinin planlaması ve uygulaması için imkân ve ortam oluşturmak, eylem adımlarının takip edilmesiyle öğrenmeye engel olacak tüm sorunları çözmek” olarak belirlenmiştir (MEB, 2020). EBA bünyesinde ilkökul, ortaokul ve lise düzeyindeki çocuklara hafta içi her gün online dersler verilmiştir. Bununla birlikte okul öncesi eğitimi öğretmenleri, küçük çocuklara yönelik etkinlikler hazırlamaları için yönlendirilmiş ancak EBA bünyesinde ilkökul, ortaokul ve lise düzeyinde olduğu gibi okul öncesi eğitime yönelik etkinliklere yer verilmemiştir.

Bu kapsamda araştırmanın amacı, COVID-19’a bağlı olarak karantina sürecinde, 5-6 yaş çocuklarının online eğitim imkanlarına yönelik anne-baba görüşlerinin incelenmesi olarak belirlenmiştir. Araştırmada, küçük çocukların salgın sürecinde verilen online eğitim alıp almadığı, alanlar için online eğitimin sıklığı, içeriği, yapılan etkinlikler incelenmiştir. Tarama yönteminin kullanıldığı araştırmanın çalışma grubunu 5-6 yaş grubunda çocuğu olan 224 anne ve baba oluşturmuştur. Araştırma sonuçlarına göre COVID-19 salgınından önce bir okul öncesi eğitim kurumuna devam eden çocukların %52’si online eğitim almıştır. Anne babalar, online eğitim veren kurumların %71.4’ü hafta içi her gün, %16.2’si haftada bir iki kez, %12.4’ü ise sıklığı belirsiz, düzensiz bir periyotta eğitim verdiklerini belirtmişlerdir. Online eğitimde, en sık yapılan ilk üç etkinlik sırayla; resim, sanat ve oyun etkinlikleridir. Online eğitim alan çocukların anne babalarının % 48.6’sı bu eğitimlerin yararlı olduğunu düşünmektedir.

Keywords: COVID-19, okul öncesi dönem, online eğitim.

1. GİRİŞ

2020 yılının bahar döneminde Türkiye’de de etkisini göstermeye başlayan koronavirüs (COVID-19) salgını tüm dünyada olduğu gibi ülkemizde de hem yetişkin bireylerin hem de çocukların hayatında önemli değişiklikler oluşturmuştur. Bu süreçte başta sağlık olmak üzere bir çok sektör olumsuz şekilde etkilenmiştir. Eğitim de bu sektörler arasında yer almaktadır. Koronavirüs (COVID-19) salgınından dolayı yüz yüze eğitime bir süre ara verilip online eğitime geçilmiştir. Online eğitim, online platformlarda gerçekleşen bir eğitim sürecidir. Teknolojik araçlar ile internet bağlantısını gerekli kılan online eğitim, çocukların ve yetişkinlerin farklı yerlerde de olsalar eğitim alabilmelerine olanak sağlamaktadır. Online eğitim uzaklık gibi sorunları gidermekle birlikte birçok nedenden yüz yüze katılımın engellendiği durumlarda da kullanılan bir eğitim yöntemidir (Singh ve Thurman 2019).

Alan yazında online eğitimin olumlu ve olumsuz yönlerine vurgu yapan çalışmalar söz konusudur. Kim (2020)’e göre online eğitim, farklı yerlerde yaşayan öğretmen ve öğrenciler arasında iletişim kurma imkânı oluşturur. Fiziksel mekâna bağlı olmadığı için katılımı artırır ve öğretmen ile öğrenciler için bireysel ve işbirlikçi çalışma ortamı sağlar. Ayrıca dijital ortamda kaydedilen ders videoları istenildiği zaman tekrar izlenebilir. Online eğitimin sağladığı belirtilen avantajlar ile birlikte sınırlılıkları da vardır. Online eğitimde, öğretmenlerin veya öğrencilerin çevrimiçi sitelere erişmek ve bilgisayar kullanmak için teknolojik alt yapılarının olması gerekmektedir. Bu durum özellikle küçük çocuklar için oldukça önemli bir sınırlılıktır. Küçük çocukların çevrim içi öğreniminde yetişkin gözetimi gereklidir. Bu nedenle, özellikle küçük çocukların online eğitimleri sırasında yetişkinlerin rehberliği önem taşımaktadır (Schroeder ve Kelley 2010; Youn, Leon ve Lee, 2012). Gelişimsel açıdan da, online eğitim küçük çocuklar için yeterli olmayabilir. Nitekim okul öncesi dönem çocukları, yetişkinlere kıyasla odaklanmak ve öğrenmek için daha fazla etkileşime girmeye ve uygulamalı faaliyetlere ihtiyaç duyarlar. Bu bağlamda online eğitimin, küçük çocuklara öğrenme fırsatları sunmasına rağmen yüz yüze eğitimin yerini dolduramayacağını da söylemek mümkündür. Küçük çocuklara yönelik online eğitim sürecinde onların gelişimsel özellikleri doğrultusunda birtakım düzenlemelerin yapılması gereklidir.

Ülkemizde koronavirüs (COVID-19) salgınından dolayı 16 Mart 2020 itibariyle okullar tatil edilmiştir. Bu süreçte, Türkiye’de Milli Eğitim Bakanlığı hali hazırda hizmet verdiği Eğitim Bilişim Ağı (EBA) sistemini güçlendirerek “Salgın Süreci Eylem Planı” geliştirmiştir. Bu planın amacı; “temel eğitim ve ortaöğretimdeki tüm öğrenci ve öğretmenlerimizin online eğitim metotlarını etkili kullanmasını sağlamak, var olan şartlarda nitelikli eğitim süreçlerinin planlaması ve uygulaması için imkân ve ortam oluşturmak, eylem adımlarının takip edilmesiyle öğrenmeye engel olacak tüm sorunları çözmek” olarak belirlenmiştir (MEB, 2020). EBA bünyesinde ilkökul, ortaokul ve lise düzeyindeki çocuklara hafta içi her gün online dersler verilmiştir. Bununla birlikte okul öncesi eğitim düzeyindeki çocuklar için öğretmenler ödev olarak etkinlik hazırlamaları için yönlendirilmiş ancak EBA bünyesinde ilkökul, ortaokul ve lise düzeyinde olduğu gibi okul öncesi eğitime yönelik etkinliklere yer verilmemiştir. Bu süreçte okul öncesi eğitim için düzenli bir eğitim uygulaması öğretmenlere tavsiye edilmiştir. Verilen eğitimlerin yapısı ve içeriği de eğitim veren öğretmenler tarafından belirlenmiştir.

Gerçekleştirilen araştırmada, 5-6 yaş çocukların koronavirüs (COVID-19) sürecinde, online eğitim imkanlarına yönelik anne-baba görüşlerinin belirlenmesi amaçlanmıştır. Bu bağlamda, küçük çocukların salgın sürecinde online eğitim alıp almadığı, online eğitim aldıysa yapılan eğitimin sıklığı ve içeriği incelenmiştir.

Araştırmanın alt problemleri aşağıda maddeler halinde belirtilmektedir:

1. COVID 19 salgını sürecinde okul öncesi dönem çocukların online eğitim alma durumları nedir?
2. COVID 19 salgını sürecinde online eğitim veren okul öncesi eğitim kurumlarının verdikleri eğitimlerin sıklıkları nedir?
3. Online eğitimler sırasında en sık yapılan etkinlik uygulamaları nelerdir?
4. 5-6 yaş çocukların anne babalarının COVID 19 sürecinde verilen online eğitimin yararına ilişkin düşünceleri nelerdir?

2. YÖNTEM

Araştırmada tarama yöntemi kullanılmıştır. Tarama yönteminin kullanıldığı araştırmalarda çoğunlukla geniş bir kitleden bilgi toplanır. Tarama araştırmalarında araştırmacılar, “neden?” sorusundan ziyade, görüş ve özelliklerin nasıl dağıldığı ile ilgilenmektedirler (Büyüköztürk, 2016; Fraenkel ve Wallen, 2006). Araştırma verileri nitel araştırma yöntemi kullanılarak toplanmıştır. Nitel araştırma; gözlem, görüşme ve doküman analizi gibi nitel veri toplama yöntemlerinin kullanıldığı, algıların ve olayların doğal ortamda gerçekçi ve bütüncül bir biçimde ortaya konmasına yönelik bir sürecin izlendiği araştırma türüdür (Yıldırım ve Şimşek, 1999).

2.1. Çalışma grubu

Araştırmanın çalışma grubunu 5-6 yaş grubunda çocuğu olan %92.85 (n=208) anne, %6.25 (n=14) baba, %0.89 (n=2) her ikisi birlikte olmak üzere, toplam 224 ebeveyn oluşturmaktadır. Çalışma grubunun, katılım sağlanan on beş şehre ilişkin dağılımı Tablo.1 de verilmiştir.

Tablo 1. Çalışma grubunun şehirlere ilişkin dağılımı

Şehir	Katılımcı sayısı	Şehir	Katılımcı sayısı	Şehir	Katılımcı sayısı
İzmir	97	İstanbul	15	Ağrı	1
Denizli	26	Ankara	5	Antalya	1
Balıkesir	24	Aydın	4	Kırıkkale	1
Manisa	23	Kayseri	2	Ordu	1
Samsun	21	Mersin	2	Konya	1

COVID 19 salgını öncesi gittikleri okul öncesi eğitim kurumu bilgilerine ilişkin bilgiler Tablo 2 de yer almaktadır.

Tablo 2. COVID 19 salgını öncesi çocukların gittikleri okul öncesi eğitim kurumu türüne ilişkin bilgiler

Kurum Türü	n	%
Bağımsız Anaokulu	107	47.8
Özel Anaokulu	60	26.8
İlkokul/ortaokula bağlı anasınıfı	30	13.4
Kolej anaokulu	4	1.8
Kız meslek liselerine bağlı anaokulu	1	0.4
Herhangi bir okul öncesi eğitim kurumuna devam etmeyen	22	9.8

Çocukların COVID-19 salgınından önce devam ettikleri eğitim kurumu türüne ilişkin dağılımlarında, %47.8'inin (n=107) bağımsız anaokuluna, %26.8'inin (n=60) özel anaokuluna, %13.4'ünün (n=30) ilkokul/ortaokula bağlı anasınıfına, %1.8'inin (n=4) kolej anaokuluna ve %0.4'ünün (n=1) kız meslek liselerine bağlı anaokuluna devam ettikleri görülmektedir. Çocukların %9.8'i (n=22) salgından önce herhangi bir okul öncesi eğitim kurumuna devam etmemiştir.

2.2. Veri toplama aracı

Araştırmada, veriler COVID-19 sürecinde araştırmacılar tarafından hazırlanan sorular ile google form üzerinden toplanmıştır. Hazırlanan sorularda küçük çocukların salgın sürecinde verilen online eğitim alıp almadığı, yapılan online eğitimin sıklığı, içeriği ve yapılan etkinlikler incelenmiştir.

2.3. Verilerin analizi

Araştırmadan elde edilen verilerin analizinde Microsoft Office Excel 2010 programı kullanılmıştır.

3. BULGULAR

Araştırma bulgularına göre COVID 19 salgını sürecinde çocukların online eğitim alma durumlarına ilişkin bilgiler Tablo 3 te yer almaktadır.

Tablo 3. COVID 19 salgını sürecinde çocukların online eğitim alma durumlarına ilişkin bilgiler

Eğitim alma durumu	n	%
Evet	105	52
Hayır	97	48

Tablo 3. incelendiğinde, COVID 19 salgını sürecinde çocukların %52'sinin (n=105) online eğitim aldığı, %48'inin (n=97) online eğitim almadığı anlaşılmaktadır.

Araştırmaya katılan anne babaların çocuklarının devam ettiği kurumlardan COVID 19 sürecinde online eğitim veren okul öncesi eğitim kurumlarının verdikleri eğitimin sıklığına ilişkin bilgiler Tablo 4.te yer almaktadır.

Tablo 4. COVID 19 sürecinde online eğitim veren okul öncesi eğitim kurumlarının verdikleri eğitimin sıklığına ilişkin bilgiler

Online Eğitim Sıklığı	n	%
Hafta içi hergün	75	71.4
Haftada bir iki kez	17	16.2
Sıklığı değişti, düzenli verilmedi	13	12.4

Tablo 4.'e göre online eğitim veren kurumların %71.4'ü (n=75) hafta içi her gün, %16.2'si (n=17) haftada bir iki kez, %12.4'ünün (n=13) belirsiz aralıklarla online eğitim verdiği anlaşılmaktadır.

Online eğitimler sırasında en sık yapılan üç etkinlik uygulamasına ilişkin bilgiler Tablo 5.'te yer almaktadır.

Tablo 5. Online eğitimler sırasında en sık yapılan ilk üç etkinlik uygulamasına ilişkin bilgiler

Birinci sırada yapılan etkinlikler	n	İkinci sırada yapılan etkinlikler	n	Üçüncü sırada yapılan etkinlikler	n
Resim	44	Sanat	23	Sanat	18
Sanat	16	Oyun	17	Matematik	16
Oyun	15	Resim	16	Oyun	15
Matematik	11	Hikaye	16	Hikaye	13
Hikaye	8	Matematik	14	Resim	11
Fen doğa	6	Fen doğa	11	Fen doğa	10
Sohbet	2	Yabancı dil	1	Sohbet	9
Yabancı dil	1	Teknoloji	1	Teknoloji	4
Teknoloji	0	Sohbet	1	Yabancı dil	2

Tablo 5.'te eğitimlerde birinci sırada en sık yapılan ilk üç etkinlik sırayla; resim (n=44), sanat (n=16) ve oyun (n=15) etkinlikleridir. Bu etkinlikleri matematik (n=11), hikaye anlatımı (n=8), fen doğa etkinlikleri (n=6), sohbet (n=2) ve yabancı dil etkinlikleri (n=1) takip etmektedir.

Eğitimlerde ikinci sırada en sık yapılan ilk üç etkinlik sırayla; sanat (n=23), oyun (n=17) ve resim (n=16), etkinlikleridir. Bu etkinlikleri hikaye anlatımı (n=16), matematik (n=14), fen doğa etkinlikleri (n=11), yabancı dil etkinlikleri (n=1), teknoloji (n=1) ve sohbet (n=1) takip etmektedir.

Eğitimlerde üçüncü sırada en sık yapılan ilk üç etkinlik sırayla; sanat (n=18), matematik (n=16) ve oyun (n=15) etkinlikleridir. Bu etkinlikleri hikaye anlatımı (n=13), resim (n=11), fen doğa etkinlikleri (n=10), sohbet (n=9), teknoloji (n=4) ve yabancı dil etkinlikleri (n=2) takip etmektedir.

5-6 yaş çocukların anne babalarının COVID 19 sürecinde verilen online eğitimin yararına ilişkin düşüncelerine yönelik bilgiler Tablo 6.'da yer almaktadır.

Tablo 6. 5-6 yaş çocukların anne babalarının COVID 19 sürecinde verilen online eğitimin yararına ilişkin düşüncelerine yönelik bilgiler

Online eğitimin yararına ilişkin düşünceler	n	%
Çok yararlı oldu.	51	48.6
Beklediğimden daha az yararlı oldu.	45	42.9
Hiç yararlı olmadı.	9	8.6

Tablo 6.'ya göre 5-6 yaş çocukların anne babalarının %48.6'sı (n=51) eğitimi çok yararlı bulurken, %42.9'u (n=45) beklediğinden daha az yararlı olduğunu, %8.6'sı (n=9) ise hiç yararlı olmadığını düşünmektedir.

COVID 19 sürecinde çocuğu eğitim almayan anne babaların çocuklarının online eğitim almalarını isteme durumlarına ilişkin bilgiler Tablo 7.'de yer almaktadır.

Tablo 7. COVID 19 sürecinde çocuğu eğitim almayan anne babaların çocuklarının online eğitim almalarını isteme durumlarına ilişkin bilgiler

Çocuğunun online eğitim almasını isteme durumu	n	%
Evet	75	77.3
Hayır	22	22.7

Tablo 7. incelendiğinde, COVID 19 sürecinde çocuğu eğitim almayan anne babaların %77.3'ü (n=75) çocuğunun online eğitim almasını isterken, %22.7 'si (n=22) çocuğunun online eğitim almasını istemediği görülmektedir.

4. SONUÇ VE TARTIŞMA

Türkiye'nin farklı illerinde yaşayan ve 5-6 yaş okul öncesi çocuğu olan anne-babalar ile gerçekleştirilen bu çalışmada, katılımcılara online ortamda sorular yöneltilmiş ve online eğitim imkânlarına yönelik görüşleri belirlenmiştir. Araştırmanın bulgularına göre COVID 19 salgını sürecinde çalışma grubundaki çocukların yarısının online eğitim alabildikleri görülmektedir. Online eğitim alan çocukların büyük çoğunluğu eğitime hafta içi hergün olacak şekilde katılmıştır.

COVID-19 Dünya genelinde olduğu gibi Türkiye'de de birçok alanda değişime ve dönüşüme neden olmuş ve yaşantımızı büyük ölçüde etkilemiştir. En çok etkilenen alanlardan birisi de eğitimidir. Devlet yöneticilerinin bu sürece yönelik aldığı önlemler kapsamında öğrenciler, öğretmenler, anne-babalar ve eğitim yöneticileri çok kısa sürede online eğitim sürecine dahil olmuşlardır. Bu şekilde ara verilen yüz yüze eğitim sürecine, online eğitim ile devam edilmiş, öğrencilerin eğitim öğretim süreci kesintiye uğratılmamaya çalışılmıştır.

Eğitim öğretim sürecinde farklı bir dönüşüm ve uygulama olarak yansıyan online eğitim süreci ülkemizde ilköğretim, ortaokul ve lise olmak üzere üç farklı öğretim düzeyinde televizyon aracılığı ve EBA kapsamında internet üzerinden öğrencilere sunulmuştur. Bununla birlikte EBA bünyesinde okul öncesi dönem çocukları için düzenli bir eğitim uygulaması yapılamamıştır. Küçük çocuklarla ilgili süreç, okullara ve öğretmenlere bırakılmış, verilen eğitimlerin yapısı ve içeriği de eğitim veren öğretmenler tarafından belirlenmiştir. Bu nedenle koronavirüs (COVID-19) sürecinde online eğitim alan çocukların yanı sıra online herhangi bir eğitim alamayan çocuklar da bulunmaktadır.

Araştırma sonuçlarında online eğitimlerde ilk sırada en sık yapılan ilk üç etkinlik resim, sanat ve oyun etkinlikleri iken ikinci sırada da en sık yapılan ilk üç etkinlik birinci sırada tercih edilen üç etkinlik türü ile benzerlik göstermektedir. Online eğitimde üçüncü sırada en sık yapılan ilk üç etkinlik ise sanat, matematik ve oyun etkinlikleridir.

Okul öncesi çocuklar için yaparak, yaşayarak öğretme tekniklerin kullanılması önemlidir. Oyun çocukların öğrenme aracıdır ve oyun ile çocuk kendini ve içinde yaşadığı dünyayı tanıyabilir, kendini ifade eder ve kritik düşünme becerileri kazanır (MEB, 2013). Bu yüzden ki MEB (2013) programında kazanım ve göstergelerin çocuklara kazandırılmasında oyunun bir yöntem ve/veya etkinlik olarak kullanılması önerilmektedir. Okul öncesi dönemde uygulanan online eğitimde, kameralar karşısında öğretmenin çocukların dikkatinin devamlılığını sağlamak kolay olmayabilir. Bu nedenle öğretmenler çocukların süreçte aktif olmalarını sağlayacak, resim yapma, sanat etkinlikleri ve oyun etkinliklerini öncelikli olarak tercih etmiş olabilirler. Böylelikle, okul öncesi eğitimin kısmi de olsa online ortama uyarlanarak çocukların el-göz koordinasyonu, küçük/büyük

kas becerilerinin gelişimi ve günlük yaşam becerilerinin desteklenmiş olabileceği düşünülmektedir. Öğretmenlerin, etkinlik tercihleri ile evdeki çocukları, ekran karşısında bile olsa diğer çocuklar ile bir araya getirerek yalnız olmadıklarını hissetmelerine katkı sağladıkları düşünülebilir. Yapılan etkinlikler ile bakış açısı alma becerisinin gelişmesine, akranlarıyla online ortamda görüşen çocukların karantina dönemini mutlu geçirmesine katkı sağlanmış olabilir.

Araştırma sonuçlarında katılımcıların yaklaşık yarısının online eğitimi çok yararlı bulmuştur. Ayrıca online eğitimi beklentilerinin altında yararlı olduğunu ve yararlı olmadığını düşünen anne-babaların olduğu da görülmektedir. Bu süreçte online eğitim almamış olan çocukların anne-babalarının büyük bir çoğunluğu çocuklarının online eğitim almalarını istemişlerdir.

Alan yazın incelendiğinde, bilgi iletişim teknolojilerinin (BİT) kullanımının öğretmen ve çocukların gelişimlerini desteklemek için gerekli olduğunu savunan araştırmalar bulunmaktadır (Epstein, 2015; McCarick ve Xiaoming, 2007). Bununla birlikte teknolojinin riskler ve sınırlamalar getirebileceğinin farkına varılması da önem taşımaktadır (McPake, Plowman ve Stephen, 2013). Günümüzde teknolojinin hızla ilerlemesi ve hayatımızda her an ulaşılabilir olması nedeni ile bu araçları kullanan küçük çocukların sayısı hızla artmaktadır. Gerçekleştirilen araştırmalarda eğitimde kullanılan BİT'nin çocuklar için yaratıcı ve iletişimsel etkinlikler sağladığı ifade edilmektedir (Kim, 2020). Bu noktada önemli olan, eğitimcilerin çocukların düşüncelerini geliştirmelerine uygun çevrimiçi ortamları güvenli ve sağlıklı bir şekilde nasıl sağlayabilecekleridir (Edwardset ve diğ., 2018). COVID-19 süreci öncesinde, okul öncesi dönem öğretmenlerinin çevrimiçi programlar aracılığıyla çocukların etkili öğrenme fırsatlarına yönelik çalışmalar gerçekleştirmeleri eğitim hedefleri içerisinde ön planda tutulmamıştır (Kim, 2020). Geçişin çok hızlı olduğu online eğitim sürecinde öğretmenlerin konu ile ilgili yeterli bilgi ve beceri düzeyinde olmamalarından dolayı, gerçekleştirilen eğitim, anne-babaların beklentilerini karşılayamamış olabilir. Bununla birlikte evden çıkma yasaklarının olduğu dönemde çocuklarının öğretmen ve arkadaşları ile birlikte online da olsa vakit geçirip, etkinlik yapmaları anne-babalar için bu süreci yararlı olarak değerlendirmesini sağlamış olabilir. Online eğitim alamayan çocukların anne-babalarının belirtilen nedenlerden dolayı online eğitime istekli olabileceği düşünülmektedir.

COVID-19 nedeniyle, önemli hale gelen online eğitim için okul öncesi dönemde uygun yaklaşımların ve uygulamaların tasarlanması, öğretmenlere yönelik hizmet içi eğitimlerin hazırlanması gerekebilir. Küçük çocuklar arasında online eğitimden yararlanma düzeyinin artırılması da önem taşımaktadır. Anne-babalara online eğitimin önemi, çocuklarına eğitim sırasında ve sonrasında ne şekilde rehberlik yapabileceklerine yönelik eğitimler verilebilir.

KAYNAKÇA

- Büyükköztürk, Ş. (2016). Bilimsel araştırma yöntemleri. (22.bas.). Ankara: Pegem Akademi Yayıncılık. Ankara.
- Edwards, S., Mantilla, A., Henderson, M., Nolan, A., Skouteris, H., & Plowman, L. (2018). Teacher practices for building young children's concepts of the internet through play-based learning. *Educational Practice and Theory*, 40(1), 29-50.
- Epstein, A.S. (2015). Using technology appropriately in the preschool classroom. *Highscope Extensions*, vol.28,no.1.
http://www.highscope.org/file/NewsandInformation/Extensions/ExtVol28No1_low.pdf-26-subat2015
- Fraenkel, J. R. & Wallen, N. E. (2006). How to desing and evaluate research in education. New York: McGaw-Hill International Edition.
- Kim, J. (2020). Learning and teaching online during COVID-19: Experiences of student teachers in an early childhood education practicum. *International Journal of Early Childhood*, 1-14.
- McCarick, K. & Xiaoming,L. (2007). Burried Treasure: The Impact of computer use on young childrens' social, cognitive, language development and motivation. *AACE Journal*, 15(1),73-95.

- McPake, J., Plowman, L., & Stephen, C. (2013). Preschool children creating and communicating with digital technologies in the home. *British Journal of Educational Technology*, 44(3), 421-431.
- Milli Eğitim Bakanlığı (MEB) (2013). Okul öncesi eğitim programı. Ankara. <http://tegm.meb.gov.tr/dosya/okuloncesi/ooproram.pdf> adresinden 15 Mayıs 2020 tarihinde alınmıştır.
- Milli Eğitim Bakanlığı (MEB) (2020). COVID-19 Salgın Süreci Eylem Planı. http://malatya.meb.gov.tr/meb_iys_dosyalar/2020_05/06201320_Eylem_planY_05.05.2020.pdf adresinden 29.08.2020 tarihinde alınmıştır.
- Schroeder, V. M., & Kelley, M. L. (2010). Family environment and parent-child relationships as related to executive functioning in children. *Early Child Development and Care*, 180(1), 1285-1298.
- Singh, V., & Thurman, A. (2019). How many ways can we define online learning? A systematic literature review of definitions of online learning (1988-2018). *American Journal of Distance Education*, 33(4), 289-306.
- Yıldırım, A. ve Şimşek, H. (1999). Sosyal bilimlerde nitel araştırma yöntemleri. Ankara: Seçkin Yayıncılık.

DALDIRMA TİP PEDAL BOYAMA UYGULAMALARINDA KURUTMA SICAKLIĞININ KÜRLEME VE BOYA FİLM KALINLIĞI ÜZERİNE ETKİSİNİN İNCELENMESİ

Samet DEMİR¹

¹Y.Mak.Müh. Toyotetsu Otomotiv, sametdemir41@hotmail.com

Özet

Bu çalışmanın amacı, otomotiv de kullanılan fren ve debriyaj pedallarının üretim yöntemlerinden biri olan daldırma tip boya uygulama yöntemindeki vizkosite ve sıcaklık üzerine denemeler yapılarak film kalınlığı üzerindeki etkisinin incelenmesidir. Referans aldığımız fren pedalındaki parça soğuk şekillendirilmiş 7 mm kalınlığında ve üzerinde MAG kaynağı uygulanmış SPH440 Mpa çeliktir. Son kullanıcı tarafından görülebilen kozmetik hedefli bir parça olması nedeniyle boyaya tabi tutulmaktadır. Müşteri tarafındaki kalitesel beklenti 15mm boya kalınlığıdır. Ayrıca parçaların 24h tuz testine tabi tutulması ve yapışma testlerinden %50 başarılı sonuç almasıdır. Parça üzerinde görsel akma, köpürme, delik oluşumları olmamalıdır.

Proses olarak incelendiğinde boya işlemi sonrasında fırın prosesi olmak zorundadır ve uygun yapışma sağlanabilmesi için parçanın belirli bir süre fırında kalması gerekmektedir. Fırın sıcaklığının doğrudan küremeye etkisinin olması, uzun süren fırında bekleme sürelerinin uçuculuğu artırarak film kalınlığını azaltması, bunun yanında parçaya etkileyen sıcaklık ve sıcak hava akımı da kaliteyi etkileyen önemli bir parametredir.

Daldırma yönteminin gereği olarak, havuza düşmeyen boya damlaları fırınlama sırasında kurumakta ve birikme problemleri olarak karşımıza çıkmaktadır. Yok edilemeyen bu nokta için belirlenen 1 mm sınır numunelere göre kıyas yapılarak parçaların uygun olup olmadığı kararı verilecektir.

Çalışmaya bağlı olarak sıcaklık, boya tesisatı, ortam şartları, yağ alma ve soğuk ve sıcak su kontrollerinin pH değerleri gibi faktörlerde boya kalitesini etkileyen parametreler olduğu için şu ana kadar bulunan en uygun parametreler ile sabit değişken olarak değerlendirilmiştir.

Anahtar Kelimeler : Boyama sistemi, daldırma tip üretim, pedal boyama

1. GİRİŞ

Boya, otomotiv sanayinin gelişmeye başladığı ilk yıllardan itibaren oldukça fazla kullanılan ve ihtiyacı giderek artan bir yöntem olarak gelişmiştir. Araç gövdesi; paslanma önleyici, izolasyon, sıvı geçirgenliği veya estetik kaygılarla kaplama veya boya proseslerine tabii tutulmaktadır[1]. Çevresel baskılar, son kullanıcı şikayetlerinin artması, müşteri memnuniyeti gibi kaygılar da boyaya verilen önemi artırmaktadır[2]. Bu proseslerdeki karmaşık üretim yöntemleri, kaliteyi etkileyen çok fazla parametre olması ve yatırım maliyetleri sektördeki mühendislerin ve bu alanda çalışan teknik personelin daima ilgisini çekmiş ve çalışmalar yapmaya itmiştir. Boya prosesleri daldırma ve katoferez olarak gruplandırılabilir. Daldırma yönteminde yağ alma, soğuk su, sıcak su, boyama ve fırınlama olarak uygulanırken, katoferez de yağ alma, durulama, aktivasyon, çinko fosfat, durulama, pasivasyon ve deiyonizasyon olarak uygulanır [3].

Bu çalışmanın da konusu olan daldırma tip pedal boyama sistemi yaygın olmayan bir yöntemdir. Uygulamanın bu alanda yaygın ve bilinen bir uygulama olmaması, literatürdeki yetersizlikler ve bu alandaki çalışmaların azlığı bu konuda yapılacak yayınlara ayrı bir önem katmaktadır.

2. İNOVASYON

2.1. Proses

Parçalar 6'şar lı olarak askılara dizilmekte olup önce yağ alma prosesine girmektedir. Burada belirli bir süre kalan parçalar yatay hareket eden askı üniteleriyle ardışık olarak soğuk su ve sıcak su proseslerine sırasıyla girmektedir. Daha sonra boya prosesine geçen parçalar 2 kez daldırma yapılarak boya havuzuna daldırılmaktadır. Burada proses çalışmaları öncesinde "0" noktası olarak seçilen boya sıcaklığı 25°C'dir. Boya'dan sonra damlama yapan parçalar fırına girmekte ve 10-15 dk civarında kurutulmaktadır. Fırınlanan parçalar pnomatik askılarla soğutma rafına alınarak üretim tamamlanmaktadır. Bu çalışma da viskozite ölçüm kabı olarak DIN Cup 4 53211 kodlu 100 ml hacimli 4 mm delik çaplı ölçüm kabı kullanılmaktadır, dinamik akma hızı sn/DC4 olarak birimlendirilecektir.

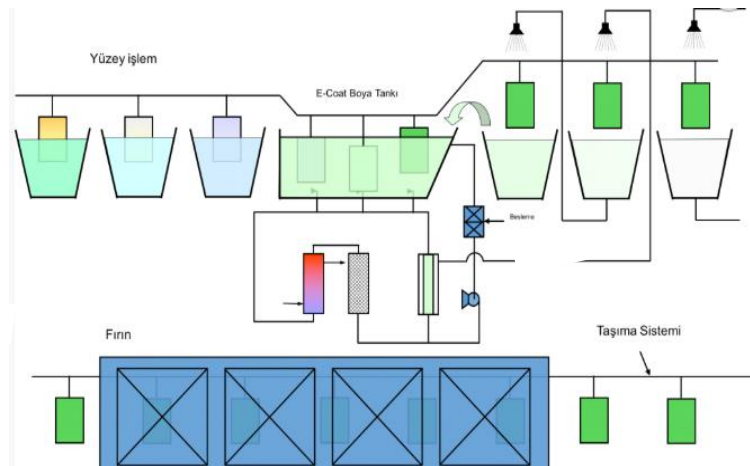

Şekil 1.1. Örnek Pedal Boya Sistemi[4]

Boya türü olarak Kansai Altan firmasına ait Aquapol Dipping Hotcoat referanslı boya kullanılmakta olup, üretici tarafından teknik uygulama şartları belirlenmiştir. Bu konuyla ilgili gereken proses şartlarını gösteren grafik aşağıda gösterilmiştir.

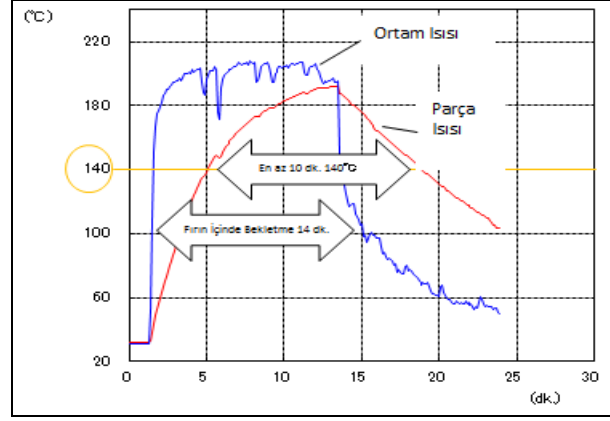

Şekil 1.2. Fırın Sıcaklık Grafiği [4]

Özetlenecek olursa, parçalar fırın ortamında 140°C'nin üzerinde kalabilmelidir. Fırından çıktıktan sonrada belirli süre belirli sıcaklık şartlarını sağlamalıdır. Aşağıdaki görsel de belirtilen fırın tasarımında bu şartların sağlandığı teyit edilmiştir.

Kullanılan fırın 20-30 KW gücünde 3 rezistans ve 1 fan motoru içeren üflemlili tip fırındır. Rezistansların sağladığı ısı enerjisi ile fırın içi termokupullar ile kontrol edilmektedir. Fırın içinde asansör tip aktarma olup toplamda 5'er askıdan 30 parça fırında aynı anda bulunabilmektedir. Termokupullar'dan elde edilen sıcaklık-süre grafiği aşağıdaki gibidir.

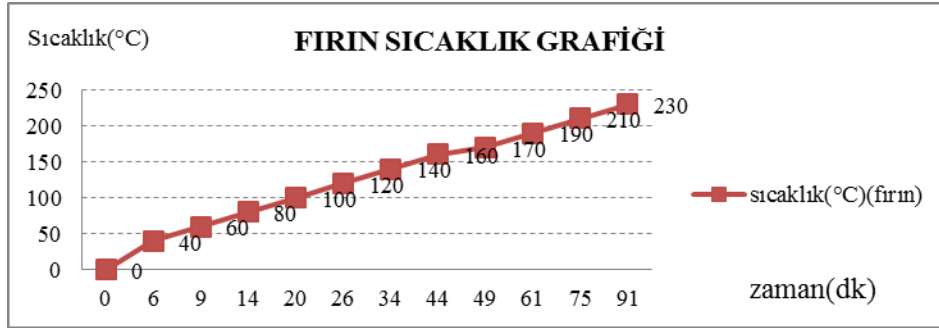

Şekil 1.3. Fırın Sıcaklık-Zaman Grafiği

Fırın 60 dk civarlarında uygulama sıcaklıklarına ulaşmakta, bu sıcaklık sağlanmadan üretim başlamamaktadır. Parçalar üzerinden sıcaklık analizleri yapılarak küreleme için uygun sıcaklık olup olmadığı termograph ölçümü ile belirlenmiştir. Bu ölçümde 3 adet prop pedallara bağlanarak normal proses döngüsünde fırınlanmış ve sonuçları yetkili firma tarafından onaylanmıştır. Fırında kalma süresi 10-15 dk olup parçaların 200°C'lere kadar ulaştığı görülmüştür. Farklı denemeler ile 140°C'nin altında kalan parçalarda boyanın yeterince kürlenmediği ve korozyon testlerinden geçemediği görülmüştür. Firma tarafından paylaşılan ölçüm sonuçlarınınun uygun olduğu bilgisi verilmiştir.

2.2.FIRIN ÇIKIŞI TERMAL KAMERA ÖLÇÜM SONUÇLARI

Farklı sıcaklıkta parçaların fırından çıkış sıcaklıkları analiz edilmiştir. Bu durum parçanın kürelemesini etkilemesinden dolayı alt ve üst limitleri belirlemede önem kazanmaktadır. Başlangıç sıcaklıkları 160°C ve üst sınır sıcaklığı ise 230°C olarak belirlenmiş ve analizler yapılmıştır. Yapılan araştırmalar fırından çıkan parçanın soğuma hızının ani olmaması 5-10-15 dk'lık süreler boyunca ortam sıcaklığına gelmemesi gerektiğini söylemektedir.

2.2.1.Fırın sıcaklığı - 160°C

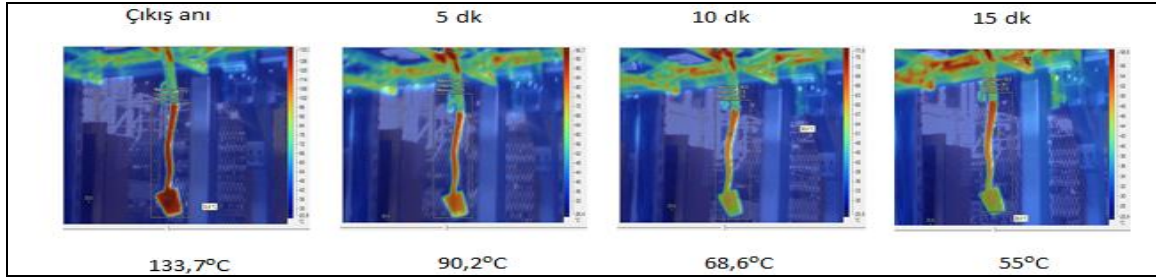

Şekil 1.4. Termal kamera ölçümleri-1

160°C Parça için film kalınlıkları

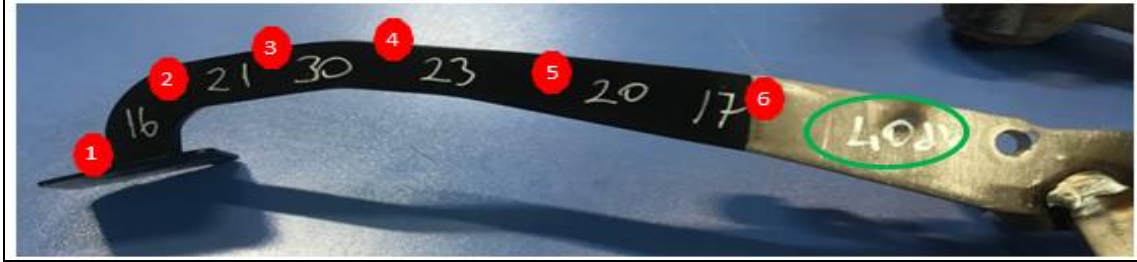

Şekil 1.5. Boya kalınlık ölçümleri-1

2.2.2.Fırın sıcaklığı - 170°C

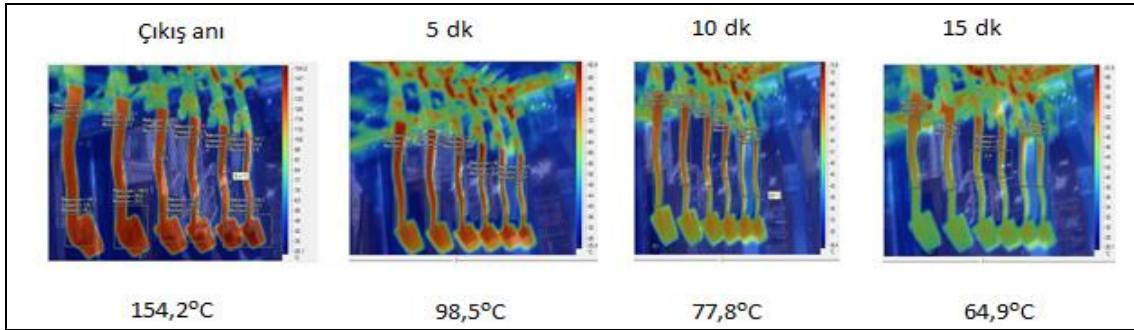

Şekil 1.6. Termal kamera ölçümleri-2

170°C Parça için film kalınlıkları



Şekil 1.7. Boya kalınlık ölçümleri-2

2.2.3.Fırın sıcaklığı - 230°C

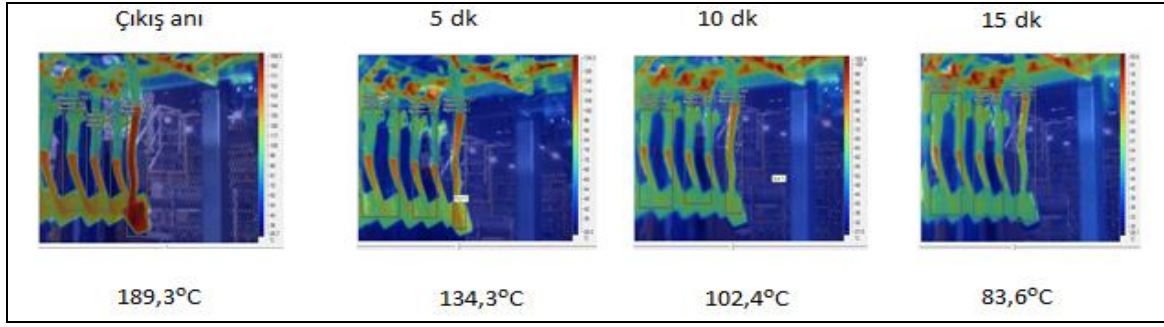

Şekil 1.8. Termal kamera ölçümleri-3

230°C Parça için film kalınlıkları

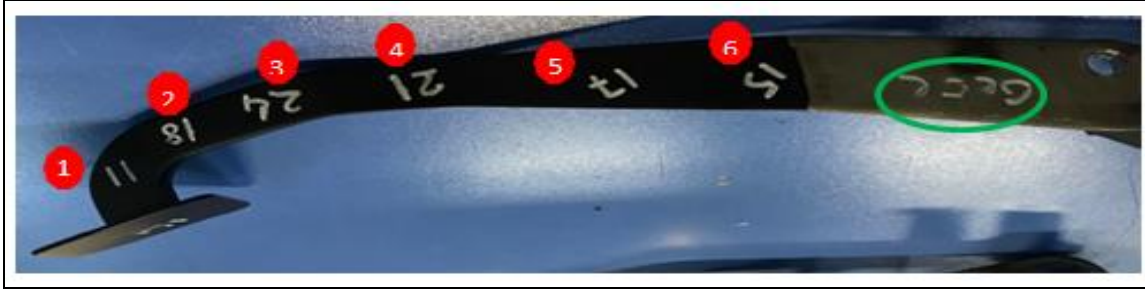

Şekil 1.9. Boya kalınlık ölçümleri-3

Yapılan denemelerde 15 mmm kalınlığı sağlayan fırın çalışma koşulları için alt sınır 170°C olarak belirlenmiştir. Bu seviyede güvenli çalışma sağlanabileceği görülmüş ve limit değer olarak belirlenmiştir. Sıcaklık artışının boya uçuculuğunu desteklediği ve film kalınlıklarında azalmaya neden olduğu görülmektedir.

2.3.KARŞILAŞILAN PROBLEMLER

① Birikme problemi damlamanın son aşamasındaki boya tanecikleri yüzey gerilimleri ve yüksek vizkositeye sahip olması durumunda sac metale tutunmaya devam eder ve havuza damlayamaz. Bu durumda fırına giren pedal parçaları yüksek ısı altında kurumaya bırakılır ve yüzeye tutunan damla kabartı şeklinde kalır. Farklı sıcaklıklar ve vizkosite altında denemeler yapılarak seviyeler gözlenmiştir. 25 °C boya ve 170°C fırın sıcaklığı ile 5 seviye denenmiştir.

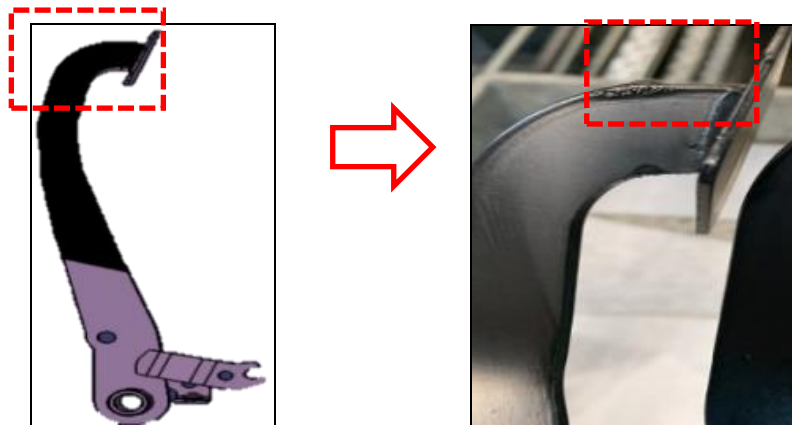

Şekil 1.10. Boya Köpürme Numunesi

Vizkosite: 1)30 sn/DC4, 2)32 sn/DC4, 3)34 sn/DC4, 4) 36 sn/DC4, 5)38 sn/DC4.

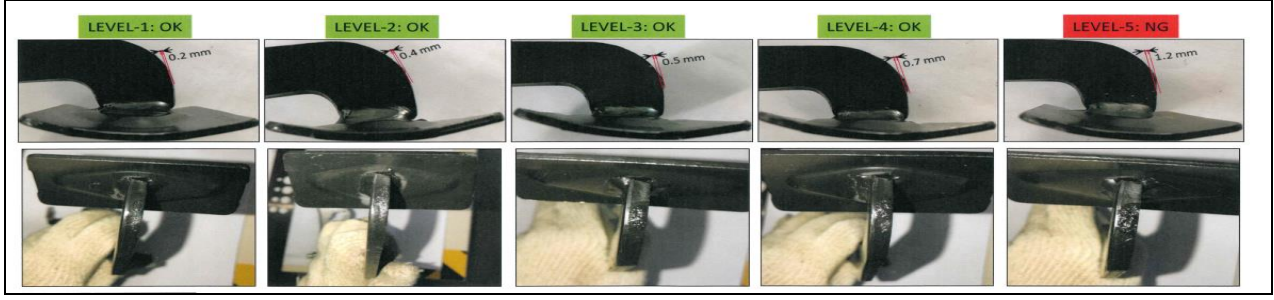

Şekil 1.11. Boya Köpürme Sınır Numuneler

Görsellerden anlaşılacağı üzere 38sn/DC4 üzerindeki değerlerde kabartılar sınır numunelerin üzerine çıkmış olup sonuçlar uygun görülmemiştir. Bu değer prosesdeki üst limit olacaktır. 30 sn/DC4'ün altındaki vizkosite değerlerinde ise kabartı görülmemesine rağmen boya film kalınlığı istenen seviyeye sağlamamıştır ve 15 µm nin altında gelmiştir. Bu çalışmalardan 25°C boya sıcaklığı ve 170°C fırın sıcaklığı için uygun vizkosite 30-38 sn/DC4 olduğu görülmüştür.

② Yapılan farklı daldırma denemelerinde pedal yüzeyinde akmlar görülmüştür. Kalite olarak uygun olmayan bu durum karşısında 30-38 sn/DC4 arasında vizkositelerde denemeler tekrarlanmıştır. Problem devam etmesi üzerine, ekstra proses olarak kurutma eklenmiş olup, sıcak su havuzundan çıkan pedallar üzerine hava üflenmiştir. Bu sayede pedal yüzeyinde damlacık olarak kalan suyun, boya havuzuna taşınması sırasında tam karışma olmadan yüzeyde tabakalaşması ve boyaya dalma sonrasında da akmanın önlenmesi hedeflenmiştir.

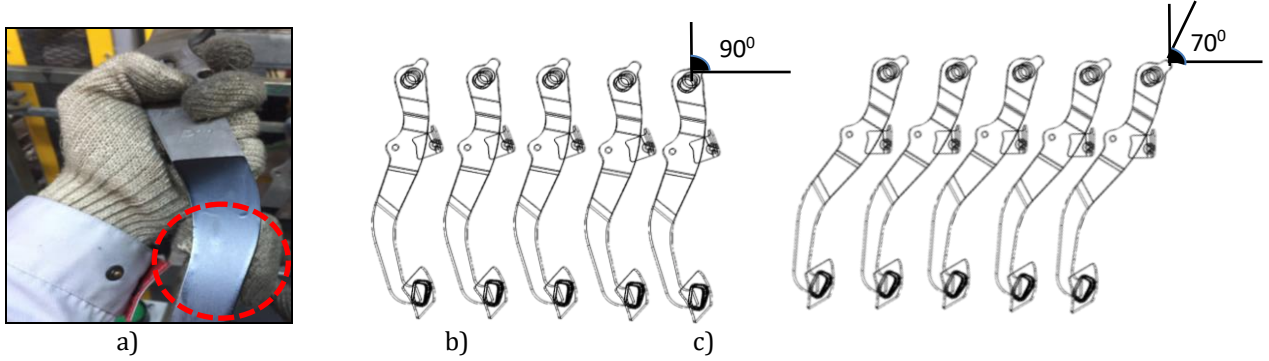

Şekil 1.12. a) Boya akması, b) Eski askı dizaynı, c) Yeni askı dizaynı

3. TEŞEKKÜR

Denemelerin yapılmasında tesis kullanımına olanak sağlayan Toyotetsu Otomotiv firmasına teşekkürlerimi sunarım.

REFERANSLAR

- [1] Araç boya teknolojisi ve boya hattı işlemleri-Prof.Dr.Necmettin Kaya -Uludağ Üniv.
- [2] Evaluation of automotive body coating process - A review, Nelson K.Akafuah, Sadegh Poozesh, Ahmad Salaimeh, Gabriela Patrick, Kewin Lawler, Kozo Saito- University of Kentucky and Toyota Motor Engineering - North America
- [3] <http://www.boyasboya.com/kataforez-kaplama/> Erişim Tarihi: 03.03.2020.
- [4] http://www.kansaialtan.com/boya_uygulama_teknikleri, Erişim Tarihi: 03.03.2020.
- [5] Assesment of Automotive Coatings Used on Different Metallic Substrates. W. Bensalah, N.Loukil, M. De-Petris Wery, H.F. Ayedi, University of Sfax, 2014, France.
- [6] <https://www.euroqualitycoatings.co.uk/e-coat/what-is-e-coating/> Erişim Tarihi: 03.03.2020.
- [7] <https://www.technet-alliance.com/expertise/article/coating-of-car-bodies-1/> Erişim Tarihi: 03.03.2020.

DENİZYOLU YÜK TAŞIMACILIĞINDA HEDEF MALİYET UYGULAMASI

Sulhi Eski^{1*} ve Özge Eski²

¹Dr. Öğr. Üyesi, İstanbul Gelişim Üniversitesi, Türkiye, seski@gelisim.edu.tr

²Arş. Gör., İstanbul Teknik Üniversitesi, Türkiye, ozgeeski@hotmail.com

*Sorumlu yazar

Özet

Dünya genelinde pazar paylarının daralması ve rekabetin artması işletmelerin mevcut uygulamalarını değiştirmelerine ve yenilemelerine yol açmaktadır. Bu durum, işletmelerin devamlılıklarını sağlayabilmeleri için iki seçeneği ortaya çıkarmaktadır. İlk seçenek, piyasadaki mevcut ürünlere göre özellikleri farklılık arz eden bir ürünün sunulmasıdır. İkinci seçenek ise, üretim maliyetlerinin düşürülmesidir. Yeni ve farklı bir ürünün piyasaya sunulması uzun süreli arge ve üretim süreci gerektirmektedir. Bu nedenle, mevcut maliyetlerin düşürülmesi daha uygun bir seçenek olmaktadır. Modern maliyetleme yöntemlerinden biri olan hedef maliyetleme yöntemi maliyetlerin düşürülmesinde uygulama alanı bulmaktadır. Bu çalışmada, denizyolu yük taşıma maliyetlerinin planlanmasında hedef maliyetleme yönteminin uygulanabilirliğinin tespit edilmesi amaçlanmaktadır. Bu amaçla, vaka analizi kullanılarak denizyolu kimyasal yük taşımacılığı alanında hedef maliyetleme uygulaması yapılmıştır. Çalışmanın sonucunda, hedef maliyetleme yönteminin denizyolu yük taşımacılığında uygulanabilir olduğu ve maliyetlerin planlanmasında kullanılabileceği tespit edilmiştir.

Anahtar kelimeler: Hedef maliyetleme, Denizyolu taşımacılığı, Kimyasal yük taşımacılığı, Modern maliyetleme yöntemleri.

1. GİRİŞ

Piyasada rekabetin göstergesi olan arz ve talebini etkileyen ürün satış fiyatının belirleyen birçok faktör vardır. Bazı işletmelerin satış fiyatı üzerinde kontrolü yoktur veya çok az kontrolü vardır. Bu nedenle, kar marjlarını korumak için maliyetlerini azaltmak tek seçenekleri olmaktadır. Hedef maliyetleme bu noktada devreye girerek, yönetimin proaktif olarak maliyet planlama, maliyet yönetimi ve maliyet azaltma önlemlerini kullanmasına izin vermektedir. Bu tür önlemler, ürün yaşam döngüsünün başlangıcında, yani ürün geliştirme ve üretim

aşamalarından ziyade ürün tasarımı ve geliştirme zamanında, maliyetleri planlama ve hesaplamada yönetime yardımcı olmaktadır.

Hedef maliyetleme, Toyota ve Nissan da dahil olmak üzere Japon otomobil endüstrisinin özel çabasıyla 1960'lardan sonra Japonya'da ortaya çıkmıştır. 20. yüzyılın başlarında Ford tarafından model T denen bir ürünün gelişim sürecinde hedef maliyetleme ilk olarak kullanılmaya başlanmıştır (Jacomit ve Granja, 2011, s.115). Dünya genelinde pazar paylarının daralması ve rekabetin artması, maliyet yönetimi tekniklerini dikkate alma gerekliliğini her zamankinden daha fazla hissettirmiştir. Hedef maliyetleme sistemi, maliyet yönetiminin en etkili ve önemli tekniklerinden biridir. Hedef maliyetleme, maliyet yönetiminde öncelikli olarak maliyet yönetimine ve gelecekteki kar planlamasına odaklanan stratejik bir konudur. Hedef maliyetleme, maliyetler üzerindeki kontrolü en üst düzeye çıkararak karı arttırmakta, ürün yaşam döngüsünün maliyetlerini azaltmakta ve işletmelerin maliyet azaltma amaçlarını pratik, gerçekçi ve objektif olarak netleştirmelerini sağlamaktadır. Yaygın olarak imalat sektöründe kullanılan hedef maliyetleme, hizmet sektöründe de kullanılabilir.

Lojistiğin temel fonksiyonu olan taşıma faaliyetlerinde denizyolu yük taşımacılığı, özellikle yüksek hacimli yüklerin uzun mesafelerde taşınmasında düşük taşıma maliyeti sunması nedeniyle dünyada en fazla tercih edilen taşıma modudur. Denizyolu yük taşımacılığında taşıma satış fiyatının belirlenmesi görecelidir ve maliyetlerin tespiti önemlidir. Bu sektördeki işletmelerin satış fiyatı - maliyet ilişkisini kuramamaları ve zarar etmeleri olasıdır.

Bu çalışmanın amacı, hizmet sektörü olan denizyolu yük taşımacılığında hedef maliyetleme yönteminin uygulanabilir olup olmadığını tespit etmektir. Bu amaçla, ilk kez, vaka analizi kullanılarak denizyolu yük taşımacılığı kapsamında kimyasal yük taşıyan bir tankerin 2019 yılı içerisinde taşıdığı yük ile maliyet ilişkisi kurulmuştur.

2. HEDEF MALİYETLEME

Hedef maliyetleme, piyasa odaklı standartlara dayalı ürün maliyet hedefleri oluşturmak için sistematik bir yaklaşımdır. Ürün planlama ve tasarımının ilk aşamalarında maliyetleri azaltmak için stratejik bir yönetim sürecidir. Hedef maliyetleme, müşteri ihtiyaçlarını belirleme ve ürün için kabul edilebilir bir hedef satış fiyatı hesaplama ile başlamaktadır. Satış fiyatından geriye doğru kabul edilebilir bir hedef kar belirlenerek, "Hedef maliyet: Hedeflenen satış fiyatı – Hedeflenen kar marjı" şeklinde hesaplanmaktadır. Hedef kar marjı, üretilmesi düşünülen mamulün maliyetini dikkate alarak işletmenin ulaşmak istediği kardır. Hedef maliyet ise, işletmenin pazarda istediği satış hacmine ulaşabilmesi için hedef satış fiyatından kar marjı çıkarılarak bulunan değerdir.

Bu yöntem, ürünün pazarda hedeflenen satış fiyatına ve elde edilebilecek kar marjına göre hedef maliyetinin ne olması gerektiğini, ürün tasarımı ve tedarikçi fiyatlarını baz alarak üretim aşamasından önce belirleme imkanı sunmaktadır (Feil, Yook ve Kim, 2004, s.14).

Bu yöntemde, müşteri istekleri ön planda tutularak ve üretim tasarımına yoğunlaşarak, ürünün yaşam boyu sürdürülmesi arzu edilmektedir. Rekabet, müşteri için özellik arz eden maliyetlerin varlığı, benzer ürünlerin varlığı gibi hususlar işletmenin satış fiyatı üzerindeki kontrolünü tamamen veya çok büyük bir oranda kaybetmesine yol açmaktadır. Bu nedenle işletme, kar marjını arttırmak için maliyetlerini kontrol etmelidir. Dolayısıyla, hedef maliyetlemenin ürün tasarım aşamasından maliyet planlama aşamasına kadar bir ürünün (araştırma, mühendislik, üretim ve pazarlama) yaşam döngüsü boyunca devam ettiği ifade edilebilmektedir.

Hedef maliyetlemede işletmenin fiyat belirleme üzerinde kontrolü yoktur, satış fiyatını piyasa koşulları belirlemektedir. Satış fiyatı, işletmenin istediği minimum kar marjını içermektedir. Ayrıca, satış fiyatı müşteri beklentileri, özellikler ve ürün tasarımından oluşmaktadır. Hedef maliyetleme, maliyet yönetimi ve azaltma çabalarını yönlendirmede işletme yönetimine yardımcı olmaktadır. Hedef maliyet ile gerçekleşen maliyet arasındaki farkın azaltılması için gayret göstermeyi gerektirmektedir. İşletme yönetiminin birinci amacı, ürünün yaşam döngüsü boyunca maliyetini azaltmaktır.

İmalat sektöründeki kullanımı ile kıyaslandığında, hedef maliyetlemenin hizmet sektöründe kullanılmasının bazı zorlukları bulunmaktadır. İmalat sektörü üretiminde yeni bir ürün tasarlanmakta ve bu ürünün maliyetinin önemli bir kısmını satın alınan maddeler oluşturmaktadır. Hizmet sektörü üretimi ise emeğe dayanan ve standart olmayan ürünlerin stoklanmadığı bir sektördür. Sunulan hizmetler için piyasaya dayalı bir fiyat belirlemek çok zordur. Yeni hizmetlerin tanıtımı, imalat sektörüne göre çok daha az sıklıkta yapılmaktadır. Hizmet sektöründeki en büyük maliyet, personel giderleridir. Personel maliyetini azaltmak ise oldukça zordur. İşletme yönetimini süreçleri sürekli iyileştirmeye ve rekabetçi bir maliyet avantajı elde etmek için yenilik yapmaya teşvik etmesi, ölçek ekonomilerinden yararlanılmasına yardımcı olması, işletme ürünlerinin tasarımının daha müşteri odaklı yapılmasını ve işletmenin yeni pazar fırsatlarından maliyet tasarrufu nedeniyle daha etkin yararlanmasını sağlaması hedef maliyetlemenin faydalarını oluşturmaktadır.

Hedef maliyetin sınırlarında kalınması amacıyla üründe çeşitli değişiklikler yapılmasını gerektirmesi nedeniyle ürün geliştirme sürecinin genellikle çok uzamasına yol açması, maliyetin düşürülmesinin işletme çalışanlarının isteklerini azaltabilmesi, ekip çalışması gerektirmesi sebebiyle karar almayı güçleştirebilmesi, hedef maliyeti tespit edebilmek için proje ekibinin yoğun çalışma yapmasını gerektirmesi ve çalışma ekibinin hedef maliyetlemeyi düşürmek için kalitesiz ürün üretme yanlılığına düşebilmesi ise hedef maliyetlemenin sakıncalarını oluşturmaktadır.

3. LİTERATÜR TARAMASI

1960'lı yıllarda Japonya'da ortaya çıkan ve ilk defa Toyota işletmesi tarafından kullanılan hedef maliyetleme sistemi pek çok Japon ve batılı işletmece uygulanmaktadır (Kato, 1993, s. 36; Feil, Yook ve Kim, 2004, s. 10). 1970'li yıllarda yaşanan petrol krizi nedeniyle Japon işletmelerince satış faaliyetlerinin kontrolüne yönelik olarak geliştirilen hedef maliyetleme yöntemi, 1960'lardan bu yana bazı Japon firmaları tarafından uygulanmaktadır (Yılmaz ve Baral, 2009, s. 87).

Hedef maliyetleme yöntemi kapsamında daha çok imalat sektöründe çalışmalar yapılmıştır. Hizmet, sağlık ve konaklama sektörlerinde çok daha az çalışmaya rastlanılmaktadır. Taşımacılık sektörünü içeren bir çalışma ise daha önce yapılmamıştır.

Monden vd. (1997), ürün tasarımında hedef maliyetleme sürecinin belirlenmesine yönelik olarak tasarımcılar ile ürün performans ve maliyet hesaplamalarının yapıldığı bir laboratuvar deneyi gerçekleştirmiştir.

Nicolini vd. (2000), İngiliz inşaat sektöründe yaptıkları iki pilot uygulama ile hedef maliyetlemenin inşaat sektöründe karlılık ve iyileşme sağlamak için kullanılabileceğini kanıtlamıştır.

Ellram (2002), hedef maliyetleme yöntemini kullanan 11 firmada vaka analizi yaparak satın alma veya tedarik yönetiminin hedef maliyetleme sürecindeki önemini araştırmıştır. Araştırma sonucunda, tedarik yönetiminin hedef maliyetleme sürecinin başarısında kilit bir rol oynadığını ortaya koymuştur.

Alagöz vd. (2005), Konya makine imalat endüstrisinde faaliyet gösteren 55 işletmede anket yöntemini kullanarak hedef maliyetlemenin, bazı ilke ve süreçleri hariç olmak üzere, makine imalat endüstrisinde kolayca uygulanabileceği sonucuna varmıştır.

Modarress vd. (2005), kaliteyi arttırmak ve maliyetleri azaltmak için toplam kalite yönetimi, yalın üretim, süreç iyileştirme ve tasarımı gibi bazı teknikleri benimseyen bir uçak şirketini vaka analizi ile inceleyerek kaizen maliyetleme sistemlerinin yalın üretim tekniğinde yararlı olacağı sonucuna ulaşmıştır.

Ax vd. (2008), çevresel belirsizliğin işletmelerin hedef maliyetleme uygulamalarına etkisini incelemek amacıyla, İsviçre'de farklı sektörlerde faaliyet gösteren çoğu orta ölçekli 57 işletmeden anket tekniğini kullanarak topladıkları verilerin analizi sonucunda, çevresel belirsizlik ortamında hedef maliyetin rekabeti olumlu yönde etkilediğini tespit etmiştir.

Filomena vd. (2009), yaptıkları çalışmada hedef maliyetlemenin ürün geliştirme sürecinde kullanılabilirliğini ortaya koyarak, Brezilya'da faaliyet gösteren orta ölçekli işletmelere hedef maliyetleme modeli önerisinde bulunmuştur. Ürün fiyatının üretim esnasında oluşması nedeniyle ürün geliştirme sürecinde dikkatli olunması gerektiğine vurgu yapmıştır.

Bozdemir ve Orhan (2011), Türk otomotiv sektöründe hedef maliyetleme yönteminin uygulanma seviyesini ölçmek amacıyla 249 işletmeye anket uygulayarak hedef maliyetlemenin bu işletmeler tarafından tam olarak uygulanmadığı sonucunu elde etmiştir.

Koşan ve Geçgin (2011), maliyet iyileştirmenin hangi gruplara yapılması gerektiğini saptamak amacıyla yiyecek üreten bir işletmeye hedef maliyetleme yöntemi kapsamında örnek uygulama yapılmıştır.

Yazdifar ve Askarany (2012), Avusturya, İngiltere ve Yeni Zelanda ülkelerinde bulunan Yeminli Mali Muhasebeciler Birliği üyesi 132 kişiye hedef maliyetleme yönteminin uygulanabilirliği ile ilgili anket uygulayarak işletmelerin hedef maliyetleme yöntemini kullanmalarının gerekli görüldüğü, hedef maliyetleme yönteminin üretim ve hizmet işletmelerinde uygulama farklılıklarına rağmen faaliyetlerde aynı düzeyde iyileşme sağladığı sonucuna ulaşmıştır.

Yereli vd. (2012), beyaz eşya sektöründe faaliyet gösteren bir şirkette hedef maliyetleme uygulamıştır. Mamul geliştirme süreçleri için oluşturulan maliyet parametrelerinden faydalanılan ve düşük maliyetli mamul parçalarının belirlenmesine imkan veren bir maliyet kontrol modeli sunmuştur.

Koşan ve Geçgin (2013), hedef maliyetleme sisteminin menü analizi ile birlikte uygulanabilirliğini tespit etmek amacıyla Mersin'de faaliyet gösteren bir yiyecek içecek işletmesinde vaka analizi yöntemi ve anket tekniğini kullanarak yaptıkları çalışmada, porsiyon miktarının azaltılması yoluyla hedef maliyetleme sisteminin uygulanabileceğini belirtmiştir.

Acar ve Şenol (2014), hedef maliyetleme yöntemini kullanan ve kullanmayan konaklama işletmelerinin farkını ortaya koymak amacıyla Antalya'da faaliyet gösteren otel ve tatil köyü işletmelerine yönelik bir anket çalışması yaparak sunulacak yeni bir hizmetin maliyetinin tahmin edilmesinde hedef maliyetin önemli olduğu sonucuna ulaşarak hedef maliyetleme uygulayan ve uygulamayan işletmeler arasında anlamlı bir farklılık tespit etmiştir.

Tandoğan ve Şahin (2014), Muğla'da faaliyet gösteren bir yiyecek içecek işletmesinde vaka analizi çalışması yaparak hedef maliyetleme yönteminin nasıl uygulanacağını belirlemeyi amaçlamıştır. İşletmenin standart reçeteler sayesinde hedef maliyetlerini kontrol ettiğini ortaya koymuştur.

Hacıhasanoğlu (2014), yaptığı çalışmada Kayseri’de faaliyet gösteren bir mobilya işletmesinde uygulanan kaizen maliyetleme yönteminin işletmenin üretim miktarında %29 iyileşme sağladığını belirtmiştir.

Köse ve İrak (2015), gemi inşa sektöründe faaliyet gösteren bir tersanenin proje maliyet yönetiminde faaliyet tabanlı maliyetleme ve hedef maliyetleme yöntemlerinin birlikte kullanılmasını inceledikleri bir çalışma yapmıştır.

Karcioğlu ve Öztürk (2015), Borsa İstanbul’a kayıtlı işletmelerden hangilerinin hedef maliyetleme yöntemini hangilerinin kaizen maliyetleme yöntemini uyguladıklarını saptamak amacıyla yaptıkları çalışmada anket yöntemini kullanarak, %36,8’inin kaizen maliyetleme yöntemini, %28,7’sinin hedef maliyetleme yöntemini ve %18,4’ünün her iki yöntemi birlikte uyguladıklarını ortaya koymuştur.

Okutmuş ve Ergül (2015), hizmet maliyetlerinin önceden belirlenebilmesi amacıyla hedef maliyetleme, kaizen maliyetleme ve değer analizi yöntemlerinin birleştirilmesine olanak tanıyan bir çalışma yaparak beş yıldızlı bir otel işletmesinin konuklarına anket uygulamıştır ve işletmenin hangi ürünlerin maliyetlerini ne kadar düşürülebileceğini tespit etmiştir (Karahana, 2018, ss. 362-378).

Karahana (2018), yaptığı çalışmada hedef maliyetleme yönteminin halı işletmesinde uygulanabilirliğini ortaya koyarak maliyetlerin azaltılmasında dikkate alınması gereken unsurları belirtmiştir.

4. DENİZYOLU TAŞIMACILIĞI

Yüklerin hedeflenen noktaya, planlanan zamanda ve hasarsız bir biçimde taşınması lojistiğin temel unsurlarından biridir. Taşıma hizmeti, lojistiğin ana fonksiyonlarından olup farklı taşıma modları (boru hattı, demiryolu, denizyolu, havayolu ve karayolu taşımacılığı) ile gerçekleştirilmektedir. Denizyolu taşımacılığı, büyük miktardaki yüklerin tek seferde, uzun mesafelerde, güvenli bir şekilde ve düşük maliyetle taşınmasına olanak tanımaktadır. Öne çıkan bu avantajlı yönleri nedeniyle, dünya ticaretinin yüzde 80’i denizyolu taşımacılığı ile yapılmaktadır.

Denizyolu taşımacılığı sefer türlerine göre, tramp (düzensiz) ve liner (düzenli) taşımacılık olmak üzere iki gruba ayrılmaktadır. Gemiler, tramp deniz taşımacılığında yük bulduğu limanlara giderek düzensiz hizmet vermektedir. Liner deniz taşımacılığında ise, gemiler düzenli ve belirli bir tarife kapsamında hizmet vermektedir ve yeterince yük bulamazlarsa bile sefer programı kapsamında bulunan limanlara uğramaktadır (Alderton, 1995, s. 35).

Denizyolu taşımacılığı taşınan yüke ya da taşıyan gemiye göre sınıflandırıldığında, konteyner taşımacılığı, Ro-Ro taşımacılığı, tanker taşımacılığı, kombine taşımacılık, dökme yük taşımacılığı gibi çeşitli taşımacılık şekilleri söz konusu olmaktadır. Tanker taşımacılığında, kimyasal maddeler, gazlar, petrol ve petrol ürünleri tankerler ile taşınmaktadır.

Kendine ait veya kiraladığı gemilerde taşımacılık faaliyetlerini gerçekleştiren denizcilik işletmelerine armatör denilmektedir. Belirli bir süre için kiralanan bir geminin kiracı tarafından kullanılabilmesi, kiraya verene ödeyeceği kira bedeli karşılığında mümkün olmaktadır. Gemi kiralama sözleşmeleri 6102 sayılı Türk Ticaret Kanununun 1119 maddesinde belirtildiği üzere, kiraya verenin, kiracının ödeyeceği kira bedeli karşılığında gemisinin kullanımını belirli bir süre için kiracıya bırakmasını üstlendiği sözleşmelerdir.

Time charter party (zaman üzerine), voyage charter party (sefer üzerine) ve bareboat charter party (çıplak tekne üzerine) gemi kira sözleşmesi (charter party) türleridir. Voyage charter party, sefere bağlı gemi kiralama sözleşmesidir ve önceden belirlenen iki liman arasında hizmet vermek üzere geminin kiracı tarafından

kiralınması ile ilgili klozları içermektedir. Aksi belirtilmedikçe, yük ile ilgili yükleme ve boşaltma masrafları kiracının sorumluluğunda olan masraflardır. Yük ile ilgili masrafların dışında kalan, sigorta, liman masrafları, yakıt masrafları çeşitli vergiler, acente ücretleri, komisyon, pilotaj ve romörkaj ücretleri vb. masraflar ise armatörün/gemi sahibinin sorumluluğunda olan masraflardır.

Navlun, denizyolu taşımacılığında birim yükün taşıma ücretidir. Güzergah yoğunluğu, yük hacmi, taşıma süresi, arz- talep dengesi, yakıt maliyetleri, yükün kıymeti, yükün fiziksel ve kimyasal özellikleri, yükleme ve boşaltma esnasında karşılaşılabilecek engeller, filo büyüklüğü, petrol fiyatları, savaşlar, teknolojik gelişmeler, ekonomik krizler ve diplomatik problemler navlun fiyatlarını etkileyen faktörlerdir.

Türkiye’de denizcilik işletmeleri, işletme maliyetlerini ve yeni gemi inşa maliyetlerini karşılayabilmek için sınırlı da olsa birçok finansman yönetimi imkanı bulabilmektedir. İşletme özkaynakları, banka kredileri, Türk Eximbank “Gemi İnşa ve İhracatı Finansman Programı” kredileri, sınırlı olarak hisse senetlerinin borsa yoluyla halka arz edilmesi, finansal kiralama, girişim ileri aşamaya geçtiğinde öngörülemeyen gereksinimler için hisse senedine dönüştürülebilir tahvil ve hisse rehini ipotekli kaynak sağlanması, uluslararası ticarete iki ülke arasında para kullanılmadan malların değişiminin yapıldığı barter sistemi bu imkanlardan bazılarıdır (Uyan ve Muslu, 2019, s. 20-21).

Taşımacılık faaliyeti, lojistik sisteminin ana elemanıdır. Lojistik sisteminde akış taşıma ile sağlanmaktadır ve taşıma maliyetleri tüm lojistik maliyetlerin önemli bir bölümünü teşkil etmektedir. Hammadde, ara mal ve nihai ürün taşımalarında optimum rotaların izlenmesi taşıma maliyetlerini düşürerek müşteriye fayda sağlamaktadır (Şen, 2014, s. 90). Bu nedenle, taşıma faaliyetleri için optimum rotaların bulunması önem arz etmektedir (Emel, Taşkın ve Deniz, 2004, s. 60).

5. ARAŞTIRMA

Araştırma, Türkiye’de faaliyet gösteren bir denizcilik işletmesine ait bir kimyasal tankerin 2019 yılı süresince yaptığı taşımalara ve katlandığı maliyetlere ilişkin veriler doğrultusunda gerçekleştirilmiştir. Araştırmada kullanılan verilerin kaynağı olan kimyasal tankerin özellikleri Tablo 1’de belirtilmiştir.

Tablo 1. Kimyasal tankerin özellikleri

Tanker Tipi	Kimyasal
Yapım yılı	2010
DWT (Full Summer)	49990 mt
Draft (Yaz)	13,3 m
Freeboard yaz draftında	6,07m
GT	29935
NT	13634
Suez Kanal geçiş tonajı	31754
Tam boyu (LOA)	183,11 m
Kargo kapasitesi (%98)	52433,94 m ³
Slop tank kapasitesi (%98)	1119,36 m ³

Sefer bazlı (voyage charter) kiralanan kimyasal tanker, düzensiz hat (tramp) taşımacılığı yapmaktadır. 6102 sayılı Türk Ticaret Kanununun 934 üncü maddesinde yer alan gemi adamı tanımına göre, kaptan, gemi zabıtları, tayfalar ve gemide çalıştırılan diğer kişiler gemi adamıdır. Kimyasal tankerdeki personel sayısı Tablo 2’de gösterilmiştir.

Tablo 2. Kimyasal tankerdeki personel sayısı

Tankerdeki Görevi	Kişi Sayısı
Uzakyol kaptanı	1
Uzakyol başmühendisi	1
Güverte zabiti	2
Makine zabiti	2
Elektrik zabiti	1
Güverte gemicisi	5
Makine gemicisi	3
Kamara personeli	3
Ofis çalışanı	3
Toplam	21

5.1. Araştırmanın Amacı ve Önemi

Diğer taşıma modları ile kıyaslandığında, denizyolu taşımacılığında birim taşıma maliyeti en düşüktür, buna karşın maliyet olarak üstlenilen gemi işletim giderleri mevcuttur. Bu çalışmanın amacı, hedef maliyetleme yönteminin denizyolu yük taşımacılığında maliyetleri kontrol edebilmek için kullanılabilir olup olmadığını tespit etmektir. Hedef maliyetleme yönteminin sektörde kullanılabilmesi halinde, maliyetler kontrol edilebilecek ve kar planlaması içinde kalabilecektir.

5.2. Araştırmanın Yöntemi

Bu çalışmada, vaka analizi kullanılarak denizyolu yük taşımacılığı alanında hedef maliyetleme uygulaması yapılmıştır. Bu amaçla, özellikleri Tablo 1’de belirtilen kimyasal tankere ait 2019 yılı maliyet verileri kullanılmıştır. Hedef maliyetleme uygulamasından elde edilen bulgular yorumlanmıştır.

5.3. Araştırmanın Bulguları

Kimyasal tankerin 2019 yılında gerçekleştirdiği faaliyetlerin listesi Tablo 3’te belirtilmiştir.

Tablo 3. Kimyasal tanker işletim bilgileri

Faaliyetler/Ölçüler	Birim	2019 Yılı (Toplam)
Yapılan sefer sayısı	Adet	27
Katedilen toplam mesafe (Yüklü)	Deniz Mili	3.225
Yüklenen yük miktarı (B/L)	M.Ton/Yıl	975.315
Tankerin yük kapasitesi	M/Ton	41.500
Sefer başına ortalama yük	M/Ton	36.510
Sefer başına ortalama yük	M ³	45.875
Kapasiteden yararlanma oranı	%	87,97
Ortalama ihrakiye tüketimi (Seyir)	Gr/Ton x Mil	10,25
Taşıma maliyet tutarı	TL	17.632.255
EEOI (Enerji verimliliği operasyonel göstergesi)	GrCO2/tonxmil	59,73
Ortalama birim maliyeti	TL/M.Ton	18,08

Sefer bazlı (voyage charter) kiralanan kimyasal tanker, 2019 yılında 27 sefer gerçekleştirmiştir. Sefer bazlı kiralamalarda kiracı, denize elverişli gemiyi belirli bir sefer güzergahı için navlun karşılığında kiralamaktadır. Seferlerin tamamlanacağı tarihlerin tam olarak bilinmemesi denizyolu taşımacılığı yapan işletmelerin maliyet muhasebesi sistemlerinin, diğer sektörlerdeki işletmelerin maliyet muhasebesi uygulamalarından farklı olmasına neden olmaktadır. Her seferin ayrı bir muhasebesinin yapılması gerekmektedir.

Denizyolu yük taşımacılığında maliyetlerin büyük bir kısmını gemiler için katlanılan maliyetler oluşturmaktadır. Gemilerin farklı özellikleri, farklı yük taşıma kapasiteleri ve farklı rotaları olduğundan maliyet yapıları da farklı olmaktadır. Maliyetlerin hesaplanmasında, genellikle, önceden oluşturulmuş standart değerlerden faydalanılmaktadır. Standart değerlerin belirlenmesinde iki seçenek bulunmaktadır. Seçeneklerden ilki, denizcilik işletmelerinin son yıllardaki ulaşım maliyetlerinin ortalamasının alınmasıdır. İkinci seçenek ise, son seferlerden en verimli olanının göz önünde bulundurulmasıdır. Ancak, denizyolu taşımacılığı işletmelerinde kurulan maliyet sistemleri, dolaylı ya da dolaysız olarak yapılan giderlerin ayrımını sağlayabilmelidir.

Buna göre, denizyolu taşımacılığı işletmelerinde gemi seferleriyle doğrudan ya da dolaylı olarak ilişkili giderlerin saptanması için maliyet giderleri; direkt maliyetler, indirekt maliyetler ve genel yönetim giderleri olmak üzere muhasebe yönünden üç temel gruba ayrılabilir. Fiyatlamada, atıl kapasite değerlemesinde, maliyetleme sürecinde ve taşıma maliyetlerinin sınıflandırılmasında maliyetlerin sabit ve değişkenlik açısından ayrımı da önem arz etmektedir. Ayrıca, fonksiyon esasına göre maliyetler; sefer maliyetleri, operasyon maliyetleri ve sermaye maliyetleri olmak üzere sınıflandırılabilir.

Yakıt ve yağ maliyetleri, yükleme ve boşaltma (elleçleme) giderleri, balast suyu giderleri, liman giderleri, kanal geçiş giderleri, gemi sigorta giderleri, yüke ait sigorta giderleri, gemi sörvey ve klaslama giderleri ve işçi teçhizat giderleri direkt maliyetleri oluşturmaktadır. Gemi personel giderleri, gemi bakım ve onarım giderleri, gemi malzeme ve yedek parça giderleri, gemi amortisman ve faiz giderleri, gemi haberleşme giderleri ve geminin diğer giderleri (güverte ve makine demirbaşları, stampalar, mühürler vb. malzemeler) indirekt maliyetleri oluşturmaktadır. Genel yönetim personel giderleri, kırtasiye, büro, mesleki yayın ve kitap, haberleşme (telefon, faks, telsiz vb.), ağırlama, temsil, konaklama, seyahat, iç ve dış mümessillik, işletme araçlarında kullanılan akaryakıt, kira, ilan ve reklam, mefruşat, demirbaş, büro bakım- onarım, sigorta, çeşitli vergi, resim ve harçlar gibi genel yönetim giderleri ve genel yönetim amortisman giderleri genel yönetim giderlerini oluşturmaktadır.

Kimyasal tankerin, 2019 yılında kiracı tarafından karşılanan maliyetleri Tablo 4'te gösterilmiştir. Kimyasal tanker faydalı ömrünü tamamlamadığı için amortisman oranı uygulanmamış ve amortisman giderleri hesaplanmamıştır.

Kimyasal tankerin yakıt tüketim maliyetini belirlemek için öncelikle, tankerin ne kadar akaryakıt kullandığının tespit edilmesi gerekmektedir.

Toplam Yakıt= (Denizde geçen zaman x Geminin günlük yakıt tüketimi) + (Limanda geçen zaman x Limandaki günlük yakıt tüketimi)

Toplam yakıt miktarı ise akaryakıt ton alış maliyeti ile çarpılarak tüketilen akaryakıt maliyeti tespit edilmiştir.

Yakıt tüketiminde çok büyük tonajlarda taşınan birim yük başına yakıt maliyeti azalmaktadır. Fakat bu tasarruf daha büyük tonajlara erişilince azalma grafiği izlemektedir. Orta büyüklükteki gemilerde birim yük başına sağlanan yakıt maliyetinin azalması daha yüksektir. Yakıt tüketiminde bir diğer faktör hızdır. Hızın artması yakıt maliyetini arttırmaktadır (Muslu, 2018, s. 2267).

Tablo 4. Kimyasal tankerin 2019 yılı taşıma maliyetleri

Maliyet Çeşidi	Maliyet Tutarı (TL)	Toplam Maliyet (TL)
		17.632.254,53
Direkt Maliyetler		
Akaryakıt	5.150.833,32	
Yağ gideri	210.775,81	
Yükleme liman giderleri	3.330.420,35	
Tahliye liman giderleri	8.410.220,68	
Balast suyu gideri	28.539,24	
Gemi ve yük sigorta prim giderleri	411.510,23	
Tamir ve bakımla ilgili sörvey giderleri	59.933,25	
İşçi teçhizat giderleri	30.021,65	
Endirekt Maliyetler		3.042.754,26
Normal mesai işçilik ücreti	1.150.080,25	
Fazla mesai işçilik ücreti	882.104,25	
İşçi izin ücreti, bayram harçlığı, ikramiye-prim, yakacak ücreti	301.547,99	
SGK prim giderleri	385.527,42	
Yemek ve yemek malzemesi giderleri	310.570,10	
Dışarıya yaptırılan tamir ve bakımlar	2.500,00	
Çevreyle ilgili bakım giderleri	10.424,25	
Genel Yönetim Giderleri		2.352.127,76
İşletme- idari personel ücretleri	538.453,44	
İşletme- idari personel izin ücreti, bayram harçlığı, ikramiye- prim, yakacak ücreti	175.870,09	
SGK prim giderleri	81.190,61	
İşletme malzemesi giderleri	320.775,81	
Tedavi ve ilaç gideri	19.120,55	
Donanım, yazılım, bakım ve hizmet satın alma giderleri	9.300,00	
Kira giderleri	90.180,00	
Demirbaş alımı	4.515,00	
Abone, neşriyat, kırtasiye ve matbaa giderleri	53.622,22	
Seyahat giderleri	9.151,53	
Aidatlar	4.600,00	
İşletme lisans ücretleri	4.900,00	
Dava takip ve müşavirlik giderleri	13.725,23	
Denetim giderleri	50.255,00	
Kargo ve nakliye giderleri	3.269,55	
Etüd proje giderleri	10.562,19	
Eğitim giderleri	14.650,00	
Vergi, harç ve ceza giderleri	436.801,29	
Diğer yönetim giderleri (elektrik, su, doğalgaz, telefon giderleri)	525.835,25	
T O P L A M		23.027.136,55

Diğer maliyetler; fatura, poliçe, ücret bordrosu ve SGK prim ödeme makbuzu yardımıyla tespit edilmiştir.

Kimyasal tankerin işletmeye sağladığı 2019 yılı net satış geliri (navlun tutarı) 39.012.600 TL olarak gerçekleşmiştir. Denizyolu taşımacılığında, özellikle de düzensiz hat taşımacılığında, navlun fiyatlarının belirlenmesinde kullanılan belirli bir standart bulunmamaktadır. Serbest olarak belirlenen ve işletmeden işletmeye farklılık gösteren navlun fiyatları maliyetler dikkate alınarak tespit edilmektedir. Maliyetler ise, taşıma mesafesi (mil), tankerin yaptığı sefer sayısı, tankerin yük kapasitesi ve tankerin limanlardaki yükleme ve tahliye süresi gibi unsurlardan etkilenmektedir.

Net Faaliyet Karı= Net Satış Gelirleri – (Hizmet Satış Maliyeti + Dönem Giderleri) formülü kullanılarak işletme net faaliyet karı tespit edilmektedir.

$$\begin{aligned} \text{Buna göre, işletme faaliyet karı} &= 39.012.600 - (20.675.008,79 + 2.352.127,76) \\ &= 39.012.600 - 23.027.136,55 \\ &= 15.985.463,45 \text{ TL dir.} \end{aligned}$$

Hedef pazar fiyatları dikkate alınarak, 2019 yılında işletmenin tanker taşımacılığının ton başına hedef satış fiyatı 40 TL olarak planlanmış ve uygulanmıştır.

Hedef Maliyetleme;

2019 yılı planlamasına göre,

Hedef Maliyet= Hedeflenen Satış Fiyatı – Hedeflenen Kar Marjı

Hedef Birim Maliyet= 40 TL – 15 TL ise

Hedef Birim Maliyet= 25 TL olmaktadır. Bu durumda, kar marjı oranı:

Kar Marjı Oranı= Hedef Birim Satış Karı / Hedeflenen Satış Fiyatı

Kar Marjı Oranı= $40-25 / 40 = 0,375$, % 38

2019 yılında gerçekleşen uygulamada;

Toplam maliyet: 23.027.136,55 TL'dir. Toplam taşıma: 975.315 TON'dur.

Birim Taşıma Maliyeti= Toplam Maliyet/ Toplam Taşıma Miktarı

Birim Taşıma Maliyeti= $23.027.136,55 / 975.315$

Birim Taşıma Maliyeti= 23,61 TL/TON

Kar Marjı Oranı= Hedef Birim Satış Karı/ Hedeflenen Satış Fiyatı

Kar Marjı Oranı= $40-23,61 / 40 = 0,4097$, % 41 olarak gerçekleşmiştir.

Hedef maliyet 25 TL iken, işletmenin 2019 yılında gerçekleşen birim maliyetinin 23,61 TL olması hedef maliyetin gerçekleştirildiği anlamına gelmektedir. Özellikle, denizyolu düzensiz tanker taşımacılığında ton başına taşıma satış fiyatının serbest planlanması nedeniyle her yıl hizmet üretiminin yeniden tasarlanması bir anlamda yeni bir ürünün piyasaya sunulması demektir. Bu uygulama, hedef maliyetleme yönteminin denizyolu yük taşımacılığı sektöründe uygulanabilir olduğunu ve maliyetlerin planlanmasında kullanılabileceğini göstermektedir. İşletme, kar ve maliyet planlamasında uyum sağlayabilmek için hedef maliyetleme çalışmasını her yıl yapmalıdır. Aksi takdirde, piyasada müşteri beklentisi, fiyat, sunum kalitesi konularında çelişkiler yaşanacaktır.

Hedef maliyetleme çalışmalarına rağmen gerçekleşen maliyet, hedef maliyetlemenin üzerinde ise süreç kontrol edilerek önlemler alınmalıdır. Alınacak önlemlerden bazıları şunlardır:

Kültür ve tutumlar yeniden belirlenmelidir. Atılacak ilk ve en zor adım, ürün geliştirmenin temeli olarak, sadece teknik gereksinimlerden ziyade, pazar odaklı fiyatlandırma ve öncelikli müşteri ihtiyaçlarının yeniden ele alınmasıdır.

Pazara uygun hedef fiyat belirlenmelidir. İşletmenin pazardaki konumu (pazar payı), iş ve pazara girme stratejisi, rekabetin fiyata etkisi, yapılacak işin veya fiyatın talep esnekliğine etkisi dikkate alınarak bir hedef fiyat oluşturulmalıdır.

Verimli olmayan ve tekrar eden maliyetler çıkartılarak hedef maliyet tekrar belirlenmelidir.

Hedef maliyeti oluşturan kalemler arasında denge kurulmalıdır. Hedef maliyet tamamlanmadan önce, üretilen hizmetin içeriği ve gereksinimler uygun şekilde ayarlanmalıdır. Bunun için müşteri beklentileri, yani hizmet kalitesi dikkate alınmalıdır.

Hedef maliyetlendirme sürecini planlayıp yönetecek ekibin takım çalışması için yeniden bir organizasyon oluşturulmalıdır. Hedef maliyetlendirmeyi desteklemek için faaliyetleri ve görevleri entegre eden iyi tanımlanmış bir süreç gereklidir. Bu süreç, hedef maliyetlerin proaktif olarak değerlendirilmesine dayanmalıdır ve uygun araç ve metodolojileri içermelidir. Ayrıca, pazarlama, mühendislik, imalat, satın alma ve finans gibi temel disiplinleri bütünleştiren, ekip tabanlı bir organizasyon gerekmektedir. Hedef maliyetlendirmeyi destekleme sorumluluklarının açıkça tanımlanması gerekmektedir.

Alternatifler beyin fırtınası yapılmalıdır ve analiz edilmelidir. Maliyet azaltımı için ikinci en önemli fırsat, hem ürün hem de üretim ve destek süreçleri için geliştirme döngüsünün her aşamasında çoklu konsept ve tasarım alternatiflerinin dikkate alınmasıdır. Bu fırsatlar, yapılandırılmış analiz ve karar verme yöntemleri ile birlikte alternatiflerin hazır veya yaratıcı bir şekilde değerlendirilmesi durumunda elde edilebilmektedir.

Karar almayı desteklemek için ürün maliyet modelleri oluşturulmalıdır. Ürün maliyet modelleri ve maliyet tabloları, konsept ve tasarım alternatiflerinin sonuçlarını değerlendirmek için araçlar sağlamaktadır. Geliştirmenin ilk aşamalarında, bu modeller parametrik tahmin veya analogi tekniklerine dayanmaktadır. Endüstri mühendisliği veya aşağıdan yukarıya tahmin tekniklerine dayanan bu modeller, ürün ve süreç geliştirme döngüsünden elde edilmektedir. Modellerin, önerilen tüm malzemeleri, imalat süreçlerini ve montaj sürecini kapsaması ve makul doğruluğu sağlamak için doğrulanması gerekmektedir. Bir hedef maliyet çalışma sayfası ürün döngüsünün çeşitli öğelerini yakalamak, alternatifleri karşılaştırmak ve geliştirme döngüsü boyunca hedef maliyete göre değişen tahminleri izlemek için kullanılabilir.

Maliyetleri düşürmek için, üretilebilirlik ve montaj tasarımı, muayene ve test tasarımı, modülerlik ve parça standardizasyonu ve değer analizi veya fonksiyon analizi ile ilgili araç ve yöntemler kullanılmalıdır. Bu araç ve yöntemler, kılavuzlardan, veritabanlarından, eğitimlerden, prosedürlere ve analitik araçlardan elde edilmektedir.

Endirekt maliyet uygulaması azaltılmalıdır. Bir ürünün maliyetlerinin önemli bir kısmı (tipik olarak %30-50) endirekt olduğundan, bu maliyetlerin de ele alınması gerekmektedir. İşletme bu maliyetleri incelemeli, endirekt iş süreçlerini yeniden tasarlamalı ve katma değeri olmayan maliyetleri en aza indirmelidir. Bu adımlara ek olarak, ürün geliştirme personeli genellikle bu maliyetler ile aldıkları ürün ve süreç tasarımı kararları arasında ilişki kuramamaktadır. Bu nedenle, faaliyete dayalı maliyetlendirmenin kullanılması ve işletmenin maliyet faktörlerinin anlaşılması, tasarım kararlarının endirekt maliyetleri nasıl etkilediğini ve bu maliyetlerden nasıl kaçınılabileceğini anlamak için bir temel sağlayabilmektedir.

Sonuçlar ölçülmeli ve yönetilmelidir. Ürün, üretim sürecinin her aşamasında izlenerek hedef maliyet sınırları içerisinde kalınmalıdır.

6. SONUÇ

Dünyada yaşanan olağanüstü durumlar ülke ekonomilerini olumsuz yönde etkilemektedir. Özellikle, 2018 yılından itibaren sertleşen ABD ve Çin ticaret savaşları, Brexit ve AB'nin geleceğindeki belirsizlik ve 2019 yılı sonlarında başlayarak tüm dünyayı etkisi altına alan Covid-19 salgını, bireylerin ve ülkelerin ekonomik taleplerini azaltarak pazarı küçültmüştür. Ara mal üreticisi olan Türkiye, kur farklarının da etkisiyle bu olumsuz durumdan daha fazla etkilenmiştir.

Lojistik sektöründeki düşüş, malların arz ve talep edilen miktarlarının düşüşü anlamına gelmektedir. Lojistiğin ana fonksiyonu taşıma faaliyetidir, dolayısıyla, bu düşüşten en fazla taşımacılık sektörü etkilenmektedir. Dünya ticaretinin yüzde 80'ini oluşturmasına ve tüm avantajlı yönlerine rağmen, denizyolu yük taşımacılığı da bu olumsuz etkiden nasibini almaktadır.

Bu durumda, denizcilik işletmelerinin yaşamlarını sürdürebilmesi en önemli kazanım olmaktadır. Yakın gelecekte denizyolu işletmeciliğinde yüksek kar marjları beklemek mevcut görünümü algılayamamaktır. Maliyetlerin düşürülmesi veya öngörülebilir maliyet sınırları içinde kalınması önem kazanmaktadır.

Modern maliyet yöntemlerinden hedef maliyetleme yöntemi, hedef satış (taşıma) fiyatının belirlenip beklenen kar marjının sağlanabilmesi için hedef maliyetin belirlenmesini sağlayarak kontrol edilebilir bir süreç yaratmaktadır. Hedef maliyetleme daha çok imalat sektöründe kullanılmakta ve yeni bir ürünün tasarımından itibaren uygulanmaktadır. Denizyolu yük taşıma faaliyeti, bir hizmet üretimidir. Bu çalışmada, sefer bazlı kiralanan ve düzensiz hat taşımacılığı yapan bir kimyasal tankerinin 2019 yılı maliyet verileri ve öngörülen kar marjı yardımıyla, hizmet üretiminde hedef maliyetlemenin kullanılmasının uygun olduğu sonucuna varılmıştır.

Sefer ve personel giderleri maliyetlerin büyük bir kısmını oluşturmaktadır ve geminin taşıyabileceği maksimum yükü taşıması ölçek ekonomisi kapsamında maliyetleri düşürmektedir. Aksi takdirde, katlanılması gereken sabit maliyet varlığı karşısında denizyolu işletmeleri zarar etmektedir. Bu açıdan, hedef maliyetlemenin uygulanabilirliği doğrudan hedeflenen yük taşımaya bağlı olmaktadır.

Hedef maliyetlemenin denizyolu yük taşımacılığında başarılı bir şekilde uygulanabilir bir yöntem olması işletmenin müşteri beklentisine, satış fiyatının belirlenmesine, işletmece kararlılık gösterilmesine ve sürecin takım çalışmasıyla yönetilmesine bağlı bulunmaktadır.

KAYNAKLAR

- Alderton, P. M. (1995). Sea transport: operation and economics, Sixth Edition. *Reed Publications*, London.
- Emel, G. G., Taşkın, Ç. ve Deniz, G. (2004). Tedarik zinciri yönetimi: otomotiv sektöründe bir araç rotalama uygulaması. *Marmara Üniversitesi Sosyal Bilimler Enstitüsü Öneri Dergisi*, 6(21), 59-70.
- Feil, P., Yook, K. H. ve Kim, I. W. (2004). Japanese target costing: a historical perspective. *International Journal of Cost Management*, 2(4), 10-19.
- Jacomit, A. M., Granja, A. D. (2011). An investigation into the adoption of target costing on Brazilian public social housing projects. *Architectural Engineering and Design Management*, 7(2), 113-127.
- Karahan, M. (2018). Hedef maliyetleme: halı işletmesinde bir uygulama. *Elektronik Sosyal Bilimler Dergisi*, 17(65), 362-378.
- Kato, Y. (1993). Target costing support systems: lessons from leading Japanese companies. *Management*

Accounting Research, 4(1), 33-47.

- Muslu, A. (2018). Gemi işletmeciliğinde önem kazanan ölçek ekonomisi ve Türkiye deniz ticaretine yansımaları. *International Journal of Social and Humanities Sciences Research (JSHSR)*, 5(25), 2264-2282.
- Şen, İ. K. (2014). Lojistik faaliyetlerin yönetimi ve maliyetleme yaklaşımları. *Çankırı Karatekin Üniversitesi İktisadi ve İdari Bilimler Fakültesi Dergisi*, 4(1), 83-106.
- Uyan, Ö. ve Muslu, A. (2019). Gemi işletmelerinin işletme maliyetlerinin finansmanında barter yöntemi ve Tuzla bölgesi için değerlendirmeler. *Adnan Menderes Üniversitesi, Sosyal Bilimler Enstitüsü Dergisi*, 6(1), 17-29.
- Yılmaz, R. ve Baral, G. (2009). İşletme karlılığını arttırmada stratejik maliyet yönetim aracı olarak hedef maliyetleme. *1. Uluslararası 5. Ulusal Meslek Yüksekokulları Sempozyumu*, 27-29 Mayıs 2009, Konya.

DESTEK EĞİTİM ODASI UYGULAMASINA İLİŞKİN ÖĞRETMEN GÖRÜŞLERİ

Ebru ÜNAY¹

¹Dr. Öğrt. Üyesi Ebru ÜNAY, Trabzon Üniversitesi, ebruunayrabzon.edu.tr

Özet

Kaynaştırma uygulamaları kapsamında bulunan özel gereksinimli bireylere gerekli destek hizmetler sunulmazsa verilecek eğitimin sağlıklı olması beklenemez. Bu nedenle özel eğitim gerektiren bireylerin genel eğitim sınıflarına yerleştirilmeleri ve eğitimlerini burada sürdürmeleri aşamalarında bazı yasal düzenlemeler getirilmiştir. Bu düzenlemelerden biri de “destek eğitim odasında” eğitimidir. Destek eğitim, özel gereksinimi olan bireylere ihtiyaç duydukları alanlarda destek sağlamak amacı ile düzenlenmiş eğitim ortamlarıdır. Destek eğitim odası uygulamasının etkinliğini anlamak açısından öğretmenlerin görüşlerinin incelenmesi önemlidir. Bu çalışmanın amacı destek eğitim odalarında görev alan öğretmenlerin uygulama hakkındaki görüş belirlenmesidir. Araştırmanın katılımcılarını, Trabzon ilinde bulunan ilkokullardaki destek eğitim odalarında görev yapan öğretmenler oluşturmaktadır. Araştırma verileri, nitel araştırma yöntemlerinden yarı-yapılandırılmış görüşme tekniği ile toplanmıştır. Verilerin analizi sonucunda öğretmenlerin destek eğitim odalarına ilişkin görüşleri destek eğitim odalarındaki öğretim süreci ve destek eğitim odalarının işleyişi olmak üzere 2 tema altında toplanmıştır. Araştırmadan elde edilen bulgular bize destek eğitim odasında görev yapan öğretmenlerin destek eğitim odalarının işleyişi açısından bazı engeller ve eksiklikler yaşanmasına rağmen destek eğitimin özel gereksinimli öğrenciler açısından faydalı olduğunu düşündüklerini göstermektedir.

Anahtar kelimeler: destek eğitim odası, kaynaştırma, özel gereksinimli öğrenci

1. GİRİŞ

1948 yılında yayımlanan İnsan Hakları Evrensel Bildirgesi ile öne çıkmaya başlayan hak arayışlarıyla birlikte özel gereksinimli bireylerin eğitim hakları ile ilgili de birçok mücadele başlamıştır. Bunlardan en önemlisi özel gereksinimli bireylerin eğitimlerini akranları ile birlikte sürdürmeleri ile ilgili olanıdır. İlk başlarda ailelerin ve sivil toplum kuruluşlarının başvurularıyla başlayan bu mücadele birçok gelişmiş ülkenin özel eğitim yasalarının oluşturulmasına ve özel gereksinimli öğrencilerin en az kısıtlayıcı eğitim ortamlarına yerleştirilmelerine de dayanak olmuştur. En az kısıtlayıcı ortam kavramı özel gereksinimi bireylerin akranlarıyla birlikte aynı sınıfta mümkün olan en üst düzeyde eğitim alması anlamına gelmektedir.

Türkiye’de her ne kadar 2018 yılında yayınlanan Özel Eğitim Hizmetleri Yönetmeliğinde en az sınırlandırılmış ortam tanımı yer almasa “özel eğitim ihtiyacı olan bireylerin eğitsel performansları doğrultusunda amaç, içerik ve öğretim süreçlerinde uyarlamalar yapılarak diğer bireylerle eğitim görmelerine öncelik verilmesi” (MEB, 2018) ilkesi en kısıtlayıcı ortamı ifade etmektedir. Özel gereksinimli öğrencilerin en az kısıtlayıcı ortamda eğitim almaları ile ilgili yasal düzenlemeleri takiben en az kısıtlayıcı ortamda eğitimin nasıl sağlanacağına dair arayışlar günümüzde kaynaştırma olarak adlandırılan eğitim yaklaşımını ortaya çıkarmıştır (Rakap, 2018). Kırcaali-İftar (1992) kaynaştırmayı, “gerektiğinde özel gereksinimli öğrenciye ve/veya sınıf öğretmenine destek özel eğitim hizmetleri sağlanması koşulu ile özel gereksinimli öğrencinin normal eğitim ortamında eğitilmesidir” şeklinde tanımlamaktadır. Etkili bir kaynaştırma uygulamasından bahsedilebilmesi için özel gereksinimli öğrencinin akranlarıyla aynı sınıfta eğitim alması ve hem öğretmene hem de öğrenciye destek hizmetlerin sunulması gerekmektedir. Öğrenciye sunulan destek hizmetlerden biri olan destek eğitim odası ile özel gereksinimli

öğrencilere gereksinim duyduğu alanlarda kendi sınıflarından alınarak ayrı bir odada sunulan eğitim ifade edilmektedir. Özel gereksinimli öğrenciler, önemli derecede eksiklik gösterdikleri derslerde veya ek çalışmaya gereksinim duydukları alanlarda normal sınıftan çıkarılarak destek eğitim odasına alınırlar. Öğrenciler her ne kadar sınıflarından çıkarılırsalar da destek eğitim odasında verilecek olan desteğin, sınıftaki derse paralellik gösterecek ya da öğrencinin dersle ilgili eksikliğini kapatacak nitelikte olmasına dikkat edilmelidir (Batu, 2000).

Türkiye’de Destek Eğitim Odalarının gelişim sürecine baktığımızda “kaynak oda” adıyla alanyazında 20 yıldan fazla süredir yer almakta olduğunu ancak uygulama boyutunda yetersiz kalıp çoğunlukla ders kitaplarında destek hizmet türü olarak tanımlandığını görmekteyiz. 2006 yılında yayımlanan Özel Eğitim Hizmetleri Yönetmeliğinde ise kaynak oda yerine destek eğitim odası olarak tanımlanmış ve uygulanması ile ilgili esaslar ayrıntılı bir biçimde yer almıştır. 2018 yılında yayımlanan Özel Eğitim Hizmetleri Yönetmeliği’nde destek eğitim odası, “tam zamanlı kaynaştırma/bütünleştirme yoluyla eğitimlerine devam eden öğrenciler ile üstün yetenekli öğrencilere, ihtiyaç duydukları alanlarda destek eğitim hizmetleri verilmesi için düzenlenen ortamdır” şeklinde tanımlanmıştır. Destek eğitim odasında eğitim alacak öğrenciler, bu öğrencilere okutulacak dersler ve öğrencilerin alacağı haftalık ders saati BEP geliştirme biriminin kararı doğrultusunda belirlenmektedir. Özel Eğitim Hizmetleri Yönetmeliği’ne (2018) göre destek eğitim odasında görev alacak öğretmenlerin çalışma programları okul yönetimince yapılır. Milli Eğitim Bakanlığı tarafından 2016 yılında ise “Destek Eğitim Odası Kılavuz Kitapçığı” yayımlanmıştır. Bu kitapçıkta destek eğitim odaları ile ilgili işleyiş usul ve esaslar, fiziki ortam ve donanımlar ve kademelere göre bulunması gereken materyaller ayrıntılı olarak belirtilmiştir. Ayrıca 2015 yılında yayımlanan “Destek Eğitim Odası Açılması” konulu genelge ile kaynaştırma/bütünleştirme öğrencisi bulunan okul ve kurumlarda destek eğitim odaları açılması zorunluluğu getirilmiştir. Destek eğitim odalarının sayısının artmasının yanı sıra niteliklerinin de artırılması verimli ve etkili bir özel eğitim hizmetinin yürütülmesi açısından önemlidir (Talas, Kaya ve Yıldırım, 2016).

Hem Türkiye’de hem de yurtdışında destek eğitim odalarının etkililiği konusunda yapılan çalışmalar destek eğitim odasında uygulanan eğitimin özel gereksinimli öğrencilerin başarılarını arttırdığını göstermektedir (Howard-Rose ve Rose, 1994; Espin ve Deno 1998; Wisniewski ve Smith, 2002; Ünal, 2008; Çulha, 2010; Canbulat 2010; Ünay, 2015). Destek eğitim odalarında kullanılan yöntem, öğrencilerin katılım oranları, ortam gibi düzenlemeye yönelik yapılan çalışmalarda ise destek eğitim odalarının işleyişinde bazı eksiklikler olduğu sonucuna ulaşılmıştır (Glomb ve Morgan, 1991; Espin ve Deno, 1998; Swanson ve Vaughn, 2010; Nar ve Tortop, 2017; Öpengin, 2018). Türkiye’deki alanyazın incelendiğinde 2015 yılından sonra destek eğitim odalarına yönelik çalışmaların arttığı görülmektedir. Destek eğitim odalarının işleyişine yönelik nitel araştırma yöntemlerinden oluşan bu çalışmalar destek eğitim odalarının işleyişi ile ilgili birçok kategoride aksaklıklar olduğunu göstermektedir. Örneğin, yapılan çalışmaların bazılarında destek eğitim odasında görev yapan öğretmenlerin rolleri konusunda yeterli bilgiye sahip olmadıkları ve bu konuda eğitim almaları gerektiği belirtilmiştir (Çağlar, 2016, Kale ve Demir, 2017; Nar ve Tortop, 2017; Öpengin, 2018; Güven, 2019). Yine yapılan çalışmalardan elde edilen diğer bulgular da destek eğitim odalarının fiziksel ortamlarının, materyal ve teknolojik donanımlarının yetersiz olduğu yönündedir (Aydın, 2015; Kaptan, 2019; Aydın-Dalga, 2019).

Millî Eğitim Bakanlığı 2018-2019 eğitim-öğretim yılına ait örgün eğitim istatistiklerine göre (MEB, 2019), toplam 18 milyon 108 bin 860 öğrenci örgün eğitimden yararlanmaktadır. Bu öğrencilerden 398.815’i özel eğitime gereksinim duyan öğrencidir. Örgün eğitim hizmeti alan tüm öğrenciler içinde özel eğitime gereksinim duyan resmi tanı almış öğrencilerin oranı %2,20’dir. Öğrenim gördükleri ortamlar açısından incelendiğinde örgün eğitimdeki 398.815 özel eğitime gereksinimli öğrenciden 295.697’sinin (%74,14) kaynaştırma ortamlarında eğitim aldığı görülmektedir. Sayısal verilerden ve 2015 yılında kaynaştırma öğrencisi bulunan okullarda açılması zorunlu hale gelen destek eğitim odaları ile ilgili genelgeden yola çıkarak Türkiye’de yaklaşık üç yüz bin kaynaştırma öğrencisinin destek eğitim odalarından yararlandığını söyleyebiliriz. Trabzon ili kapsamında incelendiğinde Trabzon İl Millî Eğitim Müdürlüğünden alınan sayısal verilere göre 2018-2019 eğitim öğretim yılında Trabzon ilinde ilköğretim ve ortaöğretim kademelerinde toplam 2379 kaynaştırma öğrencisi bulunmaktadır. Trabzon genelinde ortalama 140.000 öğrenci olup, kaynaştırma öğrencisinin oranı %1,70’tir. Destek eğitim odaları ile ilgili sayısal veriler incelendiğinde Trabzon ilinde 326 Destek Eğitim Odasında 1247 öğrencinin öğrenim gördüğü görülmektedir. Destek eğitim odalarından yararlanan öğrenci sayıları göz önüne alındığında destek eğitim odalarında görev yapan öğretmenlerin uygulamaya yönelik görüşlerinin belirlenmesinin ileriye yönelik destek eğitim odalarıyla ilgili yapılacak düzenlemelere katkı sağlayacağı düşünülmektedir. Bu araştırma ile öğretmenlerin destek eğitim odalarına ilişkin görüşlerini ortaya koymak ve destek eğitim odaları ile ilgili yapılacak çalışmalara yardımcı olmak amaçlanmıştır. Destek eğitim odası uygulamasının etkinliğini anlamak açısından öğretmenlerin görüşlerinin incelenmesi önemlidir. Bu çalışma aynı zamanda özel eğitim öğrencileri için okullarda açılması zorunlu olan destek eğitim odalarının işleyiş süreci hakkında fikir vermesi açısından önemlidir.

2. YÖNTEM

2.1. Araştırma Deseni

Destek eğitim odaları hakkında öğretmenlerin deneyim ve fikirlerini daha iyi anlamasına olanak sağladığı için çalışmanın yöntemi nitel araştırma yöntemlerinden durum çalışması olarak belirlenmiştir. Durum çalışması "araştırmacının bir durumu, sıklıkla da bir programı, olayı, eylemi, süreci ya da bir veya daha fazla bireyi derinlemesine analiz ettiği bir araştırma desendir" (Creswell, 2016).

2.2. Katılımcılar

Çalışmanın katılımcılarını Trabzon ilinde farklı okullarda görev yapmakta olan 9 destek eğitim öğretmeni oluşturmaktadır. Katılımcılar okul idaresinin izin verdiği okullarda gönüllülük esasına göre çalışmaya katılmak isteyen ve destek eğitim odasında görevli olan öğretmenlerden seçilmiştir. Tablo 1' de araştırmaya katılan öğretmenlerinin demografik özellikleri verilmiştir.

Tablo1. Katılımcıların Demografik Özellikleri

	Brans	Mesleki kıdem	Cinsiyet	DEO'da çalıştığı öğrenci sayısı	Öğrenci ile DEO'da haftalık işlediği ders saati	Destek eğitim ile ilgili aldığı eğitim
G1	Türkçe	16	K	6	2	yok
G2	Matematik	34	E	3	4	yok
G3	Sınıf Öğ.	23	E	6	2	yok
G4	Sınıf Öğ.	17	E	4	4	yok
G5	Türkçe	8	K	1	5	var
G6	Türkçe	18	K	1	4	yok
G7	Sınıf Öğr.	2	E	4	3	yok
G8	Sınıf Öğr.	27	K	4	7-8	yok
G9	Matematik	2	K	5	2	yok

Tablo 1 incelendiğinde çalışmaya katılan öğretmenlerden 4'ünün sınıf öğretmeni, 3'ünün Türkçe öğretmeni ve 2'sinin Matematik öğretmeni olduğu görülmektedir. Ayrıca öğretmenlerin destek eğitim odasında en az 1 en fazla 6 öğrenci ile çalıştıkları görülmektedir. Destek eğitim ile ilgili eğitim alma durumuna göre ise sadece 1 öğretmenin destek eğitim konusunda eğitim aldığı 8 öğretmenin ise hiçbir eğitim almadığı görülmektedir.

2.3. Verilerin Toplanması

Araştırma verileri, nitel araştırma yöntemlerinden yarı-yapılandırılmış görüşme tekniği ile toplanmıştır. Bu amaçla önce ilk bölümünde kişisel bilgi formu ikinci bölümünde konuyla ilgili soruların yer aldığı 10 açık uçlu sorudan oluşan görüşme formu hazırlanmıştır. Bu sorular alanında uzman 3 kişiye gösterilmiş ve öneriler doğrultusunda gerekli düzeltmeler yapılmış ve soru sayısı 7'ye düşürülmüştür. Görüşme formunun son şekli kullanılarak ilkokulda destek eğitim odasında görev yapan bir öğretmenle pilot uygulama yapılmıştır. Sonrasında öğretmenlerin destek eğitim odaları uygulamalarına ilişkin görüşlerini belirlemek amacıyla araştırmacı tarafından Trabzon ilinde çeşitli ilkokulların destek eğitim odalarında görev yapan 9 öğretmenle yarı-yapılandırılmış görüşmeler gerçekleştirilmiştir. Görüşmeler okul idaresinin izin verdiği okullarda gönüllülük esasına göre çalışmaya katılmak isteyen ve destek eğitim odasında görevli olan öğretmenlerle gerçekleştirilmiştir. Görüşmeler öğretmenlerin boş saatlerinde okulun öğretmenler odasında yapılmış ve öğretmenlerden izin alınarak kaydedilmiştir.

2.4. Verilerin Analizi

Bu arařtırmada öğretmenlerin destek eğitim odaları uygulamalarına ilişkin görüşlerini belirlemek amacıyla 5 demografik ve 7 açık uçlu sorudan oluşan yarı yapılandırılmış görüşmeler yapılmıştır. Elde edilen verilerin öncelikle bilgisayar ortamına transkriptleri yapılmıştır. Sonrasında arařtırıcı tarafından ayrı ayrı kodlar ve kategoriler oluşturulmuştur. Verilerin analizi sonucunda oluşturulan kodlar ve kategoriler 2 tema altında toplanmıştır. Temalar kapsamında oluşturulan alt kategori ve kodlar Tablo 2’de sunulmuştur.

Tablo 2. Öğretmenlerinin Destek Eğitim Odaları Hakkındaki Görüşleri ile ilgili oluşturulan tema, kategori ve kodlar

Tema	Kategori	Kodlar
Destek eğitim odalarındaki süreç	Kullanılan Yöntem	Soru-cevap Doğrudan öğretim Oyun temelli öğretim Drama
	Kullanılan Materyal	Materyal yetersizliği Materyal temini Materyal desteği
	Öğretimin Değerlendirilmesi	Çalışma kağıtları Kısa cevaplı sorular Gözlem
	Öğrenci katılımı	Kendine güven Dışlanma Değerli hissetme
Destek eğitim odalarının işleyişi	Fiziki Ortam	Öğretmenler odası Kütüphane Boş sınıf
	Öğrencilerin destek eğitim odasından yararlanması	Süre Alındığı ders Sürekliliği
	Öğretmen görevlendirmesi	Öğretmen yeterliliği Destek eğitim odası hakkında bilgilendirme Hizmetiçi eğitim

Tablo 2 incelendiğinde öğretmenlerin destek eğitim odalarına ilişkin görüşlerinin “destek eğitim odalarındaki öğretim süreci” ve “destek eğitim odalarının işleyişi” olmak üzere 2 tema altında toplandığı görülmektedir. Temaların altında yer alan kategoriler, kodlar ve örnek ifadeler bulgular bölümünde verilmiştir.

3. BULGULAR

3.1. Destek Eğitim Odalarındaki Öğretim Sürecine İlişkin Bulgular

Destek eğitim odalarındaki öğretim süreci teması kullanılan yöntem, kullanılan materyal, öğretimin değerlendirilmesi ve öğrenci katılımı olmak üzere 4 kategoriden oluşmaktadır.

Kullanılan yöntem kategorisinde öğretmenlerin destek eğitim odasında öğrencilerle çalışırken sıklıkla kullandıkları yöntem ve teknikler bulunmaktadır. Çalışmaya katılan öğretmenler destek eğitimde öğrencilerin sıkılmaması için etkinlik ve oyun temelli yöntemleri tercih ettiklerini ifade etmişlerdir. Doğrudan öğretim ve soru cevap da öğretmenlerin kullandıklarını belirttikleri diğer yöntemlerdendir. Aşağıda yöntem kategorisinde ifade edilen kavramlara ilişkin örnek ifadeler yer verilmiştir.

“...Bazen drama çalışmaları yaptırabiliyorum. O zamanda çocuk kendisini izleyen başka biri olmadığı için çok rahat yapabiliyor. Bir olayı işlediğimiz zaman onu dramatize ediyoruz. Çocuk bundan çok büyük bir keyif alıyor.” (G.6)

“...öğrencilere sorular sorup onlardan cevaplar vermelerini bekliyoruz.ben daha çok boyama tarzı şeyler de yaptırarak o dersin biraz daha eğlenceli geçmesine çalışıyorum.” (G.9)

Kullanılan materyal kategorisi incelendiğinde öğretmenlerin destek eğitim odasında öğrencilerle çalışırken materyalleri çoğunlukla kendilerinin temin ettiklerinden ve okul tarafından herhangi bir materyal desteği sunulmadığından söz etmişlerdir. Ayrıca öğrencilerle birebir çalıştıkları için bilgisayar, tablet ve akıllı tahta gibi teknoloji destekli materyallerin bulunması gerektiğini ifade etmişlerdir.

“...çünkü bunlarla ilgili ilgili görsel sunular kartlar biliyorsun bunlar için geçerli küpler görsel ve dokunması için

çocuklara bazı materyaller gerekli bunları kendi imkanlarımız doğrultusunda sağlamaya çalışıyoruz...” (G.4)

“...keşke akıllı bir tahta olsa... Materyal olarak biz kendimiz hazırlıyoruz çocuğa yönelik. Bunun için haricden bize gönderilen bir malzeme yok. Biz çocuğun seviyesine göre kendimiz hazırlıyoruz...” (G.5)

Öğretimin değerlendirilmesi kategorisinde öğretmenler öğrencilerini daha çok çalışma kağıtları, kısa cevaplı sorular ve gözlemler yoluyla değerlendirdiklerini ifade etmişlerdir. Düzenli ve sistematik bir değerlendirme yapılmadığı öğretmenlerin diğer belirttiği bir konudur. Aşağıda öğretimin değerlendirilmesi kategorisine ilişkin örnek ifadeler yer verilmiştir.

“Ölçme değerlendirme şöyle gözlemliyoruz zati. Ölçme değerlendirme yapmıyoruz ama haftada bir veya genelde dört saat ile altı saat arasında destek alan öğrenciler var. Bir hafta boyunca hafta sonunda beş dakika on dakika en fazla zaman ayırıp dersin sonuna doğru o şekilde kontrol ediyoruz...” (G.3)

“Genelde resmiyet gereği dönemde iki sınav yapıyoruz. Ama onun haricinde basit çalışma kağıtları veya işte sorularla da kendi çapımızca bir değerlendirme yapıyoruz. Her dersin sonunda konu işlediğim değerlendirme yapıyorum.” (G.8)

Öğrenci katılımı kategorisinde kaynaştırma öğrencilerinin destek eğitim odasında planlanan çalışmaya katılmaları ile ilgili öğretmenlerin belirttiği görüşler yer almaktadır. Bu kategoride öğretmenlerin çoğu öğrencilerinin destek eğitim odasına isteyerek geldiğini ve öz güvenlerinin arttığını ifade etmişlerdir. Bazı öğretmenler ise tam tersi görüş bildirmişler ve öğrencilerinin isteksiz bir şekilde destek eğitim odasına geldiklerini ifade etmişlerdir. Aşağıda öğrenci katılımı kategorisine ilişkin örnek ifadeler yer verilmiştir.

“Hiç öz güveni yoktu. Çocuk hiç el kaldırmazdı. Hem dersine hem destek odası dersine giriyorum baktığım zaman ondaki gelişimi göre biliyorum. Şöyle çocuğun kendine güveni geliyor artık...” (G.1)

“... çünkü öz güven aşılması özellikle öz güven noktasında bu tür çocuklar sınıfların gerisinde olduğu için arkadaş akran baskısına maruz kalıyor. Biz bunu burada ber taraf edebiliyoruz. Çocukların öz güvenleri artıyor.” (G.4)

3.2. Destek Eğitim Odalarının İşleyişine İlişkin Bulgular

Destek eğitim odalarının işleyişi teması fiziki ortam, öğrencilerin destek eğitim odasından yararlanması ve öğretmen görevlendirmesi olmak üzere 3 kategoriden oluşmaktadır.

Fiziki ortam kategorisi destek eğitim odalarının fiziki koşulları ve destek eğitim odası olarak kullanılan mekân yer almaktadır. Çalışmaya katılan öğretmenlerle yapılan görüşmeler esnasında sadece iki okulda destek eğitim odası bulunduğu diğer okullarda destek eğitim için, boş sınıf, öğretmenler odası, kütüphane gibi okulun diğer bölümlerinin kullanıldığı görülmüştür. Ayrıca bu durumu öğretmenler de görüşmeler esnasında belirtmişlerdir. Aşağıda fiziki ortam kategorisine ilişkin örnek ifadeler yer verilmiştir.

“Duruma göre mesela şöyle oluyor rehberlik hocamız sağ olsun ayarlıyor beden dersi olan ya da sınıfta dersi olmayan öğrencilerin buldukları sınıfları ha baktık ki oda olmuyor kütüphanemiz var...ama böyle özel olarak ayarlanmış bir yerimiz yok. Hangi sınıf boşsa oraya gidiyoruz. Ya da kütüphanede...” (G.1)

“Ayrı benim odam çok güzel bir oda...Mesela benim okuma köşem var. Yastıklarım var. Halı var. Gökyüzü gibi tavanımız gergi tavan uzay temalı. Kitaplığımız var. Kütüphanemiz var kendi çapımızda. Güzel yani benim odam çok güzel bir oda. Ben öğrencilerimin odaya severek isteyerek girdiklerini düşünüyorum.” (G.8)

Öğrencilerin destek eğitim odasından yararlanması kategorisinde öğretmenler öğrencilerin destek eğitime alındığı ders, süre ve sürekliliği konusunda görüş belirtmişlerdir. Öğretmenler özellikle destek eğitim odasına öğrencilerin alındıkları saatlerin ve sürenin çok iyi planlanması gerektiğini ifade etmişlerdir. Ayrıca destek eğitimden yararlanan öğrencilerin sürekliliğinin ve takibinin daha planlı yapılması gerektiğinden söz etmişlerdir. Aşağıda öğrencilerin destek eğitim odasından yararlanılması kategorisine ilişkin örnek ifadeler yer verilmiştir.

“...Bu süre çok iyi ayarlanmalı gerçekten çok ciddi bir zaman alıyor... saatleri çok iyi ayarlanmadığında çocuklar bazı derslerden geri kalabiliyorlar. Örnek verecek olursam mesela çocuk din kültürü dersinde özel eğitim almıyor ama ben o çocuğu din kültürü dersinde alıp Türkçe dersi yaparsam o çocuk din kültürü dersinde de geri kalıyor ...” (G.6)

“...özellikle dediğim gibi beden eğitimi dersi olduğu zaman oyun ve fizik etkinlikleri dersinde ya da eğlenceli bir şey grup etkinlikleri yapacakları zaman kendi sınıflarından gelmek istemiyorlar. Neden? Çocuk eğlenmek istiyor. Adı üzerinde çocuk oynamak istiyor. Onlardan ayrı olmak istemiyor...” (G.4)

Öğretmen görevlendirmesi kategorisinde ise öğretmenler öğretmen yeterliliği, destek eğitim odası hakkında

bilgilendirme ve hizmetiçi eğitim konularında görüş belirtmişlerdir. Öğretmenler destek eğitim ve özel gereksinimli öğrencilere öğretim konusunda yetersiz kaldıklarını ifade etmişlerdir. Ayrıca öğretmenler destek eğitim odalarında boş saatlerini doldurmaları amacıyla görevlendirildiklerini belirtmişlerdir. Öğretmen görevlendirmesi kategorisine ilişkin örnek ifadeler aşağıda yer almaktadır.

“...destek eğitiminin ne olduğunu biz dahil diğer öğretmen arkadaşlar tam bilmiyor. Nasıl verimli çalışılacağını dahi bilmiyor...eğer bir program yapılacaksa devam edecekse buna ciddi bir şekilde eğilmesi gerekiyor. İlk başta öğretmenlerin yetiştirilmesi gerekiyor...” (G.3)

“...çoğu okulda destek eğitim uygulaması için okul içerisinde normal sınıf öğretmenlerini veya ders öğretmenlerinden boş saatlerine uygun olarak almaya çalışıyorlar. Bunun açıkçası pek faydalı olduğunu düşünmüyorum. Bu eğitimi ya da özel eğitimle ilgili sertifikası olup olmadığına da bakılmıyor. Bunlar bir dezavantaj...” (G.4)

4. TARTIŞMA VE SONUÇ

Destek eğitim odasında görev yapan öğretmenlerin uygulamaya yönelik görüşlerinin belirlenmesinin amaçlandığı bu çalışma bize öğretmenlerin işleyiş açısından bazı engeller ve eksiklikler yaşanmasına rağmen destek eğitimin özel gereksinimli öğrenciler açısından faydalı olduğunu düşündüklerini göstermektedir. Destek eğitim odalarının işleyiş açısından bakıldığında fiziksel koşullarının uygun olmadığı, görevlendirilen öğretmenlerin destek eğitim odaları ve özel gereksinimli öğrenciler hakkında yeterli eğitime ve bilgi düzeyine sahip olmadığı sonucuna ulaşılmıştır. Ayrıca öğrencilerin destek eğitime alındığı ders, süre ve eğitimin sürekliliğine ilişkin yaşanan sorunlar da dikkat çekmektedir. Destek eğitim odalarının fiziksel koşulları ile ilgili Türkiye’de yapılan çalışmalar incelendiğinde benzer bulgulara ulaşıldığı görülmektedir (Akay, 2011; Çağlar, 2016; Talas, Kaya ve Yıldırım, 2016; Öpengin, 2018; Semiz, 2018; Güven, 2019). Milli Eğitim Bakanlığı tarafından yayımlanan Destek Eğitim Odası Kitapçığı’nda (2016) destek eğitim odasının fiziki koşullarının nasıl olması gerektiği ayrıntılı bir şekilde açıklanmasına karşın destek eğitim odalarının bu koşulları sağlamadığı görülmüştür. Destek eğitim odasında verilen eğitimin süresinin yetersiz olması ve sürekliliğinin sağlanamaması ve öğrencilerin genel eğitim sınıflarından alındıkları dersin farklı olması nedeniyle dersi kaçırmaları da öğretmenler tarafından belirtilen eksikliklerdir. Destek eğitim odası uygulaması ile ilgili yapılan çalışmalarda süre yetersizliği ile ilgili benzer bulgular yer almaktadır (Akay, Uzuner ve Girgin, 2014; Akay, 2015; Aydın, 2015; Aydın-Dalga, 2019). Destek eğitim odasında görevlendirilecek öğretmenler öncesinde özel gereksinimli öğrenciler ve destek eğitim odaları ile ilgili hizmetiçi eğitime alınarak ve boş derslerini destek eğitim odasında doldurmak yerine tam zamanlı çalışarak uygulama daha etkili hale getirilebilir.

Destek eğitim odalarındaki öğretim süreci açısından incelendiğinde öğretmenlerin, destek eğitim odasında özel gereksinimli öğrencilere uygun yöntem tekniklerin kullanılması konusunda yeterli bilgiye sahip olmadıkları belirlenmiştir. Bunun nedeni olarak çalışmaya katılan öğretmenlerden sadece birinin destek eğitim ile ilgili eğitim almasına karşın diğer öğretmenlerin hiçbir eğitim almamaları gösterilebilir. Ayrıca materyal yetersizliği de öğretmenlerin belirttikleri eksikliklerden biridir. Öğretmenler materyal teminini çoğunlukla kendilerinin sağladığını ifade etmişlerdir. Türkiye’de destek eğitim odası ile ilgili yapılan diğer çalışmalarda da benzer bulgular elde edilmiştir (Öpengin, 2018; Semiz, 2018; Güven, 2019; Aydın-Dalga, 2019). Destek Eğitim Odası Kitapçığı’nda (2016) destek eğitim odasında bulunması gereken materyaller öğrenim kademelerine göre ayrıntılı bir şekilde sıralanmasına karşın temini konusunda sıkıntılar olduğu görülmektedir.

Hurt’a (2012), öğrenciler arasındaki bireysel farklılıkların öğretmenler için sınıf yönetimi ve farklılaştırılmış öğretim yöntemlerinin kullanılması açısından bir zorluk oluşturduğunu ifade etmektedir. Bu nedenle öğretmenler özel gereksinimli öğrencilerin destek eğitim odasında eğitim almalarını tercih etmektedirler (Fernandez & Haynes, 2016). Vaughn ve Klingner (1998) ise özel gereksinimli öğrencilerden bazılarının destek eğitim odasında çalışmayı tercih ettiklerini belirtmişlerdir. Özel gereksinimli öğrencilerin destek eğitim odasında çalışmayı tercih etmesinin nedenleri destek eğitim odasında derse daha iyi odaklanmaları, çalışmanın daha kolay olması ve eğlenceli etkinliklerin yapılması olarak sıralanabilir. Ancak bazı araştırmalar öğrencilerin destek eğitim odasına gitmek için sınıflarında ayrıldıklarında sınıftaki öğretimi kaçırdıkları, etiketlenme ile karşılaştıkları ve kendilerini yetersiz hissetme gibi dezavantajlara sahip olabileceklerini göstermektedir (Vaughn & Klinger, 1998; Shaw, 2004; Miller & Fritz, 2000; Ünay, 2012; Pesen, 2019). Brandts (1999), özel gereksinimli öğrencileri sınıflarından çıkarıp destek eğitim odasına almanın öğrencilerin kendilerini sınıf kültürünün bir parçası olarak hissetmesini engellemek gibi olumsuz etkileri olabileceğini ifade etmektedir. Bu nedenle uygun öğretmen ve öğrenci destekleri sağlanarak ve öğretimsel uyarlamalar yapılarak öğrencilerin kendi sınıflarında eğitimlerini sürdürmeleri destek eğitim odası uygulamasından daha etkili olacaktır. Ancak özel gereksinimli öğrencilerin sınıf ortamında desteklenemeyecek

derecede önemli eksiklik gösterdikleri dersler veya alanlar için destek eğitim odasına alınması gereken durumlarda ise çalışmada belirtilen eksikliklerle ilgili önlemlerin alınmasına dikkat edilmelidir.

KAYNAKÇA

- Akay, E. (2015). Kaynaştırma ortamındaki işitme engelli öğrencilere destek eğitim odasında uygulanan Türkçe etkinliklerinin incelenmesi. *Journal of Education and Special Education Technology*, 1(1), 1-14.
- Akay, E., Uzuner, Y., & Girgin, Ü. (2014). Kaynaştırmadaki işitme engelli öğrencilerle gerçekleştirilen destek eğitim odası uygulamasındaki sorunlar ve çözüm gayretleri. *Eğitimde Nitel Araştırmalar Dergisi*, 2(2), 42-66.
- Al-Zoubi, S. M., & Rahman, M. S. B. A. (2012). The Effect of Resource Room on improving Reading and Arithmetic Skills for Learners with Learning Disabilities. *The International Journal of Scientific Research in Education*, 5(4), 269-277.
- Aydın, A. (2015). *Zihinsel yetersizliğe sahip öğrencilere destek eğitim odasında verilen eğitim hizmetlerine ilişkin öğretmen görüşleri*. Yayınlanmamış yüksek lisans tezi, Abant İzzet Baysal Üniversitesi Eğitim Bilimleri Enstitüsü, Bolu.
- Aydın Dalga, R. (2019). *Destek eğitim odasında görev alan öğretmenlerin özel öğrenme güçlüğü olan öğrencilerle yaptıkları eğitim öğretime ilişkin görüş ve önerileri*. Yayınlanmamış yüksek lisans tezi. Marmara Üniversitesi Eğitim Bilimleri Enstitüsü, İstanbul.
- Batu, S. E. (2000). Kaynaştırma, destek hizmetler ve kaynaştırmaya hazırlık etkinlikleri. *Özel Eğitim Dergisi*, 2(4), 35-45.
- Brandts, L. (1999). Are pullout programs sabotaging classroom community in our elementary schools. *Primary voices K-6*, 7(3), 9-16.
- Canbulat, A. N. K. (2010). *Destek eğitiminin etkililiği*. Yayınlanmamış doktora tezi. Abant İzzet Baysal Üniversitesi, Bolu.
- Creswell, J. W. (2016). Araştırma deseni: Nitel, nicel ve karma yöntem yaklaşımları. *Çev. Edt. Selçuk Beşir Demir, Ankara: Egiten Kitap*.
- Çulha, S. (2010). *Zihinsel yetersizliği olan ilköğretim kaynaştırma öğrencilerine yabancı dil öğretiminde eşzamanlı ipucuyla sunulan bireysel destek eğitimin etkililiği*. Yayınlanmamış yüksek lisans tezi. Anadolu Üniversitesi, Eskişehir.
- Deshpande, A. A. (2013). Resource Rooms in Mainstream Schools. *International Journal of Education and Psychological Research*, 2(2), 86-91.
- Espin, C. A., Deno, S. L. (1998). Individualized Education Programs in Resorce and Inclusive Settings: how 'Individualized' are They? *The Journal Of Special Education*, 32, 164-175
- Fernandez, N., & Hynes, J. (2016). The efficacy of pullout programs in elementary schools: Making it work. *The Journal of Multidisciplinary Graduate Research*, 2(3), 32-47. Erişim adresi: <https://www.shsu.edu/academics/education/journal-of-multidisciplinary-graduate-research/documents/2016/Article%203%20-%202016%20-%20Fernandez%20and%20Hynes.pdf>
- Fuchs, D., Roberts, P.H., Fuchs, L.S., Bowers, J. (1995). *Reintegrating students with learning disabilities into mainstream: Two-year study*. Annual Convention of the Council for Exeptional Children.
- Glomb, N. K., Morgan, D. P. (1991). Resource room teachers use of strategies that promote the success of handicapped students in regular classrooms. *The Journal Of Special Education*, 25(2), 221-235.
- Güven, D. (2019). *Zihin yetersizliği olan öğrencilerin devam ettiği destek eğitim odası hizmetine yönelik bir durum çalışması*. Yayınlanmamış doktora tezi. Anadolu Üniversitesi Eğitim Bilimleri Enstitüsü, Eskişehir.
- Howard-Rose, D., Rose, C. (1994). Students Adaptation To Task Environments in Resource Room and Regular Class Settings. *The Journal Of Special Education* 28 (1), 3-26.
- Hurt, J. M. (2012). *A comparison of inclusion and pullout programs on student achievement for students with disabilities*. Yayınlanmamış doktora tezi. Erişim adresi: <http://dc.etsu.edu/etd/1487>
- Kırcaali-İftar G. (1992). Özel Eğitimde Kaynaştırma. *Eğitim ve Bilim*, 1, 45-50
- MEB (2015). Destek Eğitim Odası Açılması Hakkında Genelge. Erişim adresi: <http://www.turkiyeegitim.com/mebden-destek-egitim-odasi-acilmasi-genelgesi-66388h.htm>
- MEB (2016). Destek Eğitim Odası Kılavuz Kitapçığı. Erişim adresi: https://orgm.meb.gov.tr/meb_iys_dosyalar/2016_08/03045051_destek_egitim_odasi_kilavuz.pdf
- MEB (2018). Özel Eğitim Hizmetleri Yönetmeliği. (2018, 07 Temmuz). Resmi Gazete (Sayı: 30471)
- MEB (2019). Millî Eğitim İstatistikleri Örgün Eğitim 2018-2019. Erişim adresi: <https://sgb.meb.gov.tr/www/mill-egitim-istatistikleri-orgun-egitim-2018-2019/icerik/361>
- MEB. (2006). Özel Eğitim Hizmetleri Yönetmeliği. (2006, 31 Mayıs). Resmî Gazete (Sayı: 26184).
- Miller, M. & Fritz, M. (2000). What do special education students think of school placements? Research/Report. 28p. <https://files.eric.ed.gov/fulltext/ED439562.pdf>

- Nar, B., & Tortop, H. S. (2017). Türkiye'de özel/üstün yetenekli öğrenciler için destek eğitim odası uygulaması: Sorunlar ve öneriler. *İstanbul Aydın Üniversitesi Eğitim Fakültesi Dergisi*, 3(1), 85-99.
- Öpengin, E. (2018). *İlkokul düzeyindeki üstün yetenekli öğrencilere yönelik destek eğitim odasının yürütülmesinde karşılaşılan sorunlar ve sorunlara yönelik çözüm müdahaleleri*. Yayımlanmamış doktora tezi. Anadolu Üniversitesi, Eskişehir.
- Pesen, H. (2019) *Destek eğitim odası uygulamalarına ilişkin öğretmen görüşlerinin incelenmesi*. Yayımlanmamış yüksek lisans tezi. Siirt Üniversitesi, Siirt
- Rakap, S. (2018). Kapsayıcı eğitim. O. Çakıroğlu (Ed.), *Özel eğitim 1* içinde. Erzurum: Atatürk Üniversitesi Açıköğretim Fakültesi Yayınları.
- Semiz, N. (2018). *Özel gereksinimli öğrencilere yönelik destek eğitim odası uygulamalarına ilişkin öğretmen ve aile görüşlerinin belirlenmesi*. Yayımlanmamış yüksek lisans tezi, Abant İzzet Baysal Üniversitesi, Bolu.
- Shaw, J. L. (2004). *Special education students' perceptions of inclusion versus pull-out placements*. MA thesis, Rowan University- New Jersey. Erişim adresi: <https://rdw.rowan.edu/cgi/viewcontent.cgi?article=2237&context=etd&httpsredir=1&referer=>
- Swanson, E. A. ve Vaughn, S. (2010). An observation study of reading instruction provided to elementary students with learning disabilities in the resource room. *Psychology in the Schools*, 47(5), 481-492.
- Talas, S., Kaya, F., & Yıldırım, N. (2016). Destek Eğitim Odaları Ve Öğretmenler Üzerine Betimsel Bir Çalışma: Tokat İli Örneği. *Journal Of European Education*, 6(3), 31-42.
- Ünal, H. (2008). *Birlikte eğitim ortamındaki zihinsel yetersizlikten etkilenmiş öğrencilere destek eğitim odasında verilen destek eğitimin etkililiği*. Yayımlanmamış yüksek lisans tezi. Gazi Üniversitesi, Ankara.
- Ünay, E. (2012). *Bireysel destek eğitiminin kaynaştırma öğrencilerinin matematik başarıları ve özyeterlilik algıları üzerindeki etkililiği*. Yayımlanmamış doktora tezi. 9 Eylül Üniversitesi, İzmir.
- Ünay, E. (2015). Destek odasındaki eğitimin kaynaştırma öğrencilerinin matematik başarıları üzerindeki etkisi. *Dokuz Eylül Üniversitesi Buca Eğitim Fakültesi Dergisi*, 40, 38-49.
- Vaughn, S., & Klingner, J. K. (1998). Students' perceptions of inclusion and resource room settings. *The Journal of Special Education*, 32(2), 79-88.
- Wisniewski, Z. G. ve Smith, D. (2002). How effective is Touch Math for improving students with special needs academic achievement of math addition mad minute timed tests? (ERIC Document No. EC309231). Erişim adresi: <https://pdfs.semanticscholar.org/2d30/7d8cc65c51a9ed1e5869e722ec88fcb8ec72.pdf? ga=2.241691522.1004960066.1591608905-659250875.1591278026>

Dijital Dönüşüm Sürecinde Gelişim Gösteren İnternet Gazeteciliğinin Üniversitede Eğitim Gören Gençlerin Haber Alma Tercihlerine Etkisi

Mihalis Kuyucu¹

¹Assoc. Prof. michaelkuyucu@gmail.com

Özet

Dünyada yaşanan dijital devrimin öncülüğünü yapan internet, medya endüstrisini de diğer pek çok sektör gibi derinden etkilemiştir. İnternetin medyaya etkisi daha hızının düşük olduğu ve dialup 56Klık modemler aracılığı ile bağlantıların kurulduğu ilk dönemlerde kendisini hissettirmiştir. İnternetin birinci dönemi olarak adlandırılan düşük hızlı internet bağlantısının olduğu bu dönemde, kullanıcılar ses veya video paylaşımı yapamazken metin ve fotoğraf paylaşımı yapabilmekteydi. İnternet aracılığı ile metin ve fotoğraf paylaşımının yapılması internet aracılığı ile kurulan haberleşme ağının da ilk basamağı olmuştur. Bu haberleşme ağı, insanların birbirleriyle haber paylaşımını sağladığı gibi, kurumların da internet aracılığı ile haber paylaşımının önünü açmış ve internet gazeteciliği kavramının ortaya çıkmasına neden olmuştur. İnternet gazeteciliği internet teknolojisinde yaşanan gelişmelere bağlı olarak gelişmiştir. İnternet hızının artması, haber amaçlı metin ve fotoğraf paylaşımına ses ve video paylaşımını da eklemiş ve multimedya tabanlı bir haberciliğin önünü açarak internet gazeteciliği kavramının yaygınlaşmasına neden olmuştur. Bu çalışmada basılı gazetelerin adeta düşmanı haline gelen internet gazeteciliğinin temelini oluşturan internet haber portallarının tercih edilirliliği ve tercih edilme nedenleri üzerine bir araştırma yapılmıştır. Çalışmanın birinci bölümünde internet gazeteciliği kavramının tarihsel gelişimi üzerine bir araştırma yapılmış ve internet haber portalları ile ilgili bugüne kadar yapılan araştırmalarda elde edilen bulgular derlenmiştir. Çalışmanın ikinci bölümünde ise üniversitelerde eğitim gören ve genel olarak 17-24 yaş grubu aralığında olan gençlerin haber mecrası olarak internet haber portallarına yönelik görüşlerini inceleyen yarı yapılandırılmış bir mülakat yapılmıştır. Araştırmada “hangi internet haber portalı en iyi haber içeriğini sunuyor?”, “haberler hangi internet haber portalından hangi nedenden dolayı takip ediliyor” sorularına üniversitede eğitim gören gençlerin örnekleminde cevaplandırılmaya çalışılmıştır. Araştırma sonucunda internet haber medyasında yaşanan çoklu haber kaynağının katılımcıların tercihlerine de yansıdığı görülmüştür. Geleneksel medyada yer alan kısıtlı haber kaynağının aksine, dijital medyada çok sayıda internet haber portalının yer alması, gençlerin tercihlerinin çeşitlenmesine katkıda bulunduğu gibi çok kaynaklı bir habercilik anlayışının da ortaya çıkmasına neden olmuştur.

Anahtar Kelimeler: Haber, İnternet, İnternet Gazeteciliği, Dijital Medya

The Effect of Internet Journalism Showing Progress within the Digital Transformation Process on the News Receiving Behaviors and Preferences of the University Educated Students

Abstract

The internet, which pioneered the digital revolution in the world, has deeply affected the media industry like many other sectors. The effect of the internet on the media has made itself felt even in the early periods when its speed was low and connections were established via dial up 56K modems. In this period of low-speed internet connection, which is called the first era of the internet, users could share text and photos while they could not share any audio or video. Sharing text and photos via the internet has also been the first step of the communication network established via the internet. This communication network not only enabled people to share news with each other, but also paved the way for organizations to share news via the internet and caused the concept of internet journalism to emerge. Internet journalism has developed depending on the developments in internet technology. The increase in internet speed has added audio and video sharing to news text and photo sharing, and paved the way for multimedia-based journalism, causing the concept of internet journalism to become widespread. In this study, a research has been carried out on reasons of preference of internet news portals, which form the basis of internet journalism, which has become the enemy of printed newspapers. In the first part of the study, a research has been done on the historical development of the concept of internet journalism and the findings obtained in the researches about internet news portals until today have been compiled. In the second part of the study, a semi-structured interview was conducted to examine the opinions of young people studying at universities and

generally between the ages of 17-24 on internet news portals as a news channel. In the research, the questions "Which internet news portal offers the best news content?" , "From which internet news portal are the news followed and for what reason?" were tried to be answered in a sample of young people studying at the university. As a result of the research, it was seen that the multiple news sources experienced in the internet news media were reflected in the preferences of the participants. Unlike the limited news sources in the traditional media, the presence of many internet news portals in digital media has contributed to the diversification of young people's preferences and has also led to the emergence of a multi-source journalism approach.

Key Words: News, Internet, Internet Journalism, Digital Media

1.GİRİŞ

19. yüzyılın ortalarından beri gazete, 1. Dünya Savaşı sonrası radyo ve 2. Dünya Savaşı sonrası televizyonla birlikte günümüzde ana akım olarak adlandırılan medyanın en önemli mecralarından biri olmuştur. Radyo ve televizyonun da gelişmesiyle beraber yaygın bir meslek olarak olan gazetecilik, dünyada yaşanan dijital dönüşüm sayesinde farklı bir boyut kazanmıştır.

Son çeyrek yüzyılda gazetecilik hem haber yapımındaki radikal değişiklikler hem de okuyucunun tercihleri nedeniyle ciddi bir dönüşüm süreci yaşamıştır. Bir meslek olarak geleneksel gazetecilik anlayışı, çoğunlukla dijital medya ortamının yeni fırsatlar getirmesinin yanında, gazetecilik pratiğiyle ilgili zorluklarında ortaya çıkması nedeniyle önemli ölçüde değişmiştir.

Bilim ve teknolojiadaki gelişmelerle birlikte yaşadığımız dijital çağ, hayatımızın her alanında olduğu gibi kitle iletişim araçlarının kullanımını da değiştirmiştir. Kitle iletişim araçlarından biri olan gazeteler, günümüzde geleneksel habercilik yöntemlerinin yanı sıra, haberleri çevrimiçi olarak bildirme işlevini de yerine getirmeye başlamıştır. Geçmişten günümüze birçok medya uzmanının dijital dönüşümün basında okuyucu sayısının azalmasına veya basılı gazetelerin tamamen yok olacağına dair iddia ve tahminlerde bulunsalar da, bunlar şu an için gerçekleşmemiştir. Ancak şu da bir gerçek ki her geçen gün haberleri internet aracılığı ile takip eden insan sayısında artış yaşanmaktadır. Bu alanda yapılan araştırmalar her yaş grubundan kişilerin internet kullanım amaçları içerisinde haber takibinin önemli bir yer tuttuğunu ve mobil cihazların yaygınlaşması ile birlikte bu araçların da dijital mecralardan haber takibini arttırdığını göstermiştir.

Bu çalışmada dijital dönüşümün internet aracılığı yapılan haberciliğe yönelik bir araştırma yapılmıştır. Çalışmanın ilk bölümünde internet gazeteciliğinin gelişimi ve geleneksel gazetecilikten farklılıkları ile internet gazeteciliğinin tercih nedenleri üzerine bir analiz yapılmıştır.

2. İNTERNET GAZETECİLİĞİ NEDİR?

21. yüzyılda internet teknolojilerindeki hızlı gelişme ve internetin yaygınlık kazanması, toplum mirasının kuşaklar boyu aktarılmasına, tarihsel verilerin toplanıp bir sonraki kuşağa iletilmesine, kamuoyu oluşturulmasına geleneksel gazetelerin yanında elektronik gazetecilik, bir başka deyişle internet gazeteciliği olarak adlandırılan yeni bir tür gazeteciliğin ortaya çıkmasına neden olmuştur (Çetinkaya, 2018: 105).

İnternetin ilk dönemlerinde broşür ve gazete sayfalarının bir kopyası görünümünde olan internet gazeteleri, teknik gelişmelerle birlikte etkileşim, multimedya, hipermetin gibi özellikleri de bünyesinde barındırmaya başlamıştır.

İnternet gazeteciliğinin açık bir tanımı olmasa da internette yayınlanan her türlü gazeteci içeriği olarak kabul edilmektedir ve bu içerik metin, ses veya video biçiminde olabilir (Kazan, 2018: 185). İnternet gazeteciliği televizyon, radyo ve basılı gazeteden sonra dördüncü gazetecilik türü olarak haberlerin internette toplanması ve dağıtılmasıdır. Bir başka deyişle gazeteciliğinin haber toplama tekniklerinin kullanılması ile hedef kitlelerin internet aracılığı ile bilgilendirilmesi olarak tanımlanmaktadır (Çetinkaya, 2018: 106).

İnternet gazeteciliği gazeteciliğinin çeşitli yöntemlerinin kullanılarak insanların internet aracılığıyla bilgilendirilmesini ifade etmektedir. Bir başka anlatımla internet ortamında açılan haber servisi ve sayfaları internet gazeteciliği kapsamında değerlendirilmektedir. İnternet gazeteleri, internetin yaygınlaştığı doksanların başlarında, 1994'ten sonra gelişen ve dünya çapında yaygınlaşan bir iletişim aracı haline gelmiştir (Yüksel ve Gürcan, 2004: 18).

İnternet gazeteciliği başlığı altında temelde iki farklı uygulama söz konusudur. Bunlardan ilki geleneksel gazetelerin, uluslararası ulusal ölçekli yayın yapanların, çevrimiçi ortamdaki sayısal sürümleridir. İkincisi ise yalnızca çevrimiçi olarak yayın yapan ve içerikleri imkanlar dahilinde güncel tutmaya uğraşan sürümlerdir.

İnternet gazeteleri haber içeriklerinin hikayelerinin yanında site dışı veya içinde verilen linkler ile sörf yapma alışkanlığı olan okur kitlelerinin haberler arasında gezebilmesine imkan tanıyan türde sunum özelliği taşıyan haberlerin kullanıldığı haber panoları olarak isimlendirilebilecek gazetelerdir.

3. İNTERNET GAZETECİLİĞİN TARİHSEL GELİŞİMİ

İnternet ve yeni iletişim teknolojilerinin gazetecilik mesleği üzerindeki etkileri küçümsemeyecek boyutlardadır. İnternet gazetecilik mesleğini özellikle 3 açıdan etkilemiştir. İlk olarak internetin gazeteciyi demokraside gereğinden fazla aracı güç olarak değerlendirme potansiyeli vardır. İkinci olarak internet medya profesyonellerine sınırsız teknolojik olanakları kullanma ve kaynaklardan geniş bir biçimde yararlanma olanağı sunmaktadır. Son olarak internet dijital ya da online gazetecilik olarak adlandırılan, internette gazetecilik türünü yaratmıştır (Baroel ve Deuze, 2001: 91).

İnternet gazeteciliğinin tarihine bakıldığında televizyondaki teleteks yayınları internet gazeteciliğinin miladı kabul edilmektedir. Teleteks ilk kez 1972'de BBC tarafından CEEFAX sistemi duyurusu ile başlamıştır. 1974 yılında ise kamusal teleteks yayınları başlamıştır. 1980'lerde altın dönemini yaşayan teleteks, Türkiye'de 3 Aralık 1990'da test yayınlarına başlamıştır. 1980'ler sonrasında geliştirilen ve 1990'da internet adı altında birleştirilen bilgisayar ağları kitle iletişimde yepyeni bir devrin başlangıcı olmuştur. Günümüzde internet sayesinde araştırmacılar ve gazeteciler ihtiyaç duydukları bilgi ve verilere masalarından bile kalkmadan dünyanın her noktasından erişebilme imkanına kavuşmuştur. İnternet dünya çapında yaygın bir iletişim ağının oluşmasını mümkün kılmıştır (Çetinkaya, 2018: 111-112).

İnternet gazetelerinin ilk örnekleri ABD'de görülmüştür. 1995'te ABD'de yayın yapan 8 ulusal gazete basılmaya hazır haldeki sayfalarını çevrimiçi olarak aktarmak amacıyla 'Yeni Yüzyıl Yayın Ağı' adı ile bir şirket kurmuştur. Bu şirket haber yayıncılığının sanal döneminin örgütsel anlamda başlamasına öncülük etmiştir. 1995'te Daily Telegraph kendi içeriğini internet üzerinden ulaşılabilir yapan ilk İngiliz ulusal gazete olmuştur. Bu gelişmelerin ardından diğer ülkelerdeki gazeteler de (Almanya'da Der Spiegel ve China Business Journal gibi) baskılarını internette yayınlamaya başlamıştır (Öz, 2011: 58).

Türkiye'deki internet gazeteciliği uygulamaları da dünyadaki örneklerle eşzamanlı olarak başlamış ve geleneksel medya kuruluşlarından bağımsız internet gazeteciliği uygulamalarıyla geleneksel medya kuruluşlarının internet gazeteciliği yatırımları aynı tarihlerde hayata geçirilmiştir.

Türkiye'de ilk internet yayını yapan kuruluş 19 Temmuz 1995'te Aktüel dergisi olmuştur. Aynı yıl Ekim ayında ise Leman dergisi de çevrimiçi yayınlanmaya başlamıştır. Zaman gazetesi 2 Aralık 1995'te basılı haberlerinin bir kısmını internet üzerinden yayınlamaya başlamıştır. Basılı gazete içeriğinin tamamını internet üzerinden yayınlayan ilk gazete ise 27 Kasım 1996'da Milliyet olmuştur (Onay, 2018: 81). Hürriyet, Sabah ve Akşam da kısa bir süre sonra internet üzerinden yayınlanmaya başlamıştır. NX herhangi bir gazeteye bağlı olmaksızın ilk bağımsız haber sitesi olarak 25 Ocak 1996'da yayınlanmıştır. Nette yayınlanan ilk dergi ise Aktüel olmuştur (Birsen, 2010: 3).

Türkiye'de 1995 sonrasında geleneksel gazetelerin internet gazetelerine yaptığı yatırımlar hız kazanmıştır. Örneğin Hürriyet gazetesi dijital ortamdaki yayınına 1 Ocak 1997 yılında, sadece basılı gazetenin internet versiyonu olarak başlamıştır. 1999'da ise site tamamen yenilenmiştir.

Ocak 1996'da internet üzerinden yayınlanmaya başlayan Xn adlı çevrimiçi gazete haberlerini sürekli yenilemeye yönelerek izleyicilerine farklı bir gazetecilik anlayışı sunmuştur. Böylece gazetecilikte geçerli olan ve yaygın deyişle gazetenin sabahları taze, akşam ise bayatlayan haber içeriği artık internet üzerinden yayın yapan gazete açısından kabul edilebilir özdeyiş olmaktan çıkmıştır. İnternet gazeteleri haberin zamanlılığı açısından önemli bir avantajı da kendilerine sağlamıştır (Çetinkaya, 2018: 114).

Genel olarak internet haberciliğinin kronolojisini üç dönem içinde değerlendirmek mümkündür. İlk dönem, geleneksel basılı gazetecilik için üretilen haber içeriklerinin gazeteler tarafından web sitelerinde olduğu gibi yayınlanmasıyla ifade edilmektedir. İkinci dönemde ise web teknolojilerinin sağladığı gelişme ve fırsatlara bağlı olarak internet üzerinden kategorilere ayrılmış haberler çevrimiçi olarak sunulmuştur. Son olarak üçüncü dönemde ise haber içeriği yeni bir sürece tabi tutulmaya başlayarak tamamen web içeriği olarak üretilmiştir (Öz, 2011: 58). Üçüncü dönemde internet hızlarının artması metin, ses ve görüntünün de paylaşılmasına imkan tanımış ve multimedya tabanlı internet gazeteciliği ortaya çıkmıştır. Haber portallarının sayısında artış yalanmış, geleneksel medyanın markalarının dijital yatırımlarının yanı sıra sadece internet aracılığıyla yayın yapan yeni markaların da ortaya çıkmıştır.

Günümüzde internet gazeteciliği farklı formatlarda sürdürülmektedir. Geleneksel gazetelerin web sitelerinin yanı sıra sadece internet üzerinden faaliyetlerini sürdüren mecralar da vardır. Bu entegre süreç içerisinde gelir modeli açısından da farklı formatlar ortaya çıkmıştır. Bazı örneklerde geleneksel gazetenin web siteleri herhangi özel

içeriğinin sadece belirli bölümlerini okuyucuya sunarken, içeriklerin devamı için abonelik sistemi geçerli olmaktadır. The Guardian tarafından başvuru bu modelde, gazete okuyuculardan destek beklemektedir. Bu sistem Türkiye’de Dünya, Sözcü ve Evrensel gibi gazeteler tarafından da uygulanmıştır. (Kılıç ve Övür, 2019: 123). İnternet tabanlı faaliyette bulunan bu haber portalları her ne kadar dijital abonelik yolu ile gelirlerini elde etmeye çalışsa da Türkiye’de okurun dijital abonelik hizmetine fazla para vermek istememesi nedeniyle bu gelir modeli istenen seviyeye gelememiştir. Bu nedenle dijital medyada habercilik yapan internet haber portalları hala gelirlerini banner ve google ads türü online reklamlar aracılığı elde etmektedir.

4. İNTERNET GAZETECİLİĞİNİN GELENEKSEL GAZETECİLİKTE FARKLARI

Geleneksel gazetecilik ve yeni ağ temeli gazetecilik pek çok boyutta birbirinden farklılık göstermektedir. Bunu örgüt yapılarında, pazara giriş olanaklarında, gazetecilik üretimlerinin yapılarında, alımlama biçimi ve etkileşim olanaklarında gözlemek olasıdır (Alver, 2007: 230).

Online ya da dijital gazetecilik olarak da adlandırılan internet gazeteciliği, güncel bilgilerin basılı olarak değil, internet üzerinden yayınlanmaktadır. Bu habercilik türünde gazeteciliğin güncel içeriği, basılı ya da yayın yoluyla yayınlanmak yerine internet üzerinden dağıtılmaktadır. Geleneksel gazeteciliğin internet kullanılarak gerçekleştirildiği bu tür gazetecilik biçimi teknolojik özellikleri bakımından geleneksel gazetecilikten farklılıklar göstermektedir. Boczkowski geleneksel gazetecilik ile internet gazeteciliği arasındaki ayrımı şu şekilde yapmıştır:

Tablo 1. İnternet Gazeteciliği Geleneksel Gazetecilik Karşılaştırması (Aydoğan, 2012: 24)

Geleneksel Gazeteler	İnternet Gazeteleri
Genel ilgiye yönelik haber	Özelleştirilmiş haber ve kişiselleştirme
Fiziksel olarak sınırlı	Fiziksel olarak sınırlı değil
Yer sınırlı	Yer sınırsız (ağ yapılanması)
Zamansal olarak sınırlı (Belirli bir süre olması ve sabit üretim döngüsü)	Zamansal olarak sınırsız (Belirli bir süre olmaması ve farklı üretim döngüsü)
Format sınırlı	Format sınırsız
Profesyonel	Kullanıcının ürettiği içerik
Durağan	Dinamik

Tablo 1’de de görüldüğü gibi internet gazeteciliği kişisel niteliğe uygun bir şekilde kullanıcılar için kişiselleşmiş, farklı isteklere hitap eden bir yapıya sahiptir. Geleneksel gazetelerin fiziki, mekân ve zaman kısıtları karşısında zamansal olarak bir sınırlandırmaya sahip olmayan internet gazeteleri kullanıcılarına metin ve görüntünün yanında video ve ses ile de ulaşabilmektedir. Bu çoklu ortamın da verdiği olanaklar ile internet gazeteciliği dinamik bir yapıya sahiptir.

Geleneksel gazetecilik ile çevrimiçi gazetecilik arasında söz konusu olan farklardan ilki, geleneksel gazetelerdeki haber üretiminin ve sunumunun toplumun geneli için yapılmasına rağmen çevrimiçi gazetelerde okurların farklı ihtiyaç ve ilgi alanlarına cevap verecek, niş okur kitlelerine yönelik haber üretimi ve sunumunun yapılmasıdır.

Geleneksel gazeteleri içeriği ve biçimsel özellikleri üzerinde etkili olan sayfa yapısı ve yer gibi sınırlılıklar internet gazeteciliği ile anlamını kaybetmiştir. Okurların içeriği kişiselleştirmesine imkan veren özellikler ve uygulamalar internet gazeteciliğinin üretim ve sunum sürecine eklenmiştir. Bu iki gazetecilik arasındaki diğer bir farklılık ise geleneksel gazetelerin sadece ulusal, bölgesel ve yerel olmalarına karşın internet gazetelerinin hem küresel hem de okurlara yönelik üretim ve sunum yapmasıdır (Çetinkaya, 2018: 117).

Geleneksel gazetecilik ve internet gazeteciliğindeki farklılıklardan bir diğeri de format sınırlılığının internet gazeteciliğinde olmamasıdır. Bununla birlikte internet gazeteciliğinde profesyonel gazeteciler tarafından üretilen haberin dışında kullanıcılar da haber üretimine katkıda bulunabilmektedir. Bu durum gazetecilerin tek haber

kaynağı olma durumunun ortadan kalkması olarak yorumlanmıştır. Boczkowski, bu farklılıklar nedeniyle internet gazeteciliğinin durağan biçimdeki basılı gazeteciliğin karşısında “dinamik” bir gazeteciliği temsil ettiğini belirtmiştir (Aydoğan, 2012: 24). Kullanıcının da haber üretimine destek olması özellikle sosyal medya platformlarının ortaya çıkması ve yaygınlaşması ile whatsapp, messenger gibi online iletişim araçlarının da artması ile daha da artmıştır.

Geleneksel gazetecilikte gazeteler yayınlanmadan bir gün önce basılır, o yüzden gazeteden okuduğumuz haberler bir gün öncesinin haberleridir. Ayrıca geleneksel gazetede bir haberin derinliği gazetenin sayfa sayısı ile sınırlıdır. Buna karşın internet gazeteciliği ile birlikte haberin derinliği ve sunum hızı artmıştır. İnternet ortamında sayfa sınırının olmadığı için bir haberin derinliği istenildiği kadar uzatılabilir. Geleneksel gazetecilikte sayfa baskı maliyeti çok yüksek olduğu için bu mümkün değildir.

İnternet gazeteciliği ile sektörde yaşanan en büyük değişiklik ise kuşkusuz gazetecilik faaliyetlerinin maliyetidir. Atabek (2003: 63)'in de belirttiği gibi internet teknolojisinin farklılığı çok düşük maliyetlerle çok hızlı yayılabilmesidir ve geleneksel gazetecilik için gerekli olan çok yüklü sermaye, internet gazeteciliği için geçerli değildir (Çakır, 2007: 139). Bununla beraber internet gazeteciliği için internet bağlantısı olan bilgisayarlar ile gelen haberleri siteye girecek editörler yeterli olduğundan, geleneksel gazeteciliğe göre maliyetler çok daha düşüktür.

İnternet gazeteciliği dijital ortamda yürütülmektedir. Bu nedenle mürekkep, kağıt, matbaa ve dağıtım gibi yüksek baskı maliyetleri ortadan kalkmaktadır. Geleneksel basın işletmeciliğinde ileri teknoloji gerektiren pahalı makine yatırımları dışında bunların gerektirdiği düzenli bakım ve işletme maliyetleri de oldukça önemli bir gider kalemidir. Devlet teşviklerine rağmen kağıt ise en önemli maliyeti meydana getirmektedir. İnternet gazeteciliği ise tüm bu nedenlerle geleneksel gazeteciliğe kıyasla maliyetler açısından oldukça avantajlı bir konumdadır (Bulunmaz, 2011: 37).

İnternet gazeteciliği kuşkusuz geleneksel gazeteleri de etkilemiştir. Hızlı internet bağlantıları, akıllı telefonlar ve sosyal medya her şeyi her an paylaşmaya olanak tanıdığı için yeni dijital gazetecilik uygulamalarının ortaya çıkmasına neden olmuştur. Geleneksel gazeteler de sosyal medyayı kullanırken, görsel materyallerini aramak için fotoğraf albümleri olarak Facebook ve Instagram'dan yararlanmakta, önemli kişilerin görüşlerini göstermek için Twitter'ı kullanmaktadır.

Gazetecilerin haber kaynakları arasında yerini alan sosyal medya üzerine Oriella'nın yürüttüğü bir araştırma gazetecilerin yarısından fazlasının sosyal medyayı haber kaynağı olarak kullandığını göstermiştir. Aynı zamanda katılımcıların tümü sosyal medyayı bir haber kaynağı olarak gördüğünü belirtmiştir (Kıyan ve Törenli, 2018: 36). Sosyal medyanın diğer haber kanallarının başvuru kaynaklarından biri olması, vatandaşın taleplerinin medya alanına yansımaları dile getirilmesini de sağlamaktadır. Buna göre sosyal medya birbirini görmeden ortak taleplerini dile getiren sanal kitlelerin ortaya çıkmasını sağlamakta, bu durum egemen medyaya kafa tutan ve tek yönlü iletişimin doğasına kafa tutan yurttaş hareketini de temsil etmektedir (Arık, 2013: 27).

5. İNTERNET GAZETECİLİĞİNİN ÖZELLİKLERİ

İnternet gazeteciliği, onu yeni bir medya dalı olarak ayıran bazı temel özelliklere sahiptir. Deuze'e göre internet gazeteciliğinin dört ana özelliği vardır: Yeni haber siteleri, çevrimiçi gazeteciliğin etkisiyle daha dikkatli hale gelmişler, muhabir ve editörlerin içerik üretiminde farklı medya teknolojileri kullanarak ve okuyucu geri bildirimlerini ölçerek vizyonlarını genişletmeleri sağlanmıştır. Ayrıca etkileşim, multimedya ve hiper-metin gibi web tarafından sunulan avantajlar, haber sitelerini ve internet gazeteciliğini diğer haber kaynaklarından daha ayrıcalıklı kılmaktadır. İnternet gazeteciliğinde (görsel, işitsel ve yazılı-grafik) içerikler bütüncül bir medya perspektifinden yeniden sunulur. İnternet gazeteciliğinde aktif olan gazeteciler, geleneksel gazetecilerden farklı olarak multimedya, etkileşim ve hiper metin gibi başlıca internet araçları hakkında bilgilendirilmeli ve bu araçlara sahip olmalıdır (Öz, 2011: 60).

İnternet ortamında yayınlanan gazeteler geleneksel yöntemlerle yayınlanan gazetelerden farklı olarak kanal üzerinde ses, grafik, tablo, sabit görüntüler, yazılı dokümanlar, hareketli görüntüler ve farklı web sitelerine ya da aynı site içerisinde farklı sayfalara bağlantılar vererek çeşitlendirilmiş bir medya içeriğini kullanıcılarına sunabilme imkanına sahiptir (Selvitopu, 2018: 67-68).

Hipermetin de internet gazeteciliğinin önemli özelliklerinden biridir. İnternet ortamında dokümanları biçimlendirmek, bağlantılar sayesinde bir sayfadan başka bir sayfanın çağrılmasına olanak sağlayarak onları birbirine bağlamak için kullanılan bir yöntemdir.

İnternet gazeteciliğini önemli kılan sadece metin yerine, video, görsel, ses, animasyon gibi türlerle hipermetin özelliği taşımasıdır. Buna göre aynı anda hipermetin özellikle haberi canlandırma yaparak halka sunmaktadır.

Ancak gazeteciliğin dijital dönüşümü bunun yanı sıra kamuoyu oluşumuna ve kamusal alana da büyük katkılar sunmaktadır. Bu mecra sayesinde çok uzak mesafedeki insanlar bile kamuoyunu ilgilendiren konuları birbiri ile tartışabilmektedir (Selvitopu, 2018: 68).

Hipermetin birbiri ile ilişkilendirilmiş yazı parçaları anlamına gelmektedir ve ilk defa 1980'lerde Apple firması tarafından yapılp eğitim için uygulanmıştır. Bu uygulamada metinler arasında bir bağ köprü kurulmuştur. Bir metin içinde yer alan kelime veya bir kavramla ilgili başka bir metne basit bir şekilde gidilmesi hedeflenmiştir (Onay, 2018: 79).

İnternet gazeteciliğinin önemli özelliklerinden biri de etkileşimdir. Geleneksel kitle iletişim araçlarında tek yönlü bir iletişim söz konusudur ve bu ortamlarda üretilen içerikler kitlesel olarak kullanıcılara dağıtılmaktadır. Bu iletişimde çoğunluğun beğenisi ön plana çıkmakta, kitlenin tercihi iletişim ortamının seçtiği haberlerle kısıtlı olmaktadır (Kuyucu, 2017: 437). İnternet ise kullanıcıya bir çok avantaj sunan etkileşime dayanmaktadır. Etkileşim genel olarak online çevrenin temel karakteristiği olarak değerlendirilmektedir. Etkileşimin birçok yolu vardır ve etkileşim düzeyi, üretici yerine kullanıcının kontrol düzeyini arttırmaktadır (Bardoel, 2002: 504).

Yeni gazetecilikte geleneksel basından farklı olarak etkileşim ve kişiselleştirme kullanıcıların da habere müdahale etmesini, üretim sürecine dâhil olmasını ve haberlerin metin ve görüntünün yanı sıra video gibi farklı medya formatlarında, kısacası çoklu-ortam ile de sunulmasıdır. Bunun yanı sıra yeni iletişim teknolojileri haberin sunumu ve üretimini hızlandırmıştır. Böylece haber merkezlerinin hiyerarşik yapılanmasının yapay bir şekilde de kurulabilmesine olanak sağlamıştır (Aydoğan, 2012: 23). İnternet gazeteciliğinde etkileşim, gazetenin marka algısına olumlu katkı sağlayacak bir ilk izlenim yaratma, bilgilendirme, hedef kitleyi cezbetme, bir topluluk oluşturma, topluluğu ödüllendirme, toplumu ödüllendirme fırsatı sağlayan çok önemli bir araçtır. İnteraktiflik sayesinde kullanıcılar, kendilerini özel hissettirmek, sürekli ve çift yönlü iletişim sağlamak avantajına sahiptir (Öz, 2011: 62).

İnternet ortamında etkileşimin geleneksel iletişimdeki geribildirim, tepki ya da mesaj alıcının aktifliği gibi kavramlardan ayrıldığı da belirtilmelidir. İnternet sayesinde yeni katılım biçimleri ile geleneksel tek yönlü mesaj göndericisi-alıcısı ilişkisi farklılaşmış; pasif medya tüketicileri etkin son kullanıcıya dönüşmüştür (Çevikel, 2013: 15).

Yeni medyanın sunduğu teknolojik olanaklar, geleneksel iletişim sürecindeki gönderici ile alıcının aynı zaman diliminde bir arada bulunması zorunluluğunu ortadan kaldırdığı için, coğrafi uzaklık da günümüz iletişim biçimleri için önemsiz hale gelmektedir (Geray, 2003: 18-19).

İnternet ortamı, diğer iletişim araçlarındaki sınırlılığa da son vermiş, böylece enformasyonun değişik formatlarda sunulması mümkün olmuştur. Bu sayede sayesinde içerik üreticisi, hikâyesini en iyi anlatabileceği anlatı unsurlarını özgürce seçebilir ve dilediği kadarını bir arada kullanabilir. Özellikle geniş bant uygulamalarının yaygınlaşması ve sıkıştırma algoritmalarındaki yeniliklerle birlikte, internetteki çoklu ortam olanakları giderek daha etkin olarak kullanılmaktadır (Çevikel, 2013: 19).

İnternet gazeteciliğinin dünyanın hemen her bölgesine yayılması ve benimsenmesi, yeni teknolojilerin kullanılarak gazetecilik faaliyetlerinin çeşitlenmesine de neden olmuştur. İzleyicinin haber süreçlerine katılımının sağlanmasıyla yurttaş gazeteciliğinin yanı sıra mobil habercilik, sosyal medya haberciliği, video haberciliği, drone haberciliği, robot gazetecilik ve veri gazeteciliği gibi yeni gazetecilik türleri de ortaya çıkmıştır (Kalsın, 2016: 77). Bütün bu süreçlere ek olarak Facebook, Twitter, YouTube, Instagram gibi sosyal medya araçlarının hayatımıza girmesiyle internetin gazetecilik üzerindeki etkisi de giderek artmıştır.

Genel bir değerlendirme ile yeni ve alternatif medya olarak internetin en büyük avantajı, özgür bilgi edinimi için yeni kapılar aralamasıdır. İnternet ortamında, her türden bilgiye anında ulaşabildiğiniz gibi, istediğiniz bilgiyi daha çok kişiye daha kısa zamanda ulaştırabiliyorsunuz. Ayrıca internette okuyucu/izleyici ile etkileşimli bir yayıncılık söz konusudur. Kullanıcı, okuduğu haberle ilgili duygu ve düşüncelerini dile getirebiliyor, yorumda bulunabiliyor. Tek taraflı bir iletişim söz konusu değil. Birebir iletişim, anında ve etkileşimli olarak erişebilir olması, içeriklerinin her an yenilenebilmesi ve haberlerin her an güncellenebilmesi, internet haberciliğinin diğer kitle iletişim araçlarından farklılıklarını ortaya koymaktadır (Çakır, 2007: 125).

6. İNTERNET GAZETELERİNİN TERCİH EDİLMESİNE ETKİ EDEN FAKTÖRLER

Enformasyon çağı teknolojinin hızlı ve sürekli gelişmesi, toplumları ve insanları dönüştürdüğü gibi gazeteciliği de dönüşüme uğratmıştır. Günümüzde internet gazeteleri birçok basılı gazetenin okur sayısından çok daha fazla kişiye erişim sağlamaktadır. Geleneksel medya gazeteciliğine göre; daha hızlı ve pratik olması, kullanıcı yani okuyucuyu interaktif pozisyona getirmesi ve zaman ve mekândan sınırsız hale getirmektedir. Bu da internet gazeteciliğinin tercih nedenlerinden biri olmaktadır (Yurdigül ve Yüksel, 2012:148).

İnternet'in yaygınlaşması, geleneksel gazeteciliği bütünüyle ortadan kaldırmamış olsa da geleneksel gazetelerin ivme kaybettiği bir gerçektir. Bu alandaki araştırmalar geleneksel gazetelerin satışlarının yıllar içerisinde düştüğü ve yazılı basın reklam pastasında aldığı payın da düşüş eğilimini sürdürdüğünü göstermektedir (Korkmaz, 2009:11). Özellikle 2020 yılında yaşanan Covid-19 pandemisi döneminde basılı gazetelere olan ilgi ciddi bir düşüş yaşamıştır. Bu gazetelerin tirajlarına da yansımıştır.

İnternetin yaygınlaşması ile çoklu-multimedyaı bir arada barındıran, yer ve zaman kısıtlaması olmadığından haber içeriklerine ulaşımın kolaylaştığı, maliyet açısından geleneksel gazeteciliğine nazaran daha uygun bir yapının işlerlik kazandığı, arşivleme kolaylıkları ve etkileşime olanak tanınması bakımından internet gazeteciliği, alternatif bir iletişim biçimi ve mecrası haline getirmiştir.

Maliyetinin düşük olması, sayfa ve zaman kısıtlarının bulunmaması ve yeni gelişmeler olduğunda haberlerin anında güncellenebilmesi, erişim kolaylığı, dijital medyayı avantajlı konuma getirmiştir. Haberlerin fotoğraflarla verilmesi, haberin önceki gelişimine dair geniş biçimde bilgiler sunulması, haberin istatistikî bilgiler ile zenginleştirilmesi, verilerin anlamlandırılarak görselleştirilmesi dijital medya ile veri gazeteciliğini bütünleşir hale getirmiştir (Kazan, 2018: 179). Haberlerin multimedya odaklı verilmesi internet tabanlı gazeteciliğin en önemli avantajı olmuştur. Geleneksel gazete haberi sadece metin ve bir statik görselle (fotoğraf) sunarken, dijital medyada faaliyet gösteren internet haber portalları internetin multimedya tabanlı içerik sunma özelliği sayesinde bir haberi metin dışında, ses, video gibi araçlarla sunmaktadır. Multimedya odaklı haber içeriği okuyucunun daha fazla ilgisini çekmektedir.

Günümüzde hem dünyada hem de Türkiye'de internet gazeteciliği medya içinde oldukça önemli bir işleve sahiptir. Bunun en büyük nedeni ise kitlelerin artık tüketici konumundan üretici durumuna geçmesidir. Yani okuyucu artık sadece gördüğünü okumak zorunda değildir. Sosyal medyanın etkisi ve ulaşılabilirliği ile artık istediği kitleye istediği haberi anında duyurabilmektedir (Genç, 2018: 162). İnternet gazeteciliği de sosyal medyanın gelişimi ile çok daha ileri bir boyuta taşınmış ve sosyal medya, internet gazeteciliğinde vazgeçilmez bir araç olarak yerini almıştır. Günümüzde okurlar için daha fazla habere ulaşma noktasında önemli bir yeri olan sosyal medya, internet gazeteleri için de haberlerini daha fazla kişiye ulaştırma ve sitelerine trafik sağlama konusunda önemli bir mecra (Aral, 2019: 164).

Boston merkezli bir haber sitesi olan newsedge.com'dan Kolowich'e göre bireyler farklı nedenlerle internet gazeteciliğine yönelmektedir (Çetinkaya, 2018: 143):

- ✓ Haber okurları filtreleme talep etmektedir: Önemli olarak gördükleri haberleri kaçırmadıklarından emin olmak isterler. Gazeteler özel bilgiler vermeyen radyo ve televizyona kıyasla bu sorumluluğu nispeten daha iyi yerine getirmektedir.
- ✓ Veri bulma ve araştırma yeteneği okurlar için önemlidir: Bir haber yayınlandığı zaman önemli olmasa bile birkaç ay sonra bir karar almada hayati öneme sahip olabilir. Gazeteler arşivlere sahip olsa da para ödenerek veri tabanına ulaşılmasını sağladıklarından çoğu zaman okurların doğrudan kullanımına açık değildir.
- ✓ Tarama: Bir editörün ya da haber organizasyonunun neyin önemli olduğunu söylediğini veya neyin eğlenceli olduğu konusunda bilgilendirdiğini ifade etmektedir. Bir eşik bekçisi aynı zamanda bir rehberdir. Bütün medya bireylere bağlı olarak bu işlevi yerine getirebilir.
- ✓ Topluluk: İnsanların bir konuşma başlatmak için hava durumunu veya haber hikayeleri gibi genel ilgi alanlarını oluşturan içerikleri kullanmalarını tavsiye eder

7. İNTERNET GAZETELERİNİN KULLANIM AMAÇLARI VE TERCİH EDİLEBİLİRLİĞİNE YÖNELİK YAPILAN ARAŞTIRMALAR

Günümüzde internet gazeteciliği üzerine yapılan çalışmalar genelde haberlere kattığı güvenilirlik ve kullanıcıların bu mecraya olan tercihleri noktasına yoğunlaşmıştır.

Reuters Institute tarafından 2014 Dijital Haber Raporu (Digital News Report)'nda gençlerin haber tüketimine ilişkin önemli veriler elde edilmiştir. Buna göre 18-24 yaş aralığındaki hedef kitlenin yüzde 49'u, 25-34 yaş aralığındaki hedef kitlenin yüzde 43'ü, 35-44 yaş aralığındaki hedef kitlenin yüzde 35'i, 45-54 yaş aralığındaki hedef kitlenin yüzde 24'ü ve 55 yaş üstü hedef kitlenin yüzde 15'i haberleri çevrimiçi olarak okuduklarını belirtmiştir (Çetinkaya, 2018:144).

Türkiye özelinde Reuters Institute tarafından 2017'de yayınlanan araştırma sonuçları da internet gazeteciliği hakkında önemli bilgiler ortaya koymuştur. Buna göre sosyal medya da dahil olmak üzere internet gazeteciliği, haftalık olarak kullanılan haber kaynağı listesinin başında yüzde 89'luk bir erişim ile gelirken, onu televizyon (yüzde 77) , yazılı basın (yüzde 47) ve radyo (yüzde 36) takip etmektedir. Ancak, ana haber kaynağına göre

değerlendirildiğinde, televizyon yüzde 47 ile ilk sırada, yer alırken, sosyal medya dahil internet gazeteciliği (yüzde 39) ikinci sırada bulunmaktadır. Çevrimiçi medyayı ana haber kaynağı olarak belirten katılımcıların yüzdesi, iki yılda yüzde 32'den yüzde 39'a yükselmiş, televizyon ve çevrimiçi medya arasındaki fark bu dönemde yüzde 19'dan yüzde 8'e düşmüştür (Yanatma, 2017: 7). Yine aynı araştırma sonuçlarına göre çevrimiçi haberlere erişmek için kullanılan cihazlar açısından, hem ana haber kaynağı (Yüzde 43'e karşı yüzde 43) hem de haftalık erişim (bilgisayarlar yüzde 54 ve akıllı telefonlar yüzde 63) açısından dizüstü / masaüstü bilgisayarlar ve akıllı telefonlar ilk sırada gelmektedir. Haberlere erişmek için kullanılan ana cihaz olarak akıllı telefonların payı, temelde aynı dönemde yüzde 55'ten yüzde 43'e düşen bilgisayardaki düşüş nedeniyle iki yılda yüzde 28'den yüzde 41'e çok büyük bir artış göstermiştir. Ana haber kaynağı olarak çevrimiçi medyanın neredeyse yarısı, geleneksel medyanın web sitelerinden / uygulamalarından, yani TV ve gazetelerden oluşmaktadır.

Reuters tarafından yayınlanan 2018 raporu da televizyonun halen temel haber sağlama kaynağı olduğunu göstermektedir. Halkın yüzde 48'i birinci haber kaynağı olarak televizyonu gösterirken, yüzde 39'u online medyayı birincil kaynak olarak belirtmiştir (Reuters Institute, 2018) Haberde internet kanallarını tercih edenlerin yüzde 66'sı ise sosyal medyadan haberleri takip ettiğini, ikinci sırada ise yüzde 45 oranında geleneksel gazetelerin web ve mobil uygulamalarını kullandıklarını belirtmiştir (Reuters Institute, 2018).

Kuyucu (2017) tarafından internet gazetelerinin üniversite öğrencileri tarafından nasıl değerlendirildiğine yönelik yapılan araştırmada ise katılımcıların tümünün internetten haber okudukları belirlenmiştir. Buna göre katılımcıların yüzde 19,3'ü günde yarım saatten az, yüzde 40,3'ü yarım saatle 1 saat arasında, yüzde 31,1'i 1 ile 2 saat arasında ve yüzde 9,2'si ise günde 3 saatten fazla süre ile internetten haber okuduğunu belirtmiştir.

Son olarak 2019 yılında yayınlanan TÜİK Hane Halkı Bilişim Teknolojileri Kullanım Araştırması sonuçlarına göre Türkiye genelinde internet kullanım oranı yüzde 75,3 olarak belirlenmiştir. Bireylerin internet kullanım amaçlarında ise haber takibi yüzde 69,8 ile üst sıralarda yer almıştır (TÜİK, 2019).

Günümüzde internet gazetelerinin, geleneksel gazetelere oranla reklâm pastasındaki payı daha büyüktür ve internet gazeteleri artık tanınmış ya da tanınmamış tüm markalar için, hem çok fazla kişiye seslenebilir olması, çok fazla kişi tarafından takip edilebilir olması ve daha ucuz olması hem de daha fazla görsel özelliğe sahip olması sebebiyle en çok tercih edilen reklâm mecralarından biri olmuştur.

Yine en çok tercih edilen alanlardan olmasındaki sebeplerden biri de, reklâmların ne kadar tıklandığının, ne kadar takip edildiğinin, kullanıcı profillerinin kısa süreler içerisinde bilinebilir olması, böylece reklâm verenlerin, kullanıcı tercihleri hakkında bilgi sahibi olup kendilerini yönlendirebilmesidir. Diğer yandan internet gazetesi; reklâmları, daha renkli sunabilme, hareketli görüntülerle destekleme, konuyu daha fazla görsel malzemeyle ifade edebilme ve ek linklerle reklâm veren hakkında geniş bilgiye ulaşabilme olanağı da sağlamaktadır.

Geleneksel gazetelerin, sayfa sınırlaması olduğu için alabileceği reklâm sayısı az çok belli, daha fazla gideri olduğu için de reklâm verme işlemi pahalıdır, ancak internet gazeteciliğinin böyle bir sınırlaması olmadığı için daha fazla ve daha az maliyetle reklâm alma olasılığı vardır. Markaların da istekleri zaten bu yönde olduğundan internet gazetelerinin reklâm payları, geleneksel gazetelerin önüne geçmiştir. Yine reklâmlarla birlikte ilânlar da internet gazetelerinde daha fazla yer almaya başlamıştır.

İnternetin önemli bir mecra olarak gelişimi gün geçtikçe medya reklam yatırımlarından daha fazla pay almasını sağlamıştır. Son olarak 2019 yılı ilk 6 aylık raporuna göre toplam medya ve reklam yatırımları 5,4 milyar dolar olurken; medya yatırımlarında en büyük payı yüzde 48,1 ile televizyon almıştır. Bu mecrayı yüzde 31,0 ile dijital mecralar takip etmiştir (Deloitte, 2019).

Türkiye örneği üzerinden değerlendirildiğinde Alexa verilerine göre 2020 Ağustos itibarıyla en fazla ziyaret edilen ilk 20 internet sitesi içerisinde 5 haber sitesi bulunmaktadır. Aşağıdaki tablodan da görebileceğimiz gibi bu siteler Hürriyet.com, Ensonhaber.com, Milliyet.com.tr, Sözcü.com.tr ve Mynet'tir. Bu sitelerden Hürriyet, Milliyet ve Sözcü yazılı basın kuruluşlarının web'den yayın yapan mecraları iken Ensonhaber ve Mynet sadece internet gazeteciliği yapan kuruluşlardır.

Tablo 2. Alexa Türkiye En Çok Ziyaret Edilen Siteler (2020- Haziran)

Sıra	Site	Sitede günlük geçirilen zaman	Ziyaretçi başına günlük görüntüleme sayısı	Aramadan gelen trafik yüzdesi (%)
1	Google.com	14:35	16.27	0.40
2	Youtube.com	15:07	8.31	15.40

3	Google.com.tr	4:20	9.54	9.2
4	Sahibinden.com	16:03	20.10	24.9
5	Facebook.com	18:55	8.47	8.3
6	Trendyol.com	11:04	9.50	21.1
7	Hürriyet.com.tr	4:33	7.58	45.3
8	Ensonhaber.com	7:31	4.53	15.6
9	Live.com	5:07	5.37	10.9
10	Netflix.com	4:00	3.11	9.6
11	N11.com	9:37	6.89	24.3
12	Türkiye.gov.tr	4:35	4.44	43.1
13	Miliet.com.tr	5:12	11.50	37.2
14	Instagram.com	8:42	9.43	13.6
15	Hepsiburada.com	7:04	6.50	31.7
16	Eksisozluk.com	7:13	5.77	36.3
17	Memurlar.net	4:19	3.20	34.0
18	Sözcü.com.tr	6:02	4.98	33.1
19	Twitter	12:48	10.13	11.6
20	Mynet.com	7:44	6.87	20.9

Her ne kadar daha önce pek çok girişim olsa da Apple'ın 2007 yılında tanıttığı ilk iPhone modeli ile bir milat yaşayan akıllı telefonların yaygınlaşması da haberlerin dijital medya aracılığı ile alınmasında önemli bir itici güç olmuştur.

Mobil teknolojiler sadece içeriğin kullanıcılara ulaştırılması noktasında değil, bizzat haber üretme aracı olarak da dönüşüm geçirmiştir. Mobil cihaz ve uygulamalar ile kullanıcıların ilişkisinin artması, haberlerin de bu cihazlardan alınması sonucunu ortaya çıkarmıştır. ABD'de Pew tarafından gerçekleştirilen araştırma kullanıcıların yarısının haberleri akıllı telefonda takip ettiğini ortaya koymuştur (Kalsın, 2016: 85).

Pew Research Center'ın Gazetecilik Mükemmelliği Projesi ve The Economist Group'un Mobil Haberlerin Geleceği başlıklı bir 2012 raporu, ABD'de yetişkinlerin yaklaşık yüzde 50'sinin artık bir tablet cihazına veya internete bağlanan bir akıllı telefona sahip olduğunu ve bu cihaz kullanıcılarının yüzde 66'sının bu mobil cihazlardan haber aldıklarını ortaya koymuştur. Raporda ayrıca, haber tüketim kalıplarındaki değişiklikler dikkat çekmiştir. Buna göre katılımcıların yüzde 43'ü tabletlerinden haberleri takip ettiklerini belirtmiştir (Wihbey, 2012).

Van Damme vd. (2015) tarafından yapılan çalışmada mobil medyanın kullanımı, kalıpları ve mekâna odaklanılmıştır. Buna göre haber üretim sürecinde aygıtlar incelenmiş ve araştırmacılar 3 farklı tüketici grubu önermiştir. Ayrıca akıllı telefonların gün boyunca, evde, işyerinde ve yolda kullanıldığını ve tabletlerin çoğunlukla akşamları evde kullanıldığını belirtmişlerdir. Mobil haber tüketimi ise gün farklı yerlerde, diğer haber medyasının tamamlayıcısı olarak değerlendirilmiştir.

8. ARAŞTIRMANIN AMACI VE YÖNTEMİ

21. Yüzyılın ilk yirmi yılına geldiğimiz bu dönemde habercilik ile internet arasında çok büyük bir bağ oluşmuştur. Fiziksel olarak basılan geleneksel gazeteler her geçen gün okur kaybetmeye devam etmektedir 2020 yılının Haziran-Ağustos döneminde ulusal ölçekte yayın yapan basılı gazetelerin toplam günlük tirajı 1 milyon 770 bin adete kadar gerilemiştir.

Geçmişte hangi gazeteyi okuyacakları konusunda tercihte bulunan insanlar, bugün hangi dijital haber portalından haberleri takip edeceğini tercih eder olmuştur. İnsanların haber alma ihtiyacı değişmemiş, ancak haber alış biçimleri değişmiştir. Tüketicinin bu davranış değişikliği dijital medyada faaliyet gösteren internet haber portallarının sayısında da ciddi bir artışa neden olmuştur. Bu internet gazeteleri ya da yeni adıyla internet haber portalları da kendi aralarında bir rekabet içinde habercilik yapmaya çalışmaktadır. Binlerce haber portalı en hızlı haberi, en iyi haberi sunmak adına birbiriyle rekabet eder duruma gelmiştir. Pazarda yaşanan bu değişimle birlikte hangi internet haber portalının hangi nedenle tercih edildiğinin belirlenmesine yönelik araştırmaların da sayısında artış yaşanmaktadır Bu araştırmalar hem sektörel anlamda hem de akademik düzeyde yapılmakta ve dördüncü kuvveti olan medyanın yeni yüzü olan internet haber portallarının aldığı talep ölçülenmeye başlanmıştır. Bu çalışmada da üniversite öğrencileri özelinde internet haber portallarının tercih nedenlerinin betimlenmesine yönelik bir araştırma yapılmıştır. Araştırmada üniversitede eğitimi gören 345 üniversite öğrencisine internet haber portallarının kullanım biçimini sorgulayan bir anket uygulanmıştır. Ankette yer alan altı soru İstanbul'da altı farklı vakıf üniversitesinde eğitim gören öğrencilere online olarak uygulanmıştır. Bu üniversitelerin adları bilgi güvenliği ve etik nedenlerle araştırmada belirtilmemiştir. 400 öğrenciye gönderilen anketlere yanıt veren öğrenci sayısı 345 olmuştur. Covid-19 Pandemisi dönemine denk gelen 01 Nisan 2020 – 30 Mayıs 2020 tarih aralığında uygulanan araştırma söz konusu dönemde uzaktan eğitim yapılması nedeniyle yüz yüze değil internet aracılığı ile rassal bir biçimde seçilen öğrencilere uygulanmıştır.

8.1 Bulgular

Araştırmaya katılanlara hangi dijital haber portalının en iyi haber içeriğini verdiği, haberleri hangi üç mecradan takip ettikleri ve neden bu internet haber portalını tercih ettikleri sorusu yöneltilmiştir. Araştırmada dikkat çeken, en çarpıcı sonuç, ana akım Türk haber portalları ile birlikte yabancı portalların Türkçe olarak yayın yapan edisyonlarının tercih edilirliliğinin yüksekliğidir. Bu durum Türkiye'de yatırım yapan yabancı menşeli haber markalarının Türk haber markalarına alternatif bir mecra olmayı başardığını göstermektedir. Buna Türk basını için uyarı da demek mümkün olabilir. Çünkü siyasi ve ticari bağımlılıkları nedeniyle objektifliğini kaybeden ulusal haber markaları tüketiciyi farkı arayışlara yönlendirmektedir. Geleneksel medyada mümkün olmayan bu durum internet sayesinde mümkün hale gelmiştir. Geleneksel medyada İngiltere'de çıkan bir İngiliz basılı gazeteyi edinmek pek kolay değilken, internet aracılığı ile dijital medyada faaliyet gösteren bir İngiliz haber kaynağının Türk dilindeki versiyonuna ulaşmak kolaylaşmıştır. Tablo 3'te araştırmada elde edilen verilere göre en çok tercih edilen dijital haber portalları görülmektedir.

Tablo 3: En Çok Tercih Edilen Dijital Haber Portalları (%)

Haberturk	15	Bianet	2
Sputnik (Yabancı)	14	Birgün	1
BBC Türkçe (Yabancı)	13	Cumhuriyet	1
Hürriyet	12	VOA (Yabancı)	1
Milliyet	10	T24	1
Diken	8	Euronews (Yabancı)	1
DW (Yabancı)	8	Flipboard (Yabancı)	1
Mynet	5	Gazeteduvar	1

Sabah	3	Haberler.com	1
AA	1	NTV	1

Tablo 4. En Çok Tercih Edilen Dijital Haber Portallarının Sermaye Yapısı

Kuruluş	%
Yerel Basın	66,67
Uluslararası Basın	31,11
Bundle Uygulama	2,22

Araştırmaya katılanlar arasında yabancı basını tercih ettiğini belirtenlerin bunun nedenini bu internet haber portallarının “güvenilir olmasına”, “manipülasyondan uzak olmasına”, “daha az reklam olmasına” ve “gazetecilik ilkelerine sıkı sıkıya bağlı olmasına” bağlamaktadır. Örneğin Sputnik’i tercih edenler, “daha az reklam” ve “tarafsızlık” nedeniyle bu platformu tercih ettiklerini belirtirken, BBC Türkçe’yi tercih edenler “gazetecilik ilkelerine bağlılık” ve “daha eleştirel olmaları” nedeniyle tercih ettiklerini belirtmiştir. Öte yandan, her iki haber portalı için yapılan en önemli eleştiri ise olayları aktarırken Rusya yanlısı / İngiltere yanlısı bir şekilde aktarmaları, bir anlamda “Rus/İngiliz propagandası yapmalarıdır.”

“Muhafif medya” olarak adlandırdıkları dijital haber portallarını takip edenler, “habere yaklaşım tarzı”, “tasarımlarının sadeliği” ve “internet diline uygun haber yazımı” nedeniyle tercih ettiklerini belirtmiştir.

Ana akım medya kuruluşları içerisinde tercih edilirlilik oranında Haberturk.com ve Hurriyet.com ön plana çıkmaktadır. Haberturk ve Hürriyet tercihinde “akıcı Türkçe”, “net bir dil”, “başlığın tık kazanma amaçlı olmaması”, “detaylı habercilik”, “en güncel ve en hızlı habere erişim”, “tarafsızlık ve objektiflik” faktörleri yer almaktadır.

Tablo 5. İnternet Haber Portallarının Sermaye Sahipliğine Göre Tercih Edilme Nedenleri

Türkçe Yayın Yapan Yabancı Sermayeli İnternet Haber Partallarının Tercih Edilme Nedeni	Ulusal (Türk) Sermayeli İnternet Haber Portallarının Tercih Edilme Nedeni
Güvenilir Olması	Akıcı Türkçe kullanılması
Manipülasyondan Uzak Olması	Net bir dile sahip olması
Daha Az Reklamın Olması (Banner-Ads vs)	Detaylı Habercilik sunması
Tarafsız Olması	En güncel ve en hızlı haberin sunulması
Gazetecilik İlkelerine Bağlı olmaları	Tarafsız ve Objektif olmaları
Daha eleştirel olması	

SONUÇ

İnternet teknolojilerinin hayatın her alanına yayılmasıyla ortaya çıkan internet gazeteciliği tüm dünyada etkili kitle haberleşme aracı haline gelmiştir. Tüm dünyada olduğu gibi Türkiye’de de basılı gazetelerin internet ortamına taşınması sonucu öne çıkan internet haberciliği, artık özel bir gazetecilik türü haline gelmiştir.

Çevrimiçi ve online gazetecilik olarak da bilinen internet gazeteciliği basılı veya yayın yoluyla dağıtımın aksine, editöryal içeriğin internet üzerinden dağıtıldığı çağdaş bir gazetecilik biçimidir. İnternet gazeteciliğinin birincil ürünü olan güncel olaylarla ilgili haberler, metin, ses, video veya grafik gibi bazı etkileşimli formlar olarak sunulur ve dijital medya teknolojisi aracılığıyla yayılır. Giriş önündeki daha az engel, daha düşük dağıtım maliyetleri ve çeşitli bilgisayar ağı teknolojileri, internet gazeteciliğinin yaygın bir şekilde uygulanmasını sağlamıştır.

Bugün gelinen noktada yeni medya olarak kavramsallaştırılan bu olgu, kişisel bilgisayar ve diz üstü bilgisayarları, ağları, mobil cihazları ve geleneksel medyanın tüm dijital versiyonlarını içeren bir terim olmuştur. Kullanıcı tarafından oluşturulan içeriği ve onun kullanılabilirliğini vurgulayan Web 2.0 ile birlikte yaygınlaşan dijital medya, geleneksel medyanın alternatifi haline gelmiş; kullanıcıların dijital medyanın bir alt ürünü olan sosyal medyada birbirleriyle etkileşim ve iş birliği yapmasına olanak tanımıştır. Dijital medyada tüketiciler üretici haline gelmiş ve böylece geleneksel medya uygulamaları büyük ölçüde değişim göstermiştir. Bu yeni medya ortamı ile sınırları belirsiz, akıcı ve değişken iletişim tarzı ortaya çıkmıştır.

Medyada dijitalleşme olarak da kavramsallaştıracığımız yeni medya ortamında ortaya çıkan etkileşim ile kullanıcılar haber içeriğine müdahale edebilir hale gelmiştir. Dijitalleşme, paylaşım hızının yüksek olması nedeniyle medya üretimini de merkezden uzaklaştırmıştır.

Geleneksel medyada sınırlı yayın süresi veya metin yeri bulunurken, dijital ortamlar birlikte olma zorunluluğunu ortadan kaldırarak, ihtiyaç duyulan bilgiye ulaşılmasına veya herhangi bir zamanda bir görüş bildirilmesine izin vermektedir. Dijital medyanın bir diğer özelliği de kullanıcıların aynı iletişim aracıyla aynı anda ses, görüntü ve veriye ulaşmasını sağlayan yakınsamadır. Gazete, radyo, televizyon ve sinema tek yönlü bilgi akışına ve tek boyutlu veri içeriğine sahipken, dijital ortam hiper metinseldir ve her türlü veriyi içinde toplar. Özetle, gazete, radyo ve televizyon gibi geleneksel medya platformlarının dijital versiyonlarını da içeren dijital medya, hem girişimci hem de kurumsal medya uygulamaları üzerinde devrimsel etkilere yol açmıştır.

Giderek artan sayıda tüketici haberlerini özellikle ücretsiz olarak çevrimiçi olarak alırken, geleneksel medyanın da özellikle basılı gazeteciliğin her geçen gün talep azalması yaşadığı görülmektedir. Tüm bu gelişmelere rağmen geleneksel meydanın önemli haber alma kaynağı olan basılı gazeteler varlıklarını sürdürme konusunda mücadele etmeye devam etmektedir. Basılı gazetelerin tamamı yakınsama teorisine uyararak varlıklarını dijital medyada da sürdürmektedir. Onlara ek olarak yeni ortaya çıkan markalar ve yabancı sermayeli medya işletmelerinin de Türkçe içerik yapan haber portalları da internet sayesinde haberciliğin yeni oyuncularını olmuştur. Bu çalışmada bu yeni oyuncular arasında yer alan Sputnik - BBC Türkçe - DW - VOA gibi yabancı sermayeli haber markalarının Türkiye yatırımlarının aldığı talep ulusal sermayeli haber portalları karşısında epey talep aldığı görülmüştür. Bu durum medyada dijital dönüşümün, haber kaynaklarına çeşitlilik getirdiği gibi ulusal çapta yayın yapan markalara da alternatif rakipler yarattığını göstermektedir. Bu yeni trend, dijital haber mecralarında çeşitlilik ve dolayısıyla rekabet yaratırken, okuyucuya habere farklı kaynaklardan erişme fırsatını tanıyarak geleneksel medyanın aksine habere çok sayıda ve farklı kaynaktan ulaşma ve haberi kendi süzgecinden geçirerek değerlendirme ve yorumlama fırsatı tanımaktadır. Okuyucu için bir avantaj olan bu durum, dijital medya ortamında faaliyet gösteren internet gazeteleri veya haber portallarının bir işletme olarak rekabetçi bir pazarda zor bir rekabet içine girmesine ve ekonomik anlamda ayakta kalmak için daha yüksek bir çaba harcaması zorunluluğunu da doğurmuştur.

KAYNAKÇA

- Alver, F. (2007) *Gazeteciliğin Kuramsal Temelleri*. İstanbul: Beta Yayınları.
- Aral, E. (2019) "Yeni Bir Haber Mecrası Olarak İnternet Gazeteciliği: Facebook ve Twitter Kullanımları Üzerine Bir Araştırma", *Maltepe Üniversitesi İletişim Fakültesi Dergisi*, 5(2): 153-175.
- Arık, E. (2013) Yurttaş gazeteciliğinin günümüzdeki görünümü: Twitter gazeteciliği örneği. *İletişim Kuram ve Araştırmaları Dergisi*, 36: 273-287.
- Atabek, Ü. (2003) "Yeni İletişim Teknolojileri ve Yerel Medya için Olanaklar", S. Alankuş (ed). *Yeni İletişim Teknolojileri ve Medya*. İstanbul: IPS İletişim Vakfı Yayınları.
- Aydoğan, A. (2012) "İletişim Araştırmalarında İnternet Gazeteciliği: Bağlamsal Çalışmaların Eksikliği", *İletişim Kuram ve Araştırma Dergisi*, Sayı 35, Güz, ss. 19-41.
- Bardoel, J. (2002) "The Internet Journalism and Public Communication Policies", *the International Journal for Communication Studies*, 64(5): 501-511.
- Bardoel, J., Deuze, M. (2001) "Network Journalism: Converging, Competences of Media Professionals and Professionalism", *Australian Journalism Review*, 23(2): 91-103.
- Birsen, H. (2010) "Internet Journalism and Journalistic Ethics: New Journalist's Qualification and Working Conditions", *Online International Journal of Communication Studies*, 2: 1-14.
- Bulunmaz, B (2011) "İnternet Gazeteciliğinin Medya Dünyası İçindeki Rolü ve Ekonomik Boyutları", *Marmara İletişim Dergisi*, 18: 27-46.

- Çakır, H. (2007) "Geleneksel Gazetecilik Karşısında İnternet Gazeteciliği", *Erciyes Üniversitesi SBE Dergisi*, 22 (1): 123-149.
- Çetinkaya, A. (2018) *İçerik Üretiminden Reklama Çevrimiçi Gazetecilik*. Ankara: Nobel Yayınları.
- Çevikel, T. (2013). Türkiye'deki İnternet Gazetelerinde Kullanıcı Katılımının İşleyişi ve Sınırlılıkları. İletişim Kuram ve Araştırma Dergisi. Cilt:0,Sayı:37, s.1-21. ISSN: 2147-4524.
- Deloitte (2019) Türkiye'de Medya ve Reklam Yatırımları 2019 İlk 6 Ay Raporu", <https://www2.deloitte.com/tr/tr/pages/technology-media-and-telecommunications/articles/turkiyede-tahmini-medya-ve-reklam-yatirimlari-2019-ilk-6-ay-raporu.html> (Erişim. 06.08.2020)
- Genç, K. (2018) "Dijital Gazetecilikte Sosyal Medya Etkisiyle Dönüşen Haber Siteleri", O. Uçak (ed), *Dijital Medya ve Gazetecilik*, Konya: Eğitim Yayınevi.
- Geray, H. (2003). İletişim ve Teknoloji: Uluslararası Birikim Düzeninde Yeni Medya Politikaları. Ankara: Ütopya Yayınevi.
- Kalsın, B. (2016) Geçmişten Geleceğe İnternet Gazeteciliği: Türkiye Örneği". *The Journal of Academic Social Science Studies*, 42: 75-94.
- Kazan, H. (2018) "Gazeteciliğin Dönüşümü: Dijitalleşme ve Spor Veri Gazeteciliği", O. Uçak (ed), *Dijital Medya ve Gazetecilik*, Konya: Eğitim Yayınevi.
- Kılıç, O., Övür, A. (2019) "Türkiye'de Dijital Gazeteciliğe Geçiş: Habertürk Gazetesi Örneği", *Yeni Medya Elektronik Dergisi*, 3(2): 119-126.
- Kıyan, Z., Törenli, N. (2018) Sosyal medyanın gazetecilikteki rolü: Türkiye'deki haber kuruluşları üzerine bir inceleme, *Gaziantep University Journal of Social Sciences*, 17 (1): 32-52.
- Korkmaz, A. (2009) "İnternet Gazeteciliğinin Kamuoyu Oluşumuna Etkisi", *Erciyes Üniversitesi İletişim Dergisi*, 1(2): 6-19.
- Kuyucu, M. (2017) "İnternet Gazeteciliğinin Geleneksel Gazetelerle Savaşı: İnternet Gazeteciliği Geleneksel Gazeteciliği Bitirdi Mi? Üniversite Öğrencilerinin İnternet Gazeteciliği İle İlgili Görüşleri Üzerine Bir Güncelleme", *1. Uluslararası İletişimde Yeni Yönelimler Konferansı*, Ankara: Nobel Yayınları.
- Onay, A. (2018) "Haber İçeriklerinde Dijital Dönüşüm: BBC Türkçe İncelemesi", O. Uçak (ed), *Dijital Medya ve Gazetecilik*, Konya: Eğitim Yayınevi.
- Öz, H. (2011) "An Analysis of Interactivity Possibilities in Online Journalism", *Kıbrıs Uluslararası Üniversitesi Folklor Edebiyat Dergisi*, 17(66): 57-64.
- Reuters Institute (2018) *Turkey Supplementary Report 2018*, Oxford: Reuters Institute for the Study of Journalism.
- Selvitopu, S. (2018) "Dijitalleşen Gazetecilik ve Yurttaş Gazeteciliği: Milliyet.com ve T24 Karşılaştırması", O. Uçak (ed), *Dijital Medya ve Gazetecilik*, Konya: Eğitim Yayınevi.
- TÜİK (2019) Hanehalkı Bilişim Teknolojileri Kullanım Araştırması, http://www.tuik.gov.tr/PreTablo.do?alt_id=1028 (Erişim: 06.08.2020)
- Van Damme, K., Courtois, C., Verbrugge, K., & de Marez, L. (2015). What's Appening to News? A Mixed-Method Audience-Centered Study on Mobile News Consumption. *Mobile Media & Communication*, 3(2): 196-213.
- Wihbey, J. (2012) "Future Of Mobile News: Growth in Mobile Audiences and What It Means", <https://journalistsresource.org/studies/society/internet/pew-research-center-future-of-mobile-growth-2012> (Erişim: 06.08.2020)
- Yanatma, S. (2017) *Reuters Institute Digital News Report 2017 Turkey Supplementary Report*, Reuters Institute for the Study of Journalism.
- Yurdigül, Y., Yüksel, H. (2012) "Gazeteciliğin Dönüşümü: Yeni Medyaya Entegrasyon Sürecinde Değişen Habercilik Pratikleri", *Akdeniz İletişim Dergisi*, 18: 140-161.
- Yüksel, E., Gürcan, H.İ. (2004) *Habercinin El Rehberi, Soru ve Örneklerle Haber Toplama ve Yazma Kural ve Teknikleri*, Eskişehir: Anadolu Üniversitesi Yayınları.

DİVAN EDEBİYATI ŞİİRLERİNDE PEYGAMBER SEVGİSİ

Songül Özel¹

¹Öğretmen, MEB, songulozel214@gmail.com

ÖZET

Peygamberimiz insanlığa rahmet olarak gönderilmiştir. O, sadece Arap toplumuna değil tüm insanlığa peygamber olarak gönderilmiştir. Kur'an-ı Kerim'de 'Habibullah' olarak vasıflandırılan tek peygamber Hz. Muhammed'dir. Hz. Muhammed tarih boyunca Müslümanların sevgilisi olmuş bu sevgiye binaen edebiyatımızda peygamber sevgisi teması vazgeçilmez bir imge olmuştur.

Peygamber sevgisi Türk kültüründe çok büyük önem arz etmektedir. Onlarca şair, peygambere olan sevgisini eserlerinde işlemişlerdir. Peygamber sevgisinin dile getirildiği en güzel eserler naatlardır. Tahirü'l Mevlevi na'atı; Edebiyat Lügati adlı eserinde "Hz. Muhammed'i övmek için yazılan şiirlere verilen addır" şeklinde geçer.

Na'at Divan edebiyatında kaside çeşidi olarak sadece Hz. Muhammed'i anlatan şiirlerdir. Hasan Bin Sabit'ten 19.yüzyıl şairi Şeyh Galib'e kadar hemen her şairin divanında yer verdiği na'atlar, yıllardır büyük bir şevkle okunmaktadır. Divan şairlerinin yanı sıra padişah şairlerimiz de şiirlerinde peygamber sevgisini anlatmışlardır.

Peygamberin vasıflarından bahseden bir diğer eser ise hilyelerdir. Hilye; süs, ziynet anlamlarına gelir. Türk edebiyatında ilk hilye Hakânî Bey tarafından yazılmıştır. Bunların haricinde peygamber sevgisini anlatan mevlidler, kısas-ı enbiyâlât, mi'râciyeler de bulunmaktadır.

Biz bu çalışmamızda Hz. Muhammed sevgisinin Divan edebiyatına nasıl yansıdığını örnek şiirlerle anlatmaya çalıştık.

Anahtar kelimeler: Peygamber, naat, divan şiirleri.

¹ Özel, Songül, Sivas Bilssem, MEB.

PROPERTY LOVE IN DIVAN LITERATURE

SUMMARY

Our Prophet was sent as a mercy to humanity. He was sent as a prophet not only to Arab society but to all humanity. The only prophet described as "Habibullah" in the Quran is Hz. Muhammed. Hz. Muhammad has been the lover of Muslims throughout history, and the theme of love for the prophet has become an indispensable image in our literature. Prophet love is of great importance in Turkish culture. Dozens of poets have engraved their love for the prophet in their works. The most beautiful works expressing the love of the prophet are naats. Tahirü'l Mevlevî na'atî; In his work titled Literature Dictionary, it is mentioned as "The name given to poems written to praise Prophet Muhammad". In Na'at Divan literature, only Hz. They are poems that tell about Muhammad. The na'ats that almost every poet, from Hasan Bin Sabit to the poet Sheikh Galib of the 19th century, used in their divan have been read with great enthusiasm for years. In addition to the Divan poets, our sultan poets also explained their love for the prophet in their poems. Another work that mentions the qualities of the Prophet is hilyes. Hilye; decoration means ornament. The first hilye in Turkish literature was written by Hakânî Bey. Apart from these, there are also mawlıds, retaliation, mi'râjîyes that express the love of the prophet. In this study, Hz. We tried to explain how the love of Muhammad was reflected in the Divan literature with sample poems.

Keywords: Prophet, naat, divan poems.

1.GİRİŞ

Bilindiği gibi, peygamberler, Allah'ın en seçkin kullarıdır. Onlar Allah'ın, emir ve yasaklarını insanlara duyurmak üzere görevlendirilen mübarek zatlardır. Bütün peygamberlere, ayırım yapmadan inanmak ve saygı göstermek gereklidir. Peygamberlerden birinin adı anıldığında, selâm ile anılır. Meselâ, İbrahim aleyhisselâm, İsa aleyhisselâm gibi. Peygamberimizin adı anıldığı zaman, ona salât ve selam getirilir. '*Muhammed sallallâhü aleyhi ve sellem*' veya *aleyhissalâtü vesselâm*' denir. Peygamberimize salât ve selâm getirmek kıyamet gününde O'na yakın olmaya ve şefaatine ermeye vesile olur.² Na'tlar "Hz. Muhammed'i övmek için yazılan şiirler"dir.³

2. PEYGAMBER SEVGİSİ

2.1. Na'at Nedir?

Arapça bir kelime olan na'at, lügatte: "*bir şeyi överek anlatmak*" demektir. İstılahta ise, Peygamber Efendimiz Hazret-i Muhammed'i (s.a.v) övmek üzere yazılmış şiirlerin genel adıdır. Peygamber Efendimiz'i (s.a.v) övmek üzere yazılan şiirlerin bir türe dönüşmesi edebiyatımızın bu konuda ne kadar velûd olduğunun göstergesidir. Ona (s.a.v) duyulan sevginin şiir ehlince asırlardır işlenmesi, naat yazmanın adeta "şiir örfü" olması ise gurur verici bir durumdur. Her şair, şiirinde kendi serüveninin bir kısmını aktarmaktadır. Dolayısıyla naat kaleme alarak O "en güzel örnek"e kendi penceresinden yaklaşan her şair, aslında kendi dünyasının ikliminde Onu (s.a.v) aramaktadır. Yani asıl maksat, Peygamber Efendimiz'i (s.a.v) anlatmakla beraber Onun ilhamından nasipdar olmaya çalışmaktır.

² Şentürk, L. , Yazıcı,S. *Diyanet İslâm İlmihali*, Ankara: DİB Yayınları, s.235-237, 2001.

³ Tahirü'l-Mevlevî, Edebiyat Lûgatı, İstanbul, s.113., 1973.

Na'at geleneği İslam'ın ilk yıllarından itibaren oluşmuştur. “Peygamber Şairi” olarak tanınmış olan Hassan Bin Sabit (r.a) naat türünün ilk başarılı örneklerini sunmuştur. Abdullah İbn-i Revaha'nın (r.a) “Es-subhu bedâ” diye başlayan bir şiiri ise günümüzde ilahi formunda seslendirilmektedir. Bunun yanı sıra naatlar arasında bir zirve sayılan Kaside-i Bürde'nin şairi Kaab Bin Züheyr'i (r.a) de anmak gerekir. Hazreti Ali (k.v), İbn-i Abbas (r.a), Kaab Bin Mâlik (r.a), Âmir Bin Sinan El-Ekvâ (r.a) da Peygamber Efendimiz (s.a.v) için şiirler kaleme almışlardır. Sonraki yıllarda Dağbel, Ferezdak, Kümmeyt, Mihyarü'd-Deylemî, İmam Busîrî, İbn-i Nebate gibi (Allah cümlesinden razı olsun) şairler de naat türünde eserler vermişlerdir.⁴

2.2. Türk Edebiyatında İlk Na'at

Türk edebiyatında ise ilk na'at örneğine Yusuf Has Hacib'in *Kutadgu Bilig*'inde rastlarız. Edebiyatımızın bilinen en eski mesnevisi olan bu eserde Yusuf Has Hacib, münacat bölümünden hemen sonra on beş beyitlik bir naatla eserine başlar.⁵

*Anasın, atasın, geride tuttu,
Ümmetim diyerek, bu yola çıktı*

*Gündüz yemedi gör, gece yatmadı
Ümmetim dedi tek, seni kolladı*

*Gece gündüz ister, seni şevk ile
O'nu öv sen şimdi, şefa'at dile*

*Asil, hoş ahlaklı, alçak gönüllü
Şefkatli, edepli ve açık elli*

*Rehberler önünde, başa geçendi
Bütün rehberlere, o yol gösterdi*

*Ben gönül bağladım O'nun yoluna
Severek katıldım, söz ve savına*

*İlahi sen gözet, gönlümü benim
Sevgili Peygamber, olsun rehberim*

*Göster kıyamette, O'nun yüzünü
İlahi O tutsun, benim elimi⁶*

2.3. Divan Edebiyatında Peygamber Sevgisi

Sezai Karakoç Edebiyat Yazıları 1 adlı eserinde na'atı; “Na't peygamberin şiirle yapılmak istenen portresidir. Her şair, durduğu yerden ve görme kabiliyeti ölçüsünde O'na bakar; O büyük

⁴ Pak, Ahmet, Şiirin Efendisi, İnsan ve Hayat Dergisi, Ağustos, 2012.

⁵ a.g.e., 2012.

⁶ Yusuf Has Hacib, Kutadgu Bilig, Kültür Bakanlığı Yay., Ankara, 2000., s. 15.

mükemmelliğin karşısındaki duygularını zaptetmeye çalışır. Bütün na'tlar adeta, tarih boyunca yapılan tek bir portrenin farklı cephelerden birer örneği gibidir ve tek bir portre içindir. Bir portre ki tarih ve insan devam ettikçe bitmeyecektir. Bütün na'tlar, bir meşale ormanı gibi parıldar, insanlığın üstünde ve insanlık, Peygamber'e doğru bu ışıkların altında sevinçle, aşkla, güvenle yürür. Na't, en ileri ve en mükemmel bir sevgi abidesidir.”⁷ şeklinde anlatmıştır.

Divan şiirinde yazılan na'atlarda genel olarak Hz. Peygamber sevgisi şiire hâkimdir. Bununla birlikte dört halifeye yazılan na'atlar da vardır. Şair yazacağı na'atın kime ait olduğunu kendi ifadesiyle dile getirir. Şiir “naat” başlığını taşıyorsa içerik genellikle Hz. Peygamber'e dairdir. Naat dışındaki şiirlerde de Hz. Peygamber sevgisinin konu edildiğini görüyoruz.

Süleyman Çelebi (1351-1422) “*Vesiletü'n-Necât*”ında tüm varlıkların var oluşunun sebebinin Hazreti Peygamber olduğunu ve Hz. Peygamberin dünyaya gelmesiyle âlemin safa bulunduğunu anlatır.

*Geldi suret âlemine Mustafâ
Tâ ki âlem bulsun onunla safâ*

*Bunca varlığa sebep hem O imiş
Âlem O olduğu için olmuş⁸*

15.yüzyılın bir diğer önemli şairi Şeyhi ise peygambere olan övgüsünü şöyle dile getirmiştir:

*Yâ hâteme 'r-risâle yâ eşrefe 'l-verâ
Entellezî tefemde bi 'l-fazli ve 'l-ulâ*

*Yek-dânesin cihân sadefinde güher gibi
Ey bî-bedel yetîm anun için denir sana⁹*

Yine 15.yüzyıl Divan edebiyatı şairlerimizden Ahmed Paşa Divan'ında peygamberi şöyle medhetmiştir.

*Yâ matla 'u 'l-hidâyeti yâ gâyetu 'l-münâ
Yâ sâhibe 'ş-şefâ 'ati ve 'l-havzu ve 'l-livâ*

*Min kibriyâ-i vâsfike hârat karîhati
İftah lisâni 'abdike yâ seyyidü 'l-verâ*

*Şi 'rûn ne haddi var ki ire vâsf-ı zâtına
K'ol vahy-i âsumân ola bu sihr-i müfterâ*

*İnsânda dest-ü pâ-y-i belâğat kasîrdür
Olmaz bihâr-ı vâsf-ı celâlünde âşinâ*

*Âdem cerîmesine yüzün suyudur şefi'
Senden umar şefâ 'ati mecmu 'ı asfiyâ¹⁰*

⁷ Sezai Karakoç, Edebiyat Yazıları I, Diriliş Yay., İstanbul, 1992, s.93.

⁸ Vesiletü'n-Necât, Süleyman Çelebi, Haz.: Neclâ Pekolçay, TDV. Yayınları, Ankara, 1997, s.55.

⁹ Şeyhî Dîvânı, Haz.: Mustafa İsen-Cemal Kurnaz, Akçağ Yay., Ankara, 1990, s.38-39.

¹⁰ Ahmet Paşa Divanı, Haz.: Ali Nihat Tarlan, MEB. Yay., İstanbul, 2005., s. 13-14.

16.yüzyıla geldiğimizde şair Necatî'nin şu beyitleri göze çarpar:

*Sana mütaba'at için kıyama durdu şecer
Rükû'a vardı sipihr ü sücûda indi cibâl*

*Elif kıyâm ü rükû' oldu dâl ü secde mîm
Namaz kıl ki namaz oldu ayn-ı âdeme dâl*

16.yy.daki en önemli Dîvân şairlerimizden biri olan Fuzûlî peygamber sevgisini anlatan en muazzam eserlerden birisi olan 'Su Kasidesi'nde peygamberimize olan sevgisini bir motif işleme inceliği ile işlemiştir. Fuzulî, meşhur Su Kasidesi'nin şu güzel beyitlerinde peygamberimize olan sevgisini şöyle anlatmıştır:

*Dest-bûsı ârzûsıyla ger ölüsem dostlar
Kûze eylen toprağum sunun anunla yâre su*

*Seyyid-i nev-i beşer deryâ-ı dürr-i istifâ
Kim sepüpdür mucizâtı âteş-i eşrâra su*

*Yâ Habîballah yâ Hayre'l beşer müştakunam
Eyle kim leb-teşneler yanup diler hemvâra su*

*Sensen ol bahr-ı kerâmet kim şeb-i Mi'râc'da
Şebnem-i feyzün yetürmiş sâbit ü seyyâra su*

Fuzûlî'nin bu kasidesini okuyan bir insanın peygamber sevgisi nedir, sorusuna cevap verememe gibi bir seçeneği olmamalı. Mustafa İsen ve Cemal Kurnaz (akt: Savran, Ö. ve Nas, H.) 1990 yılında yapmış olduğu çalışmalarında; Şeyhî (1370-1428), Nafi'inde risaletin O'nunla sona erdiğini anlatır. O, verâda en şerefli zattır. Bunun gibi fazilet ve yücelikte de tektir. O, cihan sadefinde bir cevher gibidir ve eşi bulunmaz bir incidir. İşte bunun için O'na yetim denir. Burada "yetim" kelimesinin ikinci anlamı olan "tek, seçkin, eşsiz, nadir" anlamıyla anlam genişletilir.

*Yâ hâteme'r-risâle yâ eşrefe'l-verâ
Entellezî tefemde bi'l-fazli ve'l-ulâ
Yek-dânesin cihân sadefinde güher gibi
Ey bî-bedel yetim anun için denir sana*

Hüseyin Ayan (akt: Savran, Ö. ve Nas, H.) 1990 yılında yapmış olduğu çalışmasında; "Nesimî, Na't'inde Hz. Peygamber, âlemin övdüğü, övündüğü resuldür. O zatın, sıfatın efendisi, zat denizinin incisidir. Günahkârlara şefaata sahibi olduğu için, Nesimî, O'ndan şefaata umar." Şeklinde anlatır.

*Yâ resûl-i fahr-ı âlem seyid-i zât- u sfât Bahr-ı zâtın gevhersin hem sıfâtın ayn-ı zât
Yâ şâfi'a'l-müznibîn rahm et Nesimîye bugün Hâsılım iki cihânda sensin ey Pâkîze zât*

Hız. Muhammed'i şiirlerinde en güzel bir şekilde anlatan şairlerimizden biri de Nâbî'dir. Divan şairlerimiz arasında hikemî tarzın sahibi olarak bilinen Nâbî'nin Peygamber aşkını dile getiren şiiri

meşhurdur. IV. Mehmed döneminde Nabî, devlet erkânıyla birlikte hac ziyareti için yola çıkarlar. Yolda kabile, Medine'ye yaklaştığında mola verir. Herkes yorgun bir şekilde uyurken Nabî'nin gözü uyku tutmaz. Bu arada bir paşanın ayağını Medine tarafına doğru uzatıp yattığını gören Nabî, bu saygısız davranış karşısında Hz. Peygamber'e olan sevgi ve saygısını şiirle şöyle ifade eder.

Sakın terk-i edebden kûy-ı mahbub-i Hüdadır bu
Nazargâh-ı ilâhîdir Makâm-ı Mustafa'dır bu

Felekde mâh-ı nev Bâbü's-selâm'ın sâne-çâkidir
Bunun kandili Cevza matlâ-i nur-i ziyadır bu

Habib-i kibriyâ'nın hâbgâhıdır fazilette
Tevaffuk kerde-i arş-ı Cenab-ı Kibriyâdır bu

Bu hâkin pertevinden oldu deycür-i adem zail
Amâdan açtı mevcûdat çeşmin tûtiyâdır bu

Mürâât-i edeb şartıyla gir Nabî bu dergâha
Metaâf-i kutsiyândır bûse-gâh-ı enbiyâdır bu

Divan edebiyatının 19.yüzyıldaki en önemli ve son şairi olarak bilinen Şeyh Galib'in şu mısralarında da na'atların her yüzyılda büyük bir aşkla yazıldığını bize göstermektedir.

*Hutben okunur minber-i iklim-i bekâda
Hükmün tutulur mahkeme-i ruz-i cezâda
Gülbang-i kudümün çekilir arş-ı Hüdâ'da
Esma-i Şerifin anılır arz u semada*

*Sen Ahmed-i Mahmud-u Muhammed'sin Efendim
Hak'tan bize Sultan-ı müeyyedsin Efendim*

Na'atlara padişah şairlerimizin divanlarında da rastlayabiliyoruz. Padişah şairlerimizden Selimî mahlasıyla şiirler yazan Yavuz Sultan Selim Han Hz. Muhammed'e olan sevgisini şöyle anlatır:

*Kimse sensiz bulamaz Hakk'a vusûl
Feyz-i lûtfunla olur merd-i kabûl*

*Rahmeten li'l-âlemînsin yâ Resûl
Elmeded ey ma'den-i nûr-i Hudâ*

Muhibbî mahlasıyla şiirler yazan Kanuni Sultan Süleyman Han da peygambere sevgisini şu mısralarda dile getirmiştir:

*Umarım her bir adın başka şefaata eyleye
Ahmed ü Mahmud Ebu'l Kasım Muhammed Mustafa*

Sultan III. Selim Han, peygambere âşık bir hükümdardır ve peygambere olan sevgisini mısralarda şöyle anlatmıştır.

*Felekte pâdişah olsam da etmem itibâr ancak
Kapında kulluğumdur bana matlab yâ Resûlallah*

3. SONUÇ

Na'at geleneği İslam'ın ilk yıllarından itibaren oluşmuştur. Abdullah İbn-i Revaha, Kaside-i Bürde'nin şairi Kaab Bin Zühayr, Hazreti Ali, İbn-i Abbas, Kaab Bin Mâlik, Âmir Bin Sinan El-Ekvâ da Peygamber için şiirler kaleme almışlardır. Ayrıca sonraki yıllarda Dağbel, Ferezdak, Kümmeyt, Mihyarü'd-Deylemî, İmam Busîrî, İbn-i Nebate gibi şairler de na'at türünde eserler vermişlerdir.

Türk edebiyatında ilk na'at örneğine Yusuf Has Hacib'in *Kutadgu Bilig* adlı eserinde rastlıyoruz. 15.yüzyıl şairi Süleyman Çelebi'nin *Mevlid*'i her kandil gecelerinde camilerde zevkle okunmaktadır. Ahmed Paşa, Necati, Fuzuli, Şeyhî, Nâbî gibi dönemlerinin ünlü şairleri tarafından peygamberi anlatan onlarca şiir vardır. Ayrıca hükümdar şairler Muhibbî (Kanuni Sultan Süleyman), III.Selim, Bahtî (I. Ahmed) Bahtî ve daha birçok hükümdar şair tarafından Hz.Muhammed'i anlatan beyitler yazılmıştır. Böylelikle na'at yazma geleneği sürdürülmüştür.

Hasan Bin Sabit'ten 19.yüzyıl şairi Şeyh Galib'e kadar hemen her şairin divanında yer verdiği na'atlar, yıllardır büyük bir şevkle okunmaktadır.

KAYNAKÇA

İsen, Mustafa-Kurnaz, Cemal. (1990). *Şeyhî Divanı*, Akçağ Yay.,s.38-39, Ankara.

Karakoç, Sezai. (1992). *Edebiyat Yazıları I*, Diriliş Yayınları, İstanbul.

Pak, A. (2012). *Şiirin Efendisi*, İnsan ve Hayat Dergisi, Ağustos sayısı.

Pekolcay, Necla. (1997). *Vesiletü'n-Necât, Süleyman Çelebi*, TDV. Yayınları, s.55, Ankara.

Savran, Ö. ve Nas, H. (2018). *Türk Şiirinde Peygamber Sevgisi*, Erişim Tarihi:11.04.2018. <http://www.sevgirehberi.net/turk-siirinde-peygamber-sevgisi.html/>

Şentürk, L. , Yazıcı,S. (2001). *Diyanet İslâm İlmihali*, Ankara:DİB Yayınları, (s.235-237).

Tahirü'l-Mevlevî. (1973). *Edebiyat Lûgatı*, s.113, İstanbul.

Tarlan, A. N. (2005). *Ahmed Paşa Divanı*, MEB. Yay., s. 13-14, İstanbul.

Yusuf Has Hacib. (2000). *Kutadgu Bilig*, Kültür Bakanlığı Yay., s. 15, Ankara.

DOĞRUDAN YABANCI YATIRIMLARIN SEÇİLİ MAKROEKONOMİK GÖSTERGELER ÜZERİNE ETKİSİ: LİTERATÜR TARAMASI

Mihriban Turahoğlu

Kocaeli Üniversitesi SBE İktisat Politikası Ana Bilim Dalı, mihriban.turalioglu@gmail.com,
ORCID: 0000-0003-0878-1350

Dr. Öğr. Üyesi Özgür Bayram SOYLU

Kocaeli Üniversitesi İİBF İktisat Politikası Ana Bilim Dalı, ozgurbayram.soylu@kocaeli.edu.tr,
ORCID: 0000-0002-5030-5924

Özet

Doğrudan yabancı yatırımlar (DYY) sermaye birikimi yüksek olan ülkelere sermayesi yetersiz olan ülkelere uluslararası şirketler aracılığıyla sermaye transfer edilmesidir. Sermayesi yetersiz olan ülkelere bu tür yatırımları çekmek adına teşvik edici politikalar uygulamaktadırlar. Böylece DYY'ler giriş yaptıkları ülke ekonomilerinde çeşitli makroekonomik değişkenler üzerinde olumlu ya da olumsuz olmak üzere farklı etkiler meydana getirebilmektedirler. Bu bağlamda bu çalışmada DYY'nin Türkiye'de ekonomik büyüme, döviz kuru, istihdam ve ihracat gibi makroekonomik değişkenler üzerindeki etkileri literatür taraması yapılarak değerlendirilmesi amaçlanmıştır.

Anahtar Kelimeler: DYY, Büyüme, İstihdam, İhracat ve Döviz Kuru.

Abstract

Foreign direct investments (FDI) is the transfer of capital from countries with high capital accumulation to countries with insufficient capital through international companies. In countries with insufficient capital, they implement incentive policies to attract such investments to their countries. Thus, FDI's can create different effects, whether positive or negative, on various macroeconomic variables in the economies of the countries they enter. In this context, this study FDI in Turkey's economic growth, exchange rates, the effects on macroeconomic variables such as employment and exports aimed to evaluate a literature review.

Key Words: FDI, Growth, Employment, Export and Exchange Rate.

1. GİRİŞ

Küreselleşmenin ortaya çıkmasından itibaren ülkelerin birbirlerine sınırlarını açması, birbirleri ile ticari faaliyetlerini serbestleştirmesi ve bunun sonucunda da dünyanın ortak bir pazar haline gelmesiyle birlikte sermaye hareketlerinin ülkeler arasında dolaşımı da hızlanmıştır. Bu nedenle sermayesi kıt (yetersiz) olan ülkeler sermayesi bol ülkelere kendi ülkelerine sermaye çekmeye çalışmaktadırlar. Bu şekilde yapılan sermaye aktarımına (transferine) Doğrudan Yabancı Yatırım (DYY) adı verilmektedir. 1970-1980 yılları arası dönemde DYY'ler Gelişmiş Ülkeler (GÜ) arasında yapılmakta iken 1990'lı yıllara gelindiğinde artık bu tür yatırımlar Gelişmekte Olan Ülkelere (GOÜ) doğru kaymaya başlamıştır (Sandalcılar ve Dilek, 2017: 198). Türkiye'de ise 6224 sayılı "Yabancı Sermaye Kanununun" 1954 yılında yürürlüğe girmesi ve 1980'li yıllarda ticari faaliyetlerin serbestleştirilmesiyle DYY'nin ülkeye girişinin önündeki engeller kaldırılmıştır. 1990'lı yıllardan itibaren GOÜ'de olduğu gibi ülkemizde de yürütülen dışa açık politikalar neticesinde DYY girişleri artmaya başlamıştır (Gocer vd., 2012: 24). Fakat 1990'lı yıllarda Türkiye ekonomisinde 1994 krizinin yaşanması 1997-1998 yıllarında Asya ve Rusya krizlerinin etkisi ve 1999'da yaşanan deprem nedeniyle kötü geçen yıllar olmuş ve bu durum ülkeye gelen DYY'leri de olumsuz etkilemiştir (Tapşın, 2016: 1). Kötü geçen yılların ardından 2003 yılında 4875 sayılı DYY Kanununun yürürlüğe konulmasıyla birlikte DYY'in ülkeye girişini kolaylaştırmak adına önemli bir adım atılmıştır (Kahveci ve Terzi, 2008: 137). Bu bağlamda bu yıllardan itibaren DYY'ler hem Türkiye için hem de GOÜ'ler için çok önemli olmaktadır. Çünkü bu ülkelerin sermaye birikimlerinin ve tasarruflarının az olması, ülkelerindeki iş sahalarının kısıtlı olması, yeterli teknolojileri ve altyapılarının yetersiz olması gibi nedenlerle ülkelere bu yatırımları çekmeye çalışmaktadırlar. Bu nedenle ülkelerin kalkınması ve büyümesi için DYY'ler çok önemli olmaktadır.

Bu çalışmada DYY'in Türkiye'de ekonomik büyüme, döviz kuru, istihdam ve ihracat gibi makroekonomik değişkenler üzerindeki etkileri literatür taraması yapılarak değerlendirilmesi amaçlanmıştır. Çalışmada kavramsal çerçevede konu açıklanarak literatür taraması yapıp sonuca varılmıştır.

2. KAVRAMSAL ÇERÇEVE

DYY'ler Çok Uluslu Şirketler (ÇUS) aracılığıyla kaynakların ya da sermayenin ana ülkeden farklı bir ülkeye transfer edilmesi olarak tanımlanabilmektedir (Ağır ve Rutbil, 2019: 288). Yabancı bir yatırımcının herhangi bir ülkeye sermaye transferi sağlaması üç şekilde yapılabilmektedir. Bunlar; DYY, dış borçlanma ve dolaylı (portföy) yatırımlardır (Balkanlı, 2017: 176). DYY, bir firmanın (yatırımcının) kendi ülkesinden farklı bir ülkede üretim faaliyetinde bulunmak maksadıyla gittiği ülkede bir şirket satın alması, mevcut bir şirkete ortak olması ya da yeni bir şirket kurması şeklinde yapılan yatırımlardır (Erdal, 2019: 49). Doğrudan yapılan bu yatırım şeklinde yatırımı yapan kişi (şirket vs.) ortak olduğu ya da satın aldığı şirkette söz sahibi olma ve denetleme hakkı bulunmaktadır. Böylece yabancı şirket artık gittiği ülkedeki şirkete kendi ülkesinden getirdiği teknik bilgi ve birikimini, yönetim tecrübelerini ve teknolojisini aktarmaktadır. Dolaylı sermaye yatırımında ise yatırımcının farklı bir ülkede hisse senedi, bono, tahvil vb. finansal araçları satın alması şeklinde yapılan yatırımlardır. Üçüncü yatırım türü olan dış borçlanmada, borç talep eden ülkeye faiz karşılığında farklı bir ülkeden borç verilmesidir (Balkanlı, 2017: 178). Bu üç tür yabancı yatırım türünden en önemlisi DYY'dir. Çünkü bu yatırımlar uzun vadeli yatırımlar olmakla birlikte herhangi bir ekonomik krizde yatırım yaptıkları ülkeyi terk etmemektedir. Fakat portföy yatırımları şeklinde yapılan yatırımlar kısa vadeli yatırımlar olduğundan herhangi bir risk ortamında ülkeyi terk etmekte iken dış borçlanma şeklinde yapılan yatırımlarda ise farklı bir ülkeye sermaye aktarımı borç olarak yapıldığı için ülkedeki teknik bilgi eksikliği, teknolojik yetersizlik ve altyapı eksikliği gibi sorunları çözmeye yönelik bir etkisi olmamaktadır (Erdal, 2019: 49) (Kahveci ve Terzi, 2017: 136).

İktisat literatüründe DYY'nin tüm dünyada özellikle GOÜ'de ekonomik büyümenin temel belirleyicilerinden biri olduğu ifade edilmektedir (Neftah ve Nassour, 2019: 196). Bu bağlamda DYY'ler finansal istikrarın sağlanmasında ülke refahını yükselten ve iktisadi kalkınmayı olumlu etkileyen faktörler olarak kabul edilmektedir (Asmae ve Ahmed, 2019: 87). DYY girişleri GOÜ'deki istihdam oranlarında, üretim faaliyetlerinde ve teknolojik gelişmelerde artış meydana getirirken giriş yaptığı ülkenin büyümesini ve ihracatını da arttırmaktadır. DYY'nin büyüme, istihdam ve ihracat gibi değişkenlere etkisi olmakla birlikte döviz kurlarda meydana gelen dalgalanmalarda DYY'leri etkilemektedir. Döviz kuru ile DYY yatırımlar arasındaki ilişki yapılacak olan yatırımın türüne göre, ihracat amaçlı mı yoksa iç piyasaya yönelik mi

olduğuna ya da hangi sektöre yönelik yapıldığına göre değişmektedir. Bu durum büyüme ve istihdam içinde geçerlidir (Kar ve Tatlısöz, 2008:14) (Kahveci ve Terzi, 2017: 136-137).

DYY'ler gittikleri ülkede yeni bir yatırım, yeni bir işletme kurmak amaçlı bir yatırım yapıyor ise bu durumda yeni üretim sahaları kurulacak ve mevcut işsizlere yeni istihdam sahaları açılmış olacaktır. Böylece yeni yatırımlar sonucu istihdam ve üretim artacak ve bu artış büyümeyi de arttıracaktır. DYY'ler gittikleri ülkelere modern teknolojiyi, yönetim tecrübelerini ve bilgi birikimini getirirken o ülkelerdeki sermaye birikimine, ihtiyaç duyulan altyapının gelişimine katkı sağlayarak, üretimin dış kaynaklara bağımlılığını azaltır. DYY'lerden sağlanan kazançlardan vergi alınması ulusal ekonominin vergi gelirini yükselterek mevcut işgücüne daha kaliteli bilgiler aktarılmasını sağlamaktadır (Erdal, 2019: 49) (Kahveci ve Terzi, 2017: 136-137).

DYY'in gittikleri ülkelere olumlu etkilerinin yanında olumsuz etkileri de bulunmaktadır. Bu olumsuz etkiler; DYY'ler yeni yatırım şeklinde değilde mevcut bir şirketi satın alarak ya da o şirket ile birleşerek yapıyorsa yapılan yatırım sonucunda yeni üretim tesisleri kurulmayacaktır. Bu durumda mevcut üretim devam edeceği için yeni istihdam sahaları açılmayacaktır. Kısacası bu şekilde yapılan DYY'ler üretim ve istihdamı arttırmayacaktır. DYY'ler ile yeni teknoloji ve teknik bilgi ülkeye giriş yapacağı için üretimde insan emeğine duyulan gereksinim azalarak teknoloji yoğun üretime geçilecek ve bunun sonucunda da işgücüne olan talep azalacak ve işsizlik yükselecektir. DYY'ler çoğunlukla rekabet gücü yüksek olan ÇUŞ'ler tarafından yapıldığı için yatırım yapılan ev sahibi ülkedeki yerli firmalar (şirketler) bu yatırımlardan olumsuz etkilenmektedir. Çünkü yerli firmalar ülkeye giriş yapan ÇUŞ'ler ile rekabet edebilecek düzeyde olmadığı için gelen DYY'ler yerli firmaların piyasadan çekilebilmesine neden olabilmektedir. Diğer bir olumsuz etkisi ise yabancı şirketlerin yatırım yapılan ülkedeki etkisi artacağından bu durum bağımsız ekonomi politikalarını zedeleyecektir. Son olarak da kısa vadeli yapılan yatırımların risk ortamında ülkeyi terk etmesi büyümeyi ve kalkınmayı olumsuz etkilemektedir (Erdal, 2019: 49) (Kahveci ve Terzi, 2017: 136-137). DYY'in gittikleri ülkelere bu şekilde olumsuz etkisi olsa da ülkelerin büyümesi ya da her türlü açıdan kendisini geliştirebilmesi için öncelikle sermayesini arttırması gerekmekte olduğundan bu yatırımlar çok önemli olmaktadır. Bunun içinde DYY'in gittikleri ülkelerdeki makroekonomik değişkenler üzerinde çeşitli etkileri olabilmektedir.

3. LİTERATÜR

DYY'ler gittikleri ülke ekonomilerine çeşitli makroekonomik etkileri bulunmaktadır. Belirlenen değişkenler çerçevesinde incelenen literatürde Türkiye'ye giriş yapan DYY ile büyümeye, istihdama, ihracata ve döviz kurları arasında ilişki bazı çalışmalarda tespit edilmişken bazı çalışmalarda tespit edilememiştir. Genel olarak büyümenin DYY girişlerini arttırdığını, büyümenin yükselmesi ihracatı arttıracığı, DYY'in yeni yatırımlar şeklinde olursa istihdamı olumlu etkileyeceğini ve döviz kurları ile DYY'ler arasında bir ilişki bulunmadığı yönünde tespitler yapılmıştır. Fakat yapılan tespitler incelenen döneme, kullanılan yöntem, modele ve sektöre göre değişmektedir. Bu bağlamda çalışmanın bu bölümünde Türkiye'de DYY girişlerinin büyüme, ihracat, istihdam ve döviz kuru üzerine etkilerini inceleyen çalışmalar özetlenmiştir.

Kar ve Tatlısöz (2008) Türkiye'ye 1980-2003 yılları arasında giriş yapan DYY'leri etkileyen faktörleri incelemeyi hedeflemişlerdir. Çalışmada toplam sekiz değişken ele alınarak DYY ile ilişkileri EKK yöntemi kullanılarak test edilmeye çalışılmıştır. Yapılan test sonucunda işgücü maliyetlerindeki %1'lik bir yükselme DYY'leri %0,72 oranında, GSMH'deki yükseliş DYY'leri %4,68, dışa açıklık seviyesindeki %1'lik yükselme DYY'leri %1,72, elektrik enerji üretimindeki %1'lik yükselme DYY'leri %0,90 ve yatırım teşvik belgelerindeki %1'lik bir yükselme DYY'leri %1,05 oranında arttırmaktadır. Reel döviz kurunda meydana gelen %1'lik bir yükselme DYY'leri %4,22 ve işgücü maliyetlerindeki %1'lik bir yükselme DYY'leri %3,37 oranında düşürmektedir. Sonuç olarak yapılan test sonucunda incelenen değişkenlerin DYY'leri etkilediği sonucuna ulaşılmıştır.

Gocer vd. (2012) Türkiye'ye 2000 ve 2010 yılları arasında giriş yapan DYY'in ihracat üzerinde oluşturduğu etkileri aylık verilerden yararlanarak incelemiştir. DYY ile ihracat arasındaki ilişki ADF, Phillips Perron, Granger nedensellik, ARDL yöntemlerini kullanarak sınır testi ile incelenmiştir. Elde edilen sonuçlara göre uzun dönemde DYY'lerdeki %100'lük bir yükseliş ihracatı %14 yükseltecektir. Ayrıca Türkiye'ye gelen DYY'ler daha çok iç talebe yönelik olduğu için ihracatı tahmin edilenden az yükseltmiştir. Kısa dönemli analiz sonucunda ise DYY'in ihracatı bir dönem gecikmeli olarak olumlu yönde etkilemektedir.

Sandalcılar (2012) 1980-2011 döneminde Türkiye'ye gelen DYY'ın istihdama etkisini incelemiştir. DYY ile istihdam arasındaki ilişkiyi zaman serileri verilerinden yararlanarak ADF ve Phillips Perron birim kök tekniğini kullanarak test etmiştir. Yapılan testler sonucunda DYY ile istihdam arasında anlamlı bir ilişki bulunamamıştır. Bunun nedeni olarak ise özellikle 2000 yılından sonra Türkiye'ye giriş yapan DYY'ın yeni yatırım değil de çoğunlukla birleşme ya da satın almalar şeklinde olması gösterilmektedir.

Iwasaki ve Tokunaga (2014) DYY'ın Orta ve Doğu Avrupa ile eski Sovyetler Birliği bölgesinde ekonomik büyüme üzerindeki etkilerini konuyla alakalı literatürü derleyerek bir meta analiz yapmayı amaçlamıştır. Yapılan meta analiz sonucunda incelen bölgeler için DYY'ın büyümeyi pozitif etkilediği sonucuna varılmıştır.

Doğan ve Can (2016) çalışmasında 1970-2011 yıllarını ele alarak Türkiye'ye giriş yapan DYY ile istihdam arasında nasıl bir ilişki olduğunu sınır testi ile test etmeyi amaçlamıştır. Yapılan eş bütünleşme ve ARDL testleri sonucunda DYY'ın istihdamı olumsuz etkilediği sonucuna varılmıştır. Bu bağlamda Türkiye'ye giriş yapan DYY'ın incelenen dönemde istihdam olanaklarını arttırmadığı aksine düşürdüğünü söylemek mümkün olmaktadır. Bu bağlamda DYY'ın istihdamı olumlu etkilemesi için Türkiye'ye gelecek olan yatırımların daha çok istihdam olanakları meydana getirecek sektörlerle yönelik olmasına dikkat edilmesinin gerekliliği vurgulanmaktadır.

Tapşın (2016) 1974-2011 döneminde Türkiye'ye gelen DYY ile ihracat ve büyüme arasındaki ilişkiyi önce ADF birim kök testini sonrasında Toda ve Yamamoto nedensellik testi modelini kullanarak incelemiştir. Yapılan testler sonucunda ihracat ile büyüme arasında iki yönlü bir ilişki bulunmuş olup, büyümedeki artışın DYY'leri teşvik ederek ihracat artışını sağladığı ortaya konmuştur. Fakat DYY ile büyüme arasında çift yönlü bir ilişki olmamakla birlikte DYY'ın büyümeye pozitif etkisinin ihracat kanalıyla gerçekleştiği sonucuna varılmıştır. Kısacası DYY'ler ihracatı ne kadar artırırsa büyümede o kadar pozitif etkilenecektir.

Kahveci ve Terzi (2017) çalışmasında 1984-2015 yıllık verilerini kullanarak DYY ile istihdam, iktisadi büyüme ve sermaye birikimi değişkenlerinin ilişkili olup olmadığını ekonometrik testlere tabi tutarak incelemeyi amaçlamıştır. Çalışmada durağanlık testi, eş bütünleşme testi ve nedensellik testlerini uygulanmıştır. Yapılan testler sonucunda Türkiye'de DYY ile belirlenen üç değişken arasında uzun dönemli bir ilişkiye rastlanılamamış, sermaye birikimi ve iktisadi büyümeden DYY'lar yönünde olumlu ve tek yönlü bir nedensellik ilişkisi bulunmuş fakat istihdam ile herhangi bir ilişki bulunamamıştır. Çalışmada uygulanan testler sonucunda DYY'ın iktisadi büyümeyi etkilemediği, büyümenin DYY'ın sebebi değil de sonucu olduğunu ve istihdam üzerinde hiçbir etkisinin olmadığı sonucuna varılmıştır.

Sandalcılar ve Dilek (2017) 2000 ve 2014 yılları arasında DYY ile büyüme ve ihracat değişkenleri arasındaki ilişkiyi yıllık verileri kullanarak Türkiye'de dahil toplam 44 GOÜ için incelemiştir. DYY ile seçilen iki değişken arasındaki ilişkiyi test etmek için panel veri yöntemi ve panel nedensellik (Dumitrescu ve Hurlin) testlerini uygulamıştır. Yapılan testler, 44 GOÜ'de DYY ile ihracat ve büyüme arasında iki yönlü nedensellik ilişkisi bulunduğunu ve ihracat ile DYY yatırımlar arasında ilişki üç dönem geciktikten sonra görüldüğü sonucunu ortaya koymuştur.

Asmae ve Ahmed (2019) Fas ve Türkiye için 1990-2017 yılları arasında döviz kurlarında ve fiyatlarda meydana gelen oynaklıklarının DYY üzerindeki etkisini incelemiştir. Ayrıca altyapı, ticari açıklık, pazar büyüklüğü ve büyüme gibi yardımcı değişkenler de kullanılmıştır. Çalışmada ARDL ve GARCH-M testleri uygulanmıştır. Fas ekonomisinin dışa açıklığının ve özgürlüğünün ön planda oluşu ülkeye DYY çekmede avantaj sağlarken altyapısının kötü olması ise kısa ve uzun vadede DYY çekmede olumsuz bir durumdur. Fiyat ve döviz kuru oynaklığının Fas için DYY üzerinde olumlu etkisi söz konusudur. Türkiye ise altyapı ve pazar büyüklüğü açısından DYY çekmede potansiyeli olan bir ülkedir. Fiyat dalgalanmalarının Türkiye'de DYY girişleri üzerinde negatif etkisi söz konusu iken döviz kuru oynaklığı DYY girişinde herhangi bir etki meydana getirmemektedir.

Ağır ve Rutbil (2019) çalışmasında Türkiye'ye giriş yapan DYY'ın 1974-2017 yılları arasında ekonomik büyüme üzerindeki etkisini zaman serileri kullanarak tespit etmeyi amaçlamıştır. Çalışmada VAR analizi, Varyans ayrıştırması (VA) ve nedensellik testlerini kullanarak DYY ile büyüme arasındaki ilişki

tahmin edilmeye çalışılmıştır. Yapılan ekonometrik testler sonucunda Türkiye’de DYY’in ekonomik büyüme üzerinde hiçbir etkisinin olmadığı tespit edilmiştir. Ayrıca Türkiye’de DYY girişlerinin istikrarsız ve yetersiz olduğunu ve ekonomik büyümenin yükselmesi için Türkiye’ye yeterli oranda DYY çekilmesi gerektiğini bu sayede ekonomik büyümenin canlanacağına vurgu yapılmıştır.

Balkanlı (2019) çalışmasında 1985-2017 döneminde DYY’ın Türkiye ekonomisinde gelişimine ve incelenen dönemler itibariyle DYY’nin ekonomik büyümeye etkisini tespit etmeyi amaçlamıştır. Balkanlı (2019) çalışmasında eş bütünleme ve durağanlık testlerini kullanmıştır. Yapılan testler sonucunda 1985-2017 döneminde DYY ile ekonomik büyüme arasında 0,68 oranında pozitif bir ilişki olduğu tespit edilmiştir. Türkiye’nin DYY’leri istikrarlı politikalar yürüterek kendisine çekmeyi devamlı hale getirmeyi sağlarsa ekonomik büyüme üzerinde etkisinin pozitif olacağı sonucuna varılmıştır.

Erdal (2019) Türkiye’ye giriş yapan DYY’ın makroekonomik değişkenler üzerindeki etkilerini sektörlere göre incelemiştir. Makroekonomik değişkenler olarak ekonominin dışı açıklık seviyesini, reel döviz kuru, GSYH ve faiz oranı değişkenlerini kullanılmıştır. Çalışmada DYY’ın seçilen makroekonomik değişkenler üzerindeki etkisini sektörel olarak incelemek için eş bütünleme ve hata düzeltme modellerinden yararlanılmıştır. Testler sonucunda elde edilen sonuçlara göre ekonominin dışı açıklık seviyesinin DYY üzerinde (tarım, gıda, içecek, tütün, perakende ve toptancılık sektörleri hariç) pozitif etkisinin olduğu tespit edilmiştir. Reel döviz kurunun, sigorta, finans ve bankacılık sektörlerine yönelik olan DYY’lere etkisi bulunmamakta iken imalat ve snai sektörlerine yönelik yarımlara olumsuz, tarım, gıda, içecek, tütün, perakende ve toptancılık sektörlerine yönelik yatımlara ise olumlu etkisi bulunmaktadır. Reel GSYH’nın belli sektörler (bankacılık ve tarım) üzerinde olumlu etkisi bulunurken, reel faiz oranının ise finansal sektörler üzerinde olumlu etkileri olduğu tespit edilmiştir.

Neftah ve Nassour (2019) 1974-2017 döneminde Türkiye’de DYY ile döviz kuru, büyüme ve enflasyon değişkenleri arasındaki ilişkiyi ve bu ilişkinin yönünü tespit etmeyi amaçlamıştır. Değişkenler arasındaki ilişkiyi tespit etmek için Diskey Fuller, Johansen, VECM, ADF ve Granger nedensellik testlerini uygulamışlardır. Elde edilen sonuçlara göre Türkiye’de reel döviz kuru, büyüme ve enflasyondan DYY’ler yönünde uzun dönemli bir nedensellik ilişkisi tespit edilirken kısa dönemli bir nedensellik ilişkisi tespit edilememiştir. Büyümenin Türkiye’de DYY girişine neden olduğu ve büyüme ile DYY arasında tek yönlü bir ilişki olduğu tespit edilmiştir. Döviz kuru ve enflasyondan DYY’lere doğru herhangi bir ilişki bulunamamıştır. Bir başka ifade ile DYY’in döviz kuru ve enflasyon üzerinde bir etkisi bulunmamaktadır.

Kırca ve Canbay (2019)’da Türkiye için 1974-2017 yılları arasında DYY’in büyüme üzerinde meydana getirdiği etkiyi inlemeyi amaçlamıştır. Çalışmada ADF ve Phillips Perron birim kök testleri kullanılmıştır. İncelenen dönem için elde edilen sonuçlara göre DYY ile büyüme arasında istikrarlı bir ilişki olmadığı ve kriz dönemlerinde Türkiye’ye giriş yapan DYY’in büyümeyi pozitif etkilediğini ifade edilmektedir. Kısaca DYY’in büyümeyi etkilediği fakat bu etkinin istikrarlı olmadığı sonucuna varılmıştır.

Karahan-Dursun (2019) çalışmasında 2005Q1-2018Q2 dönemini ele alarak Türkiye’ye gelen DYY ile genç istihdam arasındaki ilişkiyi incelemiştir. Çalışmada istihdam ile DYY arasındaki ilişkiyi test etmek için ise eş bütünleme ve ARDL ekonometrik yöntemini kullanılmıştır. Çalışmadan elde edilen sonuçlara göre Türkiye’ye gelen DYY’in en çok eğitim seviyesi yüksek (yüksek öğretim mezunu) olan genç istihdam üzerinde etkisinin fazla olduğunu eğitim seviyesi düşük (ilk öğretim) olan genç istihdamda etkisinin az olduğu tespit edilmiştir. Elde edilen sonuçlara göre ülkeye gelen yabancı yatırımcılar daha çok bilgi birikimi yüksek nitelikli genç istihdamı tercih etmektedir.

4.SONUÇ

Küreselleşmenin hızlanmasıyla birlikte DYY’in farklı ülkelere yönelimi artış göstermiştir. Ülkelerde bu yatırımları kendi ülkelerine çekebilmek için çeşitli teşvikler ve politikalar uygulamaktadırlar. Türkiye’de ise 2003 yılında DYY Kanununun yürürlüğe konulmasından itibaren DYY girişleri arttırılmaya çalışılmıştır. Hem Türkiye hem de GOÜ’ler için DYY’ler yeni iş sahalarının oluşturulabilmesi, yeni teknolojik ürünlerin ülkeye gelebilmesi ve yetersiz olan sermayenin arttırılabilmesi için çok fazla önem arz etmektedir. Bu bağlamda DYY’in farklı ülkelere giriş yapması, o ülkelerdeki büyüme, istihdam, ihracat ve döviz kuru gibi değişkenlere farklı etkileri olduğu söylenebilmektedir.

Bu çalışmada belirlenen değişkenler çerçevesinde incelenen literatür sonucunda Türkiye'ye giriş yapan DYY'ler ile büyüme, ihracat, istihdam ve döviz kurları arasında ilişki olup olmadığı konusunda ortak bir görüş birliği bulunamadığı anlaşılmıştır. Büyüme ile DYY arasında bazı çalışmalarda (Kırca ve Canbay 2019, Balkanlı 2019, Iwasaki ve Tokunaga 2014) ilişki bulunmuş olup bazı çalışmalarda (Ağır ve Rutbil 2019, Kahveci ve Terzi 2017) bulunmamıştır. Fakat incelenen çalışmaların ortak noktası, ekonomik büyümenin DYY girişlerini arttırdığını yalnız bu durumun istikrarlı olmadığıdır. DYY ile ihracat arasındaki ilişki ise kısa ve uzun dönemde farklı olduğu ve Türkiye'ye giriş yapan DYY'nin ihracatı çok az etkilediği söylenebilmektedir. Bunun sebebi olarak da DYY'nin daha çok iç talebe yönelik olması gösterilmektedir. DYY'nin istihdamı ise bazı çalışmalarda (Karahana-Dursun 2019) etkilediği bazı çalışmalarda (Doğan ve Can 2016, Sandalcılar 2012) etkilemediği sonucuna varılmıştır. DYY'nin istihdamı daha çok sektörel bazda, bireylerin niteliklerine ve eğitim seviyelerine göre etkilediği belirtilmektedir. Son olarak da döviz kurları ile DYY'ler arasında ise genel olarak bir ilişki tespit edilememiştir.

Sonuç olarak DYY'in belirlenen değişkenlere etkisi ilişkinin yönüne göre kullanılan yöntem, modele, döneme hatta DYY'nin geldiği sektöre göre farklılık göstermektedir. Bunun için DYY'nin büyümeyi, istihdamı, ihracatı ve döviz kurlarını olumlu etkilemesi için ülkemize gelecek olan DYY'nin yeni yatırımlar, yeni üretim tesisleri kurulması yönünde olmasına özen gösterilmesi gerekmektedir. Bu sayede yeni kurulan tesislerde üretim artacak, üretim artışı ihracatı ve istihdamı arttıracak ve böylelikle ekonomik büyümede olumlu etkilenecektir. Ayrıca ülkemize gelecek olan yatırımları arttırmak için ülkemize duyulan güven artırılmalı, yatırımlara yönelik vergiler kolaylaştırılmalı, yatırımları teşvik edici politikalar ile DYY'ler ülkeye çekilmeye çalışılmalıdır.

KAYNAKÇA

- Ağır, H. ve Rutbil, M. (2019). Türkiye'de doğrudan yabancı yatırımlar ve ekonomik büyüme ilişkisi. *Maliye Araştırma Dergisi*, 5(3): 287-299.
- Asmae, A. ve Ahmed, B. (2009). Impact of the exchange rate and price volatility on FDI inflows: Case of morocco and Turkey. *Applied Economics and Finance*, 6(3): 87-104.
- Balkanlı, A. O. (2019). Türkiye'de doğrudan yabancı sermaye yatırımlarının gelişimi ve ekonomik büyüme etkisinin ekonometrik analizi (1985-2017). *Selçuk Üniversitesi Sosyal Bilimler Meslek Yüksekokulu Dergisi*, 22(1): 175-186.
- Doğan, B. ve Can, B. (2016). Doğrudan yabancı yatırımlar istihdamı etkiliyor mu? Türkiye örneğinde ARDL sınır testi yaklaşımı. *Finans Politik ve Ekonomik Yorumlar Dergisi* 53(614): 1-14.
- Erdal, B. (2019). Türkiye'ye gelen yabancı doğrudan yatırımları uzun dönemde ve kısa dönemde etkileyen makroekonomik değişkenler. *Sosyal ve Beşerî Bilimleri Dergisi*, 11(2): 48-63.
- Gocer, I. Bulut, S. Ve Dam, M. M. (2012). Doğrudan yabancı yatırımların Türkiye'nin ihracat performansına etkileri: ekonometrik bir analiz. *Business and Economics Research Journal*, 3(2): 21-40.
- Iwasaki, I. ve Tokunaga, M. (2014). Macroeconomic impacts of FDI in transition economies: A meta-analysis. *World Development*, 61: 53-69.
- Kahveci, Ş. ve Terzi, H. (2017). Türkiye'de doğrudan yabancı yatırımlar ve ekonomik büyüme arasındaki ilişkilerin nedensellik analizleri ile testi, *Erciyes Üniversitesi İktisadi ve İdari Bilimler Fakültesi Dergisi*, 49: 135-154.
- Karahana-Dursun, P. (2019). Doğrudan yabancı yatırımların eğitim düzeylerine göre genç istihdam üzerindeki etkisi. *Finans Politik & Ekonomik Yorumlar* (649): 83-111.

- Kar, M. ve Tatlısöz, F. (2008). Türkiye’de doğrudan yabancı sermaye hareketlerini belirleyen faktörlerin ekonometrik analizi. Karamanoğlu Mehmetbey Üniversitesi Sosyal ve Ekonomik Araştırmalar Dergisi, 2008(14): 436-458.
- Kırca, M. ve Canbay, Ş. (2019). Are relationships stable between foreign direct investment and economic growth in Turkey?. Economic Issues: Global And Local Perspectives, 26-34.
- Meftah, S. Ve Nassour, A. (2019). Macroeconomic variables and foreign direct investment inflows in Turkey. Signifikan: Jurnal Ilmu Ekonomi, 8(2): 195-206.
- Sandalcılar, A. R. (2012). Türkiye’de yabancı doğrudan yatırımların istihdama etkisi: Zaman serisi analizi. Atatürk Üniversitesi İktisadi ve İdari Bilimler Dergisi, 26 (3-4): 273-285.
- Sandalcılar, A. R. Ve Dilek, Ö. (2017). Foreign direct investments, export and economic growth: Evidences from selected developing countries. Uluslararası İktisadi ve İdari İncelemeler Dergisi, (19): 197-210.
- Tapşın, G. (2016). The relationship between foreign direct investment, export and economic growth in Turkey. Journal of Business Management and Economics, 4(05): 1-6.

ERKEN CUMHURİYET DÖNEMİ TÜRK DIŞ POLİTİKASI VE SADABAT PAKTI

Enver Emre ÖCAL¹

ÖZET

Bu çalışma, erken Cumhuriyet dönemi ile birlikte Türkiye Cumhuriyeti dış politikasına hakim olan Atatürkçü perspektifin Sadabat Paktı özelindeki yansımalarını ele almayı amaçlamaktadır. Dönemin tarihsel koşulları, Atatürkçü dış politika anlayışının temel özellikleri ve bu temel özellikler bağlamında söz konusu paktın tarihsel olarak hangi süreçlerden geçerek şekillendiği incelenecektir. Türkiye'nin Milli Mücadele döneminden itibaren takip etmiş olduğu Atatürkçü dış politika bilindiği üzere emperyalist saldırıya karşı verilen savaşım içinde şekillenmiş ve spesifik özellikleri bu pratiğin sonucunda en olgun haline evrilmiştir. Kurtuluş mücadelesi pratiği esnasında, dönemin konjonktürel gelişmelerinin de etkisi ile önce Sovyetler Birliği'yle saldırmazlık ve dostluk antlaşması imza edilmiş; mücadelenin sona erip Türkiye Cumhuriyeti'nin kurulması aşamasından sonra ise Balkan Antantı gibi bölgesel önemi haiz bir antant vücuda getirilmiştir. Türkiye'nin erken Cumhuriyet dönemi dış politikası açısından ve tarihsel olarak ciddi önem arz eden bu iki adım, aynı zamanda emperyalizme karşı bölgesel bir savunma bloğunun oluşması anlamına da gelmekteydi. Dış politika açısından caydırıcı bir bütünlük arz eden bu bölgesel blok, Sadabat Paktı'nın imzalanması ile birlikte tarihsel olarak iyiden iyiye pekişmiş ve son şeklini almıştır. Bu açıdan bakıldığında Sadabat Paktı, tarihsel geri plana sahip bir bütünün parçası olarak öne çıkmakta ve diğer bölge ülkeleri ile imzalanan antlaşmaların bütünlükçüsü olarak değer kazanmaktadır. Erken Cumhuriyet dönemi boyunca Atatürk'ün yönlendirdiği Türkiye dış politikası, kabul edilenin aksine, anti-emperyalist bir duruşa sahiptir. Reel-politik düzlemde bakıldığında ise son derece gerçekçi ve konjonktürel olarak maddi koşulları gözetilen bir yapıdadır. Dolayısıyla asıl hedefi, geç Osmanlı döneminden itibaren mücadele ettiği emperyalist güçlere karşı kendisini savunmaya almaktır. Özellikle de Milli Mücadelenin getirdiği iktisadi darlık ve sonrasındaki restorasyon döneminde. Ve bunu temin etmesinin yolu da Milli Mücadele esnasında savaştığı Yunanistan dahil, tüm bölge ülkeleri ile güçlü bir ittifak oluşturmaktan geçmekteydi. 1925 tarihli Sovyetler Birliği ile Dostluk ve Saldırmazlık Antlaşması, 1934 tarihli Balkan Antantı ve 1937 yılında akdedilen Sadabat Paktı bu amaca binaen hayata geçirilmiş diplomatik hamlelerdi. Ve birbirlerini tamamlayıcı mahiyetteydiler. Söz konusu çalışma, yalnızca Türkiye'nin erken dönem dış politikasına yön veren bu üçlü sacayağından biri olan Sadabat Paktı'na odaklanmamakta; aynı zamanda, emperyalist güçlerin Birinci Dünya Savaşı'ndaki stratejik hedeflerinden Kafkas Seddi Projesine alternatif olarak şekillenen bölgesel reaksiyonun oluşum aşamalarını da bu pakt özelinde ele almaktadır.

Anahtar Kelimeler: Sadabat Paktı, Atatürk, Kafkas Seddi, Balkan Antantı, Türkiye-İran İlişkileri, Sovyetler Birliği

¹ Dr. Öğr. Üyesi, İstanbul Ayvansaray Üniversitesi İktisadi, İdari ve Sosyal Bilimler Fakültesi Tarih Bölümü, enveremreocal@ayvansaray.edu.tr., İstanbul, Türkiye.

ABSTRACT

This study aims to discuss the reflections of the Kemalist perspective, which dominated the Turkish Republic's foreign policy in the early period of the Republic, in the context of the Sa'dabad Pact. The historical conditions of the time, the basic principles of Atatürk 's understanding of foreign policy, and what historical processes the pact went through and was formed will be examined in the context of these basic principles. As it is known, the Kemalist foreign policy that Turkey followed since the period of national struggle was shaped by the war fought against the imperialist attack, and its specific characteristics evolved into its most mature form as a result of this practice. During the practice of the national struggle, with the effect of the cyclical developments of the period, a non-aggression and friendship treaty was initially signed with the Soviet Union, and after the struggle ended and the Republic was founded, an entente that was of a regional significance such as the Balkan Entente was formed. These two steps, which were of serious importance from the perspective of Turkey's foreign policy in the early Republican period and history, also meant the formation of a regional defense bloc against imperialism. This regional bloc, which had a deterrent integrity in terms of foreign policy, was historically reinforced and took its final form with the signing of the Sa'dabad Pact. From this point of view, the Sa'dabad Pact stands out as part of a whole with a historical background and adds importance as a complementary to the agreements concluded with other countries in the region. Turkey's foreign policy during the early Republican period which was directed by Atatürk, contrary to what is accepted, had an anti-imperialist stance. If viewed from the realpolitik, it was extremely realistic and had a structure that heeded economic conditions of the conjuncture. Its main objective was, therefore, to defend itself against the imperial forces which they had been struggling with since the Ottoman era. Especially, during the economic crisis caused by the National Struggle, and the subsequent restoration period. And the way to ensure this was by forming a close alliance with all of the region's nations, including Greece, which was fought against in the War of Independence. The Treaty of Friendship and Non-Aggression with the Soviet Union in 1925, the Balkan Entente of 1934 and the Sa'dabad Pact signed in 1937 were diplomatic moves that were implemented for this purpose. And they were complementary to each other. The study in question not only focusses on the Sa'dabad Pact, which is one of these three pillars that guided Turkey's early foreign policy, but also addresses the formation stages of a regional reaction formed as an alternative to the Caucasus Wall Project, which was among the strategic goals of the imperialist powers in the World War I, in the context of this pact.

Keywords: Sa'dabad Pact, Atatürk, Caucasian Wall, the Balkan Entente, Turkey-Iran relations, the Soviet Union

1. GİRİŞ

24 Temmuz 1923 tarihli Lozan Barış Antlaşması ile birlikte siyasi meşruiyetini tüm taraf devletlere kabul ettiren genç Türkiye Cumhuriyeti, akabinde başlattığı devrim sürecini tamamlayabilmek ve güçlü bir ulus-devlet inşasına hız kazandırabilmek adına bölge eksenli ve barışçıl bir dış politika izlemeyi tercih etmiştir. Erken

Cumhuriyet dönemi boyunca Türkiye Cumhuriyeti Devleti'nin dış politikasına damgasını vuran bu anlayışın temelleri ilk olarak Kurtuluş Savaşı esnasında atılmıştır. Afganistan ile imzalanan 1 Mart 1921 tarihli savunma ittifakı antlaşması ve Sovyetler Birliği'yle imzalanan 16 Mart 1921 tarihli Moskova Antlaşması bu yaklaşımın en somut adımlarıydı. (Bayur 1995: 70-71 vd.) Söz konusu antlaşmalar ile Ankara Hükümeti, batıdan gelebilecek herhangi bir tehdide karşı doğudaki sınırlarını sağlam şekilde güvenlik altına almıştı. Böylelikle batıya yönelme ve Yunan saldırılarına odaklanabilme fırsatını da yakalamış oluyordu.

Kurtuluş Savaşı boyunca izlenen bu dış politika, Cumhuriyet'in kuruluşundan sonra da aynen devam etmiş; Türkiye Cumhuriyeti Devleti, doğu sınırlarını güvenlik altına alan bölgesel ittifaklara yönelmeyi ve takip ettiği barışçıl politika anlayışını sürekli kılmayı kendisine şiar edinmiştir. 17 Aralık 1925 tarihli Sovyetler Birliği'yle Dostluk ve Saldırmazlık Antlaşması ve 9 Şubat 1934 tarihli Balkan Antantı gibi Irak, Afganistan ve İran'la imzalanmış olan Sadabat Paketi da söz konusu bölgesel ve barışçıl dış politika anlayışının tezahürlerinden birisi olmuştur. Bu antlaşma ile Türkiye iki önemli kazanım elde etmiştir: Birincisi, stratejik olarak çok büyük bir önem arz eden güney ve güneydoğu sınırlarının güvenli hale getirilmesiydi. İkincisi ise antlaşmaya taraf olan ülkeler arasında mevcut olan köklü sorunların ve anlaşmazlıkların çözümüne öncülük etmesiydi. Böylelikle, söz konusu ülkelerin aralarında yaşanabilecek sorunların kendi sınırlarına sığmasına ve ülkesinin iç düzenini bozmasına engel olabilecekti.

Aslında Türkiye'nin bölgesel bazlı bu arabuluculuk misyonunun ve birleştirici politikasının tohumları biraz evvel de aktarıldığı gibi Balkan Antantı ile atılmış ve 1930'lu yıllar boyunca Türk dış politikasına egemen olmaya devam etmiştir. Söz konusu dış politika anlayışının dayandığı genel ilke ise Mustafa Kemal Atatürk'ün anti-emperyalist, tam-bağımsızlıkçı ve gerçekçi (*realist*) dış politika anlayışı olmuştur. Türkiye Cumhuriyeti 1930'lu yıllar boyunca takip etmiş olduğu bu dış siyaset anlayışı ile uluslararası sistemde kendisine saygın bir yer edinmiş; hatta çok kısa süre içinde küresel dengeleri ve devletlerarası ilişkileri doğrudan etkileyen aktif bir ülke konumuna gelmiştir. Sadabat Paketi'nin de bu olgular açısından değerlendirilmesi ve Atatürk'ün ortaya koymuş olduğu temel ilkelere dayanan dış politika yaklaşımıyla birlikte ele alınması gerekmektedir. Bu açıdan bakıldığında, her biri erken Cumhuriyet dönemi dış politikasının pratiğe dönüşmüş görüngüleri arasında olan Balkan Antantı, Sovyetler Birliği'yle Dostluk ve Saldırmazlık Antlaşması ve Sadabat Paketi gibi uluslararası antlaşmalar, bütünü oluşturan parçalar olarak kabul edilmeli ve bu cihetten değerlendirilmelidirler.

2. ATATÜRK'ÜN DIŞ POLİTİKA ANLAYIŞININ TEMEL İLKELERİ

Erken Cumhuriyet dönemi Türk dış politikasını şekillendiren, yukarıda belirtildiği üzere Atatürk'ün anti-emperyalist, tam bağımsızlıkçı ve gerçekçi milli savunma anlayışı olmuştur. Bu bağlamda, Atatürk'ün Dışişleri Bakanı Tevfik Rüştü Aras'ın da belirttiği gibi, batılı ülkeler ile herhangi bir ittifak ilişkisine girmekten imtina edilmiş, daha çok bölge eksenli bir dış siyaset izlenmiştir. Atatürk'ün dış politikasının diğer bir belirgin özelliği ise ülkenin sahip olduğu potansiyel ile uyumluluk göstermesi, ülke insanının ve kaynaklarının heba edilmesine yol açabilecek maceracı hedeflerden uzak durulmasıdır. Atatürk, bu politika ile ilgili şu ifadeleri kullanmıştır:

"Efendiler, bu noktada mütalâma ikmal için derim ki; büyük hayaller peşinde koşan, yapamayacağımız şeyleri yapar görünen sahtekar insanlardan değiliz. Efendiler; büyük ve hayali şeyleri yapmadan yapmış gibi görünmek yüzünden bütün dünyanın husumetini, garazını, kinini bu memleketin ve bu milletin üzerine celp ettik.....Efendiler, bütün cihana korku ve telaş veren mefhumlar üzerinde koşarak, düşmalarımızın adedini ve üzerimize olan baskıları arttırmaktansa, doğal sınırimıza, meşru sınırimıza dönelim. Haddimizi bilelim". (Karal 2003:157 vd.)

Atatürk'e göre dış politika daha önce de belirtildiği gibi realist, yani ülkenin iç yapısıyla uyumlu olmalı ve sadece kendi gücüne dayanmalıdır: *"Milli sınırlarımız dahilinde, her şeyden evvel kendi kuvvetimize dayanarak varlığımızı korumak, millet ve memleketin gerçek mutluluk ve bayındırlığına çalışmak..."*. Atatürk, her şeye rağmen başka bir ülkeden yardım almak ihtiyacı doğduğunda ise o ülkenin tesiri altında kalmaksızın ve bağımsızlıktan taviz verilmeksizin yardım alınması gerektiğini özellikle vurgulamıştır: *"Her ihtimale karşı hayat ve mevcudiyeti muhafaza için hariçten kuvvet, bir kuvvet kaynağı aramak lazım gelirse, yine daima kendi görüşlerimiz baki kalmak şartıyla her kaynaktan istifade etmeyi de uygun gördük".* (Karal 2003:156; Atatürk'ün Bütün Eserleri 2002: VIII, 83)

Atatürk'ün dış politikasının diğer bir özelliği ise barışçı olmasıdır. Atatürk, yaptığı bir konuşmada Türkiye'nin barışçı dış politikasıyla ilgili olarak şunları söylemiştir:

“Dış politikada dürüst ve açık siyasetimiz, bilhassa barış fikrine dayanır. Uluslararası herhangi bir sorunumuzu barış vasıtalarıyla halletmeyi aramak, bizim menfaat ve zihniyetimize uyan bir yoldur. Bu yol dışında bir teklif karşısında kalmamak içindir ki, güvenlik prensibine ve onun vasıtalarına çok önem veriyoruz. Uluslararası barış havasının korunması için, Türkiye Cumhuriyeti gücü yettiğinde herhangi bir hizmetten geri kalmayacaktır”. (Tuncer 2008:27)

Atatürk'ün dış politikada titizlikle savunmuş olduğu bir diğer ilke de eşitlik ilkesidir. Bu ilke, Türkiye ile başka egemen devletler arasındaki mütekabiliyete ve yasal açıdan mutlak eşitliğe dayanmaktaydı. Atatürk, yabancılara tanınan kapitülasyonların Osmanlı'yı ekonomik açıdan iflase sürüklediğinin bilincinde olarak tüm yaşamı boyunca, hangi biçimde olursa olsun herhangi bir devlete fazladan hak tanınmasına veya ayrıcalık sağlanmasına izin vermemiştir.

Atatürk'ün dış politikasının diğer bir özelliği ise “akılcılık”tır (*rasyonalizm*). Bu nedendir ki, erken Cumhuriyet dönemi Türk dış politikası ideolojik dogmalar ve ön yargılar yerine, aklın ve bilimin gerekliliklerine dayandırılmaktaydı. Bu dönemde Türkiye Cumhuriyeti Devleti, kurduğu uluslararası ilişkilerde uzun süreli dostluklara ve düşmanlıklara sahip olmak yerine, karşılıklı yarar sağlama ilkesine uygun hareket etmeyi tercih etmişti. (Tuncer 2008: 31-32)

Sonuç olarak Atatürkçü dış politika anti-emperyalist, tam bağımsızlıkçı ve ulusalcı temellere dayanmanın yanı sıra bölgesel ittifaklara girmeyi önceleyen, böylelikle hem yaşadığı coğrafyada hem de tüm dünyada barışı sağlamayı hedeflemiş rasyonel ve gerçekçi bir politika anlayışına sahiptir. Atatürk, bu dış politika anlayışının yansıması olarak batılı büyük devletlerden ziyade, komşu ülkelerle yakın dostluk ilişkileri kurmayı tercih etmiş, Sadabat Paktı ve Balkan Antantı gibi ittifak arayışlarını hayata geçirmeyi daha uygun bulmuştur. Emperyalist güçlere bağlı batılı devletler ile ilişkilerde ise eşitlik ilkesine dayalı ve mesafeli bir politikayı benimsemiştir. Atatürk, Türkiye'nin dış siyasetini genel hatları itibari ile şu şekilde izah etmiştir:

“Hariciye siyasetimizde millet menfaatlerinin gerektirdiği esasları ihtiva eden tamamen bağımsız ve serbest bir siyaset takip edilmektedir. Meclis'imiz ve Meclis'imizin hükümeti kavgacı ve maceraperest olmaktan uzaktır. Bilakis barış ve selameti tercih eder. Bilhassa insani, medeni mefkurelerin meydana çıkmasına fevkalade taraftardır. İşte bu esaslar dairesinde gerek doğu ve gerek batı alemleriyle daima iyi münasebetler ve dostluk bağları ararlar. Doğuda Azerbaycan, Kuzey Kafkas ve Afganistan hükümetleriyle samimi ve vicdani münasebetler tesis ettiğimiz gibi, Irak ve Suriye İslam ahalisiyle de fevkalade samimi bağlar vücuda getirdik. Bizce kıymetli olan bu bağları muhafaza etmekteyiz.

İran hükümetiyle de münasebetlerimiz vardır. Bunu teyit, emellerimiz arasındadır. Ermenistan ve Gürcistan ile mevcut münasebetlerimizin yakında istikrarlı ve milli menfaatlarımıza uygun bir surete kavuşacağını ümit ederiz.

Rus Bolşevik Cumhuriyeti'yle mevcut münasebetlerimiz iyi cereyan ve devam etmektedir [...]

Batı alemine gelince: İtilaf devletlerinden bazılarıyla zaman zaman yarıresmi temaslar yapılmış ve daima memleket ve milletimizin menfaatlarını temin etmek şartıyla dünya barış ve sükununa hizmet etmek çaresi aranmıştır...”. (Atatürk'ün Bütün Eserleri 2003: XI, 70)

Attila İlhan, *Ufkun Arkasını Görmek* isimli eserinde Atatürk'ün dış politikasının batı ekseninde olmadığını ileri sürmüş ve şu mühim tespiti yapmıştır:

“Türk dış politikası, şu üç eksen üzerine bina edilmişti. 1/ Balkan Antantı (Türkiye, böylece Balkanlar'daki eski Osmanlı topraklarını kontrol ediyordu); 2/ Saadabat Paktı (Türkiye, böylece Irak, İran ve çevresindeki sömürge, yarı sömürge, gizli sömürge ülkeleri kontrol ediyordu); 3/ SSCB dostluğu ve iş birliği (Türkiye, böylece Batı'nın iki yüz yıldır kıskırttığı Türk-Rus düşmanlığını yok ediyordu)”. (İlhan 1999:203)

3. SOVYETLER BİRLİĞİ'YLE İLİŞKİLER

Emperyalizme karşı ulusal temelli büyük bir mücadele başlatan Mustafa Kemal için Sovyet Rusya ile ilişkiler daima önem taşımıştır. Mustafa Kemal'in Sovyetler ile ilk teması, üzerinde çok tartışılan bir iddiaya göre, Anadolu'ya çıkışından hemen sonra Havza'da gerçekleşmiştir. Mehmet Perinçek, Sovyet arşivlerinden elde ettiği bulgulara dayanarak, yapıldığı iddia edilen bu Havza görüşmesiyle aynı tarihte bir Sovyet yetkilisinin Anadolu'da bulunduğunu kanıtlamıştır. Ne var ki bu kişinin Mustafa Kemal'le görüşüp görüşmediği ya da kim olduğu hakkında sarıh bir bilgi edinememiştir. Ancak, böyle bir görüşme yapılmamış olsa dahi, Mustafa Kemal'in Milli Mücadele'nin başından beri Sovyetler ile ilişkiye girmeyi tasarladığı ve bu amaçla Lenin'e bir mektup gönderdiği bilinen bir gerçektir. (Perinçek 2005: 32 vd.; Sonyel 2003: II, 5)

Atatürk, 26 Nisan 1920 tarihli bahse konu mektupla Sovyet Rusya hükümetini Anadolu yönetimini tanımayla, işgal güçlerini Anadolu'dan kovmak amacına matuf olarak Türkiye'ye yardıma ve bir ittifak kurarak birlikte ortak askeri harekatta bulunmaya çağırmıştır. Atatürk'ün bunu yapmaktaki amacı emperyalizm tarafından kuşatılmak istenen Kafkas yolunun bir an evvel açılmasını sağlamaktır. Emperyalistlerin Kafkas Seddi projesini yıkıma uğratmak, Atatürk için bir numaralı hedefti. Bunun böyle olduğu, 5 Şubat 1920 tarihinde Atatürk'ün Kolordu Kumandanlarına gönderdiği şifreli yazıdan açık biçimde tespit edilmektedir:

"...İtilaf devletleri Bolşevikler ile Türklerin arasını Kafkas milletleri vasıtasıyla kesmek planını bulmuşlardır. Azerbaycan, Ermenistan, Gürcistan belki de Kuzey Kafkasya hükümetlerinin bağımsızlıklarını tasdik ederek onları kendilerine çektiler....Türklerle Bolşeviklerin herhangi bir temaslarını önlemek ve kontrol etmek fikrindedirler...

Eğer bu plan muvaffak olur ve Kafkas milletlerinin bize karşı kati bir set vaziyeti almasıyla memleketimiz kuşatılmış kalırsa, artık Türkiye için mukavemet imkanları temelinden yıkılmış olur...

Dolayısıyla Kafkasya seddinin yapılmasını Türkiye'nin kati mahvı projesi sayıp, bu seddi İtilaf devletlerine yaptırmamak için en son vasıtalara müracaat etmek ve bu uğurda her türlü tehlikeleri göze almak mecburiyetindeyiz..." (Atatürk'ün Bütün Eserleri 2001: VI, 267-268)

Kafkas seddini yarmak için Sovyetler ile yakınlaşmaya fevkalade ehemmiyet veren Büyük Millet Meclisi [BMM], 1920 Mayıs'ında toplanmış ve Anadolu devrimi ile alakası olmayan kişilerin Ankara nam ve hesabına Sovyet Rusya ile görüşme girişimlerine engel olmak maksadıyla Moskova'ya bir heyet gönderme kararı almıştır. Bekir Sami Kunduh başkanlığındaki heyet, 19 Temmuz 1920'de Moskova'ya varmış ve Sovyet Rusya ile yakın dostluk ilişkilerinin temelleri böylece atılmıştır. (İleri 1999: 122; Perinçek 2005: 50-51; Sonyel 2003: II, 5 vd.)

4 Ekim 1920 tarihinde ise ilk Sovyet elçilik heyeti Ankara'ya ulaşmıştır. Yapılan görüşme ve çalışmaların neticesinde Ekim Devrimi'nin üçüncü yıl dönümüne denk gelen 9 Kasım günü, Ankara'daki ilk diplomatik temsilcilik olan Sovyet Büyükelçiliği görkemli bir törenle açılmıştır. 21 Kasım 1920'de ise Atatürk'ün yakın arkadaşı ve Milli Mücadele'nin önemli isimlerinden Ali Fuat Cebesoy Moskova elçiliğine atanmıştır. Kurulan bu diplomatik ilişkiler, iki ülke arasındaki yaklaşmanın ilerlemesine vesile olmuştur. Bunun üzerine, 16 Mart 1921 tarihinde Moskova'da "Türkiye Sovyet Rusya Dostluk ve Kardeşlik Antlaşması" imza edilmiştir. Bu antlaşma ile birlikte Sovyet Rusya, Sevr Antlaşması'nı tamamen reddetmiş ve Misak-ı Milli sınırlarını tanımıştır. Böylelikle, Türkiye-Sovyetler Birliği sınır hattı kesin olarak belirlenmiştir. Kurtuluş Savaşı müddetince devam eden bu ikili dostluk ilişkisi, hiç kuşkusuz ki Türkiye'ye savaşın kazanılması noktasında önemli bir dayanak sağlamıştır. (Perinçek 2005: 67, 70; Uçarol 2006: 709; Cebesoy 2002: 101)

Bu temeller üzerine bina edilen Türk-Sovyet dostluğu savaş sonrasında da devam etmiş ve Sovyet Devleti, Lozan Barış Konferansı sırasında Türkiye'yi İngiltere ve Fransa karşısında yalnız bırakmayarak, bilhassa Boğazlar meselesinde Türk tarafının yanında konumlanmıştır. Lozan Antlaşması'yla birlikte Türk-Sovyet ilişkilerinde yeni ve daha ileri bir döneme girilmiştir. Atatürk, o dönem için Sovyetler ile iyi komşuluk ilişkisine ne derece önem verdiğini şu sözler ile ifade etmiştir:

"İç politikada olduğu gibi, dış politikada da temel ilkimiz, Milli Misak maddelerinden ibarettir. Milli Misakı kabul ederek, maddi ve manevi alanda tam bağımsızlığımızı onayanları derhal dost sayıyoruz. Tam ve gerçek bağımsızlığımızı açıkça ve içtenlikle en önce teslim ederek bize dostluk elini uzatan Rus Şuralar Cumhuriyeti'yle kardeşçe ilişkilerimizin güçlendirilmesi dış politikamızın temelidir". (Avcıoğlu 1986: IV, 1427)

Devrin Hariciye Vekili Ahmet Muhtar (Mollaoğlu) Bey, Moskova Antlaşması'nın akdedildiği dönemde Atatürk'ün yukarıdaki sözlerine benzeyen şu ifadeleri kullanmıştır:

"Ankara milli hükümetinin muhtaç olduğu kaynağı batıda bulmanın imkanı yoktur. Bizim istediğimiz, milli sınırlarımız içinde iktisadi ve siyasi istiklalimizdir. Bunu, bugün resmi ve aleni bir dil ile bize söyleyecek ve kabul edecek her devlete şimdiden elimiz uzatmaya hazırız" (Sönmezoğlu 2004: 86; Selek 1987:440)

Türk-Sovyet ilişkilerinin güçlenmesiyle birlikte 17 Aralık 1925 tarihinde daha kapsamlı bir antlaşma imzalanmıştır. Söz konusu antlaşma uyarınca her iki taraf da diğerine karşı, bir ya da daha fazla sayıda devlet tarafından silahlı bir saldırı gerçekleştirildiği takdirde tarafsız kalmayı kabul etmiştir. Bu antlaşmaya göre imzacı devletler birbirlerine karşı hiçbir saldırı eylemine girişmeyecekti ve her iki taraf da diğer imzacı aleyhine oluşturulacak siyasi ittifaklara ya da paktlara kesinlikle dahil olmayacaktı. Taktir edileceği üzere bu antlaşmadan itibaren Türkiye ile Sovyetler arasındaki siyasi ilişkiler daha da pekişmiştir. Siyasi ittifak, süreç içinde ekonomik ve ticari ilişkilere de yansımış ve bunun sonucunda 11 Mart 1927 tarihinde iki ülke arasında "Ticaret ve Seyri-Sefain Antlaşması" yapılmıştır. Bu arada Türkiye, iki ülke arasındaki dostluğun iyi niyetli bir göstergesi olarak 1928 yılında yapılan Taksim Cumhuriyet Anıtına, SSCB Ankara resmi temsilcisi Semyon İ. Aralov'un da heykelini dikmiştir. 17 Aralık 1929 tarihinde imzalanan protokolle, 1925 antlaşması iki yıl daha uzatılmıştır. (Gürün 1991: 109; Perinçek 2006: 94; Uçarol 2006: 710-711; Tuncer 2008: 111-112 vd.)

Sovyetlerin Türkiye'ye yönelik yardımları ve 1930 sonrası Türk-Sovyet ilişkileri hakkında Şevket Süreyya Aydemir şu önemli bilgileri vermiştir:

"...1927-1930 arasında Sovyet bilginlerinin Türk ziraatı üzerinde, değerli ve bilimsel incelemeleri, 1930'dan sonra Prof. Orlof başkanlığındaki teknik heyetin, Türkiye sanayiinin kurulması için hazırladıkları ve birinci beş yıllık plana esas olan raporlar çok faydalıydı. Hatta bu planın başarılması için Sovyetlerin Kayseri ve Nazilli'ye tahsis ettiği krediler, daha sonra Stalin zamanında, Başvekil İsmet Paşa'nın Rusya'yı ziyareti sırasında sağlanan krediler, teknik yardımlar, Türkiye'nin dışarıdan hiçbir yardım görmediği o devrede çok faydalı olmuştu. 8 milyon altın dolar değerinde olan bu yardım antlaşması, 21 Ocak 1934'te Ankara'da imza edildi. 1933-1936 arasında, Avrupa'daki milletlerarası gelişmelere karşı da Türkiye ve Sovyetler müşterek hareket ettiler". (Aydemir 2003: III, 393)

1935 yılında toplanan Halk Partisi kongresinde ise Atatürk, Sovyetlerin Boğazlar meselesinde Türkiye'yi desteklemesini şu sözlerle övmüştür:

"Son günlerde Boğazlar meselesini ortaya koyduğumuz zaman, Sovyetlerin, bizim tezimizdeki doğruluğu ve haklılığı bildirmiş olmaları Türk ulusunda yeniden derin dostluk duyguları uyandırmıştır. Türk-Sovyet dostluğu, arsulusal barış için, şimdiye kadar yalnız hayır ve faydalı olacaktır".

Bu sıcak dostluk ilişkisi neticesinde, 7 Kasım 1935 tarihinde, Ankara'da Sovyetlerle bir kez daha 1925 antlaşmasının uzatılmasını öngören bir antlaşma imzalanmıştır. Netice olarak 1920'de başlayan Türk-Sovyet yakınlığı, sıkıntılı evrelerden geçmekle birlikte Atatürk'ün vefatına dek kesintisiz biçimde devam etmiştir. Zekeriya Sertel'in belirttiğine göre Atatürk bu dostluğun kendisinden sonra da devam etmesini istemiş ve Celal Bayar, Tevfik Rüştü Aras gibi yakın mesai arkadaşlarına şu vasiyeti bırakmıştır:

"Sovyetler Birliği'ne karşı asla bir saldırı politikası gütmeyeceksiniz. Doğrudan doğruya ya da dolaylı olarak Sovyetlere yöneltilmiş herhangi bir antlaşmaya girmeyecek ve böyle bir antlaşmaya imza koymayacaksınız". (Aydemir 2003: III, 394)

4. BALKAN ANTANTI

Türkiye, Atatürk'ün ilk bölümde bahsi geçen gerçekçi ve bölge eksenli dış politikasının devamı olarak Balkan ülkeleriyle de yakın ilişkiler kurmayı amaçlamıştır. Bu nedenle; 15 Aralık 1923'te Arnavutluk, 18 Ekim 1925'te Bulgaristan ve 28 Ekim 1925 Yugoslavya ile ikili barış ve dostluk antlaşmaları imzalamıştır. (Aydemir 2003: III, 390; Barlas 2000: 276; Uçarol 2006: 724; Turan 2004: 605) Aynı tarihlerde, mübadele sorunuyla ilgili görüşmeler devam ettiği için, Türkiye ile Yunanistan arasında siyasi yakınlaşma söz konusu olamamıştır. Birkaç sene sonra Cenevre'deki Uluslararası Barış Bürosu, 6-10 Ekim 1929 tarihleri arasında Atina'da Evrensel Barış Kongresi toplanmasına öncülük etmiştir. Bu toplantıda, Yunanistan'ın eski Başbakanlarından Papanastasiou'nun Balkan Birliği kurulmasına ilişkin önerisi kabul edilmiştir. Akabinde Türkiye, Yunanistan, Arnavutluk,

Yugoslavya, Romanya ve Bulgaristan arasında resmi olmayan konferanslar düzenlenmesine karar verilmiştir. Bu işin öncülük rolünü ise Haziran 1930'da aralarındaki sorunları çözebilmek için Ankara'da sözleşme imzalayarak ittifak ortamına zemin hazırlayan Türkiye ile Yunanistan devletleri üstlenmiştir.

Balkan Konferansı adı verilen bu toplantıların ilki 5 Ekim 1930 tarihinde Atina'da yapılmıştır. Bu kongrede amaç 1921 dünya ekonomik buhranına yönelik çözümler üretmek ve Balkan coğrafyasında kendi kendine yeterliliğin imkanlarını araştırmaktır. Söz konusu toplantıda katılımcı devletlerin temsilcileri, ekonomik buhrana çözüm olarak, Balkan ülkeleri arasında ekonomik iş birliğine gidilmesi ve sanayi ülkeleri yerine birbirleri ile ticaret yapılması yönünde bir takım mühim kararlar aldılar. Bunun yanı sıra kongrede, Atatürk'ün, tam bağımsızlığın yolunun ekonomik bağımsızlıktan geçtiği anlayışına da hususi olarak vurgu yapıldı. (Aydemir 2003: III, 390; Barlas 2000: 278; Eraslan 2005: 296)

İkinci Balkan Konferansı 20 Ekim 1931 tarihinde İstanbul'da toplandı. Konferansın son oturumuna bizzat katılan Atatürk, Balkan birliğinin temelini ve hedefinin siyasi bağımsızlıklara saygı göstererek iktisadi ve kültürel alanlarda iş birliği yapmak olduğunu belirten, Fransızca bir konuşma yaptı. Ne var ki, mevcut statükonun değişmesini isteyen Bulgaristan'ın kongre boyunca izlemiş olduğu revizyonist politika, ittifak lehine çıkabilecek bir karara engel olmuştu. Bulgaristan'ın bu tutumu 25-26 Ekim 1932 tarihleri arasında Bükreş'te toplanan Üçüncü Balkan Konferansı'nda da devam etti ve bu konferanstan da uzlaşma yönünde olumlu bir karar çıkmadı. Bu arada, 1933 yılı başlarından itibaren faşizm yanlısı İtalya ve Almanya hükümetlerinin izlemeye başladığı saldırgan dış politika Balkan ülkelerinde ciddi bir endişeye yol açtı ve onları aralarında daha sıkı iş birliği yapmaya yöneltti. Bunun üzerine Yunanistan ile Türkiye arasında 14 Eylül 1933 tarihinde "Samimi Anlaşma Paketi" imzalandı ve on yıl süreli bu antlaşma ile taraflar birbirlerinin sınırlarını karşılıklı olarak garanti altına aldı. Böylece, iki ülke arasındaki sorunlar uzun bir süreliğine çözüme kavuşturulmuş oldu. İki devletin meydana getirdiği dostluk ortamına bir süre sonra Romanya da dahil oldu ve 17 Ekim 1933 tarihinde Türkiye ile Romanya arasında "Dostluk, Saldırmazlık, Hakem ve Uzlaşma Antlaşması" imzalandı. 27 Kasım 1933 tarihinde ise Türkiye ile Yugoslavya arasında "Dostluk ve Saldırmazlık Antlaşması" akdedildi. (Eraslan 2005: 296; Turan 2004: 606; Uçarol 2006: 724)

Dördüncü Balkan Konferansı 5-11 Kasım 1933 tarihleri arasında Sofya'da düzenlendi. Bulgaristan revizyonist ve uzlaşmaz tutumunu bu konferansta da devam ettirdi. Ancak bu sefer söz konusu olumsuz tutumunu bir adım daha ileri taşıyarak Arnavutluk'ta yapılacak olan pakta taraf olmayacağını bildirdi. Böylelikle, ittifakı parçalamaya yönelik kat'i bir duruş ortaya koymuş oldu. Bunun üzerine, ikili anlaşmalar yoluyla birbirleriyle yakın ilişkiler kurmuş olan Türkiye, Yunanistan, Romanya ve Yugoslavya devletleri, bilhassa Türkiye'nin büyük çaba ve öncülüğü ile bir ittifak antlaşması imzalamaya karar verdi. 9 Şubat 1934 tarihinde ise Balkan Antantı Paketi, taraf devletlerin imzalarıyla resmen kuruldu. (Aydemir 2003: 391; Eraslan 2005: 296; Turan 2004: 607)

Bir savunma iş birliği olan pakt, bölgesel yardımlaşmayı da öngörmekteydi. Bu antlaşmaya göre:

1) Türkiye, Yugoslavya, Yunanistan ve Romanya; bütün kendi Balkan sınırlarının güvenliğini, karşılıklı olarak garanti ediyorlardı.

2) Taraflar, bu antlaşmayı imzalamamış olan diğer herhangi bir Balkan ülkesine karşı, birbirine önceden haber vermeden siyasi hiçbir harekette bulunmamayı ve siyasi hiçbir yükümlülük altına girmemeyi garanti etmekteydi.

3) Antlaşma taraflarca uygun karşılanacak her Balkan ülkesine açık bulunacaktı". (Uçarol 2006: 725)

Görüldüğü gibi söz konusu antlaşma, taraf devletlerin sınırlarını korumayı ve aynı zamanda bu yarımada'daki statükoyu değiştirmek isteyen İtalya ve Bulgaristan gibi devletlere karşı önlem almayı amaçlıyordu. Bu amaçla, Balkan Antantı'na bağlı olarak Atina'da gizli bir protokol daha imzalanmıştı. Söz konusu antlaşmaya göre, taraf devletlerden herhangi biri, Balkanlı olmayan başka bir devletin saldırısına uğrar ve buna bir Balkan devleti de yardım ederse, diğer devletler bu saldırgan Balkan devletin karşı birlikte savaşa girecekti. Ancak Türkiye bu protokolün kendisini Rusya ile savaşa sürüklemeyeceğini Sovyetlere hususi olarak bildirmiş, Yunanistan da aynı şekilde İtalya ile çatışmayacağını belirtmişti. Görüleceği üzere ittifak, Rusya ve İtalya gibi devletlerin saldırısına karşı ortak enerji meydana getirebilecek güçte değildi. Taraflar ancak Bulgaristan gibi bir devlete karşı harekete geçebileceklerdi. (Eraslan 2005: 297; Uçarol 2006: 297)

1936 yılından itibaren Avrupa'da Nazi hakimiyetinin ortaya çıkışı antantın zayıflamasına yol açtı. Öncelikle Romanya antant ile bağlarını gevşetti. Daha sonra ise Yugoslavya, antantın hedef aldığı Bulgaristan ile anlaşma yoluna gitmeyi tercih etti. Yunanistan'ın Mussolini İtalya'sına yaklaşmaya başlaması, Paktın girdiği zayıflama sürecinin daha da hızlanmasına neden olmuştu. Nitekim, İkinci Dünya Savaşı'nın başlamasıyla birlikte Balkan Antantı resmen dağıldı. Büyük devletlerin baskıcı ve yayılcı politikalarına rağmen, antanta taraf olan dört devlet de Atatürk'ün vefatına kadar Avrupa'daki siyasal gelişmeler karşısında daima ortak hareket etti; 1935 yılında İtalya'nın Habeşistan saldırısı üzerine Milletler Cemiyeti'nin aldığı yaptırım kararlarına birlikte katılım gösterdi ve 1936 Montreux Boğazlar Konferansı'nda boğazların statüsünün Türkiye lehine değiştirilmesi hususunda dayanışma göstererek ittifaka önemli katkı sağladı. (Eraslan 2005: 297; Turan 2004: 608; Uçarol 2006: 726)

5. SADABAT PAKTI

Türkiye, İtalya'nın 1935 yılında Habeşistan saldırısıyla, Afrika ve Asya'ya yönelik yayılcı emellerini ortaya koymasından rahatsız olmuştu. Bu rahatsızlığı ortadan kaldırmak için Türkiye, Ortadoğu ülkeleri nezdinde ittifak girişimlerinde bulunmaya başladı. Söz konusu girişimlerin sonucunda, 2 Ekim 1925 tarihinde Cenevre'de Türkiye, İran ve Irak arasında üçlü bir antlaşma paraf edildi. Sonradan bu antlaşmaya Afganistan da katılım sağladı. Ancak, Türkiye'nin öncülüğünde şekillenen bu antlaşma İran-İrak ve İran-Afganistan arasındaki sınır anlaşmazlıkları sebebiyle kısa sürede gerçekleşemedi. Kaldı ki, böyle bir antlaşmanın hayata geçirilmesi için İngiltere ve Sovyetler Birliği gibi bölgede söz hakkı olan devletlerin de fiili duruma ikna edilmeleri gerekmektedir. Atatürk'ün Dışişleri Bakanı Tevfik Rüştü Aras bu sorunlarla ilgili olarak şu önemli tespitleri yapmıştır:

"Dört devlet arasında bir antlaşma yaparak barışımızı bu bölgede örgütlendirmek için İran ile Afganistan ve İran ile Irak arasındaki sınır anlaşmazlıklarını çözmek gerekti. Fakat iş bundan ibaret değildi. Burada bir bölge antlaşmasına varabilmek için, yalnızca pakta katılacakların eğilimleri yeterli olamazdı. Bu bölgeye komşu olan iki büyük devletin, yapılacak işten haberi olması gerekiyordu. Onlara zarar getirilmemesi, görmemezlikten asla gelinemeyecek bir kaygı olmalıydı". (Aras 2003: 109; Avcioğlu 1986: IV, 1480)

Tevfik Rüştü Aras, bu tespitlerinden sonra çözüm olarak Türkiye'nin söz konusu iki büyük devlet ile arasındaki ilişkilerin güvenli bir dostluk derecesine eriştirilmesi lazım geldiğini belirtmiş ve Türkiye'nin dış politikasının bu gerçekleri görmezden gelemeyeceğini savunmuştur. Kaldı ki Aras'a göre, Türkiye zaten Sovyetler ile dostluk ilişkilerini sağlam bir temele oturtmuş ve Musul sorununu da hallederek İngiltere ile iyi bir dostluk döneminin açılmasını sağlamıştır. Geriye sadece ittifaka dahil edilecek ülkelerin, kendi aralarındaki ihtilafları gidermek meselesi kalmıştır. (Eraslan 2005: 298; Tuncer 2008: 154; Uçarol 2006: 734)

Türkiye, bahse konu olan ihtilaflı devletlere öncülük etmiş ve söz konusu ihtilafların çözüme kavuşturulabilmesi için büyük çaba göstermiştir. Bunun neticesinde, öncelikle İran-Afganistan sınırındaki anlaşmazlıklar; 4 Temmuz 1937'de imzalanan antlaşma ile de İran-İrak sınır ihtilafları tamamen çözümlenmiştir. Başarıyla sonuçlanan bu girişimlerin ardından, Türkiye, İran, Irak ve Afganistan arasında 8 Temmuz 1937 tarihinde, Tahran'da Sadabat Sarayı'nda, "Sadabat Paktı" adını alan "Saldırmazlık Antlaşması" imzalanmıştır (Saray 2006: 124; Uçarol 2006: 735). Söz konusu antlaşmanın dikkate değer bazı maddeleri şöyledir:

"Madde-1: Antlaşmayı imza eden taraflar birbirlerinin iç işlerine karışmamayı taahhüt ederler.

Madde-2: Antlaşmayı imza eden taraflar müşterek hudutlarının korunmasına uymayı kabul ederler.

Madde-3: Antlaşmayı imza eden taraflar müşterek menfaatleri ilgilendiren, uluslararası ihtilaflarda karşılıklı olarak birbirleriyle görüşmeyi kabul ederler.

Madde-4: Antlaşmayı imza eden taraflardan her biri, diğerlerine karşı tek başına veya diğer devletlerle birlikte saldırmamayı taahhüt ederler.

Madde-7: Antlaşma taraflarından biri, Antlaşmaya taraf diğer ülkelerin rejimlerine, hudut ve diğer bölgelerin huzur ve güvenini bozmaya yönelik terörist çetelere bunların kurulmasına veya faaliyetlerine kendi hudutları içinde mani olacaktır.

Madde-8: Antlaşmayı imza eden taraflar, kendi aralarında çıkabilecek bütün ihtilafların ortadan kaldırılması ve halledilmesinin barışçı yolların denenmesi ile mümkün olabileceğini ve 27 Ağustos 1928 tarihli savaşa başvurmama antlaşmasını (Kellogg Paketi) tanımış olduklarından kendi aralarında görüşmeler yolu ile çözme yi kabul ederler. (Saray 2006: 304-306)

Antlaşmanın imzalanmasından sonra İran Şahı Rıza Pehlevi, Atatürk'e bir telgraf çekerek: "İmzacı devletlerin, Atatürk'ün emperyalistlere karşı açtığı mücadele sayesinde var olduklarını ve bu sonucu ona ve Türk milletine borçlu olduklarını" bildirmiştir. (Avcıoğlu 1986: IV, 1481)

Sadabat Paketi, Balkan Antantından farklı olarak askeri bir ittifak olmayıp, dostluk ve dayanışma paktından ibaretti. Sadabat Paketi çerçevesinde, taraf devletler, yukarıda da görüldüğü gibi, ortak sınırların dokunulmazlığına uyacak; ortak çıkarlarını ilgilendiren uluslararası uyuşmazlıklarda birbirlerine danışacak ve birbirlerine karşı saldırı hareketlerinde bulunmayacaklardı. Bu nedenle, paktta ne karşılıklı yardım ne de askeri bir yükümlülük zikredilmemiştir. Bunun yanı sıra Türkiye, paktın dört devletle sınırlı kalmamasını ve Irak dışındaki Arap devletlerinin de bu anlaşmaya taraf olmalarını istemiştir. Ancak, Mısır bu çağrıyı reddetmiş; Suriye ve Lübnan Fransız mandası altında olduklarından, Yemen de coğrafi konumu sebebi ile Sadabat Paketi'nin tarafı olamamışlardır. Son olarak, İkinci Dünya Savaşı sonrasına kadar varlığını sürdürmüş olan Sadabat Paketi taraflarca feshedilmemiş olmakla birlikte, 1955 yılında Demokrat Parti iktidarı döneminde kurulan Bağdat Paketi ile değerini fiili olarak kaybetmiştir. (Eraslan 2005: 298; Tuncer 2008: 155-156 vd.)

7. SONUÇ

Netice olarak, erken Cumhuriyet döneminin dış politikası, Atatürk'ün anti-emperyalist ve tam bağımsızlıkçı millî savunma anlayışına dayanan gerçekçi, akılcı, bölgesel ittifaklara açık, barışçı ve ülkenin iç yapısıyla uyumlu bir politikadır. Bu politikanın doğal bir sonucu olarak, Türkiye Cumhuriyeti batılı devletlere karşı temkinli davranmış ve herhangi bir ittifaka girmeyi düşünmemiştir. Bunun yanı sıra, komşu ülkeler ve sömürgeleşmiş tüm mazlum milletler ile iyi ilişkiler geliştirmeyi amaç edinmiştir. Sovyetler Birliği'yle imzalanan Dostluk ve Kardeşlik Antlaşması, Balkan Antantı ve Ortadoğu ülkeleriyle başlatılan ittifak sürecinin devamı niteliğindeki Sadabat Paketi, bu amacın izdüşümleri olmuştur.

Bu bağlamda Sadabat Paketi, Atatürk'ün dış politikasının önemli bir parçası olan güvenlik çemberi anlayışının doğal bir yansımasıdır aynı zamanda. Atatürk'ün söz konusu üçlü sacayağı ile oluşturmak istediği bu güvenlik çemberi, Türkiye'yi hem batıdan gelebilecek saldırılardan korumak amacıyla oluşturulmuş, hem de bölge ekseni politikasının gerektirdiği ikili ilişkilerin pekişmesini sağlamıştır. Aynı zamanda, Türkiye'nin bölgede bir öncülük vazifesi görmesini ve sözü geçen bir devlet konumuna gelmesini de sağlamıştır.

Genelde Sadabat Paketi'yle ilgili olarak, İtalya'nın Habeşistan'a yönelik saldırısının sonucu olduğu iddia edilmektedir. Ne var ki, bu iddianın yaşanan tarihsel süreçle birebir örtüşmediği rahatlıkla söylenebilir. Hadiseleri bütüncül yaklaşımdan uzak ve sığ bir anlayışla tahlil etmenin sonucu olan bu kısır iddianın nesnel bir temeli yoktur. Çünkü, daha evvel de belirtildiği gibi Türkiye, henüz böyle bir saldırının söz konusu dahi olmadığı bir tarihte, pakta taraf olan devletlerle ikili ilişkiler geliştirmiş ve söz konusu devletler ile Milli Mücadele yıllarından itibaren yakın dostluk antlaşmaları akdetmiştir. İtalya'nın Habeşistan saldırısı ise en iyi ihtimalle pakta uzanan tarihsel sürecin hızlanmasına neden olmuştur. Hülasa, Sadabat Paketi realitede gündelik politikanın etkileri altında imzalanmış bir antlaşmadan çok daha fazlasıdır. Atatürk'ün emperyalizme karşı oluşturmak istediği bölgesel ittifak anlayışının ve Kafkas Seddi projesinin pratikteki uzantısıdır. Uluslararası dengeleri etkilemeyi amaçlayan, dünya siyasetinde söz sahibi olmak gibi geniş boyutlu bir kavrayışın ve stratejinin dış politikadaki dikkat çekici yansımalarından biridir. Dolayısıyla, dar bir perspektifin yansıması olan sebep-sonuç ilişkilerine bağlanması ve spesifik siyasi gelişmeler ile sınırlandırılması rasyonel bir yaklaşım olarak kabul edilemez.

KAYNAKÇA:

- Aras, Tefik Rüştü, *Atatürk'ün Dış Politikası*, İstanbul 2003: Kaynak Yayınları.
- Atatürk'ün Bütün Eserleri (ABE), 6.cilt, İstanbul 2001: Kaynak Yayınları.
- Atatürk'ün Bütün Eserleri (ABE), 8.cilt, İstanbul 2002: Kaynak Yayınları.
- Avcıoğlu, Doğan, *Milli Kurtuluş Tarihi*, 4.kitap, İstanbul 1986: Tekin Yayınevi.
- Aydemir, Şevket Süreyya, *Tek Adam 'Mustafa Kemal 1922-1938'*, 3.cilt, 17.baskı, İstanbul 2003: Remzi Kitabevi.
- Barlas, Dilek, *"Atatürk Döneminde Türkiye'nin Balkan Politikası"*, Hazırlayan: Korkmaz, Zeynep, *Atatürk Dönemi Türk Dış Politikası*, Ankara 2000: Atatürk Araştırma Merkezi.
- Bayur, Yusuf Hikmet, *Türkiye Devletinin Dış Siyaseti*, 2.baskı, Ankara 1995: Türk Tarih Kurumu Yayınları.
- Cebesoy, Ali Fuat, *Moskova Hatıraları*, İstanbul 2002: Temel Yayınları.
- Eraslan, Cezmi, *"Atatürk Türkiye'sinin Dış Politikası"*, Editör: Öztürk, Cemil, *"İmparatorluktan Ulus Devlete" Türk İnkılap Tarihi*, Ankara 2005: Pegem Akademi Yayıncılık.
- Gürün, Kamuran, *Türk-Sovyet İlişkileri (1920-1953)*, Ankara 1991: Türk Tarih Kurumu Yayınları.
- İleri, Rasih Nuri, *Atatürk ve Komünizm*, 5.baskı, İstanbul 1999: Scala Yayıncılık.
- İlhan, Attila, *Hangi Atatürk*, 4.baskı, Ankara 1999: Bilgi Yayınevi.
- İlhan, Attila, *Ufkun Arkasını Görebilmek*, Ankara 1999, s.203: Bilgi Yayınevi.
- Karal, Enver Ziya, *Atatürk'ten Düşünceler*, 23.baskı, Ankara 2003: ODTÜ Yayıncılık.
- Perinçek, Doğu, *Kemalizmin Felsefesi ve Kaynakları*, Kemalist Devrim serisi: No:5, İstanbul 2006: Kaynak Yayınları.
- Perinçek, Mehmet, *Atatürk'ün Sovyetler'le Görüşmeleri*, İstanbul 2005: Kaynak Yayınları.
- Saray, Mehmet, *Türk-İran İlişkileri*, Ankara 2006: Atatürk Araştırma Merkezi.
- Selek, Sabahattin, *Anadolu İhtilali*, 8. baskı, İstanbul 1987: Kastaş Yayınları.
- Sertel, Zekeriya, *Hatırladıklarım*, 5.baskı, İstanbul 2001: Remzi Kitabevi.
- Sonyel, Salahi R., *Türk Kurtuluş Savaşı ve Dış Politika*, 2.kitap, 3.baskı, Ankara 2003: Türk Tarih Kurumu Yayınları.
- Tuncer, Hüner, *Atatürkçü Dış Politika*, İstanbul 2008: Kaynak Yayınları.
- Turan, Şerafettin, *Mustafa Kemal Atatürk "Kendine Özgü Bir Yaşam ve Kişilik"*, Ankara 2004: Bilgi Yayınevi.
- Uçarol, Rifat, *Siyasi Tarih 1789-2001*, 6.baskı, İstanbul 2006

FPGA TABANLI GÖRÜNTÜ NEGATIFLEYEN IP ÇEKİRDEĞİ TASARIMI

FPGA-BASED IP CORE DESIGN: PERFORMING IMAGE NEGATION

Gülyeter Öztürk^{1*} and Serkan Dereli²

¹Araş. Gör., Sakarya Uygulamalı Bilimler Üniversitesi, Türkiye, gulyeterozturk@subu.edu.tr

²Dr., Sakarya Uygulamalı Bilimler Üniversitesi, Türkiye, dereli@subu.edu.tr

*Sorumlu yazar

Özet

FPGA'lerin tasarımlarda esneklik sağlaması, paralel işlem yapabilme yeteneğinden dolayı hızlı olması ve çalışmalarda az kaynak kullanması; özellikle görüntü işleme tekniklerinde tercih edilmesini sağlamaktadır. Bu çalışmada yüksek işlem gücüne sahip olan FPGA kullanılarak, temel görüntü işleme uygulamalarından biri olan görüntü negatifleme işlemini gerçekleştiren IP çekirdek tasarlanmıştır. IP çekirdek tasarımıyla farklı görüntü işleme uygulamaları için altyapı oluşturulmuştur. MATLAB programı yardımıyla okunan farklı boyutlardaki gri görüntülerin her piksel değeri 8 bitlik veri olarak ve her satırda bir piksel olacak şekilde metin dosyasına aktarılmıştır. VHDL donanım tanımlama dili kullanılarak oluşturulan görüntü negatifleme donanım algoritmasıyla metin dosyasından veri okuma, metin dosyasına veri yazma, RAM bölgesi oluşturma, okunan veri üzerinde işlem yapma adımları gerçekleştirilmiştir. Xilinx firmasının Nexys 4 DDR FPGA aygıtı esas alınarak tasarım sentezlenmiş ve RTL şeması elde edilmiştir. Sonuçta hem esneklik hem de test işlemleri açısından hızlı ve düşük donanım maliyetine sahip IP çekirdeği tasarımının gerçekleştirildiği gösterilmiştir.

Anahtar Kelimeler: FPGA, Görüntü İşleme, IP Çekirdeği, VHDL, Görüntü Negatifleme

Abstract

FPGAs are often recommended in image processing techniques because of their flexibility in designs, their speed as they can do parallel tasks, and their use of fewer sources in the process.

In this study, the FPGA with strong operability is used to design IP core to achieve image negative transformation which is one of the basic applications of image processing. To operate image processing with IP core design, the foundation has been formed. Grayscale images of different sizes, read through the MATLAB program, are transmitted to a text file in the form of one pixel per line and eight bits per pixel. Using the image negative hardware algorithm created by VHDL language, the steps of reading data from a text file, writing data to a text file, creating the RAM area and processing the read data have been completed. The design is synthesized based on the Nexys 4 DDR FPGA device of Xilinx company and the RTL scheme is obtained as well. The results show that fast and low hardware cost IP core design is achieved in terms of flexibility and testing process.

Keywords: FPGA, Image Processing, IP Core, VHDL, Image negative

1. GİRİŞ

Günümüz teknolojisinde havacılık ve uzay sanayi, tıp, askeri, medikal, güvenlik, tüketici elektroniği vb. gibi birçok alanda görüntü işleme uygulamaları etkin olarak kullanılmaktadır. Görüntü işleme, bir görüntü üzerinde farklı matematiksel işlemler yaparak görüntüde düzeltmeler, iyileştirmeler gerçekleştirmek veya görüntüden anlamlı veriler çıkarmak olarak tanımlanabilir. Görüntü işleme uygulamalarında görüntü çözünürlüğü arttıkça görüntüde artan piksellerin de kısa zamanda işlenmesi ihtiyacı doğar. Paralel işlem yapabilme yapısına sahip FPGA'lerin istenen işlemi minimum sayıda lojik elemanlarla gerçekleştirmesi ve işlemi en kısa zamanda sonuca götürmesi onu, yoğun işlem yükü gerektiren gerçek zamanlı görüntü işleme uygulamalarında sıklıkla kullanılan platformlardan biri haline getirmiştir.

Literatürde çeşitli görüntü işleme çalışmaları bulunmaktadır. FPGA tabanlı temel görüntü işleme uygulamalarından görüntü aynalama, ters çevirme, negatifleme, eşikleme, parlaklık ve karşıtlık artırma/azaltma işlemlerini gerçekleştiren düşük maliyetli IP çekirdek tasarlanmıştır. Tasarımda Xilinx firmasının Spartan 7 FPGA kartı kullanılarak sentezleme işlemleri gerçekleştirilmiştir (Altuncu vd., 2018). Başka bir çalışmada Xilinx firmasının ZedBoard Zynq-700 FPGA geliştirme kartı üzerinde görüntüyü griye dönüştürme, kenar belirleme, bulanık giderme, keskinleştirme işlemleri gerçek zamanlı olarak gerçekleştirilmiştir. USB kamerasıyla alınan görüntüler işlendikten sonra geliştirme kartının HDMI çıkışına bağlanan monitörden izlenmiştir (Altuncu, 2015). FPGA teknolojisinden yararlanarak yapılan bir çalışmada düşük maliyetli ve kararlı bir görüntü işleme arabirimi oluşturulmuştur (Gacar, 2009). Görüntü iyileştirme algoritmalarından nokta işleme teknikleri ve uzaysal filtreleme tekniği kullanılan çalışmada; görüntü negatifleme, sobel filtreleme, laplacian filtreleme işlemleri Matlab/Simulink'te modellenip Virtex 4 FPGA kartı üzerinde sentezlenmiştir (Kumar vd., 2009). Altera DE2 ve DE2-70 serisi FPGA geliştirme kartlarında Verilog donanım tanımlama dili kullanılarak; görüntüde morfolojik açma ve kapama, renk değiştirme, kırmızı renkli nesne takibi, ten rengi tanıma ve sobel filtresinin görüntüye uygulanması işlemleri gerçekleştirilmiştir (Özçelik, 2012). Xilinx ve Altera firmalarının farklı FPGA donanımları kullanılarak çeşitli görüntü işleme teknikleri gerçekleştirilmiş ve elde edilen sonuçlar MATLAB kullanılarak elde edilen sonuçlarla karşılaştırılmıştır (Nelson, 2000). FPGA kullanılarak kırsal ve yarı kentsel alanlarda kullanılması için tıbbi görüntü işleme sistemi oluşturulmuştur (Bulsara vd., 2011). Gerçek zamanlı olarak sabit veya hareketli resimler üzerinde görüntü işleme ve iyileştirme algoritmaları kullanılarak; karşıtlık iyileştirme, gürültü azaltma, histogram hesaplama, kenar belirleme ve hareket tespiti uygulamaları Altera DE2 -70 FPGA kartı üzerinde Verilog dili kullanılarak gerçekleştirilmiştir (Tekdur, 2012). Digilent Basys3 FPGA kartı, OV7670 kamerası ve VGA monitörü kullanılarak; tasarlanan IP çekirdek vasıtasıyla gerçek zamanlı video akışında sobel kenar algılama çalışması yapılmıştır (Yaman vd., 2019). Nexys3 kartında gerçekleştirilen çalışmada 585*450 görüntü boyutu üzerinde farklı görüntü işleme algoritmaları ve filtreleme teknikleri uygulanmıştır (AlAli vd., 2013). Xilinx System Generator, model tabanlı Matlab/Simulink tasarımının FPGA'ye uygulamasını sağlayan Xilinx'in bir dijital sinyal işlemci tasarım aracıdır. Xilinx System Generator ile görüntü negatifleme ve birçok görüntü işleme uygulamaları da araştırmacılar tarafından gerçekleştirilmiştir (Christe vd., 2012; Nelakuditi vd., 2015; Ramyashree vd., 2015; Çil, 2015, Yaman vd., 2019).

Bu çalışmada VHDL donanım tanımla dili kullanılarak görüntü negatifleyen IP çekirdek tasarımı gerçekleştirilmiştir. Çalışma kapsamında oluşturulan RAM bölgesi dinamiktir. Bu sayede, oluşturulan IP çekirdeği sadece belli boyutlardaki görüntüler değil değişken boyutlardaki görüntüler üzerinde çalışma olanağı sağlamaktadır.

2. MATERYAL VE METOD

Özellikle dijital teknolojilerin hızlı gelişimi ile görüntü işleme, hayatımızın birçok alanında kendini göstermektedir. Bu çalışmada çeşitli görüntü işleme algoritmalarının uygulanabilmesine ortam sunan FPGA ile temel görüntü işleme tekniklerinden biri olan görüntü negatifleme işlemi gerçekleştiren IP çekirdek tasarlanmıştır. Kullanıcılar IP çekirdeği kolaylıkla projelerine ekleyebileceklerdir ve bu durum programcılara tasarımlarını çok daha hızlı yapma imkânı tanımış olacaktır.

2.1. FPGA Aygıtı

FPGA, programlanabilir mantıksal blokları, giriş/çıkış blokları ve ara bağlantılar olmak üzere üç temel yapıdan oluşmaktadır ve yapısı Şekil 1'de gösterilmektedir. Tasarımcının ihtiyacı olan mantıksal fonksiyonları gerçekleştirebilmesi amacıyla alanda programlanabilir olarak üretilirler. Kullanıcının oluşturduğu tasarıma göre mantıksal bloklar ve aralarındaki bağlantılar programlanır. Birçok kez yeniden programlanmaya izin vermesiyle yapılan tasarımın esnekliğini artıran FPGA'lerin işlem hızları çok yüksektir ve ucuza mal edilmektedirler.

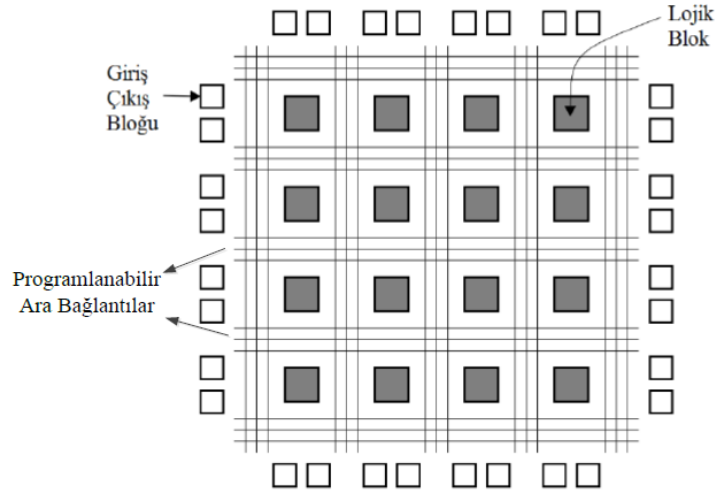

Şekil 1. FPGA genel yapısı (Çil, 2015).

Bu çalışmada Xilinx firmasının Nexys 4 DDR FPGA aygıtı esas alınarak tasarım sentezlenmiş ve farklı boyutlardaki görüntüler için RTL şeması elde edilmiştir.

2.2. Verinin Elde Edilmesi

İki boyutlu görüntünün örneklenmesi ile sayısal veri elde edilmektedir ve bu sayısal veri; M satır, N sütun olmak üzere MxN boyutunda matris ile temsil edilir. Matristeki her bir birim piksel olarak adlandırılır. RGB renk uzayında her bir piksel 24 bitlik veriden oluşmaktadır. Gri görüntüde her bir piksel 8 bitlik veriden oluşmaktadır ve [0-255] değerlerini almaktadır. 0 değeri siyahı, 255 değeri beyazı, sayı büyüdükçe de siyahtan beyaza doğru giden grinin farklı tonları elde edilmektedir.

MATLAB programında RGB görüntü gri görüntüye dönüştürülmüştür. Elde edilen gri görüntünün her bir piksel değeri bir satırda yer alacak şekilde 8 bitlik veri olarak görüntü_bit.txt metin dosyasına aktarılmıştır. Yapılan kodlama Şekil 2’de gösterilmektedir.

```
Command Window
>> resim=imread('gri_goruntu.jpg');
>> dosya_yaz=fopen('goruntu_bit.txt','w');
>> for i=1:200;
for j=1:200;
fprintf(dosya_yaz,dec2bin(resim(i,j),8));
fprintf(dosya_yaz,'\n');
end
end
>> fclose(dosya_yaz);
fx >> |
```

Şekil 2. Matlab programında görüntünün piksel değerlerinin dosyaya aktarılması.

2.3. IP Çekirdek Tasarımı

Görüntü negatifleme işlemi, maksimum gri tonlama değeri olan 255 değerinden piksel değerlerinin çıkarılmasıyla yapılmaktadır. Farklı boyutlardaki gri görüntü verileri üzerinde işlem yapan tasarımın akış şeması Şekil 3’te gösterilmektedir.

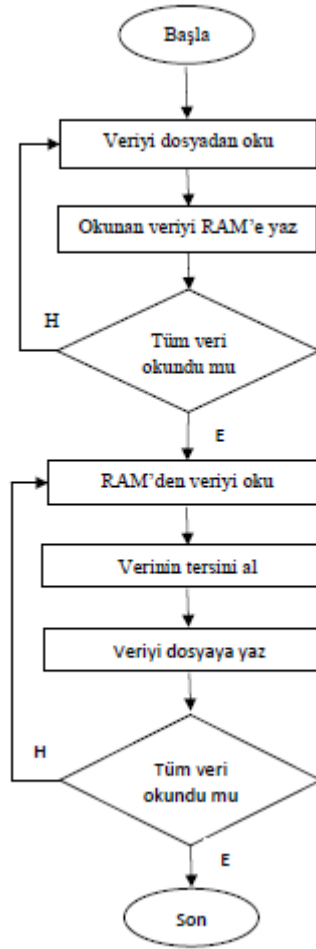

Şekil 3. Tasarımın akış şeması.

Tasarımda ilk adım olarak görüntü_bit.txt dosyasında bulunan verilerin okunarak oluşturulan RAM bölgesine aktarılması gerekiyor. RAM'e veri aktarma işlemi dosyadan tüm veriler alınana kadar devam eder. Ardından RAM'den veriler sırayla okunarak negatifleme işlemine tabi tutulur ve elde edilen yeni veriler ters_goruntu_bit.txt metin dosyasına satır satır yazılır. Yapılan tasarımın adım adım çalışma şeması Şekil 4'te gösterilmektedir.

Görüntü_negatifleme.vhd ana tasarım dosyasının çalıştırılmasıyla birlikte 10 ns periyodla saat darbesi üreten process de çalışmaya başlamakta ve clock sinyali 5 nano saniye boyunca 1, 5 nano saniye boyunca da 0 değerinde kalmaktadır. Clock sinyalinin yükselen kenar tetiklemeyle ana ve alt tasarım dosyalarındaki prosesler tetiklenmektedir. İlk yükselen kenar tetiklemeyle dosyadan veri okuma işlemi başlamaktadır. Dosyadan okunan verilerin RAM'e kaydedilebilmesi için RAM aktif edilir (aktif=1) ve yazma modu da aktif (yaz_oku=1) edilir. Readline komutuyla dosyadan 8 bitlik veriler satır satır okunmaktadır. Dosyadan_okuma.vhd componentinde; okunan satır satır değişkenine, okunan veri data değişkenine aktarılmakta sonrasında ise data değişkenindeki veri data_oku sinyaline aktarılmaktadır. Çıkış sinyali olan oku, data_oku sinyalindeki veriyi alarak okunan_veri ara sinyaline aktarmaktadır. Okunan _veri sinyalinin taşıdığı 8 bitlik veri RAM_blok.vhd componentinde gir adlı giriş sinyaline aktarılır. Gir sinyalindeki veri 0. adresten itibaren RAM bölgesine yazılmaya başlanır, bu süreçte adres bilgisi sayici ara sinyalinden elde edilmektedir. Dosyadan son satırdaki piksel değeri alınana kadar son_veri ara sinyali 0 değerinde tutularak okuma işlemine devam edilir. Son verinin alınmasıyla son_veri ara sinyali 1 değerini alır ve RAM'de yazma pasif edilerek RAM'den okuma modu aktif (yaz_oku=0) edilir. RAM'den okunan verilerin dosyaya aktarılmaya başlanabilmesi için son_is giriş sinyalinin 1 değerini alması gerekir, son_is2 ara sinyali vasıtasıyla son_is 1 sinyali yapılır. Okuma modunda adres bilgisi sayici2 ara sinyalinden alınmaktadır. Sayici ve sayici2 ara sinyallerin değerleri clock sinyalinin her yükselen kenarında 1 değer artmaktadır. 0. adresten başlanarak RAM'deki veri cik çıkış sinyali tarafından alınarak ram_cik ara sinyaline aktarılır. Ram_cik sinyalindeki verinin tersi alınır ve elde edilen yeni veri yazılacak_veri ara sinyaline aktarılır. Bu sinyalin taşıdığı veri dosyaya_yazma.vhd componentin gir2 giriş sinyaline aktarılır. Gir2

sinyaline aktarılan veri data2 değişkenine aktarılır. Writeline komutuyla data2 değişkeninden alınan veri satir2 değişkeni yardımıyla dosyaya ilk satırdan itibaren yazılmaya başlanır. Dosyaya satır satır yazma işlemi son veri yazılınca sona erer ve son_veri sinyali Z-yüksek empedans değerini alır. Son_veri sinyali Z değerini alınca RAM pasif edilir, son_is2=0 yapılır ve işlemlerin tamamen bittiğini ifade eden ana tasarım dosyasındaki cikis çıkış sinyali değeri 1 olur.

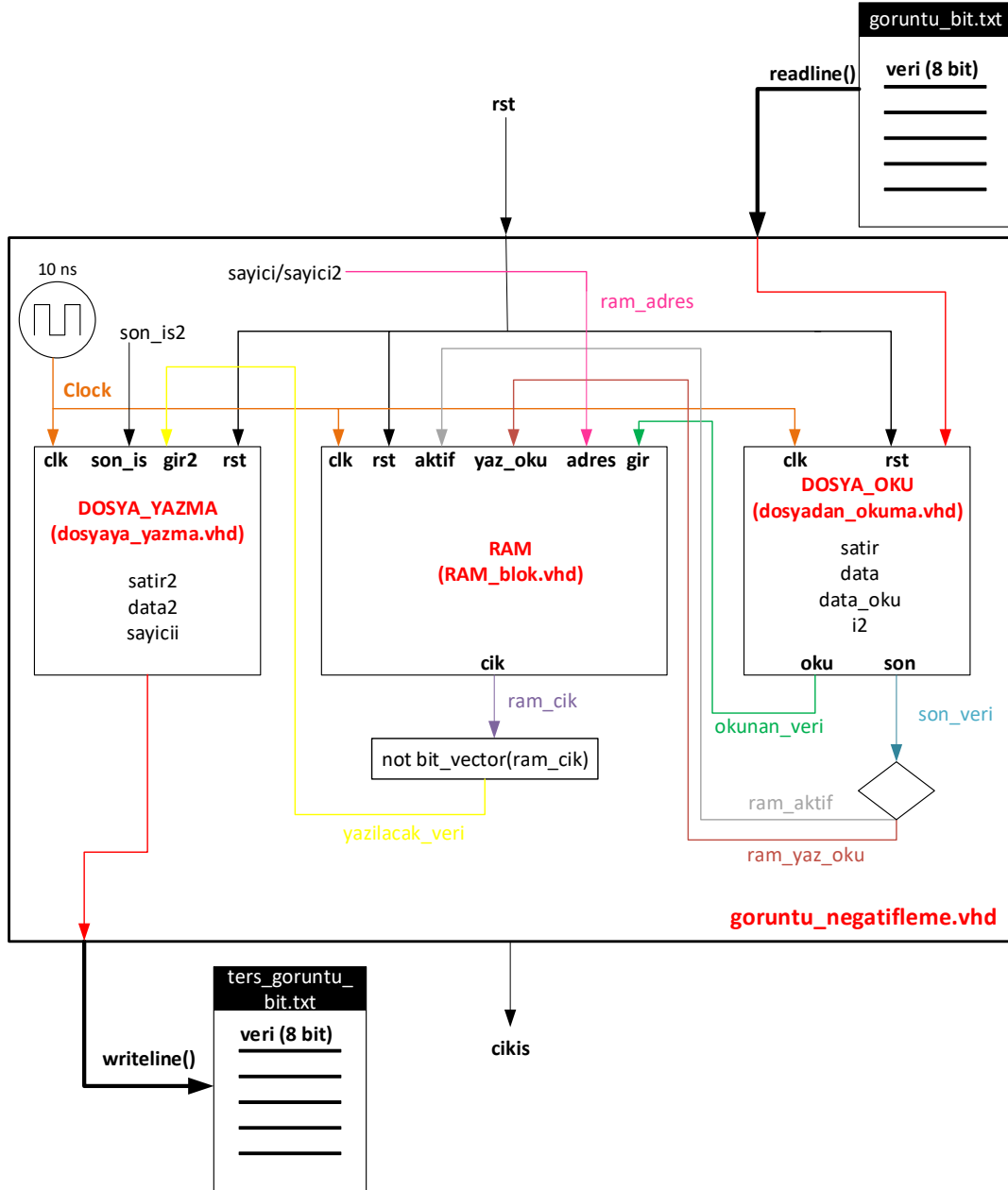

Şekil 4. Adım adım çalışma yapısı.

2.4. Tasarımın Simülasyonu

Bu çalışmada oluşturulan IP çekirdekle farklı boyutlardaki gri görüntüye negatifleme işlemi yapılmaktadır. Elde edilen simülasyon sonuçları 200*200 boyutundaki gri bir görüntüye aittir. Tasarım ilk çalıştırıldığında RAM'in ilk adresine 0 değeri yazılmaktadır. Bunun önüne geçmek için 1 sayıklık gecikme sağlanmıştır ve Şekil 5'te gözüktüğü gibi RAM'in 0. adresine yazılma 3. sayıkda gerçekleşmektedir.

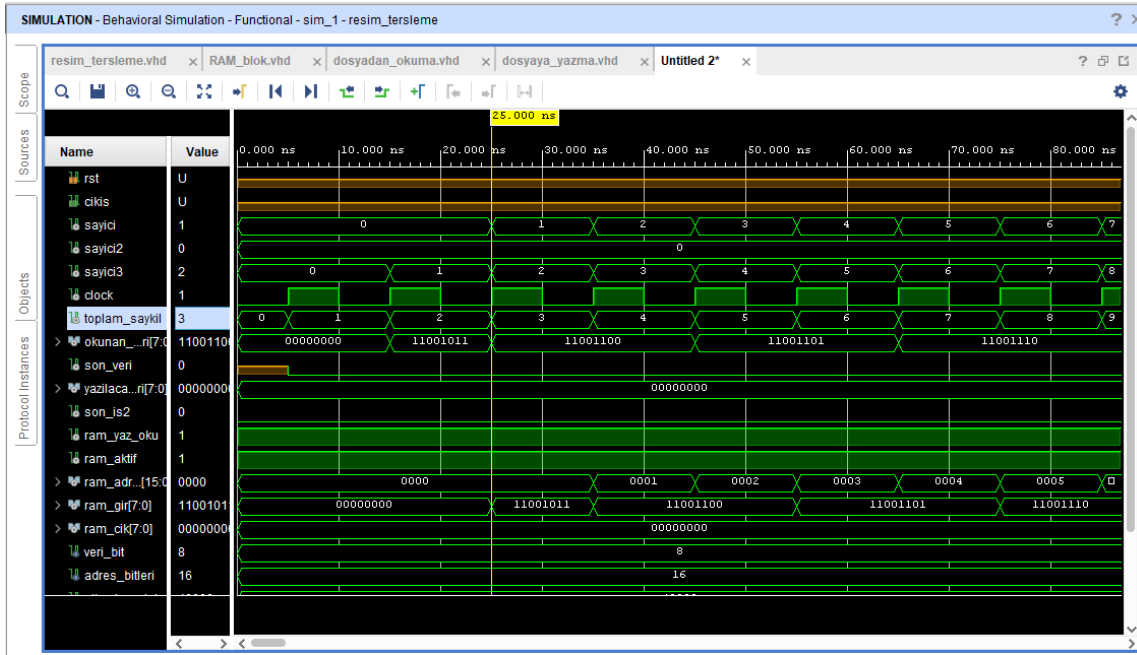

Şekil 5. 3. saykılarda RAM'in 0. adresine ilk verinin yazılması.

RAM' e tüm veriler 40002 saat darbesi süresinde yazıldıktan sonra RAM'den verilerin okunup negatifleme işlemine tabi tutulduğu adıma geçilmiştir. Şekil 6'da 40003. saykıla birlikte RAM'den okuma modunun aktif edildiği görülmektedir, 1 saykıl gecikme ile RAM'den veri alınmakta ve 1 saykıl gecikmeyle de dosyaya yazılmaya başlanmaktadır.

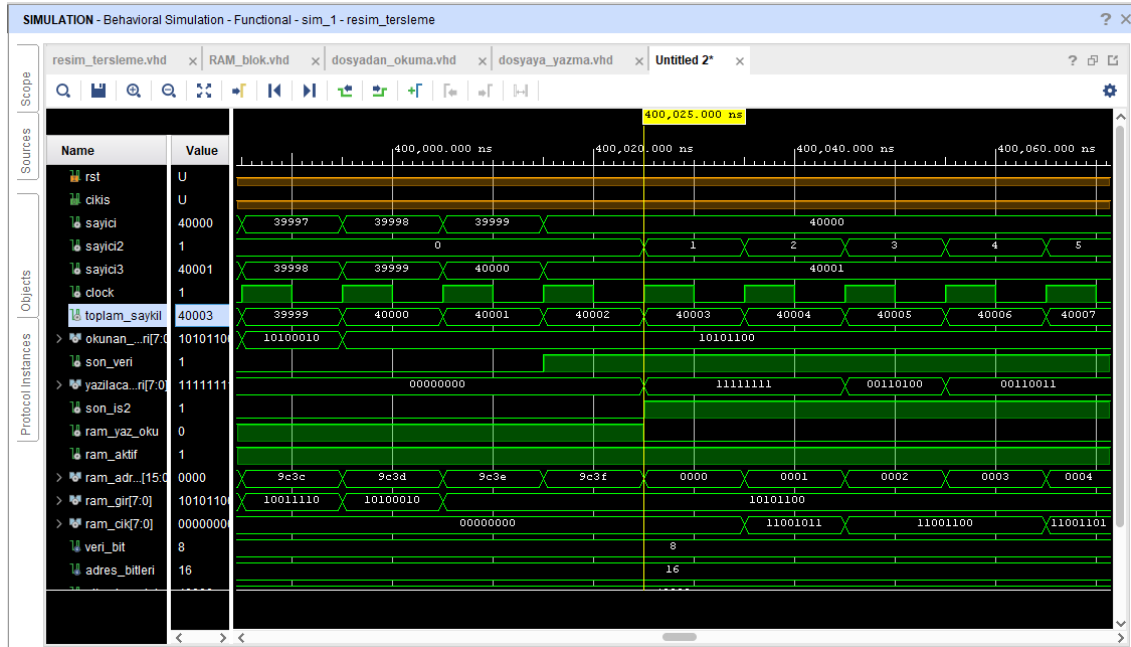

Şekil 6. Tüm verilerin RAM'e yazıldıktan sonra RAM'den veri okumanın başlatılması.

RAM'den tüm veriler okunup dosyaya yazıldığında işlem sonlanmakta ve cikis sinyali 1 değerini almaktadır. Şekil 7'de tasarımın 80005 saat darbesi süresinde işlemini tamamladığı gözükmemektedir.

Şekil 8'de negatifleme işlemi uygulanan bir görüntü gösterilmektedir. Şekil 9'da ise IP çekirdeğinde kullanılan veriler ve tasarım ile elde edilen veriler gösterilmektedir.

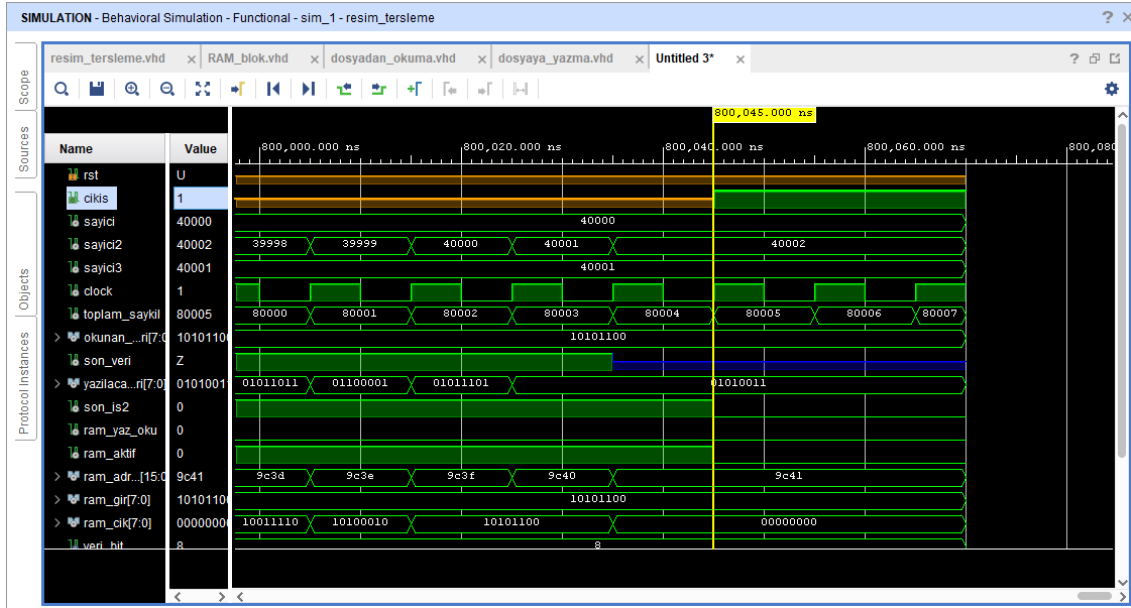

Şekil 7. Tasarımın 80005. saat darbesiyle sonlanması.

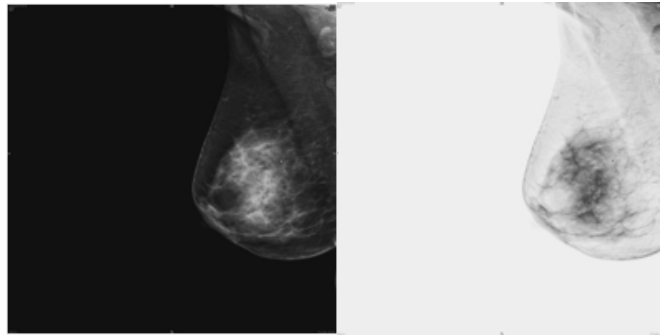

(a)

(b)

Şekil 8. Görüntü negatifleme; a)Gri görüntü, b)Negatiflenen görüntü.

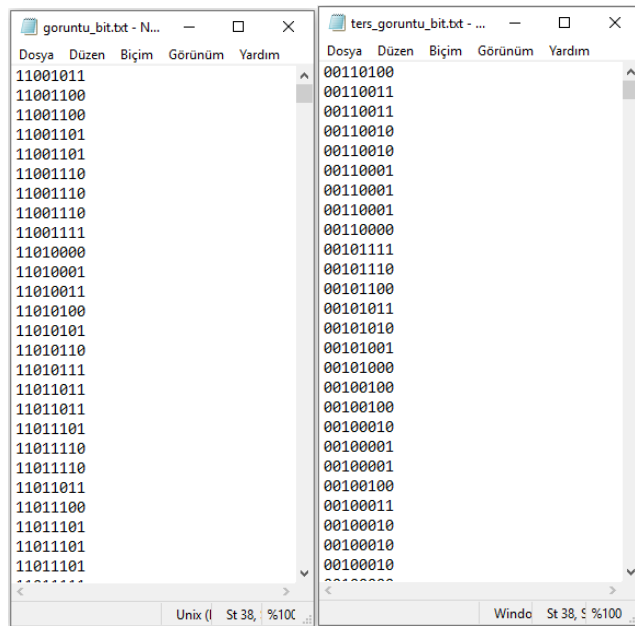

(a)

(b)

Şekil 9. Veriler; a) Gri görüntü verileri, b) Negatiflenen görüntü verileri

2.5. Sonuçların Analizi

Yapılan çalışmada RAM bölgesi dinamiktir ve FPGA belleği yettiği sürece herhangi bir boyuttaki görüntü kullanılabilir. Kullanıcı IP çekirdeğini kullanırken görüntü boyutunu toplam piksel sayısı ve bunun paralelinde adres boyutunu girmelidir. Toplam piksel sayısı ile adres boyutu (n) arasındaki ilişki Denklem 1’de verilmiştir.

$$2^n \geq \text{satır} * \text{sutun} \quad (1)$$

Farklı boyutlardaki görüntüler kullanılarak elde edilen RTL analizleri Şekil 10-11-12-13 ‘te gösterilmektedir. Şemaların sol tarafında hangi componentte ne kadar lojik eleman kullanıldığı netlist sekmesi altında gösterilmiştir. Piksel sayısı artıkça kullanılan lojik elemanların sayısı da artmıştır ve bu artış lineer olarak gözlemlenmiştir.

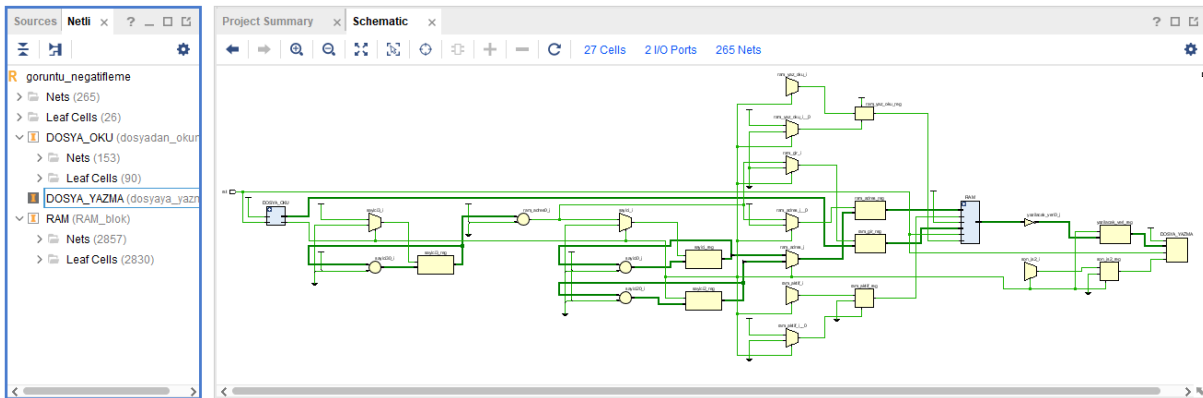

Şekil 10. 250 piksel kullanılarak elde edilen RTL analizi

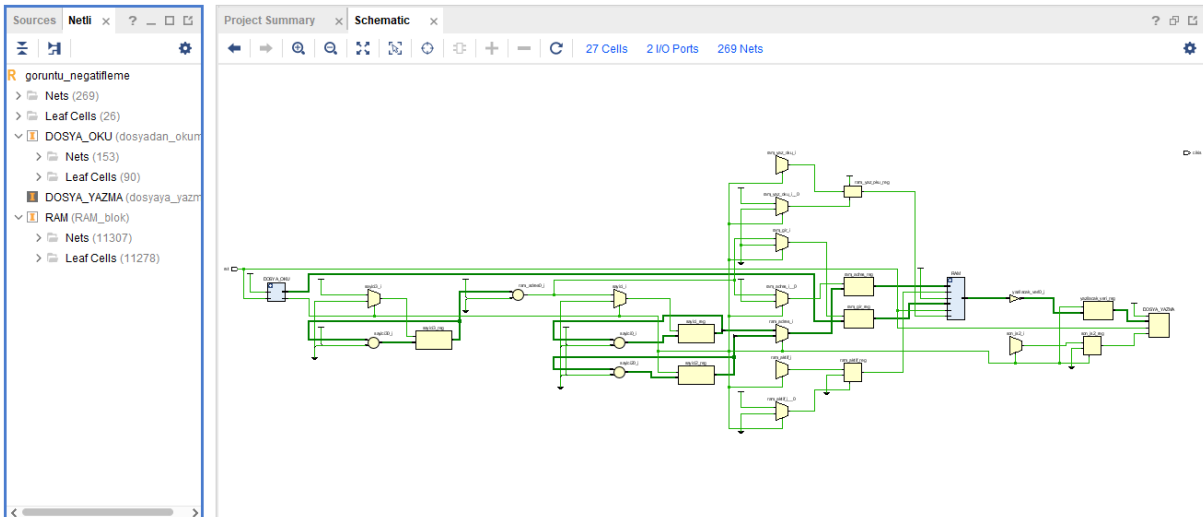

Şekil 11. 1000 piksel kullanılarak elde edilen RTL analizi

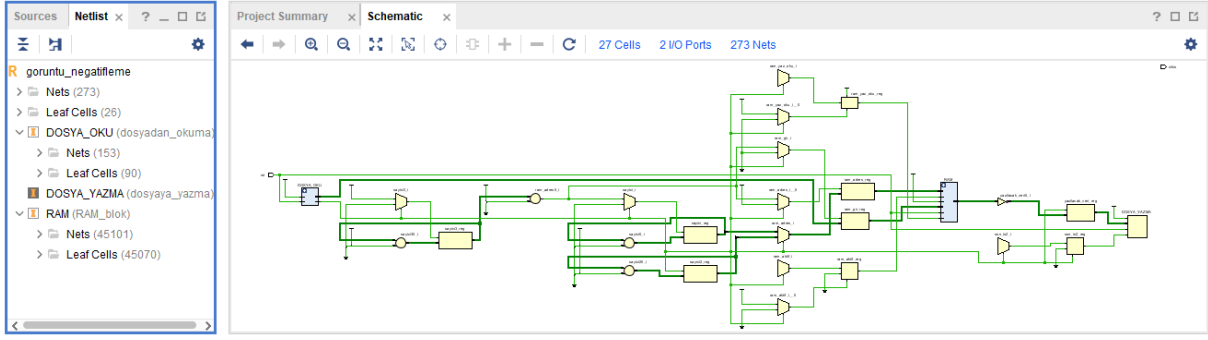

Şekil 12. 4000 piksel kullanılarak elde edilen RTL analizi

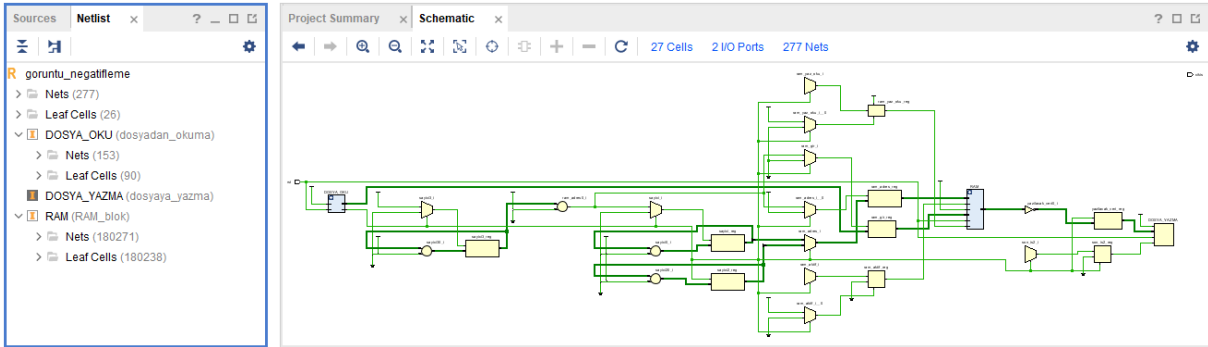

Şekil 13. 10000 piksel kullanılarak elde edilen RTL analizi

3. SONUÇLAR

Bu çalışmada FPGA tabanlı görüntü negatifleyen IP çekirdek tasarımı gerçekleştirilmiştir. VHDL donanım tanımlama dili kullanılarak oluşturulan tasarımda Nexys 4 DDR FPGA aygıtı esas alınmıştır. Farklı boyutlardaki görüntülerin negatifleri alınıp RTL analizleri gerçekleştirilmiştir ve kaynak kullanımının değişimi gözlemlenmiştir. Bu çalışmanın FPGA'de görüntü işleme uygulamaları konusunda çalışma yapmak isteyen araştırmacılara temel oluşturacağı düşünülmektedir.

KAYNAKÇA

- Altuncu, M. A., Kösten, M. M., Çavuşlu, M. A., & Şahin, S. (2018, May). FPGA-based implementation of basic image processing applications as low-cost IP core. In 2018 26th Signal Processing and Communications Applications Conference (SIU) (pp. 1-4). IEEE.
- Altuncu, M. A. (2015). Temel Görüntü İşleme Algoritmalarının Gerçek Zamanlı Olarak FPGA ile Gerçekleştirilmesi, Yüksek Lisans Tezi, Kocaeli Üniversitesi Fen Bilimleri Enstitüsü.
- Gacar, A. (2009). FPGA Tabanlı Görüntü İşleme Arabirimi Yüksek Lisans Tezi, Ege Üniversitesi Fen Bilimleri Enstitüsü.
- Kumar, K., Jain, A., & Srivastava, A. K. (2009, August). FPGA implementation of image enhancement techniques. In Photonics Applications in Astronomy, Communications, Industry, and High-Energy Physics Experiments 2009 (Vol. 7502, p. 750208). International Society for Optics and Photonics.
- Özçelik, M. F. (2012). Görüntü İşleme Algoritmalarının FPGA Üzerinde Gerçeklenmesi, Yüksek Lisans Tezi, Gazi Üniversitesi Bilişim Enstitüsü.
- Nelson, A. E. (2000). Implementation of image processing algorithms on FPGA hardware. Master's thesis, Vanderbilt University.
- Bulsara, V., Bothra, S., Sharma, P., & Rao, K. M. M. (2011, September). Low cost medical image processing system

for rural/semi urban healthcare. In 2011 IEEE Recent Advances in Intelligent Computational Systems (pp. 724-728). IEEE.

- Tekdur, O. (2012). Sayısal görüntü iyileştirme algoritmalarının geliştirilmesi ve bu algoritmaların gerçek zamanlı gömülü sistemlerde gerçekleştirilmesi. Yüksek Lisans Tezi, Ege Üniversitesi, Fen Bilimleri Enstitüsü.
- YAMAN, S., KARAKAYA, B., & Yavuz, E. R. O. L. (2019, September). Real Time Edge Detection via IP-Core based Sobel Filter on FPGA. In 2019 International Conference on Applied Automation and Industrial Diagnostics (ICAAID) (Vol. 1, pp. 1-4). IEEE.
- AlAli, M. I., Mhaidat, K. M., & Aljarrah, I. A. (2013, December). Implementing image processing algorithms in FPGA hardware. In 2013 IEEE Jordan Conference on Applied Electrical Engineering and Computing Technologies (AEECT) (pp. 1-5). IEEE.
- Christe, S. A., Vignesh, M., & Kandaswamy, A. (2012). An efficient FPGA implementation of MRI image filtering and tumor characterization using Xilinx system generator. arXiv preprint arXiv:1201.2542.
- Nelakuditi, U. R., Babu, M. N., & Bhagirath, T. N. (2015, February). Efficient real time hardware co-simulation for image enhancement applications. In 2015 2nd International Conference on Electronics and Communication Systems (ICECS) (pp. 1580-1583). IEEE.
- Ramyashree, B. H., Vidhya, R., & Manu, D. K. (2015, December). FPGA implementation of contrast stretching for image enhancement using system generator. In 2015 Annual IEEE India Conference (INDICON) (pp. 1-6). IEEE.
- Çil, M. M. (2015). Temel Görüntü İşleme Algoritmalarının FPGA Üzerinde Gerçeklenmesi. Yüksek Lisans Tezi, İstanbul Teknik Üniversitesi, Fen Bilimleri Enstitüsü.
- Yaman, S., Yildirim, M., Karmşoğlu, B., Erol, Y., & Kürüm, H. (2019, June). Image and Video Processing Applications Using Xilinx System Generator. In 2019 7th International Symposium on Digital Forensics and Security (ISDFS) (pp. 1-5). IEEE.

GENETİK ALGORİTMA KULLANILARAK HEMŞİRE ÇİZELGELEME PROBLEMİ ÇÖZÜMÜ

Salih Mervan TAŞ^{1*}, Kerim Kürşat ÇEVİK¹

¹Akdeniz Üniversitesi, Uygulamalı Bilimler Fakültesi, Yönetim Bilişim Sistemleri Bölümü, Antalya, Türkiye, salihmervantas@gmail.com, kcevik@akdeniz.edu.tr

Özet

Farklı çalışma gruplarının farklı zaman dilimlerini kullanarak çalışması vardiya olarak adlandırılır. Bu vardiyaların çizelgelenmesi ise işletmeler için zaman, eşitlik ve iş yükü açısından önemli bir konudur. Vardiya çizelgelenen sorumlu kişiler tarafından manuel olarak yapılması oldukça zor bir işlemdir. Bu çalışmada vardiya çizelgeleme probleminin çözümünde 7/24 çalışma saatine sahip olmaları nedeniyle ve çizelge içerisinde en fazla kısıtlama bulunan sektörlerden birisi olan hemşirelerin çalışma şekilleri ele alınmaktadır. Hemşire çizelgeleme probleminin çözümü için sezgisel algoritmalarından genetik algoritma kullanılmıştır. Çalışmada 15 hemşirenin haftalık, 15 günlük ve aylık çizelgeleme problemleri, 4 farklı kısıtlama ile birlikte çözülmektedir. Elde edilen sonuçlara göre genetik algoritma kullanılarak hemşire çizelgeleme probleminin tüm kısıtları yerine getirilerek, bir aylık çizelgelenen 10 deneme sonucunda 0,1432 saniye ile 0,1865 saniye arasında ve 1721 ile 2094 iterasyon arasında çözüme ulaştığı görülmektedir.

Anahtar Kelimeler: Çizelgeleme, Genetik Algoritma, Python, Optimizasyon

Abstract

Different workgroups working using different time periods are called shifts. Scheduling of these shifts is an important issue for businesses in terms of time, equity and workload. Shift scheduling is very difficult to do manually by responsible people. In this study, in the solution of the shift scheduling problem, the working styles of nurses, which are one of the sectors with the most restrictions in the schedule due to their 24/7 working hours, are discussed. Genetic algorithm, one of the heuristic algorithms, was used to solve the nurse scheduling problem. In the study, weekly, 15-day and monthly scheduling problems of 15 nurses are solved with 4 different restrictions. According to the results, it is seen that by fulfilling all the constraints of the nurse scheduling problem using the genetic algorithm, one-month scheduling has reached a solution between 0.1432 seconds and 0.1865 seconds and between 1721 and 2094 iterations after 10 trials.

Keywords: Scheduling, Genetic Algorithm, Python, Optimization

1. GİRİŞ

Vardiya, belirli bir çalışma süresinin içerisinde çalışan atanması anlamına gelir (Reid et al., 2018). Vardiya sistemi uygulanmasındaki amaç üretim süreçlerinin farklı insan grupları tarafından farklı süre dilimlerinde devamlılık arz edecek şekilde devam etmesidir (Pınarbaşı & Alakaş). Vardiya sisteminde farklı zaman dilimleri dâhilinde farklı gruplarda çalışanların birbirini takip eden şekilde çalışırlar. Bu vardiyaların çizelgelenmesi oldukça zor bir süreçtir (Qu & Curtois, 2020).

Hemşirelerin çizelgelenmeleri haftalık, iki haftalık ve aylık olarak bölüm sorumluları veya başhemşire tarafından hazırlanmaktadır. Manuel olarak hemşirelerin vardiya çizelgelerini oluşturmak bu görevin sorumlularının günler süren bir çalışma ile çizelgeyi oluşturabilmektedirler. Manuel olarak yapılan haftalık bir vardiya sistemini ele alacak olursak hemşirelerin özel izin istekleri, haftalık çalışma saatlerindeki eşitlik, gündüz veya akşam vardiyasına yetecek kadar hemşire sayısı belirleme, nöbetten çıkanların izinli olması gibi birçok kısıtlamayı yerine getirmek uzun zaman almaktadır ve tam anlamıyla bütün kısıtlamalar yerine getirilememektedir.

Hemşire çizelgeleme probleminin evrimsel ve sezgisel algoritmalar ve matematiksel modeller ile çözümü hakkında literatürde birçok çalışma yapılmıştır. Bu çalışmalarda tabu arama (TA) algoritması (Qu & Curtois, 2020; Aickelin & Dowsland, 2004), benzetilmiş tavlama (BT) algoritması (Kundu, Mahato, Mahanty, & Acharyya, 2008), genetik algoritma (GA) (Aickelin & Dowsland, 2004; Ala, 2019; Alharbi & AlQahtani, 2016; Kawanaka, Yamamoto, Yoshikawa, Shinogi, & Tsuruoka, 2001; Kim, Ko, Uhm, & Kim, 2014; Kundu et al., 2008), yapay arı kolonisi (YAK) algoritması (Beasley, Bull, & Martin, 1993) ve 0-1 hedef programlama (Nurgül, Özdemir, & Tamer, 2012) gibi yöntemleri kullanılmıştır.

Dowsland, hemşire çizelgeleme problemini TA kullanarak ele almıştır. Yapılan çalışmada kısıt olarak hemşirelerin çalışma sürelerinin ve izinlerinin adil bir şekilde dağılmasına ve her vardiyada her zaman yeterli sayıda hemşire olmasını sağlamaktadır. Vardiya sistemi olarak hemşirelerin bir hafta boyunca gündüz veya gece çalıştığı ve gündüz, gece ve izin olarak üç farklı vardiyanın olduğu kısıtlamalar problemi çözmüştür (Dowsland, 1998).

Kawanaka ve ark., hemşire çizelgeleme problemini kısıtlı GA ile çözmeyi amaçlamışlardır. Problemin çözümünde kullanılan kısıtlarda gündüz vardiyası için hemşire sayısı hafta içi beş, tatillerde ise dörtten fazla olacak şekilde belirlenmiştir. Günlük vardiya sistemi A-B-C olarak isimlendirilen 3 vardiya grubundan oluşmaktadır. Bölüm sorumlusu gündüz vardiyası olan A grubunda çalışmalıdır. Çalışan başına gece vardiyaları ayda maksimum 8 gün olmalıdır. Tatiller haftada en az bir kere olmalıdır. Bir aydaki tatil sayısı o aydaki cumartesi - pazar günlerinin sayısına eşit olmalıdır. Çalışmanın sonucunda önerilen yöntem ile mutlak kısıtları karşılayan ve etkili bir zamanda çözüme ulaşan vardiya sonucunun oluşturulduğu saptanmıştır. Önerilen yöntem ile aylık hemşire çizelgeleme tablosu oluşturan bölüm sorumlularının yükü büyük ölçüde azaltılabilir ve önerilen yöntem ile hemşire çizelgelenmesinin etkili bir şekilde yapılabileceği sonucuna ulaşılmıştır (Kawanaka et al., 2001).

Aickelin ve Dowsland, 30 hemşire için, çizelgeleme problemini GA ve TA ile çözümleri üzerinde çalışmışlardır. Çalışmada dikkat ettikleri kısıtlar hemşirelerin çalışma sözleşmelerinde yer alan maddelere göre hemşirelere çalışma planı oluşturulmasıdır. Çizelgeleme problemi sonucunda hemşirelerin isteklerinin mümkün olduğunca karşılanması ve vardiyaların eşit olarak dağılmasını da göz önünde bulundurarak problemin çözümünü gerçekleştirmişlerdir. Çalışmanın sonucuna göre GA yaklaşımının TA'dan daha esnek ve doğru sonuçlar verdiğini ve GA'nın hemşire planlama problemini çözmek için daha iyi bir seçim olduğu sonucuna ulaşmışlardır (Aickelin & Dowsland, 2004).

Kundu vd., hemşire çizelgeleme problemini iş sözleşmelerindeki kısıtlara uygun olarak BT Algoritması ve GA'nın problemi çözüme performanslarını karşılaştırmışlardır. Çalışmadaki çizelgeleme problemi sabah, akşam ve gece olmak üzere üç vardiya şeklinde ele alınmıştır. Hemşireler bu vardiyalara atanmalıdır ve her hemşire bir günde en fazla bir vardiyaya atanmalıdır. Hemşirelere haftalık olarak izin günleri verilmelidir. Vardiya sistemi haftalık, iki haftalık veya bir aylık olarak düzenlenebilir. İkinci kısıtlar ise her bir vardiyada minimum ve maksimum hemşire aralığına hemşire atanması gerçekleştirmektedir. Her hemşireye atanan vardiya süresi yasal sınırlar içerisinde olmalıdır. Hemşirelerden gelen talepler mümkün olduğunca karşılanmalıdır. Çalışmanın sonucunda programın çoğu durumda zor kısıtlamalara karşı uygun bir çözüm ürettiğini belirtmişlerdir. BT ve GA karşılaştırmasına bakıldığında BT Algoritmasının daha yararlı olduğu söylemişlerdir. Problemin çözümünde karşılaşılan sonuçlardan elde edilen gözlemlere göre listenin döngüsel olduğu görülmektedir, yani aynı listenin tekrarlandığı gözlenmiştir (Kundu et al., 2008).

Karaatlı ve Güngör, hemşirelerin 7/24 çalışma saatleri olduğu için iş yoğunluğuna göre hemşire atamasının yapılması ve verimliliğin artırılmasını amaçlayan Bulanık Çok Amaçlı Doğrusal bir model kullanarak problemin çözümü için çalışmışlardır. Bu çalışma ile uygun vardiya sayısı ve bu vardiyalarda çalışacak hemşire sayıları

sezgisel algoritmalar kullanılarak belirlenmiştir. Çalışmada kullanılan bulanık çok amaçlı doğrusal model ile hemşirelerin iş yoğunluklarına göre vardiya sayıları tespit edilmiştir. Vardiya sayıları belirlendikten sonra belirlenen vardiyalara uygun olarak üç adımlı sezgisel bir algoritma ile tur planlaması yapılmıştır. Yapılan çalışmanın sonucunda hemşirelerin çalışma saatleri ve izin günü olarak eşit miktarda atandığı tespit edilmiştir (Karaatlı & Güngör, 2010).

Bağ vd., hemşire çizelgeleme problemini 0-1 hedef programlama ile kodlayarak çözmeyi amaçlamışlardır. Hedef programın ağırlıklarını belirlemek için Analitik Ağ Prosesi (ANP) kullanmışlardır. Problemin çözümünde kullanılan kısıtlar; günlük personel ihtiyacını karşılayacak sayıda hemşire atama, hemşirelerin aynı günde 2 vardiyaya atanmasını engelleme, art arda en fazla 4 gün çalışma, aylık en az 4 gün tatil olması, aylık en fazla çalışma saati ve minimum gece çalışan sayısını belirlemedir. Araştırmanın sonucuna göre hemşire çizelgeleme probleminin ANP ile 5 ağırlığın belirlenmesi ve 0-1 hedef programlama ile programlanması ile hemşirelerin amaç fonksiyonlarına uygun şekilde dengeli olarak dağıtıldığı gösterilmiştir (Nurgül et al., 2012).

Kim vd., GA ile hemşire çizelgeleme probleminin çözümü için yeni bir yöntem önermişlerdir. Önerilen yöntem GA zaman karmaşıklığı probleminin çözümü için kullanılmaktadır. Bu yöntemde herhangi bir hücrede herhangi bir kısıtlamanın ihlal edildiği durumlarda ihlal edilen kısıtlamayı gösteren bir maliyet matrisi oluşturmaktadır. Bu matris bit formatındadır. Matriste 1 değerini alan hücrenin herhangi bir kısıtlamayı ihlal ettiği ve tekrar başka bir değerlendirmeye ihtiyaç olmadığı anlamına gelmektedir. Çalışmada mutasyon operatörü maliyet bit matrisindeki olasılık değerlerine göre uygulanmıştır. Bu yöntemin kullanılması yürütme süresinin kısalmasına ve GA ile problemin tüm kısıtlamalarını büyük olasılıkla yerine getirme olasılığını arttırdığı belirtilmiştir (Kim et al., 2014).

Alharbi ve Al-Qahtani, doktor çizelgeleme problemine GA kullanarak bir çözüm önerisi sunmaktadırlar. Yapılan çalışmada GA kullanarak tüm kısıtlamaları karşılayan ve manuel yöntemlerle yapılan çizelgelere göre daha kaliteli bir doktor çizelgesi oluşturulduğu iddia edilmiştir (Alharbi & AlQahtani, 2016).

Ala, yaptığı çalışmada YAK kullanarak hemşire çizelgeleme problemini çözmeyi amaçlamaktadır. Hemşirelerin 30 günlük vardiya çizelgesini oluşturmak için belirlenen kısıtlamaları matematiksel modeller ile belirlemektedir. Çalışmanın sonucunda YAK ile ulaştığı sonucu GA ile karşılaştırmaktadır. Çalışmada kullanılan vardiya çizelgesinde üç vardiya ve çalışanların yerleştirilme kriteri olarak üç yeterlilik seviyesi yer almaktadır. Yapılan çalışmanın sonucunda YAK'ın optimal çözüme en yakın sonucu bulduğu ve daha yüksek varyasyona sahip olduğu belirtilmiştir. Ayrıca süre olarak GA problemin çözümünü daha hızlı yaptığı sonucuna ulaşıldığı söylenmiştir (Ala, 2019).

Literatürde birçok farklı yöntemle hemşire çizelgeleme probleminin çözümü için çalışmalar yapılmaktadır. Bu çalışmada hemşire çizelgeleme probleminin çok kısa bir sürede sezgisel bir algoritma tarafından çözülmesi, sorumluların üzerinde bulunan çizelgeleme yükünün azaltılması ve çalışan hemşirelerin isteklerinin iş sözleşmelerine uygun şekilde optimum seviyede yerine getirilmesini sağlamak için genetik algoritma ile hemşire çizelgeleme probleminin çözümü amaçlanmıştır. Önceden belirlenen kısıtlamalar GA kullanılarak yerine getirilmekte ve vardiya çizelgeleme probleminin esnek zaman aralıklarıyla çözümü gerçekleştirilmektedir. Sabit gün sayısı ile çalışmayan, gün sayısının kullanıcı tarafından belirlenerek istenen gün kadar çizelge oluşturulması yapılan çalışmanın diğer çalışmalardan farkını ortaya koymaktadır. Çalışma sonunda test sonuçları tartışılmıştır.

2. MATERYAL VE METOT

Bu çalışmada vardiya çizelgelemesinin manuel olarak yapılmasının zaman ve iş gücü olarak maliyetinin fazla olması nedeniyle vardiya çizelgeleme probleminin GA kullanılarak optimizasyon sistemiyle çözülmesi amaçlanmaktadır. Problem olarak, kısıtlamaların fazla ve yoğun çalışma şekli olan hemşirelerin vardiya sistemi ele alınmıştır. Çalışmada 15 hemşirenin haftalık, iki haftalık ve aylık vardiya çizelgelerini, kullanıcının talebi doğrultusunda esnek bir şekilde oluşturan çözüm üzerine yoğunlaşmıştır. Hemşire çizelgeleme probleminde gündüz ve gece olarak iki çalışma vardiyası, nöbet tutan hemşirelerin sonraki gün hiçbir vardiyaya atanmaması, hemşirelerin aylık çalışma saatlerinin belirli aralıklarda olması ve her vardiyaya yeterli sayıda hemşire yerleştirilmesi kısıtları göz önüne alınarak GA ile problemin çözümü üzerine çalışılmıştır.

2.1. Genetik Algoritma (GA)

GA arama ve optimizasyon problemlerinin çözümü için kullanılan evrimsel ve sezgisel bir algoritmadır. GA temelleri ilk olarak Holland (1975) tarafından atılmıştır (Beasley et al., 1993). GA çeşitli aşama ve operatörlerden oluşmaktadır. Bu aşamalar Şekil 1'de gösterilmiştir.

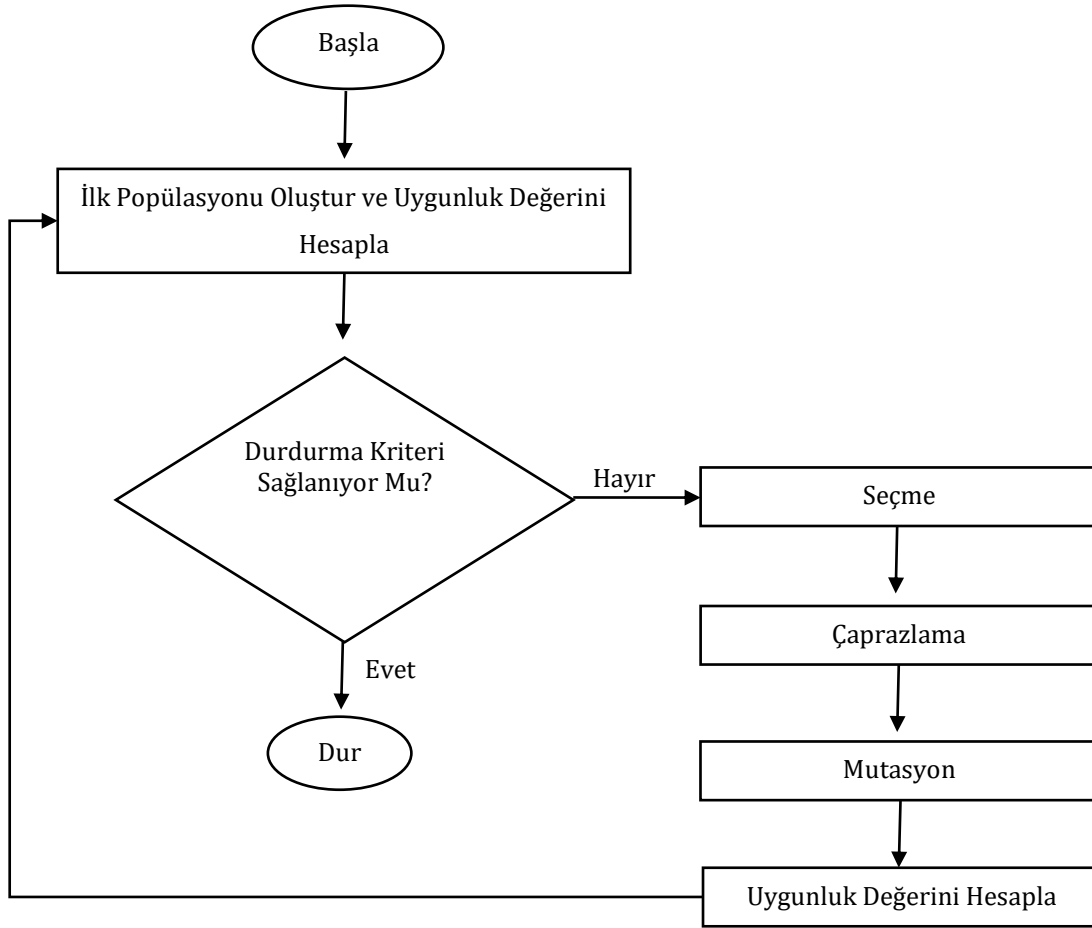

Şekil 1. GA Akış Şeması (Emel & Taşkın, 2002).

Şekil 1’de GA başlangıç adımından sonra rastgele bir popülasyon oluşturulmaktadır. Oluşturulan popülasyonda bulunan kromozomların problemin çözümü için uygunluk değerleri hesaplanmaktadır. Eğer uygunluk değeri durdurma kriterini karşılıyorsa algoritma durdurma adımına giderek sonlandırılmaktadır. Durdurma kriterini karşılamıyorsa sırasıyla GA’nın seçme işlemi, çaprazlama işlemi, mutasyon işlemi ve tekrar uygunluk değerinin hesaplanma işlemleri gerçekleştirilmektedir. Uygunluk değeri algoritmanın durdurma kriterini karşılayana kadar bu işlemler belirlenen iterasyon sayısı kadar tekrar ederek optimum sonuç belirlenmektedir.

2.1.1. Popülasyon Oluşturma

GA başlangıç adımı, rastgele popülasyon oluşturulmasıdır. Popülasyonun her bir geni ikili sayı sistemi türünde olmaktadır (Whitley, 1994). Popülasyonda bulunan gen gruplarının ismini (Holland & Holland, 1975) genotip olarak belirtirken, (Schaffer, 1987) ise kromozom olarak belirtmektedir. Gen, kromozom ve popülasyon kavramları ve gen sayıları Şekil 2’de gösterilmektedir.

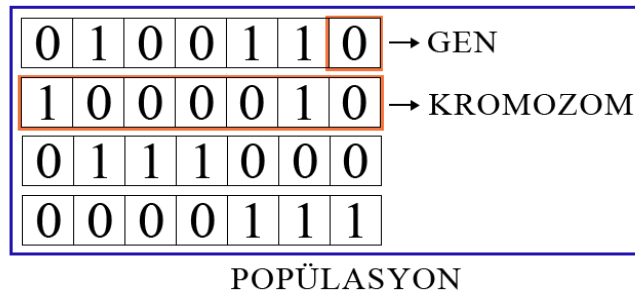

Şekil 2. Gen, Kromozom ve Popülasyon Gösterimi.

Yapılan çalışmada 1’den 15’e kadar olan rakamların ikilik sayı sistemindeki karşılıkları üzerinde çalışılmaktadır.

Her rakam ikilik sistemde 4 adet genden oluşmaktadır. Toplamda 60 adet gen, 15 adet kromozom üzerinden çalışılmaktadır. Başlangıç popülasyonu rastgele oluşturulan 7 kromozomludur ve popülasyon içerisindeki kromozomlar üzerinden işlemler gerçekleştirilmektedir.

2.1.2. Uygunluk Fonksiyonu Hesaplanma

Başlangıç popülasyonu oluşturulduktan sonra, ikinci adım olarak bütün kromozomların uygunluk değerini hesaplamak için uygunluk fonksiyonu oluşturulur ve kromozomların uygunluk değerleri hesaplanır (Whitley, 1994). Uygunluk değeri kromozomların problemin çözümü için yeterli olup olmadığını belirleyen, bir maliyet hesaplanmasıdır (Bottaci, 2001). Önerilen çalışmada uygunluk fonksiyonu puanlama sistemine dayanmaktadır. İlk aşamada bulunan her bireyin uygunluk değerine sabit bir değer atanmaktadır. Ardından popülasyona seçilen bireylerin uygunluk değerlerinde artış gerçekleştirilerek puanı düşük bireylerin bir sonraki iterasyonda popülasyona seçilme olasılığı arttırılmaktadır. Uygunluk değerinin bu şekilde belirlenme amacı bir bireyin aynı gün içerisinde iki kere yazılmamasıdır.

2.1.3. Seçme

Kromozomların uygunluk değeri hesaplandıktan sonra hesaplanan değere göre eşleşme yapabilmek için kullanılacak bir seçilme yöntemi gerekmektedir. Literatürde seçilme yöntemi için kullanılan birçok yöntem bulunmaktadır. Bu yöntemlerden en sık kullanılanları rulet tekerleği, rastgele seçme ve turnuva yöntemidir (Weile & Michielssen, 1997). Yapılan çalışmada seçme işlemi için rulet tekerleği yöntemi kullanılmaktadır. Rulet tekerleği sonucunda en yüksek seçilme olasılığına sahip iki birey çaprazlama işlemine alınmaktadır.

2.1.4. Çaprazlama

Popülasyondaki iyi kromozomların seçilme işleminden sonra daha iyi kromozomlar elde edebilmek için kromozomlar çaprazlama işlemine alınır. Çaprazlama, seçilen iki kromozomdan rastgele bir nokta seçerek iki kromozom arasında seçilen noktaların değiştirilmesi sonucu yeni bireyler oluşturulması işlemidir (Vafaie & Imam, 1994). Çaprazlama işleminin nasıl gerçekleştirildiği Şekil 3'te gösterilmektedir.

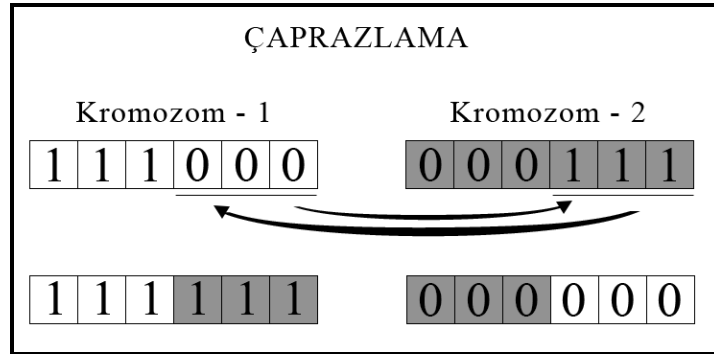

Şekil 3. Çaprazlama İşlemi.

Önerilen çalışmada çaprazlama işlemi 1'den 3'e kadar üretilen rastgele bir sayı ile gerçekleştirilmektedir. Çaprazlama işlemi üretilen sayı kadar geni çaprazlayarak gerçekleştirilir.

2.1.5. Mutasyon

GA'nın ana amacı mevcut kromozomlardan daha iyi kromozomlar elde edilmesidir (Da Silva, Gil, & Areiza, 2000). Bu nedenle mutasyon işlemi yapılmaktadır. Mutasyon çaprazlama işleminden sonra oluşan kromozomların bir veya daha fazla geninin rastgele değiştirilerek ortaya yeni bir kromozom çıkartılmasını sağlar ve arama işleminin hızlı bir şekilde sabitleme noktasına ulaşmasını engellemektedir (Vafaie & Imam, 1994). Mutasyondan sonra oluşan yeni kromozomun uygunluk değeri tekrar hesaplanmaktadır. Ortaya çıkan yeni kromozomun uygunluk değeri popülasyonda bulunan kromozomlardan daha iyi bir değere sahipse en iyi kromozom olarak belirlenmektedir. Algoritma maksimum iterasyon sayısına ulaştığı durumda ve durdurma kriterini sağladığı takdirde durma adımına geçmektedir. Mutasyon işleminin nasıl gerçekleştirildiği Şekil 4'te gösterilmektedir.

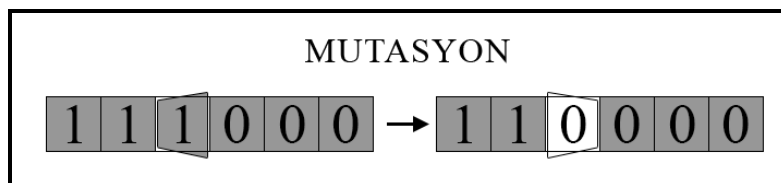

Şekil 4. Mutasyon İşlemi.

2.2. Uygulama ve Problemin Çözümünde Kullanılan Kısıtlamalar

Çalışmada, Intel(R) Core(TM) i5-6500 3.20GHz 4 çekirdek işlemcili, 12GB ram belleğe sahip Windows işletim sistemli bilgisayar kullanılmaktadır. Derleyici olarak Anaconda Navigator bünyesinde bulunan Spyder 4.1.2 derleyici ile birlikte Python 3.7.4 programlama dili kullanılmaktadır.

Problemin çözümünde gündüz ve gece vardiyası olarak iki çalışma vardiyası olan 15 hemşirenin aylık vardiya çizelgelemesi yapılmaktadır.

Çalışmada kullanılan kısıtlamalar;

1. Gündüz ve gece vardiyalarının her birine 5 hemşire yerleştirilmektedir.
2. Gündüz vardiyasında çalışan hemşirenin ertesi gün gündüz vardiyasına veya gece vardiyasına yazılmaktadır.
3. Gece vardiyasında çalışan hemşirelerin ertesi gün izin yapmaktadır.
4. Aylık toplam çalışma günlerinin 18-22 gün arasında optimum seviyede eşit dağıtılmaktadır.
5. Her birey onluk sayı sisteminde 1'den 15'e kadar rakamların ikilik sayı sistemine karşılık gelecek şekilde 4 adet genden oluşarak ikilik sayı sisteminde kullanılmaktadır. Toplam 60 adet gen kullanılmaktadır.
6. Oluşturulan genlerden onluk sayı sisteminde 1'den 15'e kadar rakamları ifade eden 4 adedi bir kromozom oluşturmaktadır. Çalışmada toplam 15 adet kromozom kullanılmaktadır.
7. Kromozomların içerisinden rastgele seçilenlerden başlangıç popülasyonu oluşturulmaktadır. Oluşturulan başlangıç popülasyonunda 7 adet kromozom kullanılarak GA döngüsü başlatılmaktadır.
8. Çaprazlama işlemi için rastgele üretilen 1,2 ve 3 rakamları ile üretilen rakam kadar genin çaprazlamasıyla oluşmaktadır.
9. Mutasyon işlemi çaprazlama işlemi sonucunda oluşan kromozomun bir geninin rastgele değişmesi işlemiyle elde edilmektedir.
10. Yapılan çalışmada iterasyon sayısı belirli bir kısıtlama ile belirlenmemektedir. Çalışma optimum sonuca ulaşip sonlandırılana kadar iterasyon sayısı arttırılmaktadır.

3. SONUÇLAR

Hemşire çizelgeleme probleminin çözümü için GA kullanılarak tasarlanan çalışmada çizelgelemenin kaç gün için yapılacağı program başlatılınca kullanıcıya sunulmaktadır. Gerçekleştirilen çalışmada çizelgelemenin 1 haftalık, 15 günlük ve 1 aylık sonuçları değerlendirilmek üzere program test edilmiştir. Programda elde edilen sonuçlar Tablo 1'de verilmektedir (iterasyon sayısı ve çözüm süresi). Yapılan çalışmanın sonucuna göre programda önceden belirlenen kısıtların hepsi kullanılmakta, program kısıtlar sağlanana kadar iterasyon sayısını arttırmakta ve sonuca ulaşmaktadır.

Tablo 1. Haftalık, İki Haftalık ve Aylık Sonuçlar.

Deneme Numarası	1 Haftalık Çizelge		15 Günlük Çizelge		1 Aylık Çizelge	
	Çözüm Süresi (sn)	İterasyon Sayısı	Çözüm Süresi (sn)	İterasyon Sayısı	Çözüm Süresi (sn)	İterasyon Sayısı
1	0,0426	508	0,0867	1085	0,1656	1948
2	0,0449	486	0,0783	876	0,1865	2094
3	0,0419	443	0,0808	999	0,1591	1850
4	0,0289	316	0,0748	927	0,1785	2123
5	0,0389	384	0,0878	1052	0,1593	1864
6	0,0299	361	0,0798	951	0,1690	1986
7	0,0439	472	0,0858	971	0,1646	1911
8	0,0399	417	0,0798	920	0,1627	1936
9	0,0389	432	0,0758	926	0,1676	2112
10	0,0549	678	0,0728	859	0,1432	1721

Tablo 1 incelendiğinde belirlenen tüm kısıtlamaların gerçekleştiği ve hemşirelerin çalışma günlerinin belirlenen aralıkta olduğu gözlemlenmiştir. Tablo 1’de belirtilen verilere göre programın süre ve iterasyon performanslarının gün sayısı ile doğru orantılı olduğu, en fazla sürenin ve iterasyon sayısının 1 aylık vardiya çizelgesinde olduğu belirtilebilir. Sürenin maksimum 0,1865 saniye, iterasyon sayısının ise maksimum 2123 olduğu 10 farklı deneme sonucunda elde edilen verilerdir. Hemşire çizelgeleme probleminde belirtilen kısıtlamaların yerine getirilmesiyle birlikte GA’nın problemde optimum sonuca ulaştığı görülmüştür. Tablo 2’de önerilen çalışma sonucunda oluşturulan aylık çizelgenin bir örneği gösterilmiştir.

Tablo 2. GA Kullanılarak Oluşturulan Örnek Çizelgeleme.

	1	2	3	4	5	6	7	8	9	10	11	12	13	14	15
1. HEMŞİRE	2	OFF	1	2	OFF	1	2	OFF	2	OFF	2	OFF	2	OFF	1
2. HEMŞİRE	2	OFF	2	OFF	2	OFF	2	OFF	2	OFF	1	2	OFF	2	OFF
3. HEMŞİRE	OFF	2	OFF	1	1	2	OFF	1	1	2	OFF	2	OFF	2	OFF
4. HEMŞİRE	2	OFF	1	1	2	OFF	2	OFF	1	2	OFF	1	2	OFF	2
5. HEMŞİRE	1	1	2	OFF	1	2	OFF	1	2	OFF	2	OFF	1	2	OFF
6. HEMŞİRE	OFF	1	1	2	OFF	2	OFF	1	2	OFF	1	1	1	1	2
7. HEMŞİRE	1	1	2	OFF	1	1	1	2	OFF	2	OFF	1	1	2	OFF
8. HEMŞİRE	OFF	2	OFF	1	2	OFF	1	2	OFF	2	OFF	1	2	OFF	1
9. HEMŞİRE	1	2	OFF	1	1	1	2	OFF	1	1	2	OFF	2	OFF	2
10. HEMŞİRE	2	OFF	2	OFF	2	OFF	2	OFF	1	1	1	2	OFF	1	2
11. HEMŞİRE	OFF	1	1	2	OFF	2	OFF	2	OFF	1	1	2	OFF	1	1
12. HEMŞİRE	OFF	2	OFF	2	OFF	1	1	2	OFF	1	1	2	OFF	1	2
13. HEMŞİRE	1	2	OFF	1	2	OFF	1	2	OFF	1	2	OFF	2	OFF	1
14. HEMŞİRE	2	OFF	2	OFF	1	2	OFF	1	2	OFF	2	OFF	1	1	1
15. HEMŞİRE	1	1	1	2	OFF	1	1	1	1	2	OFF	1	1	2	OFF

4. TARTIŞMA

Sağlık personellerinin yaptıkları işin zorluğu ve gündüz-gece olarak çalışma koşullarının olması nedeniyle vardiya çizelgelerinin çalışanların memnuniyet düzeyini arttıracak şekilde düzenlenmesi gerekmektedir. Bunun yanında hemşire çizelgeleme probleminin en uygun düzeyde çözülmesi, vardiyalarda eksik veya fazla sayıda hemşire bulunmamasına, hastaların memnuniyetinin artmasına, çalışanların iş yükünün dengelenmesine ve çalışma saatlerinin planlı bir şekilde olmasına fayda sağlayacaktır. Önerilen yöntemde belirtilen kısıtlar çerçevesinde oluşan çizelgelere, iş kanuna göre hemşirelerin aylık çalışma saati olarak fazla mesai yaptıkları gözlemlenmiştir. Bu sorunun çözümü olarak sonraki çalışmalarda hemşirelere aylık 4 gün resmi tatil izni verilmesiyle ve hemşirelerin özel izin isteklerinin program çalıştırılmadan önce belirlenerek hemşirelerin isteklerinin göz önüne alınması düşünülebilir.

KAYNAKLAR

- Aickelin, U., & Dowsland, K. A. (2004). An indirect genetic algorithm for a nurse-scheduling problem. *Computers & operations research*, 31(5), 761-778.
- Ala, A. (2019). Effects of NSGA-II Algorithm in Compare to Bee Colony Optimization on Nurse Scheduling Problem. *International Journal of Applied Optimization Studies*, 2(03), 1-33.
- Alharbi, A., & AlQahtani, A. (2016). Genetic Algorithm Solution for the Doctor Scheduling Problem. Paper presented at the The Tenth International Conference on Advanced Engineering Computing and Applications in Sciences.
- Beasley, D., Bull, D. R., & Martin, R. R. (1993). An overview of genetic algorithms: Part 1, fundamentals. *University computing*, 15(2), 56-69.
- Bottaci, L. (2001). A genetic algorithm fitness function for mutation testing. Paper presented at the Proceedings of the SEMINALL-workshop at the 23rd international conference on software engineering, Toronto, Canada.
- Da Silva, E. L., Gil, H. A., & Areiza, J. M. (2000). Transmission network expansion planning under an improved genetic algorithm. *IEEE Transactions on Power Systems*, 15(3), 1168-1174.

- Dowland, K. A. (1998). Nurse scheduling with tabu search and strategic oscillation. *European journal of operational research*, 106(2-3), 393-407.
- Emel, G. G., & Taşkın, Ç. (2002). Genetik Algoritmalar ve Uygulama Alanları. *Uludağ Üniversitesi İktisadi ve İdari Bilimler Fakültesi Dergisi*, 21(1), 129-152.
- Holland, J. H., & Holland, J. H. (1975). *Adaptation in natural and artificial systems: an introductory analysis with applications to biology, control, and artificial intelligence*: University of Michigan press.
- Karaatlı, M., & Güngör, İ. (2010). Hemşire Çizelgeleme Problemine Bir Çözüm Önerisi Ve Bir Uygulama.
- Kawanaka, H., Yamamoto, K., Yoshikawa, T., Shinogi, T., & Tsuruoka, S. (2001). Genetic algorithm with the constraints for nurse scheduling problem. Paper presented at the Proceedings of the 2001 Congress on Evolutionary Computation (IEEE Cat. No. 01TH8546).
- Kim, S.-J., Ko, Y.-W., Uhm, S., & Kim, J. (2014). A strategy to improve performance of genetic algorithm for nurse scheduling problem. *International Journal of Software Engineering and Its Applications*, 8(1), 53-62.
- Kundu, S., Mahato, M., Mahanty, B., & Acharyya, S. (2008). Comparative performance of simulated annealing and genetic algorithm in solving nurse scheduling problem. Paper presented at the Proceedings of the International MultiConference of Engineers and Computer Scientists.
- Nurgül, B., Özdemir, N. M., & Tamer, E. (2012). Solving A 0-1 Goal Programming and ANP Methods with Nurse Scheduling Problem. *Uluslararası Mühendislik Araştırma ve Geliştirme Dergisi*, 4(1), 2-6.
- Pınarbaşı, M., & Alakaş, H. M. Personel Görev Çizelgeleme Problemi İçin Bir Excel Çözücü Modeli: Orta Gerilim Sigorta Üretimi Uygulaması. *Uluslararası Mühendislik Araştırma ve Geliştirme Dergisi*, 12(2), 729-744.
- Qu, Y., & Curtois, T. (2020). Solving the Multi-activity Shift Scheduling Problem using Variable Neighbourhood Search. Paper presented at the ICORES.
- Reid, K. N., Li, J., Veerapen, N., Swan, J., McCormick, A., Kern, M., & Owusu, G. (2018). Shift Scheduling and Employee Rostering: An Evolutionary Ruin & Stochastic Recreate Solution. Paper presented at the 2018 10th Computer Science and Electronic Engineering (CEECE).
- Schaffer, J. D. (1987). Some effects of selection procedures on hyperplane sampling by genetic algorithms. *Genetic algorithms and simulated annealing*, 89-103.
- Vafaie, H., & Imam, I. F. (1994). Feature selection methods: genetic algorithms vs. greedy-like search. Paper presented at the Proceedings of the international conference on fuzzy and intelligent control systems.
- Weile, D. S., & Michielssen, E. (1997). Genetic algorithm optimization applied to electromagnetics: A review. *IEEE Transactions on Antennas and Propagation*, 45(3), 343-353.
- Whitley, D. (1994). A genetic algorithm tutorial. *Statistics and computing*, 4(2), 65-85.

GÖRSEL SANATLARDA KİŞİSEL SÖYLEM MERKEZLİ GÖRSEL ARAŞTIRMA YÖNTEMLERİ KULLANIMI

C.Arzu Aytekin ¹

¹Prof. Dr., Dokuz Eylül Üniversitesi, Türkiye, arzu.aytekin@deu.edu.tr

Özet

Araştırmanın problemini; özellikle görsel çağdaş sanat içinde postmodern dönemde öne çıkan kişisel yansımaların, görsel araştırma yöntemleri bağlamında incelenmesi oluşturmaktadır. Görsel veri toplama ve analizde, kişisel sanatsal yansımalar, seçilen çoklu medya kullanımlı, postmodern grafiti sanatçısına ait kişisel not defteri örneği söylem çözümlemesi, otobiyografik yaklaşım, otoetnografik yöntem ile ilgili kuramlar ve temalar altında ele alınmaktadır.

Sonuç olarak, bilimsel araştırma yöntemleri içinde sosyal bilimler alanında, görsel güncel sanat incelemelerinde görsel araştırma yöntemlerinde kişisel yansımaların incelenmesinin önemi öne çıkmaktadır.

Anahtar Kelimeler: görsel araştırma yöntemleri, otobiyografik yaklaşım, oto-etnografik yöntem, kişisel yansıtma ve kişisel söylem, çağdaş sanat.

1. GİRİŞ

Sanatta kişisel söylem sadece kişisel bellek ve öznel yaşamın bir dışavurumu olarak ele alınmamalıdır. Kişisel söylem ya da anlatı özne- nesne ilişkisi ve bütünlüğü olarak benlik ya da kimlik oluşumunda etkili olan, tarihsel, toplumsal, kültürel bağlamların yansımasıdır. İlgili araştırmalarda, 1960'lı yıllardan itibaren sanatta biçim yerine içeriğin benimsenmesi yoluyla bağlamların ön plana çıktığı ve bu nedenle ifade biçimlerinin de bundan etkilendiği ve çalışmaların çeşitli söylem pratikleri üzerinden okunmaya başlandığı ve de görsel araştırma yaklaşımlarında da kişisel yansıtımaların önemi vurgulanmaktadır (Koruç,2018,Erişti,2017).

Araştırmanın problemini; özellikle görsel çağdaş sanat içinde postmodern dönemde öne çıkan kişisel yansıtımaların ya da otobiyografik anlatıların, kişisel söylem merkezli görsel araştırma yöntemleri bağlamında incelenmesi oluşturmaktadır. Görsel veri toplama ve analizde çeşitli yöntemler kullanılmakla birlikte, burada özellikle kişisel sanatsal söylem ya da yansıtımaların incelenmesinde, kişisel söylem ya da anlatı merkezli görsel araştırma yöntemlerinden otobiyografik yaklaşım ve oto-etnografik yöntem kullanımı ile seçilen sanatçıya ait kişisel söylemleri (yazılı ve görsel) ilgili kavramlar ve temalar altında ele almak ve de yorumlarda bulunmak amaçlanmıştır. Nitel araştırma türündeki araştırmada, veri kaynağı olarak yazılı doküman incelemesinde, kişisel belge (sanatçıya ait kişisel not defteri)araştırma problemi ile yakından ilgili bulunmuştur.Nitel araştırmada, doğrudan gözlem ve görüşmenin olanaklı olmaması durumunda, araştırmanın geçerliğini arttırmak üzere çalışılan araştırma problemi ile ilişkili yazılı ve görsel material ve malzemeler de araştırmaya dahil edilebilmektedir (Yıldırım ve Şimşek, 2003,s.140).

2.1. Görsel Sanatlarda Kişisel Söylem ve Kişisel Söylem Merkezli Araştırma Yöntemleri

Araştırmada görsel sanatlarda kişisel söylem; özellikle günümüz sanatında göze çarpan otobiyografik anlatıları ve imaj oluşumlarını içermektedir.Görsel sanatların gelişimi eski çağlardan günümüze kadar incelendiğinde, otobiyografik anlatıların sadece yazınsal olarak değil, görsel içeriklerle de oluşturulabildiğinin örneklerini bulabilmekteyiz. Görsel otobiyografik sanatsal oluşumlar,imge ve imaj olarak kişisel söylem merkezli çoklu medya kullanımı günümüz sanatında fazlalaşmaktadır.

Kişisel söylem merkezli görsel araştırma yöntemlerinden öne çıkanlar; otobiyografi, oto-etnografi incelemeleridir. Benlik algısı kuramına göre görsel, kişisel bir anlatı olarak görsel sanatlar içerisinde yer alan otobiyografi merkezli söylemler ya da sanatsal kişisel yansıtımlarda ortaya çıkarılan güçlü benlik (self) algısı, aslında yaratıcı egoya sahip kişilerin, gerçek yaratıcı sanatçıların ruhunu, dünyayı kavrayışını, davranışlarını etkilediği gibi diğer insanları da etkilemektedir.

Kişisel söylem merkezli görsel araştırma yöntemlerinden otobiyografi; bir kişinin kendi hayatına ait hikayeleri geçmişten günümüze kadar anlatmasına dayanan anlatı yöntemidir. Otobiyografik araştırmalar, tarihi bir kayıt, edebi bir metin, psikolojik bir durum çalışması, didaktik bir kompozisyon ya da ideolojik yansıtımlar, yaşamsal kurgular, öznel yansıtımlar, kişisel deneyimler ve söylemler üzerine temellenebilir (Erişti, 2017,s.156).

Otobiyografiyi bir araştırma yaklaşımı olarak kullanmak araştırmanın konusu ile ilintili daha derinlemesine ve güçlü veri elde etmek anlamına gelir (Boucher&Holian,2001'den aktaran Erişti, 2017,s.156).

Oto -etnografi ise; self etnografi olarak, bir kişinin kültür ile ilişkilendirilmiş özel bağ çerçevesindeki kişisel deneyimlerini analiz etmeye dayalı bir yöntemdir. Otoetnografik yöntemde, otobiyografinin kişisel bağlamlarının kültürel ve etnik kökenlerle ilişkilendirilmesi söz konusudur.

2.1.1 Çağdaş Sanatta Kişisel Yansıtım-Söylem Örneği

Araştırmada, görsel kültür içerisinde post-grafiti sanatının önemli örneklerinden biri olan ve çalışmalarında kendine has, kişisel söylemleri otobiyografik anlatıları ve imaj oluşumları ile öne çıkan, çok kısa bir ömüre sahip sanatçı Jean Michel Basquiat'nın kitaplaşmış bir not defterindeki yazılı ve görsel unsurlar ya da sanatına dair kaynaklar, kişisel yansıtım- söylem örneği olarak incelenmektedir

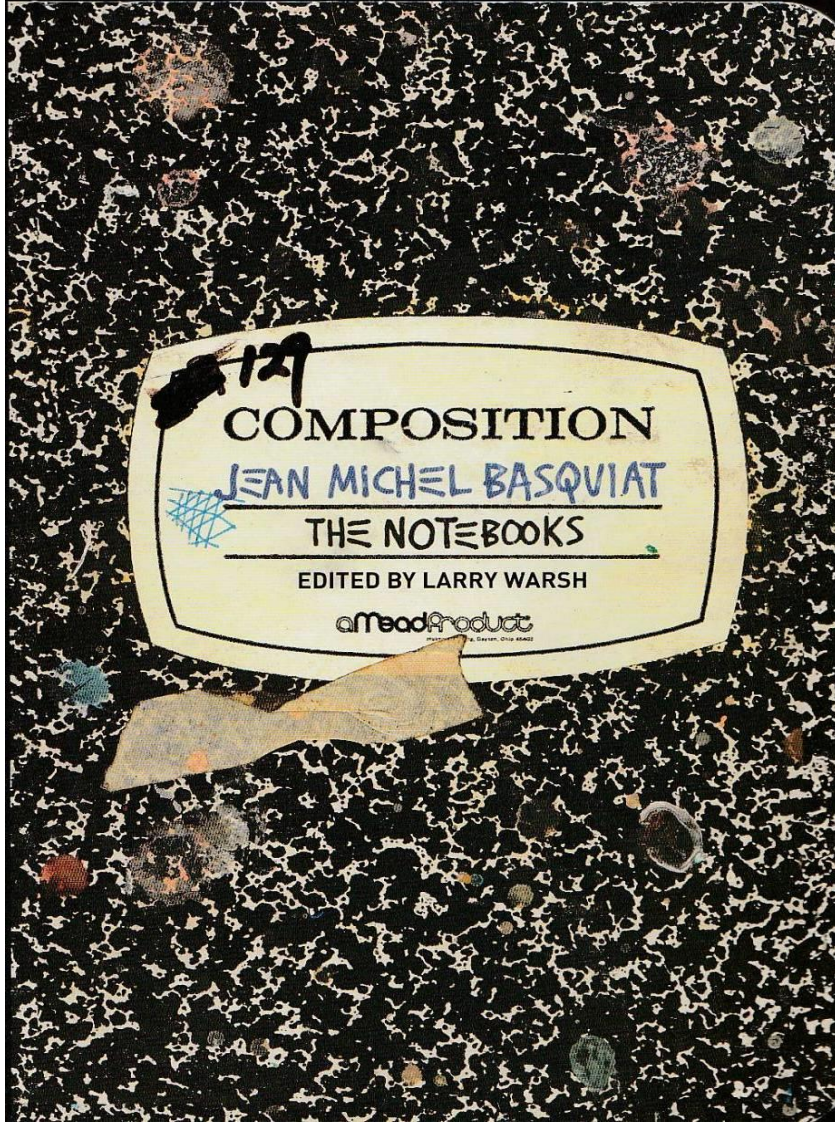

Şekil 1. Composition Jean Michel Basquiat The Notebooks, 2015 Editör:Larry Warsh.Kitap Kapak Görşeli.

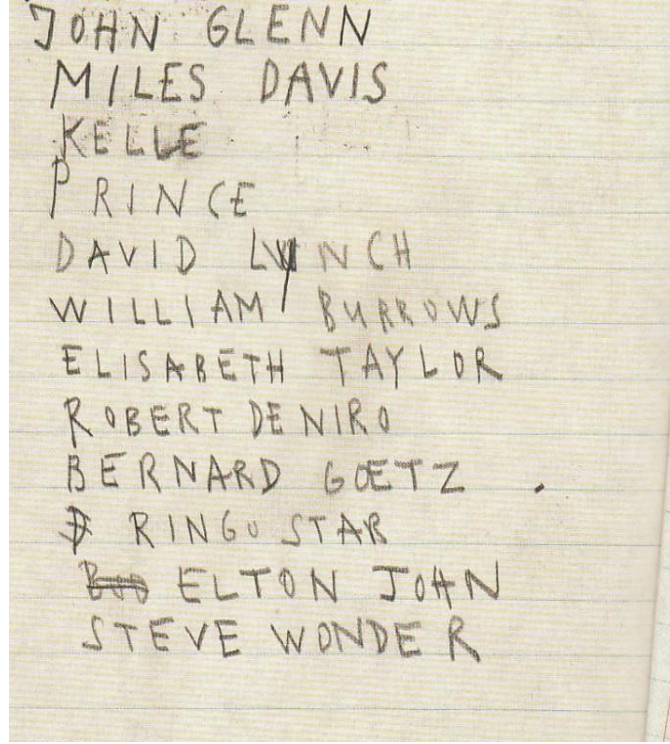

Şekil 2. Composition Jean Michel Basquiat The Notebooks, 2015 Editör:Larry Warsh.Kitap içi sayfa görseli.Basquiat'nın kahraman kişilerinin isimlerini listelediği sayfa.

Jean Michel Basquiat'nın otobiyografisi incelendiğinde (Hoffman, 2014) elde edilen veriler şöyledir;

-12 Aralık 1960, New York, Brooklyn hastanesinde doğmuştur. 12 Ağustos 1988 de ölmüştür.

-Uluslararası tanınırlığa sahip ilk Afroamerikan sanatçıdır. Babası Haiti kökenli muhasebeci, annesi Porto Riko'lu moda tasarımına ilgi duyan bir sanat severdir.

-Basquiat, İspanyolca, Fransızca ve İngilizce bilmektedir.
-Katolik kilisesine kayıtlıdır.

-İki kardeşi bulunmaktadır. 1968'de geçirdiği araba kazası sonrası anne ve babası boşanmıştır.Huzursuz bir çocukluk yaşamı olmuştur. Annesi zihinsel rahatsızlıklar nedeni ile hastanede yatmış ve babası ile mesafeli ve çatışmalı bir ilişkisi olmuştur.

-Kazadan sonar kolu kırılan Basquiat, tedavi sürecinde annesinin hediye ettiği 'Gray's Anatomy'kitabından ilk çizimlerini yapmıştır. Leonardo Da Vinci'nin çizimlerine hayran olmuş ve bu çalışmalarına da yazı ve işaretlerle yansımıştır.

-New York'tan bir dönem ayrılarak Porto Riko'ya taşınmış ancak daha sonar 1976'da tekrar New York'a geri dönmüşlerdir.

-Aile ilişkileri ve akademik başarısı bozuk olan Basquiat, 1977'de okula uyum zorluğu yaşayan öğrencilerin gittiği bir devlet okuluna yazılmıştır. Bu yılda yakın arkadaşı Al Diaz ile Downtown sokaklarında duvar yazıları yazmaya başlamıştır.

-18 yaşına geldiğinde evini terk etmiştir.

-İrksal zenci kimliği ve başkaldırıcı yapısı nedeni ile okul değiştirmek zorunda kalmıştır.

-Müzikle de ilişkisi olan sanatçının bu yönü annesinden kaynaklanmaktadır.-“Latin Amerika kültürünü, İspanya ve sömürüyü, kolonizasyonu, Avrupa ve Amerika egemenliğindeki adalet sistemlerini,köle emeğini sorguladığı yapıtlarında yerleştirdiği İspanyolca metinler ile Jean Michel Basquiat annesinden miras aldığı İspanyol dilinin etkisini bu biçimlerde göstermektedir “(Peker, 2018).

-Ünlü film yapımcılarının, sanatçıların mekanı Mudd Kulübünde müzisyen olarak da yer almış ve pek çok ünlü sanat küratörü ile tanışmıştır. Hip hop, caz,beyzbol, Fransız şiiri, Rönesans Sanatı, çizgi filmler, devrim tarihi, kolonyalizm, boksörler (Muhammet Ali), siyahi sporcular ilgi alanlarından bazılarıdır.

-Sanatçı her türlü yüzeyler üzerinde (kapılar, masalar, buzdolabı vb.) ve farklı materyaller kullanarak resim yapmıştır.

-Sanatçının ilk sergisinin küratörü, galerist Annina Nosei, “Public Adress” başlıklı sergi ile yeraltı graffiti duvar çizimlerini ortaya çıkarmıştır.İlk başta sanat olarak görülmeyen ancak daha sonra yüksek kültür sanatı haline gelecek post graffiti resim sanatının öncülerinden biri sayılmıştır.Ressam Twombly ile üslupsal benzerlikler görülsede, onun çalışmaları yeni dışavurumcu çizgide, spontanlığı, çocuksu işaretleri,primitif etkisi, çok katmanlı anlamlar içeren çizgisel ve yazınsallığı ile Twombly'nin resimlerinden farklıdır.Özgün ve başkaldıran, çocuksu yönü ile 1967-1988 yıllarında sanatçı kimliği, Andy Warhol ile arkadaşlığı ile dikkat çeker.

Takma adı SAMO onun graffiti sanatındaki adı olmuştur.Yaşadığı dönemde SAMO adı bir kült haline gelmiştir. Kendi ifadeleri ile SAMO=biçimsizliktir ve de Samo aptallıkları korur (Dragovic,2009'dan aktaran Peker,2018). İronik ifadelerle,sömürü toplumuna, ayrımcılığa karşı duruş sergiler.C (copyright)yani telif hakkı sembolü aslında benliğine dair bir mühürlemenin sembolüdür. AARON olarak isimlendirdiği Afro-amerikan beyzbol oyuncusu onun kahramanlarındanır.

Özetle Afro-amerikan kökenli, çok genç yaşta yüksek dozda zararlı madde kullanımından ölen ünlü sanatçı Jean Michel Basquiat, kendi ifadesi ile “korkunç ve soyut ekspresyonist”olarak kendini tanımlayarak(A.g.e.,2018), kısa ancak çalkantılı ve yaratıcı egoya sahip, başkaldıran kişilik yapısının kaynağı, öz yaşam öyküsü ile sanatsal kişisel söylem ya da yansımalarının ilgisini araştırmada incelenen kendi kişisel not defterinde de ortaya koymaktadır.

Sanatçının kendi ifadesi ile;

“ Ben resme başlarım ve bitiririm. Çalışırken sanat hakkında düşünmem.
Hayat hakkında düşünmeyi denerim” (A.g.e,2018,s.127).



Şekil 3: Jean Michel Basquiat ve eseri

Henry Geldzahler'in 1993 de yazdığı makalesindeki ifadesi ile;

Jean-Michel kısa bir yaşam yaşadı, fakat şaşırtıcı olarak çalışma yıllarının sayısı kadar bize unutulmaz işler bıraktı. Eski Yunanlılar, yaşamların trajik bir şekilde kısa ya da tatmin edici derecede uzun olmadığına inanıyorlardı; daha ziyade, her yaşamın kendi sonuna kadar yaşandığını ve kendi terimleriyle değer verilmesi gerektiğini düşünüyorlardı. Onu, kendi yapmadığı bir savaşta çok erken düşen bir savaşçı olarak düşünebiliriz (1993, s 8-10).

2.2. Otobiyografik Aktarıma Dayalı Görsel Araştırma Yöntemleri ile Kişisel Söylem Analizine Bir Örnek

Araştırmada, görsel grafiti sanatı içerisinde önemli bir çağdaş sanatçı örneği; Jean Michel Basquiat'ya ait 2015 yılında kitaplaştırılarak yayınlanmış karmaşık yaratıcı benliğini yansıtan özel not defterinde yer alan kişisel söylemleri ve sembollerinin (yazılı/görsel metinler- kişisel notlar ve çizimler), belirlenen anahtar temalar kapsamında otobiyografik ve oto-etnografik yöntemle birlikte incelenmesinden elde edilen bulgulara yer verilmektedir. Yazılı dilin ve sanatsal çizim dilinin, kişisel ve özgün yanı yanında, sosyal yaşamın önemli bir bileşeni olmasından da hareketle ve de diğer bileşenler- kültürel, etnik bağıntılar ile birlikte diyalektik ilişkisi göz önünde bulundurulmaktadır.

-Sanatçının otobiyografik aktarımlarında anahtar temalar:

**Tablo 1. Sanatçının kişisel yaşamına dair otobiyografik aktarımlar-
1. Temaya yönelik elde edilen veriler**

1. Tema: Kişisel-Otobiyografik Bağlam	
	<p>Kişisel Deneyimler</p> <p>-GANGSTER EMBLEMS(<i>GANGSTER AMBLEMLERİ</i>)</p> <p>-2 GIRLS JUST OUT OF ORANGEVILLE BIG FARM/COUNTRY HOUSE I JUST WANT TO TALK ABOUT THESE GIRLS (<i>TURUNCU BÜYÜK ÇİFTLİK / KIR EVİ DIŞINDA SADECE 2 KIZ BU KIZLAR HAKKINDA KONUŞMAK İSTİYORUM</i>)</p> <p>--SUZANE EXPLAINED THE FILM TO ME (<i>SUZANE FİLMİ BANA AÇIKLADI</i>)</p> <p>-“ANDY’S TRAP NO DICE STRICTLY CASH PIAGET WATCHES”(<i>“ANDY’NİN -ANDY WARHOL-TUZAĞI</i> <i>KESİNLİKLE NAKİT PİAGET SAATLERİ YOK”</i></p> <p>-KAYO IN THE LUNAPARK FREEZE FRAME ON A DRUNK IN THE PIAZZA THAT’S WHAT WE HAVE FOR PIGEONS LUMBERING ON ASPHALT FACEDOWN LEAPSICKNESS THE LAW OF LIQUIDS (<i>KAYO LUNAPARKTA PIAZZA’DA BİR İÇECEK ÜZERİNE KAREYİ DONDUR GÜVERCİNLER İÇİN SAHİP OLDUĞUMUZ ŞEY ASFALT ÜZERİNE KIRMIZI YÜZ HASTALIKLARI SIVI HUKUKU</i>)</p> <p>-INDIAN CLUBS (<i>KIZILDERİLİ KULÜPLERİ</i>)</p> <p>-AMATEUR BOUT© (-AMATÖR BUTON ©)</p>

		N.Y.C NEW YORK.
Benlik Algısı		-I'LL GIVE 20 LBS.OF OXYGEN FOR THAT DRAWING (-BU ÇİZİM İÇİN 20 LBS OKSİJEN VERECEĞİM) -I FEEL LIKE A CITIZEN IT'S TIME TO GO AND COME BACK A DRIFTER (BİR VATANDAŞ GİBİ HİSSEDİYORUMGİTME ZAMANI VESÜRÜCÜYE GERİ DÖN) -I WAS LUCKY TO HAVE MY CANVAS SUIT DRYCLEANED BEFORE THE RIOTS (KARIŞIKLIKTAN ÖNCE ÇADIR BEZ TAKIMIMIN KURU TEMİZLENDİĞİNDEN ŞANSLIYDIM) -BABY SAY "QUAQUA"(BEBEK SÖYLER "QUAQUA")
Kişisel Farkındalık		-YOU CAN'T SELL A HUMAN (BİR İNSANI SATAMAZSINIZ) -YOU'VE DONE THIS SCRATCHING.THIS WAS NOT BLANK.(BU ÇİZİMİ SİZ YAPTINIZ, BU BOŞ DEĞİLDİR. -I KNOW ONE DAY I'LL TURN THE CORNER AND I WON'T BE READY FOR IT.(BİR GÜN BİLİYORUM KÖŞEYİ DÖNECEĞİM VE BUNUN İÇİN HAZIR OLMAYACAĞIM) -IT ALL DEPENDS WHO YOU ARE ON WHAT STREET (HERŞEY KİM NE SOKAKTA OLDUĞUNUZA BAĞLI)

Otobiyoğrafik yöntemde- özgeçmiş, kişisel yaşam deneyimleri, ve kendi yaşam deneyimlerine ilişkin söylemler ve sembollerden seçilenler verilmektedir.

**Tablo 2. Sanatçının kişisel yaşamına dair oto-etnografik aktarımlar-
2. Temaya yönelik elde edilen veriler**

2.Tema: Kişisel-Oto-etnografik Bağlam	Kültürel Bağlılıklar	-COLONIES OF BLACK RODENTS (<i>SİYAH KEMİRGENLERİN KOLONİLERİ</i>) -HER VOICE TURNS INTO A BEGGAR IN SPAIN (<i>SESİ İSPANYA'DA DİLENCİYE DÖNÜYOR</i>)
	Etnik Bağlar	FAMOUS NEGRO ATHELETES (<i>ÜNLÜ NEGRO-SİYAH- ATLETLER</i>)
	Değerler (arzu edilen ve kişilerin hayatlarına kılavuzluk eden)	-GOLD HELMET (<i>ALTIN KASK</i>) -THE EDITORS ARRESTED/MAGAZINE SHUT DOWN (- <i>EDİTÖRLER TUTUKLANDI / DERGİ KAPATILDI</i>) -LOVE IS A LIE LOVER=LIAR (<i>AŞK BİR YALAN SEVGİ = YALANCI</i>) - NOT IN PRAISE OF POISON (<i>ZEHİR ÖDÜLÜ DEĞİLDİR</i>)
	İnançlar	--A PRAYER(BİR DUA) THE EARTH WAS FORMLESS VOID DARKNESS FACE OF THE DEEP SPIRIT MOVED ACROSS THE WATER AND THERE WAS LIGHT (<i>DÜNYA HÜKÜMSÜZ BİÇİMSİZDİ DERİN RUHUN KARANLIK YÜZÜ SUYUN KARŞISINA HAREKET ETTİ VE IŞIK VARDI</i>) "IT WAS GOOD"©(" <i>BU İYİ İDİ</i> " ©= <i>TELİF HAKKI SEMBOLÜ</i>)
	Kültürel Farkındalık	FAMOUS NEGRO ATHELETES (<i>ÜNLÜ NEGRO-SİYAHİ-SPORCULAR-ATLETLER</i>)

	Kültürlerarası Farkındalık	-FRENCH QUARTER -JAPANESE ARCHITECHTS -ARAB SINGING -TURKISH BATH (FRANSIZ MAHALLE -JAPON MİMARLARI -ARAP ŞARKICILIĞI -TÜRK HAMAMI)
--	----------------------------	--

Oto-etnografik yöntemde- değerler, inançlar,kültürel bağıntılar, kişinin kendi durumunu sorgulaması ve bu sorgulamayı şeffaf şekilde yansıtmayı, etnik bağların kişisel yorumlanması, kişisel farkındalık ve kültürel farkındalık, kültürlerarası farkındalığa ilişkin bazı söylem ve semboller verilmektedir.

Tablo 3.Sanatçının kişisel yaşamına dair 1. ve 2. temalara ilişkin seçilen görsel semboller

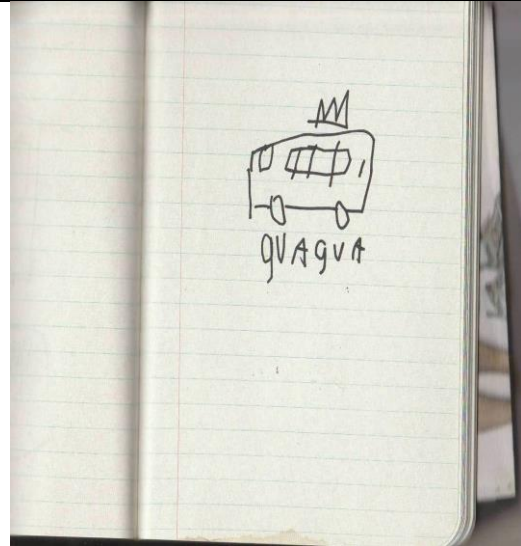
1. Temaya ilişkin seçilen görsel semboller	
---	--

2. Temaya ilişkin seçilen görsel semboller

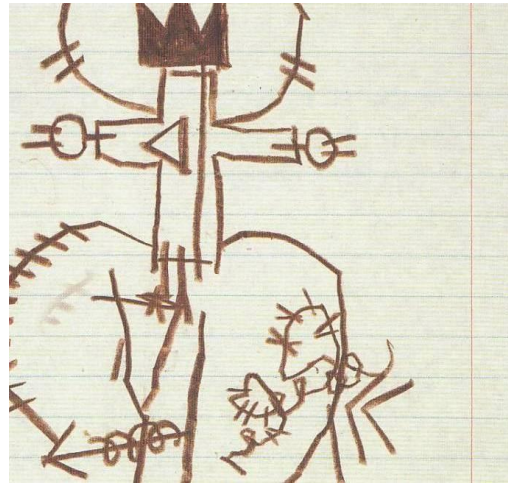
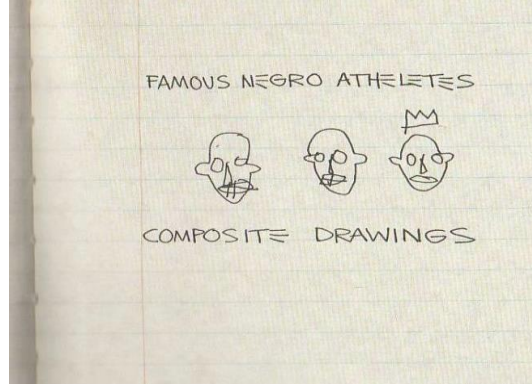

Kişisel söylem içerisinde otobiyografik anlatılar olarak incelenen dil (yazı dili) ve görsel dil (sembolik işaretler) oldukça kişiye özgü (sanatçı kimliğin göstergeleri) olsa da, psikologlar tarafından (Makhzoumi,1996, s.210), bireyin düşünmesine dair izler olarak incelenip, anlam bakımından değerlendirildiğinde bize bir fikir vermektedir.. Düşüncelerin bir ifade aracı olarak oluşturulan tüm dil unsurları, aynı zamanda gerekli sanatsal içsel ve dışsal motivasyonu ve hareketi, toplumsal yapıdaki bireyler arasındaki anlaşmayı sağlayıcı uyaran ve tepkiler olarak ele alınmalıdır.

2. SONUÇ

Sonuç olarak, 1960 sonrası, günümüz sanatında, biçimden çok bağlama bağlı kavramsal ve kişisel söylem merkezli çağdaş sanatsal örneklerin öne çıktığı saptanmıştır.

Tarihsel gelişimi içinde önce görünüşün, sonra algılayışın gösterimine odaklanan otobiyografik anlatılar modernizmle birlikte kişisel özelliklerin, sosyopolitik duruşun, cinsel ve kültürel kimliğin de temsil edilebilmeye başladığı bir araçken; postmodernizmle birlikte kültürel, toplumsal, cinsiyete bağlı bağlamların ön planda olduğu bir söylem aracı olmuş ve günümüzde bu bağlamların gerisinde yüzyıllardır varlığını koruyan dil, din, ırk, cinsiyet, cinsel ve etnik kimlik vb. her tür ayrımcılığın ortaya serildiği güçlü bir kategoriye yükselmiştir (Koruç,2018,s.76).

Bu bağlamda incelenen güncel sanat çözümlenmeleri araştırmalarında, görsel araştırma yöntemleri olan otobiyografi ve otoetnografi gibi görsel araştırma yöntemlerinin, kişisel söylem merkezli çağdaş sanatsal

yansıtımaların incelenmesinde önemi ortaya çıkmaktadır. Araştırmada sosyal bilimler alanında, görsel sanatlarda, kişisel söylemin; özellikle günümüz sanatında göze çarpan otobiyografik anlatıları ve imaj oluşumlarını içerdiği, günümüzde de otobiyografik anlatıların sadece yazınsal olarak değil, görsel içeriklerle de oluşturulabildiği ve de bunların otobiyografik ve oto-etnografik yöntem ile birlikte söylem incelemesi örnek üzerinden ortaya koyulmuştur. Otobiyografik görsel araştırma yönteminin, oto-etnografik görsel araştırma yönteminden ayrılan yönleri tablolaştırılarak ilgili temalarla örnek sanatçının kitaplaştırılmış kişisel not defterindeki izler, sembolik çizimler incelenmiş ve de özgeçmişini yansıtan bazı yazılarının çevirileri yapılmıştır.

Jean Michel Basquiat'ın kendi ifadesi ile "korkunç ve soyut ekspresyonist" olarak, kısa ancak çalkantılı ve yaratıcı egoya sahip, bir öteki olarak buna başkaldıran kişilik yapısı, öz yaşam öyküsü ile sanatsal kişisel söylem ya da yeni dışavurumcu yansıtımalarının ilgisini araştırmada incelenen kendi kişisel not defterinde de ortaya koyduğu saptanmıştır.

Sonuç olarak yapılan araştırmada, sanatta yaratıcı egoya bağlı kişisel söylemlerin sadece kişisel bellek ve öznel yaşamın bir dışavurumu olarak ele alınmaması ve kişisel söylem ya da anlatı özne- nesne ilişkisi ve bütünlüğü olarak benlik ya da kimlik oluşumunda etkili olan, tarihsel, toplumsal, kültürel bağlamların yansımaları olarak ele alınmasının gereği ortaya koyulmuştur.

KAYNAKLAR

Basquiat, M.J.(2015).Jean Michel Basquiat The Notebooks.Editör: Larry Warsh. Princeton Üniversitesi Yayını.New Jersey.

Erişti, D. (2017). Görsel Araştırma Yöntemleri. Pegem Akademi Yayını.İstanbul.

Geldzahler, H. (1993)."Introduction," Jean-Michel Basquiat: The Notebooks.New York,8-10.

Hoffman, F. (2014). Jean- Michel Basquiat Drawings Work from the Schoor Family Collection. New York:Rizoli International Publications, Inc.

Koruç. (2018).Günümüz Sanatında Otobiyografik Anlatılar. Yayınlanmamış Yüksek Lisans Tezi. Hacettepe Üniversitesi Güzel Sanatlar Enstitüsü Heykel Anasanat Dalı. Ankara.

Makhzoumi, R.E.(1996).Sosyal Psikolojiye Giriş. Anadolu Matbaacılık. İzmir.

Peker, B.(2018). Sanatta Yaratıcı Ego ve Başkaldırı Açısından Jean Michel Basquiat'ın Post-Grafiti Resimleri Üzerine Bir İnceleme.Yayınlanmamış Yüksek Lisans Tezi. D.E.Ü,Eğitim Bilimleri Enstitüsü.İzmir.

Yıldırım, A. & Şimşek, H. (2003).Sosyal Bilimlerde Nitel Araştırma Yöntemleri. Seçkin Yayıncılık.Ankara.

GÖSTERGEBİLİM AÇISINDAN BİR İNCELEME: UZUN HİKÂYE

Sümeyye Yazıcı¹

¹Yüksek Lisans Öğrencisi, Karadeniz Teknik Üniversitesi, Türkiye, sumeyyeyazici@gmail.com

Özet

Göstergebilim göstergelerin okunduğu ve anlatının derin yapısındaki manalarının ortaya çıkarıldığı bilim dalıdır. Edebi eserler görünen yüzeyin aksine zemin yapısında çeşitli anlam katmanları taşır. Mevcut derin anlatım katmanları eseri görünenin aksine daha çağrışımsal kılar. Yazınsal anlatılar sanatkarın zengin dünyasının bir yansımasıdır ve toplumun her bir unsurunu içinde barındırır. Toplum ve eserin birlikteliği insanın var olan çevreyle uyumu veya uyumsuzluğu edebi eserlerin konusunu oluşturur. Sanatçı tarafından ortaya koyulan eserlerin taşıdığı göstergeler bütünü göstergebilimin inceleme alanı içerisine girer. Mustafa Kutlu, yaşamı ve yaşamsal getirileri insanı merkeze alarak kurgusal düzleme aktaran bir sanatkarıdır. Eserlerinde var olan göstergeler aracılığıyla uyanık bir bilinç oluşturma gayesi taşır. O, bireylerin yaşadıkları anı/çağ anlamı kılmaya yönelik arayışlar edinmesine katkı sağlar. İnsanın geçmişten bu yana sürüp gelen değerlerini, gelecekte var olmasını ümit ettiği gerçekliği kavramlar ve semboller vasıtasıyla eserlerinde işler. Sanatkar, sözün gücünü kullanarak göndergeler aracılığı ile okuyucuyu eylemsel boyuta taşır. Mekansal bir kopukluktan başlayan aidiyetsizlik ve düzensel sorgulayış ekseninde arada kalmış bireyin hikâyesine yer veren “Uzun Hikâye” varoluşsal temelli arayışın sancularına işaret eder. Bahsi geçen eser geleneksel ve modern anlatı birlikteliğinin bir ürünüdür ve yaşamaya çalıştığı hiçbir yerde kök salmayı başaramayan bir ailenin hikâyesini anlatır. Söz konusu başarısızlık aslında tam anlamıyla bir kimlik arayışıdır. “Uzun Hikâye” geleneğin izlerini taşıyan göstergeler aracılığıyla çağın sorunlarına bir eleştiri niteliğindedir. Bu çalışmada Yeni Gelenekçi edebiyatın temsilcilerinden ve günümüzün en önemli hikâye yazarlarından Mustafa Kutlu’nun “Uzun Hikâye” adlı eseri göstergebilim açısından incelenecektir. İnceleme anlatı düzeyi, söylem düzeyi, derin düzey olmak üzere üç başlık altında yapılacaktır. Başlıklar tablolar ile tahlil edilecek ve kora şeması ile inceleme sonuçlandırılacaktır.

Anahtar Sözcükler: Mustafa Kutlu, Uzun Hikâye, Göstergebilim.

GİRİŞ

Gösterge, gösteren ve gösterilenin birliğinden oluşan kavramdır. Mevcut birlikteliğin incelemesinden doğan bilim dalı göstergebilim biçiminde adlandırılır. Edebi anlatılarda çeşitli göstergelere başvurulur ve bunlar anlatının inceleme alanını göstergebilime yöneltir. Sözlük tanımıyla gösterge: “1-Gösteren (signifier) ile gösterilen (signified) arasındaki iki yanlı nedensiz ilişkilerin oluşturduğu birim. İlişkinin kendisini anlamlama olarak adlandırılır. 2- İletişim modelinde bildirinin vericiden geçtikten sonra temsil edildiği fiziksel biçim; örn. şu anda okunan sözcükler, bildirinin harflere dönüşmesinden oluşan fiziksel biçimlerdir. Konuşma sürecinde duyulan sözcükler işitsel göstergelere, okurken görülen yazılı sözcüklerse görsel göstergelere örnektir” (İmer, Kamile vd., 2011: 142-143). Özne ve nesne arasındaki ilişki ağı incelenmeye başladığında anlatıyı anlamlandırma ve çözümleme süreci devreye girer. “Gösterge bir uyarıcıdır –yani duyuşsal bir tözdür.- Uyandırdığı bellekssel imge kafamızda başka bir uyarıcının imgesine bağlanır. Göstergenin işlevi, bir iletişim doğrultusunda bu ikinci imgeyi canlandırmaktır” (Guiraud, 1994: 39). Bunlar belirli işlevlere sahiptir ve işlevlerin gerçekleşmesiyle ileti sağlanır. Göstergelerin mevcut amaçları doğrultusunda izlevler görevlerini yerine getirir. Vazifelerini yapabilmek için ise iki önemli unsura yani alıcıya ve vericiye htiyacı vardır. Alıcı ve verici, nesneyi doğru zamanda doğru yere aktarmak adına önemlidir. “Göstergenin işlevi, bildiriler aracılığıyla düşünceler iletmektir. Bu iletim işlemi bir nesne yani, kendisinden söz edilen bir şey ya da gönderge; göstergeler ve bundan dolayı bir düzgü, bir iletim aracı ve de doğallıkla bir yayıcı ile bir alıcı içerir” (Guiraud, 1994: 21). İnsanların birbiriyle anlaşması yaşamın şartıdır. Anlamayla başlayan anlaşma dilsel aktarım yoluyla gerçekleşir. Dil bir göstergedir. Ayrıca jestler, mimikler dilin olmadığı yerde işaret dili de bu alanın kapsama alanı içerisine girer. Hafızamızda şekillenen ikinci imgenin okunmasını ve çözümlenmesini hedefleyen göstergebilim “genel Göstergelerin ve kullanımlarının incelenmesi ile ilgilenen çalışma alanı. Amerikalı felsefeci C. S. Pierce’ın (1839-1934) öncüleri arasında bulunduğu göstergebilim kuramı insan dilini gösterge dizgelerinden birisi olarak ele alır. Öteki dizgeler arasında yiyecek, giyim, moda, sanat vb. bulunur. Avrupa geleneği ise Saussure’ün ilkelerinden yola çıkar. Saussure de dilbilimi, göstergebilimin bir bölümü olarak görür” (İmer, Kamile vd., 2011: 143). Bu alan hızla bilim dünyasında yerini alır. “Yirminci yüzyılın başında F. Saussure tarafından toplum içindeki göstergeleri incelemek üzere ayrı bir bilim dalı olarak önerilen göstergebilim, bir çözümleme yöntemi olarak, sanat, toplu ve yazın gibi birçok alanı etkilerken kendine ait kuram ve işlemsel temeli de oluşturmuştur” (Elyıldırım ve Er, 2011: 38). Göstergebilime dair çalışmalar günümüzde artar ve birçok çalışma örneği ortaya koyulur.

1. ANLATI DÜZEYİ

Edebiyat sosyal bilimlerin bir koludur ve sanatçının düşünce dünyasının sonuçları olan ürünlerin ortaya çıkmasını sağlar. Sanatkar bu süreçte çeşitli yöntemlere ve farklı dalların araştırma alanlarına gereksinim duyar. Edebiyat sayesinde yaratıcı yazım süreci gerçekleşir. Yazınsal eserlerin farklı türleri mevcuttur. Öykü de bu türlerden birisidir. En genel tanımıyla “İnsanı doğrudan ya da dolaylı olarak ilgilendiren bir durumun yaşanabilirliğini veren, durumun çekirdeğini, ayrıntısını belirlemeyi ve gerçeklik gerilimi ve duygu yükünü vurgulamayı amaçlamış, kendi başına bağımlı, bir düzyazı türü, bir aktarım aracıdır öykü” (Tosuner, 2013: 151). Mustafa Kutlu son dönem öykücülerdendir. Eserleri edebiyat çevrelerince ciddi ilgi görür. “1960 yılların sonlarından itibaren modernizme karşı çıkış, yerlilik, akıl ötesi, şuuraltı, altıncı his, duygu, sezgi, gibi kavramları öne alarak, modernizmin getirdiği teknoloji, bilimsellik, akılcılık kavramlarına karşı direnen; bu yönüyle postmodernizme yaklaşmakla beraber, dinin ve geleneksel ahlakın düsturlarını reddetmeyen, hatta yücelten bir başka hikâye anlayışından da söz etmek gerekir” (İslam Külahlıoğlu, 2015: 370). Yeni Gelenekçi diye tanımlanan edebiyatın temsilcisi olan Kutlu, bahsi geçen geleneğe uygun öykü kitapları kaleme alır. Kutlu, aynı zamanda dergicilikle uğraşır. O, şimdinin yazarıdır ve şu anı yazarken bile geçmişten gelen kültürel kodları eserlerinde işlemeye özen gösterir. Mustafa Kutlu, zengin bir imge dünyasına vakıftır. Anlatılarının içerisinde kendi milletine ait yerel unsurları kullanır. Mitlerden bahseder. Geçmiş şü ana harmanlar ve okuyucunun beğenisine sunar.

“Uzun Hikâye” Mustafa Kutlu'nun öykülerinden biridir ve 2000 yılında basılır. Eser iki bölüm şeklinde ele alınır. İçerisinde mahalle kültürünün bütün özelliklerini barındırır. Tek partili yaşamın olduğu dönemden kesitler sunar. O zamanların karakterini ortaya koyan unsurlara sıklıkla yer verir. Örneğin kültürel kodlara işlenen leğende çocuk yıkamak hikâyesinin bir kısmında vardır: “Annem beni leğende yıkardı. Yaz-kış demeden tulumbadan su çeker, moraran parmakları ile çamaşır çitiler; her bir yanı tertemiz, gül gibi yapardı” (Kutlu, 2000: 28). Mevcut çağın şatlarında havalı olmanın göstergesi Murat yüz yirmi dördü eserin içerisinde bulmak mümkündür. “Uzun Hikâye”, seyyar lunaparklardan, mahalle arası esnaf kültüründen izler taşır. Herkül masist,

kovboy filmlerin olduğu, üçgen vücut merakının popülerleşmeye başladığı bir dönemde olaylar baş gösterir. Böylece bu tür göstergeleri kullanarak o döneme okuyucuyu götürür. Eser 114 sayfadan meydana gelir.

Eserin ismi ile kastedilenin niceliksel bir uzunluk değildir. Bu hikâyeyi uzun yapan niteliğidir yani kastedilen uzunluk niteliksel bir uzunluktur. Hikâye çok katmanlıdır. Kendi içerisinde birçok olay örgüsüne sahiptir. Anlatıda başkışı ve ailesinin olduğu gibi fon karakterlerin de yaşam serüvenlerine yer verilir. “Uzun Hikâye”, kimlik arayışı içerisindeki Ali ve ailesinin başından geçenleri anlatır. Ben anlatıcının ağzından aktarılan eserde bir aidiyetsizlik ve tutunamayış söz konusudur. Mevcut tutunamayış şu cümlelerle vurgulanır: “Coğrafyaya, mekâna dair bir bağlanma, bir aidiyet duygusu yok bende. Zihnimi eşiyor, hafızamı yokluyorum. Hep yollar, kıvrılıp giden tozlu yollar, eski dökülen otobüsler, kamyon karoserleri, tren rayları, vagonlar, kurum vs.” (Kutlu, 2000: 18). Böylece “Uzun Hikâye” için, yaşamın küçük veya büyük oyunlarına alışmamış insanların aidiyetsizliği ve varoluş arayışları üzerine kuruludur demek mümkündür.

Kitap ben anlatıcının “Ben o zamanlar on altı yaşındayım, lise birde. İnce uzun bir oğlan. Saçlarım kirpi gibi dik duruyor; ne yana ne geriye taranıyor beni deli ediyordu” (Kutlu, 2000: 7) cümlesiyle başlar. Pelvan Süleyman’ın torunu Ali’nin hikâyesi, karısıyla tanışması başlarından geçen olaylar sıra sıra dizilir. Ali var olan düzene başkaldıran bir kahramandır. O karısını kaçıtır ve bir kasabaya gelirler. Başkışı Ali burada ortaokul kâtipliği görevindedir. Okulun boş arazisini ağaçlandırır müdür ise bu durumdan pek hoşlanmaz. Sonraları o müdür bahçenin keyfini süren kişi haline gelir. Buraya emek veren insanların ise emeklerini hor görür. Ali söz konusu duruma dayanamaz ve bir gün herkesin içinde müdüre çıkarır. Bugünden sonra adı sosyalist Ali diye anılır. Bahçeden topladığı meyveleri kasabaya dağıtır. Daha sonra burayı terk etmek zorunda kalır. Ailesiyle vagon eve taşınırlar. Geldikleri yerde talihsizlikler peşlerini bırakmaz. Münire bir gece sancılanır ve hastaneye kaldırılır. Kadın ölür ve baba oğul yalnız kalır. Yaşanan olaylardan sonra çocuk 16 yaşındayken Ali Sarıkaya Otelinde arzuhalcilik yapar. Burada Zopuroğlu tehdidiyle karşılaşır. Çocuğun savcının kızıyla görülmesiyle yeniden bir göç mecburiyetine zorlanır. Yolculukları sonucunda Hanyeri kasabına gelirler ve bir kitap dükkânı açarlar. İşler iyi gitmez, Ali gazetede yazmaya başlar. Yazıları sakıncalı bulunur ve hapse girer. Çocuk artık yalnızdır, bir kız sever, kız kaçırılmak ister. Kız kaçmaya razı olmayınca babasıyla vedalaşır ve trene binip rüzgârın götürdüğü yere gitmeye karar verir. Babasından aldığı daktilo ile uzun hikâyesini yazmaya koyulur. Bunlara ilaveten arka cephede eserde adı geçen diğer insanların hikâyelerine yer verilir ve anlatı kendini arama yolculuğuna dönüşür.

2. SÖYLEM DÜZEYİ

Söylem düzeyi iletişim eksenini, isteyim eksenini, edim eksenini şeklinde gruplandırılır ve incelenmek istenilen eserler bu başlıklar etrafında çözümlenir. “İletişim eksenini, gönderici- nesne alıcının oluşturduğu eksenidir ve iletişim ekseninde göndericinin işlevi, özneyi alıcıya bir şey iletmesi için harekete geçirmektir. İsteyim eksenini, özne-nesne-ekseni olup bu ekseninde özne çeşitli engelleri aşarak nesneye ulaşmaya çalışır. Edim eksenini ise, destekleyici-özne-engelleyicinin oluşturduğu eksenidir. Burada özne, “isteyim”den “edim” e geçer ve nesneye ulaşmak için destekleyiciden bir yardım ya da yeti alır. Ancak engelleyici, özneye güçlükler çıkararak nesneye ulaşmasını engeller”(Eliuz, 2015: 80). Eksenler belirlendikten sonra eyleyenler ve eylemler üzerinden katmanlar incelenmeye alınır. “ Temel sözce en az iki eyleyen (Ö-N) arasındaki ilişkiden doğar ve iki biçimde gerçekleşir. 1. Durum Sözcesi (Özne ile nesne arasındaki ayrılık ya da birliktelik ilişkisi) 2. Edim Sözcesi (Bir durum sözcesini bir başka durum sözcesine dönüştüren sözce)” (Kuzu ve Sarar, 2004: 38). Öykü türüne bir örnek teşkil eden Mustafa Kutlu’nun “Uzun Hikâye” adlı eseri bir kimlik arayışı hikâyesidir. Burada iletişim ekseninde gönderici yazar öznesidir. Nesne düzleminde mızıkça, daktilo, vagon ev pembe soluk mont, tren/yol/yolculuk, defter, ses bulunur. Alıcı ise toplumsal düzene aykırı davranan farklı statülere sahip kişilerdir. İşlevi özneyi eylemsel boyuta taşımak olan gönderici nesnelere aracılığıyla alıcıya iletisini gönderme olanağına ulaşır. Nesnelere mevcut durumun göstergelerini meydana getirir ve eserin kavramsal boyutunu belirginleştirir.

Tablo 1. İletişim Ekseni

İLETİŞİM EKSENİ		
GÖNDERİCİ	NESNE	ALICI
Yazar öznesi	Mızıka Daktilo Vagon ev Pembe soluk mont Tren/yol/yolculuk Defter Ses	Toplumsal düzene aykırı davranan farklı statülere sahip kişiler

İletişim eksenini gönderici, nesne ve alıcıdan meydana gelir. “Gönderici-nesne-alıcı’dan oluşan iletişim ekseninde göndericinin görevi, özneyi alıcıya bir şey iletmesi için harekete geçirmektir” (Eliuz ve Güneş Öksüz, 2016: 70). Özne konumunda başkışı Ali vardır. Ali yaşadığı hiçbir yere ait olamayan biridir. Onun bitmeyen konum değişiklikleri bir başlangıcın aynı zamanda yeni bir hikâyenin işaretçisidir. Ali’nin yanında başlangıçtan sonuna kadar daktilosu ve mızıkası vardır. Bu nesnelere onun var oluşunun simgeleridir. Daktilo başkının toplumsal düzene aykırı davranan farklı statülere sahip kişilerle mücadelesinin göstergesidir. Kendiyle baş başa kaldığında defterine yazdığı yazılar zamanla onu dönüştüren, yaşadıklarının getirdikleriyle birlikte haksız gördüğü şeylerle mücadelesindeki bir silaha evrilir. Hayatındaki hiçbir şey arzuladığı gibi gitmeyen Ali, kendini dönüştürecek gücü daktiloda bulur. Daktilonun sesi Ali’nin sesidir. Sessizliği ise yok oluşunun göstergesidir: “Bu alet yanında oldukça ben yanımdayım demektir. Bu aleti tıkrıtmaya başladığında ben konuşuyorum demektir. Bu alet sustuğunda... Gerisini getirmedir” (Kutlu, 2000: 110). Anlatıda daktilo sesi bir yok oluş simgesi olarak kullanılırken aynı anda sonun başlangıcı biçiminde de varlık bulur. Baba oğula daktiloyu devrettiğinde onun hikâyesi biter. Çocuk için ise daktilo yeni bir hikâyenin yazılmasının aracıdır ve bir başlangıcın ifadesidir. Her şeyi bırakıp gitmeye karar veren çocuğa babası daktiloyu verir ve çocuk trende kendi uzun hikâyesini yazar. Daktiloda olduğu gibi ses yoluyla ortaya çıkan göstergelerden bir diğeri mızıkadır. Baba için mızıka neşeli anlarının ortağıdır. Karısı öldüğü zaman ise mızıka yaşama tutunma nesnesi haline alır. Çocuk ise kendi varoluş yolculuğuna çıktığı ana kadar mızıkeyi çalmayı hiç beceremez. Yolculuk sırasında kendini mızıka çalarken bulur. Mızıka yaşamsal döngünün ve hayata tutunuşun bir göstergesidir. Ali keyfi yerindeyken ıslık çalar. Toplumun genelinde ıslık keyiflendirici bir unsurdur. Jest ve mimiklerle bu nesne iyice belirginleşir. O, heyecanını dizginlemek istediği anlarda da ıslık sesine ihtiyaç duyar. ıslık başkışı için güven duygusunu ve dik duruşu imler: “Sıra o meşhur çekmeceye gelince babamın rengi attı. Paniklediğini belli etmemek istiyordu. Böylesi durumlarda hep ıslık çalar. Tabi komiserin kravatına karşı ıslık çalamazdı. O anda. Yine de dudaklarını büzüp içinden üförmeye durdu” (Kutlu, 2000: 45). Böylece ses Ali’nin yaşamdan keyif duyduğu anların, başlangıçların, yaşam mücadelesinin, kendi oluşun ve bütün bunların temelinde var olmanın göstergesi biçiminde eserde yer alır.

Tren/yol/yolculukta öznenin başkaldırışıdır. Özne yaşadığı düzenden ve o düzenin getirdiği kaostan bunalır ve gittiği yerdeki haksızlıklara dur demekten kendini alamaz. Bu kendini alamayış her seferinde yeni bir sürgünle sonuçlanır. Yaşadığı topluma o kadar ait hissetmezler ki tutunmak için seçtiği yerler bile aslında köksüzlüğün göstergesi niteliğindedir. Bunlardan biri vagon evdir. Vagon trenin bir parçasıdır ve o coğrafyada yaşayan diğer insanlar için bir ev tercihi olmaz ama başkışı ve ailesi bir vagon parçasından kendilerine yuva kurar. Hikâye boyunca terk edilmişler, sonlar ve başlangıçlar hep trenle yapılır. Tren ve yolculuk Ali’nin çığılığıdır.

İletişim ekseninde ekonomik konum ve statünün göstergesi soluk pembe bir monttur. Kıyafet olumlu ve olumsuz anlamda ilk intibanın kazanılmasını sağlayan unsurdur. İnsanlar hakkında izlenimler kıyafetler aracılığıyla temellenir. Giyilen giyisinin nitelikleri önemli göstergelerden biridir. Anlatıda montun soluk olması onun eski, işlevini tamamlamış ve çok kullanılmış olduğunu hala kullanılıyor olması ise ailenin ekonomik durumunu gösterir. Bunun yanında Ali kıyafetine verdiği özen ile dikkat çeker: “Hep tıraşlı, kravatlı gezer babam. Hele bir de güneş gözlüklerini taksın, müdürden, kaymakamdan geri kalmaz. Ayakkabılar pırıl pırıl cilalı, pantolon jilet benzeri ütülü, çakı gibi. Bayağı yakışıklı adamdır” (Kutlu, 2000: 21). Takım elbise, kravat bunlar üst makam insanların tercih ettiği giyinme şekilleridir. İyi giyimli olmak iyi yaşam şartları demektir. İyi yaşam şartları belirli bir statüyü ve dolayısıyla gücü beraberinde getirir. Fiziksel görünüm ile gücü elinde tuttuğunu düşünenler ve gücü kendinde bulundurmaya isteyenler saygıyı bu izlenim üzerine kurgular. Ali'nin iyi giyimi ve özeni onu kıyafet merkezli güç algısına yaklaştırır. Fiziksel görünümüyle verdiği mesaj ile söylemlerindeki sivrilik çatıştığı anda ise beklenen son gerçekleşir. Dış görünümü ile edindiği olumlu görüş devamlılığını yitirir. Bu durum toplum tarafından öteki görülmesine yol açar.

Diğer bir eksen isteyim eksenidir. Bu ekseninde özne ve nesne ilişkisi yer alır. “Özne- nesne merkezli isteyim ekseninde, öznenin nesneye ulaşmaya çabaları yer alır” (Eliuz ve Güneş Öksüz 2016: 71). Burada Özne Ali'dir. Nesne kendi olmak, var olmak ve aidiyettir.

Tablo 2. İsteyim Ekseni

İSTEYİM EKSENİ	
ÖZNE	NESNE
Ali	Kendi olmak Var olmak Aidiyet

Bu ekseninde özne çeşitli engelleri geçmek ve onlarla mücadele etmek zorundadır. Herkesin eşit şartlara sahip olmasını isteyen başkışı okulun bahçesini meyve ağaçlarıyla donatan insanların emeğinin karşılığını almadığını görünce bu duruma sessiz kalmaz ve müdür ile mücadeleye girer. Sanatkar, öznenin eşitsizliğe tahammülsüzlüğüne eserde yer verir. Ön yargı Ali'nin karşısına çıkan bir engeldir. Bahçe mevzuu yüzünden tartıştığı müdür ona sosyalist lakabını takar: “Eşit bölümüm de ne demek. Yoksa sen sosyalist misin, diye sormuş. Bak, bak, bak... Hani babam Bulgar muhaciri ya, onu çitlatmak istiyor, bu bir, İkincisi, o yıllarda birine 'sosyalist' demek, anasına sövmek gibi bir şey. Hele bir de şikâyetçi olsa, adamı anında uçururlar” (Kutlu, 2000: 20). Sosyalist lakabı küçücük kasabadan dışarı hızla yayılır. İnsanlar onun sosyalist biçiminde sıfatlandığını bilir ve ona karşı ön yargı edinirler. Kişilere takılan lakaplar aslında onların karşı tarafa verdikleri örtük mesajlardır. Eserde insanlar Sosyalist Ali, Çerçi Abdullah, Foto Tombul, Üçgen Erdoğan gibi adlarla anılır: “- Yahu Ali Bey, sen ne biçim sosyalistsin. Hem cumaya gidiyon, hem kafayı çekiyon” (Kutlu, 2000: 34). Burada da görüldüğü gibi insanlara verilen lakaplar belirli anlamlar taşır ve bu anlamların dışına çıkıldığında insanların zihninde kastedilen aksine bir imaj meydana gelir. Kendini arayan özne için ölüm mücadele etmek zorun kaldığı bir diğer göstergedir. Karısı ölen Ali, artık hayat yolunda tek başına yürür. Ölüm, öznenin dönüşüm yaşadığı andır. İnandıkları için mücadele eden başkışı bu uğurda eşini kaybeder. Birlikte çıktıkları yolda tek başına ilerler. Özne karşısındaki engelleri aşmak için yeni bir yolculuğa çıkar. Burada da hapisane hayatı ile tanışır. Sınırlı bir mekan içine hapsedilen Ali dışarıda inandıklarını içeride de sürdürür. Yalnızlık onun mücadele etmesi gereken son şeydir. Eserde özne karşısına çıkan engelleri aşarak kendini gerçekleştirmeye çalışır. Ali kendi olmak, var olmak ve yaşadığı hayata ait hissetmek için önündeki bütün engelleri aşma mücadelesi verir. Bu mücadele gen aktarımı yoluyla çocuğuna geçer. Trende yazmaya başladığı hikaye bunun göstergesidir.

Tablo 3. Edim Ekseni

EDİM EKSENİ		
DESTEKLEYİCİ	ÖZNE	ENGELLEYİCİ
Çocuk Münire Tren Şefi Makasçı'nın Karısı Çerçi Abdullah Sevim Hanım Ayla Feride Turan	Ali	Okul Müdürü Zopuroğlu Vilayettekiler Selami Savcı Makasçı

Edim ekseni destekleyici, özne ve engelleyicinin oluşturduğu bir ilişki ağıdır. “Destekleyici-özne-engelleyici'nin oluşturduğu edim ekseninde özne isteyimden 'edim'e geçer ve nesneye ulaşmak için destekleyiciden yardım ya da yeti alır; engelleyici ise, özneye güçlükler çıkararak nesneye ulaşmasını güçleştirir” (Eliuz ve Güneş Öksüz, 2016: 71). “Uzun Hikâye”de özne Ali'dir. Destekleyiciler çocuk, Münire, tren şefi, makasçı'nın karısı, Çerçi Abdullah, Sevim Hanım, Ayla, Feride, Turan'dır. Engelleyiciler ise okul müdürü, Zopuroğlu, vilayettekiler, Selami, savcı, makasçıdır. Çıktığı yolculuklarda karşılaştığı insanlar öznenin bazen destekleyicisi bazen engelleyicisidir. Özne engelleyiciler nedeniyle yaşadığı yerleri terk eder ve göçebe bir yaşam tarzını benimsemek durumunda kalır. Engelleri aşma çabası başkisinin kendini arama yolculuğunda önemli bir yere sahiptir. Özne engelleyiciler ile karşılaştıkça onları yenmek ve yaşam serüvenine devam edebilmek için yeni bir yol almak zorunda kalır. O, gittiği yerlerde yeni engelleyiciler ile karşılaşır. Bu yazgı onu bulunduğu her mekanda takiptedir. Aynı zamanda tanıştığı destekleyiciler öznenin kendi varlığını inşa etmesine yardımcıdır. Eserin sonunda hikâyenin ne zaman biteceği konusundaki bilinmezliğe işaret edilir: “Mızıkanın nağmeleri otel penceresinden sızıp kasabanın dumanı tüten kırmızı kiremitli damlarına doğru yayılmaya başladı. Nereye kadar gider bu ses, kime ulaşır” (Kutlu, 2000: 114). Pencereden sızan ses ile mücadelenin bitmeyen bir uzun hikâye olduğundan böylece destekleyici, özne ve engelleyici döngüsünün hikâye varlığını sürdürdüğü ana kadar devam ettiğinden söz etmek mümkündür.

3. DERİN DÜZEY

Derin yüzeyde oyuncular ve onların izleksel rolleri yer alır. Bunlar hikayenin tematik düzleminde şekillenmesine yol açar. “Uzun Hikâye”de Ali kendini arayış ve başkaldırı; Münire bütünleşme, eş; çocuk gelecek ve kendi oluş; müdür sorumsuzluk ve çıkar; Zopuroğlu sahtekarlık ve çıkar; savcı ise engel izleksel rolünün taşıyıcısıdır.

Tablo 4. Oyuncular ve İzleksel Roller

Oyuncular	İzleksel Roller
Ali	Kendini arayış ve başkaldırı
Münire	Bütünleşme, eş
Çocuk	Gelecek ve kendi oluş
Müdür	Sorumsuzluk ve çıkar
Zopuroğlu	Sahtekarlık ve çıkar
Savcı	Engel

Edebiyat ürünleri yaşamın içerisinden derin kesitler sunar. Anlatılar kurgudur ama önermeler gerçek hayatın izleklerine yöneliktir. “Uzun Hikâye” İnsanların çıkarları üzerine kurulmuş ilişkileri reddeden bir başkaldırı öyküsüdür ve öznenin yaşam yolculuğu sırasındaki var olma mücadelesini konu edinir. Eserde yer alan kişiler belirli izleksel rollerin taşıyıcısıdır. Oyuncuların izleksel rolleri eserin iletisi ile doğrudan ilişkilidir. Sanatkar öznenin nesneye kavuşma mücadelesini bu rolleri aktaran oyuncuların eylemleri doğrultusunda eserine yerleştirir. Ali'nin kendini arayışının ve mücadelesinin destekleyicisi izlevinde kurmacanın içinde yer edinen Münire ve çocuk temsil ettikleri roller ile öznenin nesneye ulaşmasına aracılırlar. Hikâyede eş ve anne rolünü üstlenen Münire öznenin var oluş mücadelesinin bir parçasıdır. Annenin ölümüyle babasıyla yeni bir hayata başlangıç yapan çocuk ise öznenin bir diğer destekleyicidir. Çocuk anlatıda öznenin ideallerinin geleceğe taşınması rolünü üstlenir. Eserin sonunda yalnız başına kendini arama serüvenine çıkar. Müdür, Zopuroğlu, savcı ise sorumsuzluk, sahtekarlık ve çıkar rolleri ile öznenin nesneye kavuşmasına engel olma gayesi taşır. Gittiği her yerde birçok engelle karşılaşan özne bu engeli orayı terk ederek aşar. Müdür, Zoğuroğlu ve savcı için ortak izleksel rol kendi isteklerinin ve sınırlarının dışına çıkan kişileri durdurmaya yöneliktir. Kendi eylemleri ile çatıştığı noktalarda özneyi öteki konumuna getirerek engellemeye çabalarlar. Kişi düzlemindeki izleksel roller anlatının tematik boyutunu meydana getirmede yardımcı unsurdurlar. Aşağıda verilen kora şeması ile gösterildiği üzere anlatı içinde var olan göstergelerin kavram ve sombolik karşılıkları ile anlatının yapısı ve izleğinin anlaşılması kolaylaşır.

Tablo 5. Kora Şeması

	ÜLKÜDEĞER	KARŞİDEĞER
KİŞİLER DÜZLEMİ	Ali Münire Çocuk	Okul Müdürü Zopuroğlu Savcı
KAVRAM DÜZLEMİ	Kendi olmak Değerlere bağlılık	Yozlaşma
SİMGE DÜZLEMİ	Ev Kitaplar Küpe çiçeği Saka kuşu Mızıka Daktilo Bahçe Kâğıt Kalem Mürekkep Kitapçı dükkânı Türkü	Tren/vagon Matbaa Kirpi saç Solmuş pembe mont Yırtık kundura Çorak toprak Kıvrılıp giden uzun yollar Tren rayları Mangal

(Korkmaz, 2015: 103)

Edim ekseninde destekleyici konumunda yer alan Ali, Münire ve çocuk kendini arayış ve başkaldırı, bütünleşme, eş, gelecek ve kendi oluş izleksel rolleri ile eserin kişiler düzleminde ülküdeğerde bulunur. Edim ekseninde engelleyici görevinde sorumsuzluk, çıkar, engel biçimde izleksel rol alan okul müdürü, Zopuroğlu ve savcı ise karşıdeğerin temsilcileridir. Öznenin kendi olmak, değerlere bağlılık ve yozlaşma kavramları etrafında mücadelesini oluştuğunu görmek mümkündür. Ev, kitaplar, küpe çiçeği, saka kuşu, mızıka, daktilo, bahçe, kâğıt, kalem, mürekkep, kitapçı dükkânı, türkü, tren, matbaa, kirpi saç, solmuş pembe mont, yırtık kundura, çorak toprak, kıvrılıp giden uzun yollar, tren rayları ve mangal gibi simgeler eserin temel izleğinin işaretçisidirler. Gönderici alıcıya iletmek istediklerini nesnelere aracılığıyla yansıtır. Bu nesnelere simge düzlemindeki değerlerle örtüşür niteliktedir.

SONUÇ

Eserin derin yüzeydeki anlamını göstergeler aracılığıyla okuma ve anlamlandırma işlevine sahip olan göstergebilim edebiyatın inceleme alanlarından biridir. Geleneksel anlatının modern anlatı unsurları ile birleşimine yer verdiği eserleri ile Mustafa Kutlu yazın dünyasında önemli bir yere sahiptir. Sanatkarın mevcut düzenin kültürel kodlarını içinde barındıran; köksüzlüğü ve bir mekâna ait olmayışı kurgusal düzene aktardığı “Uzun Hikâye” adlı eseri ötekileşmeyi kabullenmeyişin sembolüdür. Bu kabullenmeyiş anlatı içinde kendini arama yolculuğuna dönüşür. Mustafa Kutlu’nun “Uzun Hikâye” eseri içinde bulundurduğu göstergeler dolayısıyla göstergebilim açısından incelenmeye uygun bir anlatıdır. Söylem düzeyinde iletişim eksenini gönderici, nesne ve alıcıdan oluşan göndericinin alıcıyı harekete geçirmesini sağlamayı amaçlayan eksendir. Burada gönderici mızıka, daktilo ve defter gibi ses kaynaklı göstergeler; vagon ev, tren yol/yolculuk gibi aidiyetsizlik üzerine kurulan eylemsel göstergeler; pembe soluk mont ile ekonomik durumu ve statüyü fiziksel görünümünden hareketle işaret eden göstergelere başvurur. İsteyim ekseninde öznenin kendi olmak, var olmak, aidiyet biçiminde karşılık bulan nesneye kavuşma mücadelesine yer verilir. Edim ekseninden öznenin destekleyici ve engelleyiciler ile ilişkisinden bahsedilir. Yanında bulunan destekleyicilerin yardımıyla öznenin karşısına çıkan engeller ile mücadelesi kendilik bilincini oluşturmasını sağlar. Derin yüzeyde yer alan oyuncular ve izleksel roller eserin iletisini belirginleştirir. Kendi olmak, değerlere bağlılık, yozlaşma kavramları üzerine kurgulanan “Uzun Hikâye” adlı eser içinde var olan göstergelerden de anlaşıldığı üzere niteliksel uzunlukta kendini arayan Al'nin varoluşsal mücadelesinin aktarımıdır.

KAYNAKÇA

- Eliuz, Ülkü (2015), “İmge ve Göstergeler Uzamı: Dede Korkut Hikâyeleri”, **Türk Dünyası İncelemeleri Dergisi**, 15 (2), 75-88.
- Eliuz, Ülkü ve Güneş Öksüz, Elif (2016), “Mitten Anlama: Çırpınırdın Karadeniz Şiirini Göstergebilimsel Açından Okuma”, **Karadeniz Araştırmaları Enstitüsü Dergisi**, 2 (2), 64-78.
- Elyıldırım, Selma ve Er, Ayten (2011), “Cahit Sıktı Tarancı'nın Ölüm I-II ile Otuz Beş Yaş Şiirleri'nin Göstergebilimsel Çözümlemesi”, **Folklor/ Edebiyat Dergisi**, Cilt 17, S. 67, 37-60.
- Guiraud, Pierre (1994), **Göstegebilim** (Çev. Mehmet Yalçın), 2. Baskı, İstanbul:İmge Kitapevi
- İmer, Kamile vd. (2011), **Dilbilim Sözlüğü**, Ankara: Boğaziçi Üniversitesi Yayınevi.
- İslam Külahlıoğlu, Ayşenur (2015), “Cumhuriyet Dönemi Türk Hikâyesi” **Yeni Türk Edebiyatı El Kitabı** (Ed. Ramazan Korkmaz), Ankara: Grafiker Yayınları.
- Korkmaz, Ramazan (2015), “Romanda Dramatik Aksiyonu Sağlayan Değerlerin Görüntü Seviyeleri Üzerine Bazı Öneriler”, **Yazınsal Okumalar**, İstanbul: Kesit Yayınları, 100-114.
- Kutlu, Mustafa (2000), **Uzun Hikâye**, İstanbul: Dergâh Yayınları.
- Kuzu, Tülay Sarar (2004), “A Semiotic Analysis Attempt Related To The Application Of Greimas' Actants Model On A Situation Story”, **Dil Dergisi**, (124), 34-52.
- Tosuner, Necati (2013) “Türk Dili Dergisi Türk Öykücülüğü Özel Sayısı”, **Türk Dili Dergisi**, Yıl 25, C. XXXII, S.286 Ankara:TDK Yayınları.

GÜVENLİ TURİZM SERTİFİKASINA SAHİP OTEL İŞLETMELERİNİN WEB SİTELERİNE YÖNELİK İÇERİK ANALİZİ: İSTANBUL İLİ ÖRNEĞİ

CONTENT ANALYSIS FOR THE WEB SITES OF HOTEL BUSINESSES WITH SAFE TOURISM CERTIFICATE: CASE OF ISTANBUL

Simge Şalvarcı

Arş. Gör. Dr., Selçuk Üniversitesi Beyşehir Ali Akkanat Turizm Fakültesi, Türkiye,
simge_tokay@hotmail.com

Özet

Dünya genelinde yaşanan Covid-19 salgını ile beraber turizm sektöründe hijyen ve güvenli ortam konularına verilen önem artmıştır. Kültür ve Turizm Bakanlığı tarafından Türkiye'deki tesislerin güvenliğini tescillemek üzere 'Güvenli Turizm Sertifikası' programı ortaya konulmuş olup bu sertifika, Türkiye'de tatilini geçirmek isteyen yerli ve yabancı turistlerin sağlığını korumak amacıyla konaklama, yeme-içme, ulaşım gibi alanlarda alınması gereken tedbirleri kapsamaktadır. Bilgi teknolojilerinin gelişimi ile beraber bireyler seyahatlerini online olarak web siteleri aracılığı ile gerçekleştirmektedir. Web siteleri, günümüzde deneyimlerin ve turistlerle iletişimin geliştirilmesi amacıyla kullanılan yenilikçi bir araçtır. Otel işletmeleri gerek fiziksel donanımlarını gerekse sundukları hizmetleri bu siteler aracılığı ile potansiyel müşterilerine pazarlamaktadır. Bu sayede müşteriler, otel işletmelerine yönelik aradıkları veriyi elde edebilmektedir. Otel işletmelerinin, pazardaki çevrimiçi varlıklarını, rekabet güçlerini korumak ve artırmak için web sitesi performanslarını değerlendirmeleri ve geliştirmeleri gereklidir.

Çalışmanın amacı, İstanbul ilinde yer alan Kültür ve Turizm Bakanlığı belgeli Güvenli Turizm Sertifikası'na sahip 153 adet otel işletmesinin web sitesini incelemektedir. Bu bağlamda, Güvenli Turizm Sertifikasına sahip olduğu tespit edilen otel işletmelerinin websiteleri içerik analizi ile incelenmiştir. Oteller, web sitelerinde yer alan Çevrimiçi kullanılabilirlik, Ödüller, Seyahat ipuçları, İnteraktif acentacılık, Gizlilik Politikası, Anahtar kelime ile sorgulama, Döviz Çevirici, Paketler / promosyonlar, Yeme-içme olanakları, Konferans ve toplantı olanakları, Çevrimiçi satın alma, Dijital imza / şifreleme, Rezervasyonu görüntüleme ve iptal etme, Web 2 araçları, Online rezervasyon, Ödeme seçenekleri, Hava durumu bilgisi, Diğer diller seçeneği temalarına göre incelenerek değerlendirmelerde bulunulmuştur. Oteller ayrıca; tesis kategorisi, yıldız sayısı ve bulunduğu ilçeye göre de sınıflandırılmıştır. Araştırma bulgularına göre, İstanbul'da yer alan Güvenli Turizm Sertifikalı otel işletmeleri websitelerinde en fazla Web 2 araçları, yeme-içme olanakları, rezervasyon görüntüleme ve iptal, online rezervasyon ve ödeme seçenekleri temalarını kullanmaktadır. Buna karşın, otel işletmelerinin döviz çevirici ve dijital imza temalarına websitelerinde en az yer verdiği tespit edilmiştir.

Anahtar Kelimeler: Güvenli Turizm Sertifikası, Otel İşletmeleri, Otel Websitesi, İçerik Analizi.

Abstract

With the Covid-19 outbreak around the world, the importance given to hygiene and safe environment in the tourism sector has increased. In order to register the security of facilities in Turkey, 'Safe Tourism Certification Program' has been laid down by the Ministry of Culture and Tourism and this certificate includes measures to be taken in areas such as accommodation, eating and drinking, transport to protect the health of domestic and foreign tourists who want to spend the holiday in Turkey. With the development of information technologies, individuals travel online via websites. Websites are an innovative tool used today to improve experiences and

communication with tourists. Hotel businesses market both their physical equipment and the services they offer to potential customers through these sites. In this way, customers can obtain the data they are looking for about hotel businesses. Hotel businesses need to evaluate and improve their website performance in order to maintain and increase their online presence and competitiveness in the market.

The aim of the study is to examine the websites of 153 hotel businesses that have Safe Tourism Certificate by the Ministry of Culture and Tourism in Istanbul. In this context, the websites of hotel businesses found to have Safe Tourism Certificate were analyzed with content analysis. Hotels are evaluated by themes as Online availability, Awards, Travel tips, Facility for interactive brokering, Privacy Policy, Keyword search, Currency Converter, Packages / promotion, Dining, Conference and meeting facilities, Online purchase / gift store, Digital signature / encryption, View or cancel reservation, Web 2 tools, Online reservation, Payment options, Weather, Multilanguage support. Hotels are also classified according to the facility category, the number of stars and the district they are located in. According to the research findings, hotel businesses with Safe Tourism Certificate in Istanbul mostly use the Web 2 tools, food and beverage facilities, reservation viewing and cancellation, online reservation and payment options themes on their websites. On the other hand, it has been determined that hotel businesses use currency converter and digital signature themes the least on their websites.

Keywords: Safe Tourism Certificate, Hotel Businesses, Hotel Website, Content Analysis.

1. GİRİŞ

COVID-19 salgını, dünya çapında ekonomik kalkınma üzerinde önemli bir etki yaratmıştır. Büyük ölçekli karantinalar, seyahat kısıtlamaları ve sosyal mesafe önlemleri tüketicilerde ve iş harcamalarında önemli değişimlere neden olmuştur. Bu durum küresel olarak ekonomik durgunluk yaratmıştır. Ancak COVID-19 virüsünün yayılmasını azaltmak için hükümetler tarafından pek çok çaba sarf edilmektedir. Örneğin, bazı ülkeler hareket kontrolünün sağlanması amacıyla bir kısıtlama yaklaşımı uygulamaktadırlar. Bu yaklaşımın etkisi, tüketicilerin evde kalması, işletmelerin gelirlerini kaybetmesi ve çalışanları işten çıkarması ve işsizlik seviyelerinin hızla yükselmesine neden olmaktadır (Bakar ve Rosbi, 2020, s.189).

COVID-19, hayatın tüm alanında değişikliklere neden olmakta, uluslararası seyahat, turizm talebi ve otelcilik sektörü de dahil olmak üzere her sektörü büyük ölçüde etkilemektedir. "Birleşmiş Milletler Dünya Turizm Örgütü (UNWTO) (2020)," dünya çapındaki COVID-19 salgınının dünyayı durma noktasına getirdiğini" bildirerek "turizmin tüm büyük ekonomik sektörler içerisinde en fazla etkilenen sektör olduğunu" iddia etmektedir. Salgın ayrıca uluslararası, bölgesel ve yerel seyahat kısıtlamaları, turizm sistemleri de dahil olmak üzere uluslararası seyahat, iç turizm, günübirlik ziyaretler ve hava taşımacılığı, gemi yolculukları, toplu taşıma, konaklama, kafeler ve restoranlar, kongreler, festivaller, toplantılar veya spor etkinlikleri gibi çeşitli ulusal ekonomileri de önemli oranda etkilemektedir (Gössling, Scott ve Hall, 2020, s. 2).

COVID-19 tüm dünyayı etkisi altına almışken, birçok ülkede ve bölgede yayılmasını engellemek için seyahat kısıtlamaları ve sınır kapatmaları getirilmiştir (Al Jazeera, 2020). Richter (2003), bulaşıcı hastalıkların ortaya çıkması veya yeniden baş göstermesinin küresel turizm ve hareketliliğinin doğal sonuçlarından biri olduğunu öne sürmektedir. Şehirleşme ve küreselleşme, virüsün hızlı yayılmasına neden olur (Hilsenrath, 2020), ancak turizm, ortaya çıkan salgın krizlerini şiddetlendirmede açıkça bir rol oynamaktadır. Bu nedenle, turizmin hedef destinasyonlar ve bölgeler üzerindeki olumsuz etkilerini en aza indirmek için COVID-19 salgını sırasında turizmin algılanan risklerini ve sosyal maliyetlerini belirlemek ve ölçmek çok önemlidir (Qiu, Park, Li ve Song, 2020, s. 1). Otel endüstrisi, salgın hastalıklar, doğal afetler ve terör saldırıları gibi beklenmedik felaketlerin oluşturduğu tehditlere karşı savunmasız bir endüstri konumundadır (Chan ve Lam, 2013; Chen, 2011; Jayawardena, Tew, Lu, Tolomiczenko ve Gellatly, 2008; Hung, Mark, Yeung, Chan ve Graham, 2018; Lo ve Law, 2006; Min, Min, Joo ve Kim, 2009; Paraskevas, 2013; Racherla ve Hu, 2009). Çeşitli felaketler, endüstrilere farklı sonuçlar doğurmakta ve otel işletmecilerini krizlerin neden olduğu çeşitli zorlukların üstesinden gelmek için önlemler almaya sevk etmektedir (Jiang ve Wen, 2020, s. 2).

Otel endüstrisinin hijyen koşullarının en üst seviyede olması, misafirlerin ve çalışanların sağlığının korunması ve turizm ve konaklama faaliyetlerinin güven içinde sürdürülmesi amacıyla Türkiye'de Kültür ve Turizm Bakanlığı tarafından Güvenli Turizm Sertifikası programı geliştirilmiştir. Bu bağlamda çalışmanın amacı; İstanbul ilinde faaliyet gösteren Kültür ve Turizm Bakanlığı Belgesi'ne sahip Güvenli Turizm Sertifikalı otel işletmelerinin websitelerinin içerik analizi ile incelenmesidir. Websitelerinde yer alan veriler doğrultusunda otel işletmeleri yaşanan salgın sonucunda müşteri kayıplarının önüne geçilebilmesi için eksik veya bulunması gerekli bilgilerini güncelleyerek daha geniş kapsamlı bir hizmet sağlayabilirler. Çalışmanın bu bakımdan önemli olduğu ve literatüre katkı sağlayacağı düşünülmektedir.

2. KAVRAMSAL ÇERÇEVE

Seyahat ve turizm endüstrisi, gelişen küresel toplumda barışı ve sosyal uyumu teşvik etmede her zaman en büyük potansiyele sahip endüstrilerden biri olarak görülmüştür. Dünya kültürlerini bir araya getirebilme özelliğine rağmen, seyahat ve turizm mevcut ekonomik, sosyal ve jeopolitik koşullara karşı savunmasızdır (Clements ve Georgiou, 1998). Kaygı ve güvensizlik söz konusu olduğunda, ziyaretçinin zihninde bir destinasyonun veya işletmenin imajı değişmektedir. Kişinin temel kişisel güvenlik ihtiyacının tehlikede olduğu bir bölgeye veya ülkeye seyahatle ilişkili olarak algılanan veya gerçek risk, turizm sistemini etkilemektedir (Douglas ve Mills, 2006, s. 345).

Konaklama endüstrisi salgının etkisi altında çeşitli önlemler uygularken, COVID-19 krizi, otel işletmelerinin çalışma şekli üzerinde derin etkiler yaratmaya devam etmektedir. Otel işletmelerinin, çalışanların ve müşterilerin sağlık ve güvenliğini sağlamak, müşterilerin işletmelerini tercih etme istekliliğini artırmak için iş ortamında ve faaliyetlerinde önemli değişiklikler yapması beklenmektedir (Gössling, Scott ve Hall, 2020). COVID-19, virüs bulaşmış yüzeylere dokunarak yayılabildiğinden, otel temizliğinin ve hijyeninin önemi özellikle belirgin hale gelmiştir (WHO, 2020). Otel yüzeylerinin kirli olması, daha yüksek mikrobiyal sayılar içermesi ve potansiyel hastalık bulaşma kaynakları oluşturması riskli bir durum oluşturmaktadır (Park, Kline, Kim, Almanza ve Ma, 2019). Buna ilaveten, merkezi klima yoluyla aerosol iletimi, COVID-19 enfeksiyonunun bulaşmasına neden olabilmektedir (Zhang, Diao, Yu, Pei, Lin ve Chen, 2020). COVID-19 salgını nedeniyle, turistler hijyen ve temizlik açısından güven verici konaklama hizmetleri ve konaklama ürünleri sunan otelleri tercih etmektedir. Bu durum karşısında Kültür ve Turizm Bakanlığı, Türkiye’de konaklama tesislerinin hijyen seviyesinin en üst düzeyde tutulması ve salgının etkilerinin en aza indirgenmesi amacıyla Güvenli Turizm Sertifikasyon Programı’nı hayata geçirmiştir.

Güvenli Turizm Sertifikasyon Programı, tatilini Türkiye’de geçirecek olan yerli ve yabancı ziyaretçilere ulaşım, konaklama, tesis çalışanları ve turistlerin kendi sağlık durumu gibi çok çeşitli konularda alınması önerilen tedbirleri tanımlamaktadır. Bu program oda sayısı 50 ve üzeri olan konaklama işletmeleri için zorunlu, oda sayısı 50’den az olan konaklama işletmeleri ve diğer alanlar için isteğe bağlı olup sertifikayı almak isteyen işletmeler yetkili uluslararası akreditasyon kuruluşlarına başvurabilmektedir. Dünyadaki ilk örneklerinden biri olan bu program, Kültür ve Turizm Bakanlığı’nın öncülüğünde, tüm sektör paydaşlarının iş birliğiyle hazırlanmıştır. Konaklama ve yeme-içme tesislerimizi ayrı ayrı kriterler çerçevesinde uluslararası standartlarda denetleyerek, Güvenli Turizm Sertifikasını vermeye yetkili olan akreditasyon firmaları hijyen ve sağlık denetimi ve uygunluk değerlendirmesi yaparak bunlara ilişkin raporlar düzenlemekte ve başvuruda bulunan tesisleri düzenli olarak kriterlere uygun hizmet verilip verilmediği konusunda denetlemektedir. Güvenli Turizm Sertifikası logosu, belgeyi alan işletmelerde görünür noktalara asılmakta ve müşteriler belge üzerindeki kare kod sayesinde işletme ile ilgili tüm denetleme bilgilerine ulaşabilmektedir (TGA, 2020).



Resim 1. Güvenli Turizm Sertifikalı Otel İşletmesi Örneği

Kaynak: <https://www.turizmuncel.com/haber/>

Otel işletmelerinin bilgi teknolojilerindeki gelişime bağlı olarak değişimleri sürekli takip etmek zorunda oldukları olguların başında internet gelmektedir. İnternet, erişilebilirlik ve etkileşim özelliği sayesinde bilgi sağlama ve iletişim kurma konusunda önemli bir araç haline gelmiştir. İnternet, işletmelere çeşitli hizmetler sunmakta olup bilhassa pazarlama alanında yoğun olarak kullanılmaktadır. Bununla birlikte internet, ticaret işlemleri, reklam, tanıtım, halkla ilişkiler, insan kaynakları yönetimi gibi alanlarda ön plana çıkmaktadır (Yılmaz, 2017, s. 239).

Turizme ilişkin bilgiler günümüzde, internetteki en popüler ve en sık ziyaret edilen bilgiler arasındadır. Farklı ülke ve kültürlerden insanlar tarafından aranan bilgiler olmakla beraber hemen hemen herkesin zamanla ihtiyaç duyduğu verilerdir. "Bilgi, turizm endüstrisinin ürününün temel bir yönünü oluşturmaktadır ve bilgi iletişim

teknolojilerinin kullanımı, son yıllarda yapılanma biçiminin merkezinde yer almaktadır" (Rastrollo ve Alarcon, 2000). Müşteriler bilgi edinmek için internete güvenmekte ve çevrimiçi olarak otel odası satın alma eğilimi de artmaktadır. Birçok otel işletmesi, tanıtım, pazarlama ve çevrimiçi işlemler için sektörde rekabetçi konumlarını sürdürebilmek amacıyla web sitelerini kullanmaktadır (Yeung ve Law, 2006). İnternet, konaklama endüstrisinde hem ürün bilgisi hem de işlem araçları sağlamak için yaygın olarak kullanılmaktadır. Somut ürünlerden farklı olarak otel, konaklama gibi hizmetler, tüketicilerin değerlendirmeden önce deneyimlemelerini gerektiren soyut bir özelliğe sahiptir. Hizmet ürününün soyut özelliği nedeniyle, tüketiciler kararlarını otel web sitesinin içeriği gibi nispeten güvenilir ipuçlarına dayanarak seçmek zorunda kalırlar. Aynı zamanda bu durum bir otel işletmesinin başarılı olması için web sitesine önem vermesi açısından çok önemlidir. Bu doğrultuda, otel işletmeleri, internetin potansiyelini kullanmak için stratejik olarak konumlandırılmıştır. Otel işletmeleri- özellikle lüks oteller- web sitesinin içeriğine odaklanan etkili bir otel web sitesi oluşturmak için daha fazla çaba harcamalıdır. Etkili bir web sitesi, işlevini yerine getirebilen bir web sitesidir. Otel web sitesinin içeriği, arama motoru optimizasyonu ve otel web sitesi tasarımının yanı sıra, onu geliştirmenin en kritik yönlerinden biridir (Hidayat, 2011).

Otel işletmelerinin web sitesi, çevrimiçi rezervasyon dahil olmak üzere (Liao, To ve Shih 2006; Tso ve Law 2005) işletmenin pazarlanmasında önemli bir rol oynadığından, web sitesinin içeriği ve özellikleri, yönetim açısından önemli bir husustur. Turizm web sitesi hizmetlerinin derinliği ve kapsamı genişlerken, aynı zamanda web sitelerinin kullanılabilirliği bir sorun yaratabilmektedir. Birçoğu zayıf kullanılabilirliğe, işlevlere, erişilemezliğe, kullanımı zor ve yetersiz sayıda kültürlerarası içeriğe sahiptir (Zhou ve DeSantis, 2005, s. 789). Bu gerçeklik göz önüne alındığında, konaklama şirketleri, çevrimiçi rezervasyon deneyiminin hızlı, kolay ve sorunsuz olmasını sağlamak için web sitelerini yeniden tasarlamaya ve geliştirmeye çalışmalıdır (Wilson, 2011). Ayrıca, görsel karmaşıklık ve etkileşim kontrolünün kaynağı, web sitelerini ziyaret etmede etkili olabilmekte ve bu siteleri oluşturmakla yetkili kişilerin, bunları etkin bir şekilde kullanmak için gerekli adımları atması gerekir (Stanaland ve Tan, 2010, s. 569; Bitsani ve Kavoura, 2010). Görsel görünüm, bilgi kalitesi ve çeşitliliği, kullanım kolaylığı, etkileşim ve kişiselleştirme gibi genel web sitesi özelliklerinin varlığı ve kullanıcıların bakış açısı ile özelliklerin (çevrimiçi hizmet kalitesi ve değerlendirme gibi) varlığı (Lu ve Yeung, 1998 ; Lu, Deng ve Wang, 2007; Law, Qi ve Buhalis, 2010; Zafiroopoulos ve Vrana, 2006; Chung ve Law, 2003; Rong, Li ve Law, 2009), otellerin web siteleri için göz önünde bulundurulması gereken önemli unsurlar olduğunu göstermektedir.

Rekabet ortamında işletmelerin web sitelerinde, müşterileri için önemli bilgiler sağlayan faktörlere yer vermeleri gerekir. Bu faktörler, işletme ve sundukları ürün veya hizmete ilişkin olmak üzere, işletmenin pazarlama faaliyetlerine yardımcı olan çeşitli bilgi, nitelik ve hizmetleri kapsmalıdır (Pamukçu ve Arpacı, 2016, s.150).

3. YÖNTEM

Bu araştırmanın amacı, İstanbul ilinde bulunan Güvenli Turizm Sertifikası'na sahip otel işletmelerinin websitelerinin içerik analizi yöntemiyle incelenmesidir. İçerik analizi, iletişim temalarının veya özelliklerinin sistematik ve objektif olarak tanımlanmasını ve sınıflandırılmasını kolaylaştıran bir tekniktir (Weber, 1985). Bu analiz tekniğinde toplantı kayıtları, mektuplar, günlükler, konuşmalar, gazete ve dergi makaleleri vb. veri kaynakları taranarak, seçilen birimlerin niceliksel sayımı yapılabilmekte ve incelenebilmektedir (Yüksel ve Yüksel, 2004). İçerik analizinde çözümlenebilir birim; kelimelerin yanı sıra semboller, boyutlar ya da renkler gibi bazı görsel unsurlardan da oluşabilmektedir (Erdem ve Gezen, 2014, s. 24). İçerik analizi ayrıca, istatistiksel olarak elde edilen veriler üzerinden yorum yapabilmek için sunmaktadır (Çilingir, 2017).

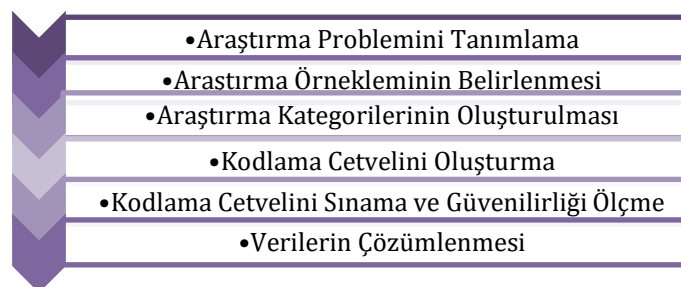

Şekil 1. İçerik Analizi Aşamaları

Çalışmada, Ting, Wang, Bau ve Chiang (2013) tarafından yapılan çalışmada ele alınan 18 tema kullanılarak

İlgili otellerin websiteleri incelenmiştir. Bu temalar; *Çevrimiçi kullanılabilirlik, Ödüller, Seyahat ipuçları, İnteraktif acentacılık, Gizlilik Politikası, Anahtar kelime araması, Döviz Çevirici, Paketler / promosyon, Yeme-içme olanakları, Konferans ve toplantı olanakları, Çevrimiçi satın alma / hediyeye mağazası, Dijital imza / şifreleme, Rezervasyonu görüntüleme veya iptal etme, Web 2 araçları, Online rezervasyon, Ödeme seçenekleri, Hava durumu, Diğer dillerde destekten oluşmaktadır.*

10 Temmuz – 05 Ağustos 2020 tarihleri arasında Türkiye Otelciler Birliği'nin (TUROB) websitesinde yer alan İstanbul ilindeki Güvenli Turizm Sertifikalı otel işletmeleri tespit edilerek içerik analizi uygulanmıştır. İşletmelerin seçiminde Kültür ve Turizm Bakanlığı Belgeli olanlar tercih edilmiş olup Belediye Belgeli işletmeler araştırma kapsamında ele alınmamıştır. Böylece, toplamda 153 adet otel işletmesi değerlendirmeye alınmıştır.

4. BULGULAR

Çalışmanın bu bölümünde İstanbul ilinde yer alan Güvenli Turizm Sertifikalı otel işletmelerinin ilçelere göre, tesis kategorisine göre, tesis sınıfına göre ve websitelerinde yer alan kriterlere göre dağılımlarına yer verilmektedir.

Tablo 1: Güvenli Turizm Sertifikalı Otel İşletmelerinin İlçelere Göre Dağılımı

İlçe	Sıklık (n)	Yüzde (%)
Fatih	27	17,6
Beyoğlu	25	16,3
Şişli	21	13,7
Beşiktaş	9	5,8
Ataşehir	7	4,5
Bakırköy	6	3,9
Kadıköy	5	3,2
Sarıyer	5	3,2
Bayrampaşa	4	2,6
Bahçelievler	4	2,6
Bağcılar	4	2,6
Pendik	4	2,6
Şile	3	1,9
Küçükçekmece	3	1,9
Tuzla	3	1,9
Eyüp	3	1,9
Büyükçekmece	3	1,9
Zeytinburnu	3	1,9

Üsküdar	3	1,9
Maltepe	2	1,3
Avcılar	2	1,3
Silivri	2	1,3
Esenyurt	2	1,3
Güngören	2	1,3
Kartal	1	0,6
Toplam	153	100

Tablo 1'e göre, Güvenli Turizm Sertifikası'na sahip otel işletmeleri en fazla (% 17,6) Fatih ilçesinde bulunmaktadır. Bu ilçeyi takiben ikinci sırada % 16,3 oranı ile Beyoğlu ve % 13,7 oranı ile Şişli ilçeleri yer almaktadır. Bu sıralamayı Beşiktaş (% 5,8), Ataşehir (% 4,5), Bakırköy (% 3,9), Kadıköy (% 3,2), Sarıyer (% 3,2), Bayrampaşa (% 2,6), Bahçelievler (% 2,6), Bağcılar (% 2,6), Pendik (% 2,6), Şile (% 1,9), Küçükçekmece (% 1,9), Tuzla (% 1,9), Eyüp (% 1,9), Büyükçekmece (% 1,9), Zeytinburnu (% 1,9), Üsküdar (% 1,9), Maltepe (% 1,3), Avcılar (% 1,3), Silivri (% 1,3), Esenyurt (% 1,3), Güngören (% 1,3) ilçeleri takip etmektedir. Güvenli Turizm Sertifikası'na sahip olan en az sayıda otel işletmesi ise Kartal (% 0,6) ilçesindedir.

Tablo 2: Güvenli Turizm Sertifikalı Otel İşletmelerinin Tesis Kategorisine Göre Dağılımı

Tesis Türü	Sayı (n)	Yüzde (%)
Otel	131	85,6
Özel Konaklama Tesisi	16	10,4
Butik Otel	4	2,6
Termal Otel	2	1,3
Toplam	153	100

Tablo 2'de Güvenli Turizm Sertifikası'na sahip olan otel işletmeleri tesis kategorilerine göre incelenmektedir. Buna göre, % 85,6 oranı ile en fazla tesis, otel kategorisinde bulunmaktadır. Bu sıralamayı % 10,4 oranı ile özel konaklama tesisleri ve % 2,6 oranı ile butik oteller izlemektedir. En az sayıda olan tesis türü ise % 1,3 oranı ile termal otellerdir.

Tablo 3: Güvenli Turizm Sertifikalı Otel İşletmelerinin Tesis Sınıfına Göre Dağılımı

Tesis Yıldız Sayısı	Sayı (n)	Yüzde (%)
5*	65	49,6
4*	50	38,1
3*	14	10,6

2*	2	1,5
Toplam	131	100

Tablo 3'te Güvenli Turizm Sertifikalı otel işletmelerinin sahip olduğu yıldız sayılarına göre dağılımı verilmektedir. Bu otel işletmelerinden en fazla oranı % 49,6 ile 5 yıldızlı işletmeler oluşturmaktadır. Bunun nedeni Güvenli Turizm sertifikası kriterlerine göre en az 50 odalı otel işletmelerinin bu belgeyi alma zorunluluğu bulunmasından kaynaklı olabilmektedir. 5 yıldızlı oteller ise en az 60 odaya sahip olan işletmelerdir. Bununla birlikte, ikinci sırada % 38,1 oranı ile 4 yıldızlı otel işletmeleri yer almaktadır. Üçüncü sırada, % 10,6 oranı ile 3 yıldızlı oteller bulunmaktadır. En az sayıda sertifikalı otel grubunu ise 2 yıldızlı tesisler (% 1,5) oluşturmaktadır.

Tablo 4: Websitesi İçeriklerinin Temalara Göre Dağılımı

Web sitesi içerik	Sayı (n)	Yüzde (%)
Web 2 araçları	152	99,3
Yeme-içme olanakları	150	98
Rezervasyonu görüntüleme ve iptal etme	149	97,3
Online rezervasyon	149	97,3
Ödeme seçenekleri	149	97,3
Diğer diller seçeneği	139	90,8
Konferans ve toplantı olanakları	136	88,8
Paketler/promosyonlar	133	86,9
İnteraktif acentacılık	130	84,9
Gizlilik politikası	112	73,2
Seyahat ipuçları	90	58,8
Ödüller	29	18,9
Çevrimiçi satın alma	23	15
Çevrimiçi kullanılabilirlik	19	12,4
Anahtar kelime ile sorgulama	13	8,4
Hava durumu bilgisi	12	7,8
Döviz çevirici	2	1,3
Dijital imza/şifreleme	1	0,6

Tablo 4'te Güvenli Turizm Sertifikası'na sahip otel işletmelerinin websitelerinde yer alan veriler 18 tema bazında değerlendirilmektedir. Bu kriterlere göre, otel işletmelerinin websitelerinde en fazla yer alan içerik Web 2

araçlarıdır (% 99,3). Buna göre, oteller teknolojik imkanlardan yoğun olarak yararlanmaktadır. İkinci sırada % 98 oranı ile yeme-içme olanakları, üçüncü sırada ise % 97,3 oranı ile rezervasyonu görüntüleme ve iptal etme, online rezervasyon ve ödeme seçenekleri yer almaktadır. Bu sonuca göre, otelleri konaklamanın yanı sıra çoğunlukla yeme-içme hizmetlerini de dışarıdan gelen müşterilerine sunmaktadır. Ayrıca, potansiyel veya mevcut müşterilerinin internet üzerinden rezervasyonlarını yapabilmeye, görüntüleme veya iptal işlemlerini de kendilerinin yapabilmesine olanak sağlamaktadır. Bunun dışında otel işletmelerinin websiteleri incelendiğinde diğer diller seçeneği % 90,8 oranında kullanılmaktadır. Websitesinde çeşitli dillere yer verilmesi daha geniş müşterilere kendi dillerinde bilgi edinmeyi kolaylaştırabilmektedir. Konferans ve toplantı olanakları teması da otel işletmeleri tarafından fazla kullanılan (% 88,8) bir tema olarak tespit edilmiştir. Özellikle otellerin kongre turizmi bağlamında da hizmet sunması bununla ilişkilendirilebilir. Paketler/promosyonlar teması da yüksek oranda (% 86,9) otel işletmelerinin websitesinde sundukları hizmetler olarak tespit edilmiştir. Bu tema içerisinde oteller tarafından sunulan SPA&Wellness, Düşün, Özel tur paketleri gibi hizmetler yer almaktadır.

Otel işletmeleri % 84,9 oranında interaktif acentacılık, % 73,2 oranında gizlilik politikası, % 58,8 oranında seyahat ipuçları temalarını kullanmaktadır. Buna göre özellikle websitelerinin güvenilir olduğu ve müşterilerine gidilen otelin bulunduğu destinasyonla ilgili bilgiler sunduğu da söylenebilir. Bunun dışında, Güvenli Turizm Sertifikalı otellerin % 18,9'unun websitelerinde ödüller, % 15'inin çevrimiçi satın alma ve % 12,4'ünün çevrimiçi kullanılabilirlik temalarına yer verdiği görülmektedir. Ödüller teması otel işletmelerinin sahip olduğu kurumsal ödülleri yansıtmakta olup çevrimiçi satın alma ve kullanılabilirlik temaları müşterinin bir müşteri temsilcisi ile websitesi üzerinden anlık iletişim kurabilmesini ifade etmektedir. Bu özelliğin daha yaygın olarak kullanımı otel işletmelerinin pazarlama faaliyetlerinde daha avantajlı konuma gelmelerini sağlayabilir.

Websitelerinde yer alan temalardan anahtar kelime ile sorgulama (% 8,4), hava durumu bilgisi (% 7,8) ve döviz çevirici (% 1,3) nispeten daha az kullanılmaktadır. Bu temaların otel işletmeleri tarafından bilgi sağlama amaçlı olarak kullanımı websitesinin içeriğini zenginleştirebilir. En az kullanılan tema incelendiğinde ise %0,6 oranı ile dijital imza/sifreleme olduğu görülmektedir. Bu özelliğin daha çok kurumsal ve uluslararası pazarda önemli zincirler tarafından kullanıldığı belirlenmiştir.

5. SONUÇ

Günümüzde içinde bulunulan salgın durumu otel işletmelerini daha güvenli hale getirmeyi gerekli kılmaktadır. Bu nedenle bu işletmelerin müşteri kaybının önüne geçebilmek ve güvenli bir tatil deneyimi sunmak adına Güvenli Turizm Sertifikası'na sahip olmaları çeşitli avantajlar sağlamaktadır. Araştırmanın amacı, İstanbul ilinde bulunan Kültür ve Turizm Bakanlığı Belgesi'ne sahip Güvenli Turizm Sertifikalı otel işletmelerinin websitelerini içerik analizi ile değerlendirmektir.

Araştırma bulgularına göre, İstanbul'da yer alan Güvenli Turizm Sertifikalı otel işletmelerinin websiteleri yoğun bir biçimde Web 2 araçlarını kullanmaktadır. Bununla birlikte online işlemlerin müşterileri tarafından gerçekleştirilmesine olanak sağlamaktadır. Otel işletmeleri ayrıca yeme-içme imkanlarına sahip olup konferans, toplantı gibi çeşitli etkinlikleri de bünyelerinde barındırmaktadır. Bu bakımdan otellerin imkanlarını aktif olarak kullandığı ve müşterilerine sunduğu söylenebilir. Otel işletmelerinin websitelerinde döviz çevirici ve dijital imza bilgilerinin yetersiz bir biçimde yer aldığı görülmektedir. Bu temalara websitelerinde yer vererek daha zengin içeriğe sahip olabilirler. Örneğin yurtdışından gelen müşteriler kendi para birimlerini siteden anında çevirerek daha kolay bilgi edinebilirler. Genel anlamda değerlendirildiğinde otel işletmelerinin web içerikleri oldukça çeşitlidir. Güncel olarak bu verilerin takip edilmesi ve gerektiği takdirde yeni verilerin de dahil edilmesi işletmeleri rakiplerine kıyasla avantajlı konuma getirebilir.

Araştırma bulguları, otel işletmelerinin kaliteli hizmet geliştirmesi ve sunulan hizmetin değerlendirilmesi bakımından önemlidir. COVID-19 ile ilişkili küresel paniğin seyahat üzerinde kalıcı sonuçları olabilir. Turistlerin güvenini artırmak ve işletmelerin bu salgından sonra faaliyetlerini sürdürebilmelerine yardımcı olmak için etkili stratejiler gereklidir. Otel endüstrisinin dayanıklılığı ve sürdürülebilirliği, çeşitli tüketim ihtiyaçları ele alınarak ve güçlükleri fırsata dönüştürmek için adımlar atılarak sağlanabilir. Bu çabalar, pazarda öngörülen turist sağlığı, temassız hizmetler ve çevrenin korunması gibi talepler gibi eğilimlerle uyumludur. Otellerin bu pandemiye ve dinamik pazar talebine ilişkin hareket tarzları, profesyonel bilginin geliştirilmesi gereken çeşitli alanları ortaya çıkarmaktadır. Değişen turist beklentileri ve endüstrinin korunmasına yönelik programlar ile akademik olarak bu pandemiden sonra endüstri uygulamalarında olumlu değişiklikleri teşvik etmek için otel pazarlaması ve yönetiminde teori geliştirmeye katkıda bulunabilir. Bununla birlikte çalışma, otel endüstrisindeki turizm pazarlamacılarının, otellerinin ziyaretini artırmayı amaçlayan önemli iletişim ve reklam araçları olarak web sitelerinin güvenilirliğini en üst düzeye çıkarmasına yardımcı olmak için bir dizi web sitesi özelliğinden

oluşan veri seti sunmaktadır. Gelecekteki çalışmalarda farklı örneklemi veya ülke genelindeki tüm otel işletmelerinin websiteleri değerlendirilebilir. Böylece daha kapsamlı veriler elde edilebilir. Ayrıca, Güvenli Turizm Sertifikalı otellerin websitelerinin turistlerin bakış açısıyla ele alındığı veya bu otellere yönelik online yorumların incelendiği farklı çalışmalar yapılabilir.

KAYNAKÇA

- Al Jazeera (2020, March 20) (2020). Coronavirus: Travel restrictions, border shutdowns by country. Al Jazeera and News Agencies. <https://www.aljazeera.com/news/2020/03/coronavirus-travel-restrictions-border-shutdowns-country-200318091505922.html>.
- Bakar, N. A. and Rosbi, S. (2020). Effect of Coronavirus disease (COVID-19) to tourism industry. *International Journal of Advanced Engineering Research and Science*, 7(4).
- Bitsani, E. and Kavoura, A. (2010). Application of the rural tour methodology for advertising and promoting rural areas in Eastern Europe. in *The Economies of the Balkan and Eastern Europe Countries in the Changed World* (eds. Anastasios G. Karasavoglou). Cambridge Scholars Publishing.
- Chan, E.S. and Lam, D. (2013). "Hotel safety and security systems: Bridging the gap between managers and guests", *International Journal of Hospitality Management*, Vol. 32, pp. 202-216.
- Chen, M.H. (2011). "The response of hotel performance to international tourism development and crisis events", *International Journal of Hospitality Management*, Vol. 30 No. 1, pp. 200-212.
- Chung, T. and Law R. (2003). Developing a performance indicator for hotel websites. *International Journal of Hospitality Management*. 22(1): 343-358.
- Clements, M. A. and Georgiou, A. (1998). The impact of political instability on a fragile tourism product. *Tourism Management*, 19(3), 283-288.
- Çilingir, A. (2017). İletişim alanında içerik analizi yöntemi kullanılarak yapılan yüksek lisans ve doktora tezleri üzerine bir inceleme. *Erciyes İletişim Dergisi*, 5(1), 148-160.
- Douglas A.C. and Mills J.E. (2006) Logging brand personality online: website content analysis of Middle Eastern and North African destinations. In: Hitz M., Sigala M., Murphy J. (eds) *Information and Communication Technologies in Tourism 2006*. Springer, Vienna. https://doi.org/10.1007/3-211-32710-X_46
- Erdem, B. ve Gezen, T. (2014). Turizm işletmelerine yönelik iş ilanlarının içerik analizi yöntemiyle incelenmesi. *Uluslararası Yönetim İktisat ve İşletme Dergisi*, 10(21), 19-42.
- Gössling, S., Scott, D. and Hall, C. M. (2020). Pandemics, tourism and global change: a rapid assessment of COVID-19. *Journal of Sustainable Tourism*, 1-20.
- Hidayat, I. (2011). A content analysis of Indonesian hotel website. UNLV Theses, Dissertations, Professional Papers, and Capstones. 1056. University of Nevada, Las Vegas.
- Hilsenrath, J. (2020). Global viral outbreaks like coronavirus, once rare, will become more common. *The Wall Street Journal*. <https://www.wsj.com/articles/viral-outbreaks-once-rare-become-part-of-the-global-landscape-11583455309>.
- Hung, K.K., Mark, C.K., Yeung, M.P., Chan, E.Y. and Graham, C.A. (2018). "The role of the hotel industry in the response to emerging epidemics: A case study of SARS in 2003 and H1N1 swine flu in 2009 in Hong Kong", *Globalization and Health*, Vol. 14 No. 1, 117.
- Jayawardena, C., Tew, P.J., Lu, Z., Tolomiczenko, G. and Gellatly, J. (2008). "SARS: lessons in strategic planning for hoteliers and destination marketers", *International Journal of Contemporary Hospitality Management*. Vol. 20 No. 3, pp. 332-346. <https://doi.org/10.1108/09596110810866145>
- Jiang, Y. and Wen, J. (2020). Effects of COVID-19 on hotel marketing and management: a perspective article. *International Journal of Contemporary Hospitality Management*. Vol. 32 No. 8, pp. 2563-2573
- Law R, Qi, S. and Buhalis D. (2010). Progress in tourism management: a review of website evaluation in tourism research. *Tourism Management*. 31(3): 297-313.
- Liao, C., P. To, and M. L. Shih. (2006). Website practices: A comparison between the top 1000 companies in the U.S. and Taiwan. *International Journal of Information Management*, 26 (3): 196-211.
- Lo, A., Cheung, C. and Law, R. (2006). "The survival of hotels during disaster: A case study of Hong Kong in 2003",

Asia Pacific Journal of Tourism Research, Vol. 11 No. 1, pp. 65-80.

- Lu, M.T. and Yeung, W.L. (1998). A framework for effective commercial web application development. *Internet Research: Electric Networking Applications and Policy*. 8(2): 166-173.
- Lu, Y., Deng, Z. and Wang, B. (2007). Analysis and evaluation of tourism e-commerce websites in China. *Economics and Management*. 1(1): 6-23.
- Min, H., Min, H., Joo, S.J. and Kim, J. (2009). "Evaluating the financial performances of Korean luxury hotels using data envelopment analysis", *The Service Industries Journal*, Vol. 29 No. 6, pp. 835-845.
- Pamukçu, H. ve Arpacı, Ö. (2016). Helal konseptli otel işletmelerinin web sitelerinin analizi. *Çatalhöyük Uluslararası Turizm ve Sosyal Araştırmalar Dergisi*, Sayı: 1 – Sayfa: 147-160.
- Paraskevas, A. (2013). "Aligning strategy to threat: A baseline anti-terrorism strategy for hotels", *International Journal of Contemporary Hospitality Management*. Vol. 25 No. 1, pp. 140-162. <https://doi.org/10.1108/09596111311290264>
- Park, H., Kline, S. F., Kim, J., Almanza, B. and Ma, J. (2019). "Does hotel cleanliness correlate with surfaces guests contact?", *International Journal of Contemporary Hospitality Management*. Vol. 31 No. 7, pp. 2933-2950. <https://doi.org/10.1108/IJCHM-02-2018-0105>
- Qiu, R. T., Park, J., Li, S. and Song, H. (2020). Social costs of tourism during the COVID-19 pandemic. *Annals of Tourism Research*, 84, 102994, p. 1-14.
- Racherla, P. and Hu, C. (2009). "A framework for knowledge-based crisis management in the hospitality and tourism industry", *Cornell Hospitality Quarterly*, Vol. 50 No. 4, pp. 561-577.
- Rastrollo, M. A. and Alarcon, P. (2000). The competitiveness of traditional tourist destinations in the information economy. In *Information and communication Technologies in Tourism 2000* (pp. 209-217). Springer, Vienna.
- Richter, L. K. (2003). International tourism and its global public health consequences. *Journal of Travel Research*, 41(4), 340-347.
- Rong, J., Li, G. and Law, R. (2009). A contrast analysis of online hotel web service purchasers and browsers. *International Journal of Hospitality Management*. 28(3): 466-478.
- Stanaland, A. J. and Tan, J. (2010). The impact of surfer/seeker mode on the effectiveness of website characteristics. *International Journal of Advertising*, 29(4), 569-595.
- Ting, P. H., Wang, S. T., Bau, D. Y. and Chiang, M. L. (2013). Website evaluation of the top 100 hotels using advanced content analysis and eMICA model. *Cornell Hospitality Quarterly*, 54(3), 284-293.
- Tso, A. and R. Law. (2005). Analysing the on-line pricing practices of hotels in Hong Kong. *International Journal of Hospitality Management*, 24 (2): 301-307.
- Weber, R.P. (1985), *Basic Content Analysis*, Sage, Newbury Park, CA.
- Wilson, R. H. (2011). Internet hotel reservations: recent changes and trends in the enforcement of click wrap and browse wrap "terms and conditions/terms of use". *Cornell Hospitality Quarterly*, 52(2), 190-199.
- Yeung, T. A. and Law, R. (2006). Evaluation of usability: A study of hotel web sites in Hong Kong. *Journal of Hospitality & Tourism Research*, 30 (4), 452-473.
- Yüksel, A. ve Yüksel, F. (2004). *Turizmde Bilimsel Araştırma Yöntemleri*. Ankara: Turhan Kitapevi. http://tureb.org.tr/sayfa_detay.aspx?id=1, (Erişim tarihi: 05.08.2020).
- Yılmaz, Ö. D. (2017). Türkiye'deki yerli ve yabancı otel zincirlerine yönelik web tabanlı içerik analizi. *Journal of Yasar University*, 12(48), s. 237-248.
- Zafiroopoulos, C. and Vrana, V. (2006). A framework for evaluation of hotel websites: the case of Greece. *Information Technology & Tourism*. 8(3/4): 239-254.
- Zhang, S., Diao, M., Yu, W., Pei, L., Lin, Z. and Chen, D. (2020). "Estimation of the reproductive number of novel coronavirus (COVID-19) and the probable outbreak size on the Diamond Princess cruise ship: A data-driven analysis", *International Journal of Infectious Diseases*, Vol. 93, pp. 201-204.
- Zhou, Q. and DeSantis, R. (2005, July). Usability issues in city tourism Web site design: a content analysis. In *IPCC 2005. Proceedings. International Professional Communication Conference, 2005.* (pp. 789-796). IEEE.

İnternet Kaynakları

<https://www.turizmguncel.com/haber/> (Erişim tarihi: 22.07.2020).

TGA (2020). <https://tga.gov.tr/>, (Erişim tarihi: 08.07.2020).

TUROB (2020). <http://www.turob.com/tr>, (Erişim tarihi: 10.07.2020-05.08.2020).

United Nations World Tourism Organization (UNWTO) (2020) Impact assessment of the COVID-19 outbreak on international tourism. Retrieved from: <https://bit.ly/36gm4hM>. (Erişim tarihi: 14.06.2020).

World Health Organization (WHO) (2020). <https://www.who.int/>, Erişim tarihi: (03.07.2020).

İBN ARAFE'NİN EL-MUHTASARÜ'L-KELÂMÎ İSİMLİ ESERİNİN KELÂM İLMİNDEKİ YERİ VE ÖNEMİ

Murat AKIN¹

¹Doç. Dr. Zonguldak Bülent Ecevit Üniversitesi İlahiyat Fakültesi, Türkiye,
murat.akin@beun.edu.tr

Özet

Asıl adı Ebû Abdillâh Muhammed bin Muhammed bin Muhammed bin Arafe el-Vergammî et-Tûnusî (ö. 803/1401) olan İbn Arafe, XIV. yüzyılda yaşamış olup, devrinin Mağrib'teki en meşhur ilim adamlarından birisi olarak kaynaklarda yer almıştır. İbn Arafe'nin etkisi ve şöhreti sadece kendi dönemi ile sınırlı olmayıp sonraki dönemlerde de devam etmiştir. Şüphesiz, onun İslam düşüncesi içerisindeki bu önemli mevkiinin sebebi, birçok alanda eserlerinin olması ve bunlardan çoğunun günümüze ulaşmış olmasıdır. Kitapları fıkıh, tefsir, kelim ve mantık alanında temel başvuru kaynakları arasında olagelmıştır. Esasında o, bu sahalardaki kitapları ile Râzî ve Beyzâvî'nin en önemli yorumcularından ve düşüncelerinin devam ettiricisi olarak gösterilebilir. Türkiye'de İbn Arafe daha çok fıkıh ve tefsir ilimleri itibarıyla tanınmaktadır. Ancak o, kelim ilmiyle de meşgul olmuş ve bu alanda da günümüze ulaşan önemli bir eser bırakmıştır. Onun günümüze ulaşan *el-Muhtasarü'l-kelâmî* isimli eseri Mağrib bölgesinde özellikle Tunus'ta başvuru kaynakları arasında yerini almıştır. Bir diğer açıdan bakıldığında bu eser, Şafiî-Eş'arî geleneği hakkında da bize geniş bir perspektif sunmaktadır. İbn Arafe, eserini Beyzâvî'nin *Tavâliu'l-Envâr* isimli kitabının tertîbi ile yazdığını ifade etmektedir. Kelâm meselelerinin hemen hemen her konusuna değinen bu eser 27 Ramazan 789/1387 tarihinde tamamlanmıştır. Nizâr Hammâdî tarafından tahkiki yapıp Darü'd-diyâi li'n-neşri ve't-tevzi' yayın evi tarafından 2014 yılında Kuveyt'te basılmıştır. Muhakkik bu kitabın toplam altı nüshasının olduğunu ve bunlardan Tunus Milli Kütüphane'sinde bulunan üç nüshasını seçerek tahkik çalışmasını yaptığını söylemektedir. Tebliğimizde kelâm ilminin özellikle felsefî kelâm dönemi eserlerin muhtevasını yansıtması bakımından son derece önemli bir yere haiz olan *el-Muhtasarü'l-kelâmî* eserini tanıtmayı ve muhtevası hakkında bazı değerlendirmelerde bulunmayı hedeflemekteyiz.

Anahtar Kelimeler: Kelâm, İbn Arafe, el-Muhtasarü'l-kelâmî

1. GİRİŞ

Çalışmamızın asıl konusunu oluşturan *el-Muhtasarü'l-kelâmî* eserini tanıtmaya geçmeden önce eserin müellifi İbn Arafe'nin hayatı hakkında kısaca bilgi vermemiz faydalı olacaktır. Kaynakların çoğuna göre İbn Arafe 27 Recep 716/1316 tarihinde Tûnus'ta doğmuştur. (İbn Ferhûn, 1996, 420; es-Suyûtî, 1964, 1; Akın, 2019, 43-227) İbn Arafe'nin doğum tarihi hakkında farklı bilgi veren Makrîzî ise 736/1336 olarak belirtmektedir. (Makrîzî, 1995, 3/223) İbn Arafe hakkında birçok çalışması bulunan Nizâr Hammâdî, Makrîzî'nin verdiği bu tarihin şaz olduğuna veya yazıda bir tahrifin olabileceğine dikkat çekmektedir. (İbn Arafe, 1435/2014, Önsöz, 23) Tunus'ta doğan İbn Arafe, 24 Cemâziyelâhir 803/1401 tarihinde yine Tûnus'ta vefât edip (Kehhâle, 1960, 11/285; Kâtip Çelebi, 1941), 1/403) Cilâz Kabristanında Şerif Hüseyin Türbesi yakınlarına defnedilmiştir. (Sa'd Gurâb, 1999, 19/317) Bu durumda İbn Arafe'nin yaklaşık 87 yıl gibi uzun bir dönem yaşadığı görülmektedir.

İbn Arafe, İlk eğitimini babasından ve Ebû Abdillâh Muhammed bin Sa'd el-Ensârî'den almıştır. İbn Arafe'nin çocukluğunda zeki olduğu hatta babasının onu nazardan muhafaza etmeye çalıştığı geçmektedir. (el-Übbî, 1415/1994, 6/5) Hocaları ve talebeleri onun hakkında hep olumlu kanaatler belirtmiş ve küçük yaşlardan itibaren ilme karşı olan duruşu hep takdir edilmiştir. İlim için var gücüyle çalışan, ilme hem anlama hem de hayata aktarma gözüyle bakan ve bu duruşuyla da teoriyle pratiği birleştiren kişi olarak kaynaklarda geçmektedir. (er-Resâ'î, 1993, 2/90) İlmî hayatının dışında sosyal hayatta insanlara yardım eden onların ihtiyaçlarıyla ilgilenen bir kişi olarak belirtilmektedir. Aynı zamanda manevi yönden de ibadetine düşkün bir zât olarak tanıtılmaktadır.

İbn Arafe, Endülüs'ten Libya'ya kadar Sudan dâhil olmak üzere birçok beldeyi dolaşmıştır. Nihayet Tûnus'ta karar kılan İbn Arafe orada ilmî faaliyetlerine başlamıştır. (Cerrahoğlu, 1968, 208) İbn Arafe, Zeytûne Câmii'nin imamlik ve daha sonra hatiplik, bir yıl sonra da baş müftülük görevine atanmıştır. (Makdîşi, 1988, 1/585) 792/1390 yılında hacca gitmiş, hac yolculuğu sırasında bir süre kaldığı Mısır'da Sultan Berkûk (ö. 801/1399) ile görüşmüştür. (Mahfûz, ts., 19/316) Kendisine yapılan kadılık tekliflerini geri çeviren İbn Arafe, başta Zeytûne Câmii ve Tevfik Medresesi olmak üzere çeşitli eğitim kurumlarında tefsîr ve fıkıh dersleri vermiştir. İbn Arafe'nin şöhreti Tûnus dışına yayılınca çeşitli bölgelerden birçok kişi kendisinden ders almak ve fetva sormak üzere Tûnus'a gelmiştir. (İbnu'l-İmâd, ts. 7/38) İbn Arafe, yaşadığı döneme ilmî anlamda önemli katkılar sağlamış, civar ülkelerde fıkıh, usûl-i fıkıh, tefsîr, kırâat, hadîs ve kelâm alanında müracaat edilen bir âlim konumunda olmuştur. (el-Cezerî, ts. 2/243) Bu kadar farklı alanda kendisini geliştirmesi ve dersler vermesi ilmî dağarcığının ne kadar geniş olduğunu göstermektedir.

Talebelerinden Ebû Abdillâh Muhammed el-Ensârî er-Resâ'î, kendi eserinde; babasına Afrika'daki âlimleri sorduğunu, onun da bir takım isimler saydığını fakat İbn Arafe'nin ismini

saymadığını görünce ona: “Şeyh nerde? Yani onu niçin belirtmedin?” diye sorunca; babası ona “sen bana Afrika’daki âlimleri sordun veya Afrika’nın âlimlerini sordun eğer bana dünyanın âlimini veya dünya çapında bir âlim diye sorsaydın o zaman İbn Arafе’yi sayardım” demiştir. (er-Resâ’î, ts. 184)

Kuzey Afrika’da İslâm düşüncesinin gelişmesine önemli katkıları bulunan İbn Arafе, zühd ve takva sahibi bir insan olup, (İbnu’l-İmâd, 7/38) namaz ve ders halkası dışında çoğunlukla ilimle meşgul olmuştur. Zaman zaman devlet görevlerine yapılan tayinler ve bazı ilmî meselelerle ilgili olarak görüşlerine başvurulması için aldığı davetler dışında devlet adamları ile görüşmek istememiştir. Kendisine yapılan kadılık görevi teklifini geri çeviren İbn Arafе, daha çok kendisini imamlık yapma ve talebe yetiştirmeye adanmıştır. İhtiyaç sahipleri ve köle azadı için vakıflar kurmuş, başta talebeleri olmak üzere birçok kişiye maddî destek sağlamıştır. (Sa’d Gurâb, 1999, 19/317) Aynı zamanda gayet mütevâzi kişiliğe sahiptir. Maliki mezhebine mensup (Mahfûz, ts., 3/371) olan İbn Arafе, tefsirinin girişinde kendisini müfessîr değil, tefsîri nakleden kişi olarak tanıtarak şöyle dediği belirtilir: “Biz şimdi tefsîr naklediyoruz.” (Sa’d Gurâb, 1999, 19/317) İbnu’l-Hebbâb gibi birçok âlimin huzurlarında lûgat, fıkıh, akâid ve hadis kitaplarını ezberden okuduğu belirtilmektedir. Özellikle hadis literatüründe kullanılan hadis dinleme (sem’) ve hocasına okumayı (arz) yaptığı kaynaklarda geçmektedir. (İbn Arafе, 1435/2014, 34)

İbn Hacer (ö. 852/1449), İbn Arafе’yi “el-İmam, şeyhu’l-İslam bi’l-Mağrib” şeklinde nitelerken, (el-Askalânî, 1994, 2/460) İbn Ferhûn (ö. 799/1397) ise “el-İmam, el-Allâme ve şeyhu’s-şuyûh” gibi sıfatlarla tanıtmanın yanı sıra onun beyan, mantık, usul ve mezhebi fetvalar alanında doğuda ve batıda bilinen önemli bir âlim olarak tanıtmaktadır. (İbn Ferhûn, 1996, 419)

İbn Arafе’nin yaşadığı dönemde meydana gelen tâvûn hastalığı birçok kesim üzerinde etkileyici olduğu gibi, âlimleri de etkilemiştir. “Silip süpüren tâvûn” olarak kitaplara geçen bu veba sebebiyle Tunus’ta birçok âlim ölmüştür. İbnu Abdi’s-Selam bunlardan birisidir. Bu hastalıktan kurtulmak için Merinîler hanedanının yönetiminde olduğu Kuzey Afrika’daki diğer bölgelere göç etmek zorunda kalan insanların bazıları da bu yolculuk esnasında geçmek zorunda kaldıkları denizlerde boğulmuşlardır. (Sa’d Gurâb, 1993, 35)

Bu kadar âlimin birden yok olması İbn Arafе’nin mes’uliyetini çoğaltmakla beraber ilmî yönden daha çok tanınmasına da kapı araladığını söylemek mümkündür. Hicri VIII. asrın ikinci yarısının başlarında Zeytuniye Camisi’ne imam olarak atanır. 20 yıla yakın yaptığı bu vazife neticesinde aynı camiye Hatip olarak atanır. Yaklaşık bir yıl civarı yaptığı hatiplik vazifesinden sonra Afrika’da Başmüftü olur. Bu makam ilmî topluluğun zirvesi olarak kabul görüyordu. Dolayısıyla İbn Arafе, sekizinci asrın son çeyreğinde tartışmasız bir şekilde dönemin âlimi olarak kabul görmüştü. Kadılık gibi vazifeleri kabul etmemesine rağmen hâkimler sık sık onun görüşlerine müracaat ediyorlardı. Dönemindeki âlimlerle adeta yarış halinde olan İbn Arafе; “Ben

Ubey ve Berzelî gibi anlayışı ve kavrayışları güçlü olan iki kişi arasında iken nasıl uyuyabilirim.” diyerek bu atmosferi izhar etmiştir. (Sa’d Gurâb, 1993, 39)

İbn Arafe’nin ilmî çalışmaları toplumun her kesiminden kabul görmüştür. Bundan olmalıdır ki hicri sekizinci asrın sonu ve dokuzuncu asrın başı İbn Arafe’nin altın çağı olmuştur. Onun talebeleri, İbn Arafe’nin yazdığı eserlerden ve ondan birebir aldıkları bilgileri kendilerinden sonraki dönemlere aktarmışlardır. Nihayetinde İbn Arafe’nin eserlerinden ve ilmî faaliyetlerinden hareketle, çok yönlü bir âlim olduğunu ve döneminde büyük bir etki bıraktığını söylemek mümkündür.

2. EL-MUHTASARÜ’L-KELÂMÎ İSİMLİ ESER, İÇERİĞİ VE ÖNEMİ

Bu eserin *el-Muhtasarü’s-Şâmil fi Usûli’-d-Dîn, el-Muhtasar fi’t-Tevhîd, el-Muhtasar fi İlm-i Kelâm* (Kehhâle, 11/285) şeklinde kaynaklarda farklı isimleri de bulunmaktadır. Çalışmamızda tahkikli olan son baskıyı dikkate aldığımızdan *el-Muhtasarü’l-Kelâmî* ismini tercih ettik. Kelâm meselelerinin hemen hemen her konusuna değinen bu eser 27 Ramazan 789/1387 tarihinde tamamlanmıştır. (Sa’d Gurâb, 1999, 19/317) Nizâr Hammâdî tarafından tahkiki yapıp Darü’-diyâi li’n-neşri ve’t-tevzi’ yayın evi tarafından 2014 yılında Kuveyt’te basılmıştır. Muhakkik bu kitabın toplam altı nüshasının olduğunu ve bunlardan Tunus Milli Kütüphane’sinde bulunan üç nüshasını seçerek tahkik çalışmasını yaptığını söylemektedir.

İbn Arafe’nin Beyzâvî’nin *Tavâliu’l-Envâr* isimli eserinin tertîbi ile yazdığı, yer yer müteakdimîn ve müteahhirîn âlimlerin yöntemlerini birlikte uyguladığı bir eserdir. Müellif, kelâm’ı; “cehennemden kurtarılmaya bir sebep ve imanın hakikatlerine delillerle ulaştıran bir ilim” olarak gördüğünden hareketle bu eseri yazdığını dile getirir. (İbn Arafe, 1435/2014, 74)

Kitap bir mukaddime ve üç bölümden meydana gelmektedir. Mukaddimedede dört fasıl halinde; mebâdî (tasavvur, tasdik), tarif (hadd-i tam, hadd-i nakıs, müfred, mürekkeb), delil ve çeşitleri, nazar ve hükümleri gibi mantık konularına yer verilmiştir. Musannıf, mukaddime bölümünü ma’rifetullah ile ilgili bir başlıkla tamamlar.

Kitabın neredeyse yarısından çoğunu kaplayan ilk bölümü “mümkinât” başlığı altında üç bâb halindedir. el-Umûru’l-küllîye başlıklı ilk bâbta; ma’lûm, mevcûd, ma’dûm, mahiyet, imkan, kıdem, hudûs, vahdet, kesret ve ma’lûl bahisleri ele alınmıştır. İkinci bâb olan makulât kısmında ise mesâilî külliye başlığıyla; araz, kemmiyyet ve keyfiyyet konuları incelenmiştir. Üçüncü bâbta ise cevher ve cismin yanı sıra müfârikat olarak isimlendirilen; ilk varlık, akıl, nefis, ruh ve beden ilişkisi üzerinde durulmuştur.

Kitabın ikinci bölümü ilâhiyat bahsiyle ilgili olup üç bâbtan oluşmaktadır. Allah’ın zâtına ayrılan ilk bâbta onun varlığına, tenzihî sıfatlarına ve tevhid konularına değinilmiştir. İkinci bâbta

ise subûti sıfatlardan kudret, ilim ve irade gibi sıfatlar, Üçüncü bâbta ise Allah'ın fiilleri incelenmiştir. Ayrıca kulun fiillerinin Allah tarafından yaratıldığı, O'nun iradesinin hayrı ve şerri kapsadığı ve O'na herhangi bir meselede vücûbiyetin atfedilemeyeceği gibi konular bu bölümde incelenmiştir.

Son olarak üçüncü bölümde nübüvvet konuları incelenmiştir. Bu bölümde de üç bâb bulunmaktadır. Birinci bâbta nübüvvet ve mucize konularının yanı sıra ismet sıfatı, peygamberlerin meleklere karşı üstünlüğü ve keramet konuları ele alınmıştır. İkinci bâbta haşırın ruh ve bedenle gerçekleşeceği, cennet ve cehennem mevcudiyeti, mükâfat ve cezanın Allah için vücûbiyet ifade etmediği, büyük günah işleyenlere şefaatin olup olmayacağı, kabir azabı ve ahiretle ilgili diğer bazı konular incelenmiştir. Üçüncü bâbta imamet konusu, Hz. Muhammed'ten (s.a.s) sonra imamın Hz. Ebû Bekir'in (r.a.) olduğu ve sahabenin fazileti gibi konular incelenmiştir. Kitap, tüm bu konulardan sonra tövbe, isim ve müsemma, ecel, rızık, iyiliği emir ve kötülüğü nehy gibi başlıklarda kısa bazı tamamlayıcı bilgiler vererek tamamlanmaktadır. Yukarıda bu çalışmanın Beyzâvî'nin *Tavâliu'l-Envâr* isimli eserindeki metotla yazıldığını belirtmiştik. Görebildiğimiz kadarıyla neredeyse tek farkın İbn Arafé'nin eserinin sonundaki "tetmimât/tamamlayıcı" bahisleridir. (İbn Arafé, 1435/2014, 1065) Bu da ikisi arasındaki bir fark olarak değerlendirilebilir. Tamamlayıcı bilgiler diyebileceğimiz bu son bölümde *Tavâliu'l-Envâr*'da bulunmayan bazı konular eklenmiştir.

Eserde ele alınan konular ve bunlara ayrılan hacme bakıldığında, Gazzâli, Râzî ve Âmidî'nin başlattığı, Kâdî Beyzâvî'nin devam ettiği felsefe ile kelâmın adeta mezc edildiği yöntemin bu eserde de devam ettiğini söyleyebiliriz. Kelâm konularına hazırlayıcı mahiyetteki bu yöntemin kelâmın asıl konularının önüne geçtiğini söylemek mümkündür. Bu kitapta uygulanan yöntemi daha sonraki dönemlerde Taftazânî ve Seyyîd Şerif el-Cürçânî'nin eserlerinde görmekteyiz. Ancak konuları felsefî izahtan ziyade o meseleyle ilgili görüşler sıralanıp tercihte bulunma işleminin yapıldığını ifade etmek mümkündür.

İbn Arafé, eserde meseleleri ele almadan önce, o mesele ile ilgili ittifak ve ihtilaf edilen noktalar hakkında toplu bilgiler vermiş, sonra muhaliflerinin iddialarını sıralamış, onları tahlil etmiştir. Nihayetinde kendisine göre doğru olan görüşleri sunmuş ve ardından bu görüşlerin doğruluğunu âlimlerden istifade ederek ispata çalışmıştır. Zaman zaman şüphelere ve o konuyla alakalı suallere de cevaplar vererek diyalektik bir yöntem izlemiştir.

Ayrıca bu eser, İbn Arafé'nin yalnız bir fıkıh âlimi olmayıp aynı zamanda iyi bir usûlu'd-dîn âlimi olduğunu göstermektedir. Eser, kelâm ilminin neredeyse bütün konularını içermektedir. Ancak kaynaklarda çoğunlukla bir başlık halinde ele alınan; cin, melek, şeytan ve benzeri bazı

konular için bu eserde müstakil başlık açılmadığını fakat yer yer diğer konular içerisinde değinildiğini görmekteyiz.

İbn Arafе'nin kelâm ilmiyle alakalı eserine bakıldığında öncelikle ele aldığı konuyu sınırlandırarak hedef belirlemeye çalışır. Sonra ele alınan konunun kavramsal boyutunun anlaşılması için, varsa yapılan tanımlara yer verir ve bunun yapılmasının meselenin anlaşılması için gerekli olduğunu ifade eder. Hem konunun sınırlandırması hem de tanımın yapılmasında sebr-taksim yöntemini uygular. Mesela ilim ve akıl konularına başlamadan hem tanımlama hem de sınırlandırma yapar daha sonra konuyu işler.

Eserinde en çok dikkat çeken durum, şüphesiz kendisinden önceki Eş'arî âlimlerin metod ve delillerini kullanması ve bunlara ayrıntılı bir şekilde yer vermesidir. Bu görüşleri naklederken, nakilde yanlışlık yapmamaya çalışmış, eleştiri yapacaksa ilmî çerçevede kalmış rencide edici bir üslup kullanmamaya özen göstermiştir. Nakil yaptığı eserlere baktığımızda ibarelerin neredeyse aynısını alarak nakilde bulunmuştur. Buna karşılık çoğunlukla muhaliflerin delillerini ayrıntıyla vermez. Ancak bazen onların da delillerini sunar daha sonra cevap verir. Mesela rü'yetullah ve imamet konusu bunlardandır. (İbn Arafе, 1435/2014, 875) Eş'arîlerin ve muhaliflerinin görüşlerine yer verdikten sonra genel kabul olan fikri beyan eder. Ancak çok az yerde “ben de şöyle derim” (قلت) ifadesini kullanır. Çoğunlukla önceki âlimlerin dediklerini nakletmekle yetinir.

“İbn Arafе, bir kelimacı mıdır?” sorusu kelâm ilminin kendine ait bir metodunun olması açısından sorulabilir. Bu durumda, İbn Arafе'nin kelâm konularına ilgi duyduğu, üzerinde düşündüğü, bir takım fikirler ileri sürdüğü ve bu alanda bazı eserler verdiği görüldüğünde onun birçok yönüyle beraber bir de kelimacı yönünün olduğunu tespit etmek mümkündür. Diğer taraftan onun yazdığı eserlerle, Allah'ın zatı ve sıfatları, irade, kader, iman ve imamet gibi konularla ilgilenmiş olması onun kelimacı yönünü ortaya koymaktadır. Son tahlilde İbn Arafе, Eş'ariyye ekolünde kabul görülen görüşlere son derece önem göstermiş ve bunlara çoğunlukla bağlı kalarak kelimacı sistemini kurmuştur.

Eş'arîliğin mütekaddimûn ve müteahhirûn eserlerindeki muhteva değişikliği şöyle görülmektedir. Mütekaddimûn döneminde konular ilâhiyat etrafında tartışılırken müteahhirûn döneminde konular varlık ve malum etrafında tartışılmıştır. Müteahhirûn döneminde felsefi konular kelâm kitaplarında fazlaca yer almaya başlamıştır. İslam inanç esasları felsefi yöntemlerle izah edilmiştir

İbn Arafе, kendisinden önce yaşayan Eş'arî geleneğindeki âlimlerden istifade ederek *Muhtasarü'l-kelâmî* eserini yazdığını yukarıda belirtmiştik. Eserinde felsefi metodu kullanan âlimlerden çokça iktibaslarda bulunması ilk dikkatleri çeken husus olarak görülmektedir. Önceden kelâm ile felsefe arasında kurulan ilişkinin bu dönemde ivme kazanması, kelâm kitaplarında felsefi konuların artmasına hatta bazıları tarafından “nübüvvet ve sem'iyat konuları bu eserlerde olmasaydı eserin hangi alana dair yazıldığı ayırt edilemeyecekti” şeklindeki

yorumların yapılmasına sebep olmuştur. (İbn Haldûn, ts. 327) Her ne kadar bu durum İbn Haldûn gibi kişiler tarafından menfi bir durum olarak gösterilmiş olsa da İbn Arafе'de böyle bir yorum ve yaklaşım görmemekteyiz.

İbn Arafе'nin fikirlerinde kendisini bulduğumuz Eş'ârî âlimlerinin başında Gazzâlî gelmektedir. Farklı ilim dallarıyla hemhal olmuş ve bunlarla temayüz etmiş Gazzâlî, İbn Arafе'in birçok yerde kendisinden alıntılar yaptığı ve fikirlerinden istifade ettiği kişi olarak görülmektedir. İbn Arafе'nin özellikle kelâm ile ilgili eserinde birçok yerde alıntılar yaptığı ve dolayısıyla fikirlerinden etkilendiği önemli kelâm âlimlerinden birisi de Fahreddîn er-Râzî'dir. Aslında Râzî, yalnız İbn Arafе'yi değil aynı zamanda neredeyse sünî geleneğin tamamını etkileyen birisidir. Onun felsefeden istifadesi ve felsefeyi kelâm içerisinde kullanması onu farklı kılan yönü olmuştur. İbn Arafе'nin Râzî'nin *el-Muhassal* isimli eserinden çok istifade ettiğini görmekteyiz. İbn Arafе, eserini Beyzâvî'nin *Tavâliu'l-Envâr* isimli eserinin tertîbi ile yazdığını belirtmektedir. Hüseyin Atay, Beyzâvî'nin de *Tavâliu'l-Envâr* isimli eserini Râzî'nin *el-Muhassal* isimli eserinin tertibi üzerine yazdığını belirtmektedir. (Râzî, 1978, 5) Bu durum, İbn Arafе'nin Râzî'den ve Beyzâvî'den ne kadar etkilendiğinin güzel bir örneği olmaktadır.

SONUÇ

Nihayetinde Eş'ârîlik içerisinde Gazzâlî ile başlayan varlık ve bilgi tasavvurundaki kırılma, kendisinden sonrası için bir başlangıç olmuştur. Gazzâlî'den sonra Râzî, Âmidî, Beyzâvî, İcî, İbn Arafе, Cürçânî ve Taftazânî gibi kelimacılar bu çizgiyi metodolojik ve terminolojik açıdan geliştirip sistematik hale getirmişlerdir. Bu âlimlerden her biri farklı bölgelerde yetişmiş ve çeşitli ilmî faaliyetlerde bulunmuşlardır. İbn Arafе de kısmen Gazzâlî'nin başlattığı Râzî ve diğerlerinin sistematik hale getirdiği felsefî kelâm yöntemini Kuzey Afrika'da uygulayan şahıs olarak karşımıza çıkmaktadır.

İbn Arafе'yi Eş'ârîliğin şerh ve haşiye dönemindeki Kuzey Afrika temsilcisi olarak görmek mümkündür. Dolayısıyla *el-Muhtasarü'l-Kelâmî* eseri, Kuzey Afrika'da Mâlikî-Eş'ârî geleneği hakkında çalışma yapacak araştırmacıların Usûlü'd-din bağlamında mutlaka bakması gereken bir eser olarak karşımıza çıkmaktadır. Son tahlilde çalışmamıza konu olan bu eserde ele alınan konular ve bunlara ayrılan hacme bakıldığında, Gazzâlî, Râzî ve Âmidî'nin başlattığı, Kâdî Beyzâvî'nin devam ettiği felsefe ile kelâmın adeta mezc edildiği yöntemin bu eserde de devam ettiğini söyleyebiliriz.

KAYNAKÇA

- Akın, Murat. (2019) *Felsefî Kelâmın Mağrib Temsilcilerinden İbn Arafe ve Kelâmî Görüşleri*. Ankara: İlahiyât Yayınları.
- Cerrahoğlu, İsmâil. (1968) "Tefsîru İbn Arafe". *Ankara Üniversitesi İlahiyat Fakültesi Dergisi*, 16, 203-218.
- Cezerî, Şemsü'd-Dîn Ebi'l-Hayr Muhammed b. Muhammed b. el-. (ts.) *Ğâyetü'n-nihâye fî tabakati'l-kurrâ*. nşr. G. Bergsraesser.
- Gurâb, Sa'd. (1999) "İbn Arafe". *Türkiye Diyanet Vakfı İslâm Ansiklopedisi*. İstanbul: TDV Yayınları, 316-317.
- Gurâb, Sa'd. (1993) *İbn Arafe ve'l-menziu'l-aklî*. Tunus: ed-Dârü't-Tunisiyye.
- İbn Arafe, Ebû Abdullah Muhammed b. Muhammed el-Vergammî. (1435/2014) *Muhtasarü'l-kelemî*. thk. Nizâr Hammâdî. Kuveyt: Darü'd-Diyai li'n-neşri ve't-tevzi'.
- İbn Ferhûn, İbrahim b. Ali b. Muhammed. (1996) *ed-Dîbâcü'l-müzehheb fî ma'rifeti a'yâni ulemâi'l-mezheb*. thk. Me'mûn b. Muhyiddin el-Cennân. Beyrut: Dâru'l-kütübi'l-ilmiyye.
- İbn Hacer el-Askalânî. (1994) *el-Mecmau'l-muesses li'l-mu'cemi'l-mufehres*. thk. Yusuf Abdurrahmân. Beyrut: Dâru'l-Ma'rife.
- İbn Haldûn, Abdurrahmân. (ts.) *Mukaddime*. Mısır: el-Matbaatü'l-behiyyetü'l-Mısriyye.
- İbnu'l-İmâd, Ebu'l-Felah Abdu'l-Hayy. (ts.) *Şezâratu'z-Zehab fî Ahbarî Men Zeheb*. Beyrût: Şirketü'l-Arabiyye li't-Tıbaa.
- Kâtip Çelebi, Mustafa bin Abdillâh. (1941) *Keşfu'z-zünûn an esmâi'l-kütübi ve'l-fünûn*. thk. Muallim Rifat-Şerafettin Yaltkaya. İstanbul: Milli Eğitim Bakanlığı Yay.
- Kehhâle, Ömer Rıza. (1960) *Mû'cemu'l-Müellifîn*. Dimeşk.
- Mahfûz, Muhammed. (ts.) *Terâcimü'l-Müellifîn et-Tûnusiyîn*. Dârü'l-'Arab el-İslami.
- Makdîşi, Mahmûd. (1988) *Nüzhetü'l-enzâr fî ecâibi't-tevârîhi ve'l-ahbâr*. thk. Ali ez-Zevârî-Muhammed Mahfûz. Beyrut-Lübnan: Dâru'l-ğarbi'l-İslâmî.
- Makrîzî, Takiyuddîn Ahmed b. Ali. (1995) *Dürerü'l-ukudi'l-feride*. nşr. Adnan Derviş-Muhammed el-Mısri. Dimeşk.
- Râzî, Muhammed b. Ömer b. Hüseyin Fahreddîn. (1978) *Kelâm'a Giriş* (el-Muhassal). çev. Hüseyin Atay. Ankara Ün. İlahiyat Fak. Yay.
- Resâ'î, Ebû Abdullah Muhammed el-Ensârî er-. (ts.) *Fihrist er-Resâ'î*. thk. ve ta'lik: Muhammed el-İnnâbî.
- Resâ'î, Ebû Abdullah Muhammed el-Ensârî er-. (1993) *Şerhu hudûdi ibn Arafe*. thk. Muhammed Ebu'l-Ecfân, el-Tahir el-Ma'mûrî. Beyrut-Lübân: Dâru'l-ğarbi'l-İslâmî.
- Suyûtî, Celâluddîn Abdurrahmân b. Ebî Bekr es-. (1964) *Buğyetu'l-vu'ât fî tabakâti'l-luğaviyyîn ve'n-nuhât*. thk. Muhammed Ebu'l-Fadl İbrahim. Kahire.
- Şahin, İskender. (2005) *İbn Arafe ve Tefsirindeki Metodu*. Yüksek Lisans Tezi, Dokuz Eylül Üniversitesi.
- Übbî, Ebû Abdillâh Muhammed b. Hilfe b. Ömer el-Veştâtî el-. (1415/1994) *İkmalü İkmali'l-Mu'lim bi feva'idi Müslim*, nşr. Muhammed Salih Haşim. Beyrut.

İBN HİBBÂN'IN (ö.354/965) EL-TEKÂSİM'İNİ < التقاسيم > ANLAMAK YA DA ANLATMAK

Doç. Dr. Mustafa Işık*1

Öz

H. III. Yüzyılda hadislerin tamamen yazıldığı kabul edilir. İslam âlimlerinin hadis/ sünnet malzemesini toplama konusunda, sahâbeden gelen haberleri sahabe adına ve konularına göre toplamak üzere, iki yöntem bulunmaktadır. IV. Yüzyılda yeni bir yöntemle karşılaşırız. Suyutî'nin (ö.911/1505) dediği gibi, nevi'yi şahsına münhasır bir metotla yazılmış *et-Tekâsîm ve'l-Envâ* adlı eseridir. İbn Hibbân bu eserinde, hadis/ sünneti yaptırım derecesine göre kategorize eder. Bu anlamda, bütün/ hadis sünneti 5 ana kategoride ele alır: 1- Emirler (110 çeşit) 2- Yasaklar (110 çeşit) 3- Bilinmesi Gerekli Haberler (80 çeşit) 4- Serbest Kılınan Şeyler (50 çeşit) 5- Sadece Nebi'nin yapmış olduğu eylemler (50 çeşit) ki toplamda 400 çeşidi bulmaktadır. Müellif bu yöntemi Kuran-ı Kerim'den çıkardığını söylemektedir. Onun zamanında Mushaf'ın 30 cüz değil de 7 cüz olduğunu düşünmezsek, anakronizme düşeriz. Kısım'lar cüz karşılığı, nevi'ler sure karşılığı, zikir'ler ayetlere tekabül etmektedir. 5 ana bölüm / tekâsîm ve bölüm içinde yer alan nevi / çeşitler ve her bir nevi / çeşitin 'zikir' adıyla anılırken yapılan iş 'matruşka bebekler'i andırmaktadır. En dıştaki 1. bebek kısımlar, 2. bebek nevi, 3. bebek 'Zikru keza' denilen başlıklar, 4. bebek ise ardından gelen haberlerdir. Bu taksimâtın dili, hadis/ sünnetin bütününe bağlayıcılık açısından bakıştır. Bu durumda alim, din dilini kullanırken emirler ve yasaklar adı altında taksim ettiği dereceyi aynı tutmamakta; geriye kalan alanlar ise kimi zaman bilgi, kimi zaman ilgi, kimi zaman nostalji, kimi zaman da kulun sorumluluk alanı dışında kalmaktadır. Müellifin M. 10. yüzyılda dile getirdiği bu ortama 21. yüzyılda büyük ihtiyaç bulunmaktadır. Din dilinde hadis/ sünnetin nereye oturduğunun 400 çeşit kademedede sunulmuş olması 2. örneği olmayan bir çalışmadır. Bu taksimâtı, akademisyenlerin din dilini rahat kullanmaları, yerelden evrensele ve küreselleşmeye geçiş noktalarında, kişinin Yüce Allah'ın hoşgörüsü sahasını önce kendi hayatına, sonra topluma yansıtmasını yeniden gündeme getirmek istiyoruz.

Anahtar kelimeler: İbn Hibbân, el-Tekâsîm ve'-Envâ, hadis, fıkıh.

ABSTRACT

UNDERSTANDING AND TELLING IBN HIBBAN'S (d.354 / 965) al-TEKÂSİM

It is accepted that hadiths were written completely in the Hijri 3rd. century. There are two methods for collecting the hadith/sunnah material of Islamic scholars in order to collect the news from the Companions according to the name of the Companions and their subjects. We encounter a new method on the Hijri 4th. century. As Suyuti (D. 911/1505) has stated; his written work which is the only one of its kind is *el-Tekasim and El-Enva*

In this work, Ibn Hibban categorizes hadith/sunnah according to the degree of sanction. In this sense, he discusses the whole/hadith sunnah in 5 main categories.

- 1- Orders (110 types)
- 2- Prohibitions (110 types)
- 3- Need-to-Know News (80 types)
- 4- Things Released as Free (50 types)
- 5- The actions of Nebi alone (50 types), which total of 400 types.

The author says that he derived this method from the Quran. If we don't think that Mushaf was 7 parts instead of 30 in his time, we would fall into an anachronism. Chapters correspond to partial, types to suras, dhikr to verses.

While the types/varieties included in 5 main sections /chapters and sections and each type/variety are called 'zikr', the work done resembles 'matryoshka dolls'. Outermost 1st baby is the parts, 2nd baby are the types, 3rd baby are titles called 'Zikru keza', and 4th baby is the following news.

The language of this division is a view of the whole hadith/sunnah in terms of bindingness. In this case, the scholar does not keep the degree he divides under the name of orders and prohibitions the same while using the language of religion; The remaining areas are sometimes outside the area of knowledge, sometimes interest, sometimes nostalgia, and sometimes the responsibility of the person. There is a great need for this environment which the author mentioned in the 10th century AD in the 21st century.

The fact that where the hadith/sunnah is located in the language of religion is presented in 400 different levels is a unique study. We want to bring this division to the agenda again when academics use the language of religion comfortably, and at the transition points from local to universal and globalization, and one's reflection of Almighty Allah's field of tolerance first on his own life and then on society.

Keywords: Ibn Hibban, al-Takasim wa'-Anwa, hadith, fiqh.

*Doç. Dr., Nevşehir Hacı Bektaş Veli Üniversitesi, İlahiyat Fakültesi, Hadis Anabilim Dalı.
Associate Professor, Nevşehir Hacı Bektaş Veli University, Faculty of Divinity, Department of
Hadith, Nevşehir, Turkey.
mustafaisik@nevsehir.edu.tr <https://orcid.org/0000-0001-7068-6253>

1. GİRİŞ

90'lı yılların başında akademik çalışmalar yaparken doktora tezi konusu bulmam gerekiyordu. Bilgisayar ve internet henüz yeniydi. Hadis siteleri azdı; hadislere CD ile ulaşıyordu. Doktora tez konusu için Ankara İlahiyat Fakültesi'nde bazı hocalarla görüştüm. Öteki illerde birileriyle yazıştım. Sonuçta 'Sahih' kavramı zerinde yoğunlaştım. Buhari ve Müslim'in sahihleri olan 'Sahihayn' dışında da sahihler olduğu noktasından hareketle,

İbn Huzeyme (ö.311/925) ve İbn Hibbân'ın (ö.354/965) Sahih'lerine göz attım.

İlk bakışta 'Hoca-Talebe ilişkisi' olan bu kişilerin aralarında bir benzerlik olduğunu düşünerek, bu iki eseri mukayese çalışması yapmayı düşündüm. "İbn Huzeyme, Sahih'i ve İbn Hibbân'ın Sahihiyle Mukayesesi" adıyla tezimi aldım. Makale ölçeğinde mukayese çalışmaları olsa da kitap bazında yoktu. İbn Huzeyme'nin Sahih'i matbu olarak (İbn Huzeyme, (1992) vardı ama büyük bir kısmının kayıp olduğunu zamanla anladım. İbn Hibbân'ın Sahih'i de matbu olarak (İbn Hibbân, (1993) mevcuttu. Ancak aslı / orijinali değildi.

İbn Hibbân'ın tertibi alışılmışın dışında bir düzenlemeydi. Kendisi "Esasen bu tertip, hadisin ezberlenmesi için düşündüğümüz bir hiledir." (Işık, 1997, s. 171) demekteydi. Ancak ezbere zorlamak için yazılmış bu kitap ezberin zayıflamasıyla unutulmaya yüz tutmuştu. Süyûtî (ö. 911/1505) "İbnu Hibbân'ın Sahih'i yazılış şekli olarak yeni bir usûldür. Ne bablara göre ne de müsned tarzına benzer. Bu yüzden <التقسيم والانواع> 'et-Tekâsim ve'l-Enva' diye isimlendirmiştir. Böyle yazması ise kelam, dilbilgisi ve felsefeyi bilmesinden kaynaklanmaktadır. Kitabını çözmek gerçekten zordur. Sonraki âlimlerden bazıları fıkıh bablarına göre düzenlediler." demekteydi. (Işık, 1997, s. 165) Muhtemelen "bilinmeyen bir kuşa benzeyen" bu kitabı İbn Belban (ö.735/1334), 350 yıl sonra bilinen bir kuşa çevirmişti.

Eserin aslını çalışmamız gerekiyordu. Bu yüzden İstanbul'daki bir yazmanın mikrofilmünü edindik. Ancak mikrofilmli fotokopiye çeviren bir Süleymaniye bir de Meclis Kütüphanesi vardı. Danışman hocam Prof. Dr. Selahattin Polat'ın aracılığı ile Kayseri milletvekili akademisyen Prof. Dr. Nureddin Kaldırmacı'nın vesilesiyle yazmanın fotokopisini Meclis Kütüphanesi'nden edindik.

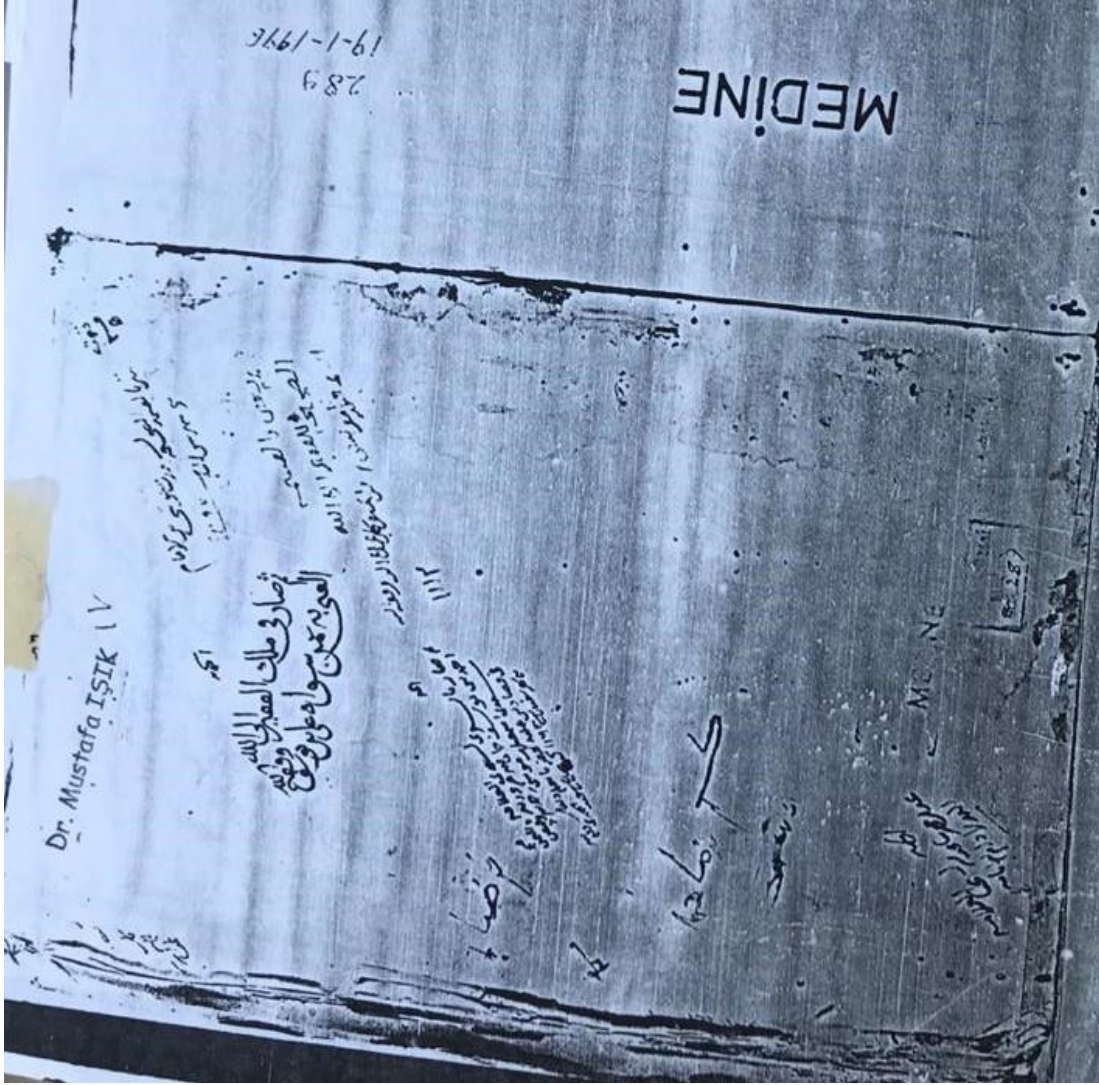

İbn Belban, bu kitabı fıkıh bablarına göre dönüştürürken bir iyilik yapmıştı. O tarihte, bölüm ve nevi başlıklarının rakamlarını bablara taşıdığı metnin altına yazmıştı. Bugünden bakınca normal gözükünce bu iş, taşınacak tarihi eserlerin taşlarını numaralanmak gibi bir şeydi. Matbudan el yazmasına, el yazmasından matbuaya; med cezirlere yaşadık.

Tezimizin bitmesi, savunulması, kabul edilmesi derken “28 Şubat Süreci” başlamıştı. 15 yıl boyunca, maaş karşılığı ders vererek, dr. öğretmenliğe devam ettik.

 YÜKSEKÖĞRETİM KURULU BAŞKANLIĞI

 Tez Merkezi

[Üye Girişi](#)

[Yeni YÖK Projesi](#)

Ana Sayfa	Tarama	Mevzuat	İstatistikler	SSS	Yasal Uyarı	Bize Ulaşın	YÜKSEK ÖĞRETİM DERGİSİ	Yeni YÖK Projesi
Tarama sonucunda 1 kayıt bulundu.								
Tez No	Yazar	Yıl	Tez Adı (Orijinal/Çeviri)	Tez Türü	Konu			
64070	MUSTAFA IŞIK	1997	İbnu Huzeyme, Sahih'i ve İbnu Hibban'ın Sahih'iyle mukayesesi İbn Khuzayma, his Sahih and comparison with İbn Hibban Sahih	Doktora	Din = Religion			

Satırlar(Rows) 1-1 of 1

« 1 2 3 4 5 » Satırlar(Rows) Sütunlar(Colums)

Tezin yararlanılması için en uygun yer İSAM kütüphanesiydi. Oraya bir nüsha gönderdik.

RİSAM Türkiye Diyanet Vakfı İSLAM ARAŞTIRMALARI MERKEZİ

TÜRKİYE DİYANET VAKFI
ONLINE BAĞIŞ

Ana Sayfa | Yeni Web Arayüzü | İSAM Kütüphanesi | Türkiye Kütüphaneleri VT | Makaleler VT | Dokümantasyon VT | İlahiyat Makaleler VT | Türk Tarih, Edebiyat, Kültür ve Sanat Makaleleri VT | İlahiyat Fakülteleri Tezler Kataloğu VT | Hüseyin Hilmi Paşa Evrakı | Yusuf İzzeddin Efendi Ailesi Evrakı | Kemal Batanay Müzik Arşivi | Muhammed b. Tâvîl et-Tand Evrakı | Veysel Paşa Evrakı | Ziyad Ebuzziya Evrakı | Orhan Şaik Gökay Evrakı | Mehmed Safayhi Evrakı | Cüneyd Kosal Türk Musikisi Arşivi | Osmanlıca Makaleler VT | Risaleler VT | Osmanlı Salnameleri VT | Rıza Tevfik Bölükbaşı E. | Kadı Sicilleri Kataloğu VT | M.A. Ulema Sicil Dosyaları |

Esere Nasıl Ulaşabilirim, YER B. linkleriyle yayının nerede olduğunu öğrenebilirsiniz.

İlk Sayfa | Önceki Sayfa | 1 : 1 - 1 | Sonraki Sayfa | Son Sayfa

Arama

078600 GNL.TEZ DETAY YER B.	297.331 İŞİ.İ	İbnu Huzeyme, Sahih'i ve İbnu Hibban'ın Sahih'iyle mukayesesi. / Mustafa Işık. --1997. VII, 239 y. ; 29 cm. Tez (Doktora).--Erciyes Üniversitesi Sosyal Bilimler Enstitüsü Tez danışmanı: Prof. Dr. Selahattin Polat 1. Hadis, Sahih Türkçe
--------------------------------------	------------------	---

İlk Sayfa | Önceki Sayfa | 1 : 1 - 1 | Sonraki Sayfa | Son Sayfa

Arama

Tezin yayınlanması için uygun gördüğümüz 'Diyanet Vakfı Yayınevi' vardı. Özel yayınevleri akademik eserleri yayınlamaya sıcak bakmıyorlardı. Diyanet Vakfı Yayınevi'ne başvurduk (12.06.1999) ancak "vakfın malî imkânsızlıkları" gerekçesiyle, talebimiz kabul edilmedi. Oysa belgede imzası bulunan Doç. Dr. Recep Kılıç'ın nice eserleri yayınlanmıştı.

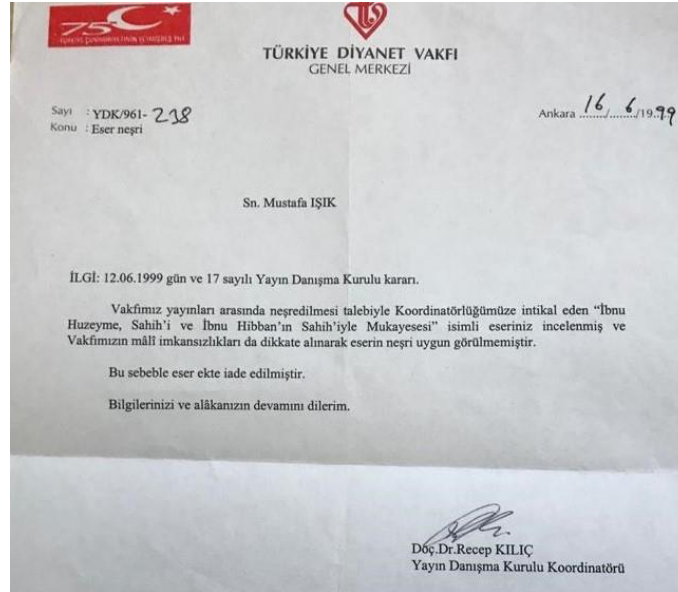

Onca geçen zamandan sonra, 2010 yılında yeni İlahiyat Fakülteleri açılmaya başlamıştı. Kafkas İlahiyat Fakültesi'nde, 2012 senesinde göreve başladık. Hedefte doçentlik vardı ancak 'doktora tezinden makale üretmek' yasaktı. Doçentlik dosyamızı sunduktan sonraki süreçte (2015) 'doktora tezinden makale üretmek mecbur' edildi ama biz doçent olmuştuk. Bu durum, sosyal bilimlerin ne kadar 'göreceli' olduğunun belgesidir.

Bunları anlatmamızın bir nedeni, aradaki zaman diliminde tezimizin konusuyla ilgili hiçbir şey yapmamış olmamızın izahıdır. Hatta doçentlik dosyamda "Hadislerde Beden Dili ve İbnu Hibban Örneği" (Işık, 2011) adlı makalemiz vardı. Çünkü 2000 başlarında 'beden dili' moda olmuştu. Ben de bir makale çıkarayım dedim. İbn Hibban hadis sünneti 400 nevi'ye ayırmıştı. Onlardan biri de beden diliyle ilgiliydi. Doçentlik jürisindeki üyenin birisi, makale başlığında İbn Hibban geçiyor diye, yazdığı raporunda makaleyi tezden üretilmekle suçladı. Oysa 'tezden üretilmemiştir' diye imza atmış; garanti vermiştik. Çünkü 1997 tarihli tezimde 'bedendili' kelimesi bile yoktu.

Diğer çalışmaları ise; "Hadislerde Beden Dili ve İbnu Hibban Örneği" ve "Kayseri'de Mimari Eserlerde Geçen Hadisler", sunduğu C1 eseri ve doktora çalışmalarından üretilmiş ürünlerdir. 21

Bu arada el-Tekâsîm, iki ayrı tahkik ve iki ayrı yayınevi olmak üzere, arka arkaya yayınlandı. (İbn Hibbân, 2010); İbn Hibbân, (2012). Biz Türk muhakkiklerin (M. A. Sönmez- H. Aydemir) yayınladığı baskıyı edindik ama bizi şimdiye kadar eser üzerine çalışmaya zorlayan bir durum olmadı.

2. İBN HİBBÂN'IN HADİS / SÜNNETİ YAPTIĞI TAKSİMİ ANLAMAK

Akademik alana girince yapılan çalışmalara baktığımızda, İbn Hibbân'ın “fıkıh bablarına göre” düzenlenmiş olan Sahihî'nin akademisyenlerce ‘asıl Sahih sanıldığı’nın farkına vardık. Bu yanlışlığı vurgulamanın; bu vesileyle asıl Sahih olan el-Tekâsîm’i tanıtmamızın bir yolu olur diye bu sempozyuma katılmaya karar verdik.

Suyutî (ö.911/1505) bu kitabı tanıtırken “İbnu Hibbân’ın Sahih’i yazılış şekli olarak yeni bir usûldür. Ne bablara göre ne de müsned tarzına benzer. Bu yüzden <التقسيم والانواع> ‘et-Tekâsim ve’l-Enva’ diye isimlendirmiştir. (Işık, 1997, s. 172) demişti. Bu ismin içerik düzenlemesini ise İbn Hibbân şöyle izah etmiştir: "**Sünneti, Kur’an’ın tertibi gibi düzenledik.** Kur’an cüzler halindedir; cüzlerin karşılığı **Kısımlardır**. Cüzler sureleri içermektedir; surelerin karşılığı sünnetin **Nev’ileridir**. Sureler ayetlerden oluşur; ayetlere mukabil hadisleri yazdık. Bunları araştıran, hadisin ezberini kolaylaştırmak için yaptığımızı anlar. Ezberlemek istemeyen için ise hadisleri bulmak zordur. Kur’an ezberinde olmayan için bir ayeti bulmak zordur, ezberleyen için ise bütün âyetler gözünün önündedir.

Bu kitap elinde olan ezberlemeden, kısım ve nev’ilerini düşünmeden bir hadisi bulmaya uğraşsa bulamaz. Ezberleyen ise bulur. Esasen bu tertip, hadisin ezberlenmesi için düşündüğümüz bir hiledir.” (Işık, 1997, s. 171)

Bu hususu şu şekilde gösterelim:

<u>Kur’an</u>	<u>Sünnet</u>
Cüz	Kısım
Sûre	Nev’i
Âyet	Hadis mukabili olarak düşünülmüş olmaktadır.

İbn Hibbân (ö.354/965) et-Tekâsîm ve’l-Envâ’ adlı eserinde hadis / sünneti 5 bölüm ve 400 nevi’/ çeşite ayırır. Eserin adının mantığı da budur. Sahabi Ebû Zer’in (ö.32/653) bir sözünü ise, ‘Emirler / Buyruklar’ kısmınının 78. nev’inde kullanır: <الأوامر التي أمرت مرادها التعليم> ‘Emirler’ bölümünün ‘Amacı Eğitim Olan Buyruklar’ alt-başlığında değerlendirir: “Allah Rasûlü bize, kuşun iki kanadıyla nasıl uçtuğunu bile haber verdi.” Yaptığı özel açıklama, ‘her şey’in ne olduğunu açıklar mahiyettedir: ‘1- Buyruklar, 2- Yasaklar, 3- Bilinmesi Gereken Haberler, 4- Mübah Olan Şeyler’ 5- Allah Rasûlü’nün Filleri (Işık, 1997, s. 176) demek suretiyle, yaptığı ‘taksimatin hareket noktası’nı göstermiş olur.

Kullandığımız el yazması nüshada 5. bölüm yoktu. Bu yüzden, rakamlardan hareketle, bir inşa düzenlemesi ya da listesi yapıp; “Ek-III” olarak, tezin sonuna koymuştuk. Bir sayfa örnek veriyoruz.

EK· III: et-Tekâsîm ve'l-Envâ'in 5. kısmı olan **Ef'âlû'n Nebî** bölümü kayıptır. el-İhsân'da, değişik yerlerde, dağınık halde bulunmaktadır. Biz, bölüm ve **nev'î** numaralarından hareketle, muhtemel bir liste hazırladık. Bu listeye göre, İhsan okunduğu zaman, bu bölüm mümkün mertebeye ortaya çıkacaktır.¶

1-50'ye kadar **nev'î**'yi göstermektedir. İhsan'ın **cild** ve sayfa numaraları soldan sağa doğru olmaktadır.¶

1-1/354, 3/254-255, 354-355, 6/186, 193, 216, 284-286, 292-293, 309, 317-319, 324, 326-327, 333-337, 340, 343-350, 355-356, 358-360, 363-367, 372, 8/309.¶

2-3/237-241, 344, 362-367, 373, 464-465, 469-470, 4/126, 130, 251, 300, 336, 5/189, 196, 6/206, 7/52-54, 9/259, 379, 513-515.¶

3-7/106-107, 111, 363, 8/70, 73, 117, 275, 9/136, 178, 10/195-196, 340-341, 344,348-351, 359, 362, 367-368, 372, 379, 381-383, 386, 393-403, 406-417, 534, 538,11/19-21, 24-26, 29-31, 41-47, 50-52, 54, 61-62, 70-76, 81, 85, 88-90, 96-99, 103,138-140, 145-177, 227-232, 307, 430-432, 13/219, 221, 16/195¶

4-2/294, 4/392, 5/65-69, 77-80, 100, 109-112, 128-129, 140, 171, 174-182, 191-192, 237, 247-248, 261-263, 269-274, 329, 376, 510, 603, 7/59, 63, 66, 112, 116-118, 317, 328-330, 361, 9/314-

Bizim bu çalışmada, asıl kaynakların geçtiği tezimizi öncelikle kaynak göstermemizin nedeni, 20 yıl önce tezde yazıp söylediklerimizin sonradan yazılan akademik çalışmalarda geçmesine rağmen tezin kaynak gösterilmeyişidir. Nedeni ise, 1- Tez 'görülmemiş olabilir' diye düşünebiliriz. Ancak akademik çalışma kendinden önceki çalışmaları araştırmak ve girişte belirtmek zorundadır. Makale, yüksek lisans ve doktora tezi vb. Eğer görmemişse, çalışma eksik yapılmış sayılır.

2- Tezi görmüş de görmemezlikten gelmişse, o zaman adını siz koyun.

2000 başlarında, Uludağ İlahiyat'tan Prof. Dr. Salih Karacabey, Kayseri'de hadisçi, hemşehrisi Doç. Dr. Habil Nazlıgül aracılığıyla istemişti; oraya gönderdik. Hocayla şimdilerde (10.08.2020) yaptığımız görüşmede, çok zaman geçtiğinden; olayı hatırlamıyor. Ancak yıllar sonra anlaşıldığı kadarıyla tez, M. Ali Sönmez için istenmişti.

Öğrencisi Ümmühan Özçeltikçi de görmüştü. "İbn Hibbân'ın Karşıt Anlamlı Hadisleri Hadisin Bütünlüğü İlkesiyle Sahih'inde Değerlendirışı" adıyla yüksek lisans tezi yapan birinin "İbn Hibbân'ın çok yönlü bir âlim" (Işık, 1997, s. 161; Özçeltikçi, 2006, s. 7 olduğunu anlaması için, çok zeki olması yeterliydi. Bu cümleyi kurmuş olan biri için, müellifin hayatını ve eserlerini araştırmaya gerek yoktu.

Tekâsîm'i tahkik eden -kendi ifadesiyle- iki ortaktan biri, hoca konumunda olan M. Ali Sönmez 'el-Müsnedü's-Sahih'i DİA'da (2006) tanıtırken bibliyografyada yaptığımız doktora tezi kaydını vermektedir. (Sönmez, 2006, 32/108) Bu kitabın tahkikinde ortağı Prof. Dr. Halis Aydemir Siyer Vakfı'nın Hadis Medresesi programı kapsamında yapılan "Hadis Kitâbiyâtı" derslerinden, "Bir Hadis Kaynağı Olarak İbn Hibbân'ın et-Tekâsîm ve'l-Envâ Kitâbı" başlıklı dersi'nde (16 Ocak 2018) tanıtım yapmaktadır. 'Hocam, ortağım' dediği M Ali Sönmez'in bu işe teşvik ettiğini (17. dk.), başlıkların altına hadis yerleştirmeyi (18. dk.) yazma nüshaları (20. dk), bizim 20 yıl önce edininip kullandığımız; rahmetli Fahreddin Paşa (ö.1948) vesilesiyle Medine'den gelen kitaplar arasında bulunan nüshayı nasıl keşfettiklerini (28. dk.) anlatmaktadır.

https://www.youtube.com/watch?v=It2wRM4apZ8&index=1&list=PLYblxiEFBY-4qcB3r_9QQ4ov8kc9JIPid-

(erişim: 30.07.2020) Oysa aynı nüshayı biz -yukarıda kapak resmi görüldüğü üzere- 15 sene öncesinde elde etmiştik. 35.dk. ve sonrasında daha önce (Gerede Hadis Meclisi'nde) sunduğu metinden (Halis Özdemir, 2011, s.155-156) bazı örnekler vermektedir.

Biz Ek: III'de, başlıkların altına hadis yerleştirmeyi (18. dk.) elimizdeki nüshada kayıp olan bölüm için düşünmüş; 5. Bölüm'ün neveleri altına, yukarıda görüldüğü üzere, matbu ciltlerde dağınık halde bulunan haberlerin numaralarını yazmıştık.

Müellifin yaşadığı sırada artık hadisler değil, hadis kitapları icazetle okuma / okutma hakkı alıyordu. H. 4. Yüzyılda ezber, başat rol oynamaktaydı. Müellif, Kur'an'ın ezberi gibi eserinin ezberlenmesini istiyordu. Kitabın yazılış tarzı öğrenciye bunu mecbur ediyordu. 'Müsned' ve "ale'l-ebvab" eserlere benzemeyen kitap adı üstünde hadis / sünneti 5 kısım ve 400 nev'iyeye ayırıyordu. Hangi hadisin nerede olduğunu bilmenin ve bulmanın tek yolu vardı: Ezberlemek. Ezberin baskın olduğu yıllarda yazılan bu kitap neden sonra kaybolmaya yüz tutunca, "ale'l-ebvab" (konularına göre) şekle bu yüzden döndürülmüş olmalıdır. Aslını yayımlayanların kullandığı yazmalara bakınca da fazla bir nüshasının olmadığı anlaşılmaktadır. Bunlardan biri de, bizim kullandığımız yazma olup, 5. Bölüm'ü eksiktir.

Eserin başında, 'yazılma nedeni' şöyle anlatılır: "Sahih hadisi ezberlemek isteyenlere kolaylık sağlamak gayesiyle sahih hadisler üzerinde tefekkür etmeye, hadisi öğrenmek isteyenlere anlamının zor gelmemesi için; derinlemesine düşünmeye başladım. Dolayısıyla sahih hadislerin birbiriyle uyum halinde, birbirine denk, birbirinden uzak olmayan "beş kısma" ayrıldığını gördüm." (İbn Hibbân, 2012, 1/63)

Müellifin "Kur'an'ın cüzleri gibi" sözlerini anlamamış olduğumu yıllar sonra anladım. Anakronizm / tarihi yanlışlığa düşmüştüm. 5 cüzle 30 cüz arasında ciddi bir orantısızlık vardı ama konu Kur'an'dı; değişecek değildi ya! Eskiden "Kur'an'ın beş, yedi, dokuz vb. çeşitli bölümlere ayrıldığını" (Koçyiğit, H. 2013, s. 380) 20 sayfanın değil de birkaç surenin bir cüz oluşturduğunu; öğrendiğimde, İbn Hibbân'ı daha iyi anladım.

İbn Hibbân'ın hadis / sünneti bu kadar kısım ve nev'a ayırması önemli ama niçin ayırdığı daha önemlidir. Kendisi, iki nedenden dolayı ayırdığını söyler:

- 1- Birtakım haberlerde imamlar çelişki olduğunu sanmış ve haberlerin te'vilinde ihtilaf etmişlerdir.
- 2- Haberlerde hitab umûmî olduğundan dolayı, çoğu âlime bunların manasını kavramak zor gelmekte; neyin amaçlandığını kavramak problem olmaktadır. Allah'ın (c.c.) kolaylaştırdığı ve başarılı kıldığı ölçüde, bunu yapacağız." (Işık, 1997, s. 177; İbn Hibbân, 2012, 1/106)

"Sünneti, alt başlıklar halinde 400 çeşide ayıran müellifin bu ayırımından misaller vermemiz gerekmektedir. Ancak bunu rasgele rakamlarla vermenin yeterince faydalı olmayacağı malumdur. Fakat seçmenin de zorlukları ve bazı sakıncaları vardır.

Tez hazırlarken % 10 ölçüsünde bir seçme yapmıştık. (Işık, 1997, s. 179-180) Bu sunumda seçilen maddeleri %5'e indireceğiz.

Kaynak olarak artık matbu olan el-Tekâsim ve'l-envâ'ı kullanacağız.

3. İBN HİBBÂN'IN HADİS / SÜNNETİ YAPTIĞI TAKSİM VE NEVİLERİ

3.1. SÜNNETİN KISIMLARINDAN, EMİRLER: (110)

Mustafa'nın (s.a.s.) buyruklarını, özlü sözleri içinde neler bulunduğunu tesbit için inceledim. 110 çeşit olduğunu gördüm. Sünneti benimseyen, bu ilme mensup olup sünneti kavramak isteyen herkesin "sünneti yerli yerince oturtması için" bunları bilmesi gerekir.

Seçkide bulunduğumuz rakamlar nevi numaralarıdır.

1) Bütün mükelleflere, her zaman ve her halde farz olan; hiçbir kimsenin dışına çıkamayacağı lafızlarla gelen emirler:

Burada 8 hadis rivayeti geçer ki İslam'ın 5 şartı (2) ve Cibril hadisi (3) bunlardandır. (İbn Hibbân, 2012, 1/119-127)

10) Birbirine yakın olduğu için tek lafızla gelen fakat birisi bazı mükelleflere farz-ı kifâye, diğeri mübah olan emirler:

Burada iki haber geçer. Biri: "Bir ayet de olsa benden duyduğunuzu başkalarına aktarınız. İsrailoğullarından da rivayet edebilirsiniz; sakıncası yok ancak bana yalan isnad eden Cehennemdeki yerine hazır olsun!" hadisidir. (İbn Hibbân, 2012, 2/41-42)

57) Peş peşe gelen 6 buyruktan ilk üçü mükelleflere bazen farz, diğer üçü ise bütün hallerde farz olan emirler:

Buradaki tek rivayet “6 konuda bana garanti verin, size cenneti garanti edeyim.” hadisidir:

1- Doğru konuşmak 2- Sözünde durmak 3- Emanete hıyanet etmemek 4- Cinsel organları haramdan korumak 5- Gözü haramdan korumak 6- Eline sahip olmak. (İbn Hibbân, 2012, 2/197) haberidir.

85) Bir şey tam olarak yapılmadığından dolayı onu yok sayar şekildeki emirler:

Burada iki haber bulunmakta olup biri namaz kılan birine Allah Elçisinin 3 kere “Namazın olmadı” diyerek yeniden kılmasını istemesi ve 4. defa kendisini tarif etmesi hadisesidir. 2. Haber ise namazı kısa kılanın sevabının da aynı oranda azalacağı haberidir. (İbn Hibbân, 2012, 2/361-362)

106) Bir sebepten dolayı emredilen, sebep ortadan kalktığı halde Kıyamete kadar öylece kalan emirler:

Hudeybiye anlaşması sonrasında yapılan Umrede, müşriklerin “Müslümanlar Medine’de zayıflamışlar” söylentisine karşılık ilk üç turda remel yapmalarını istemesi hadisesidir. (İbn Hibbân, 2012, 2/533)

3.2. SÜNNETİN KISIMLARINDAN, NEHİLER: (110)

5) Kadınlar hariç, sadece erkeklere yasaklanan şeyler:

Burada 17 haber bulunmaktadır. Mesela, Kocasını evde olmayan kadının yanına girmemek, kadınları camiye gitmekten alıkoymamak gibi.

22) Birine yasaklanan fakat bazı hallerde bazı insanların yapması istenmeyen yasaklar:

Sa’d b. Ebî Vakkas (ö.55/675) Mekke’de hastalanınca Yüce Allah Elçisi ziyaretine gelir. Malının 2/3 veya yarısını vasiyet edip edemeyeceğini sorunca 1/3’e izin verir. Burada Sa’d’ın şahsında gerçekleşen yasak ölüm hastalığı öncesinde, malını vasiyet etmek isteyen birinedir. İnfak ise her zaman, malı olan herkese, her şekilde serbesttir. 2. haber, özelde iki kişiye, gün doğmadan şeytan taşlanamayacağını söylenmesi olup gündüz herkes taşıyabilir. (İbn Hibbân, 2012, 3/165-166)

67) Bir sayı verilerek yasaklanan ancak sayısının daha fazla olmasına engel bulunmayan nehiyerler: “İçki, hurma ve üzümden yapılır.” hadisinin “Sarhoşluk veren her içecek, haramdır.” hadisiyle önü açılıyor; azı sarhoş eden her şeyin çoğunun da bu gruba girdiği belirtilmiş oluyor. Gelen haberde içki yasağından önce 5 şeyden içki yapıldığı belirtiliyor: Üzüm, hurma, bal, buğday ve arpa. (İbn Hibbân, 2012, 3/357-359)

94) Muhtelif manaları olan bir şeye aynı ad verilmiş olup; birinde emir ötekinde nehiyer ifade eden şeylerin yasaklanması:

“Farz namaza yetişmek için koşmayın; normal yürüyün. Yetiştiginizi kılar, gerisini tamamlarsınız. Çünkü sizden biri namaza yöneldiği zaman, namazda sayılır.” Burada geçen “sa’y” kelimesi hem normal yürüme hem de hızlı yürüme anlamlarına gelmektedir. Ayette normal yürüme anlamına gelmektedir: Ayette “Ey iman edenler, cum'a günü namaz için çağrıldığınızda hemen Allah'ı zikretmeye gidin; alış-verişini bırakın. Bu, bilerseniz, sizin için çok hayırlıdır.” (Cuma, 62/9) buyurulmaktadır. (İbn Hibbân, 2012, 3/450)

100) Ardarda gelen ancak birinde aksinin yapılmasının yasak, ötekinde nedb ve irşad emri murad edilen şeyler:

“Teşrik tekberi getirilen günler yeme-içme ve Allah'ı anma günleridir” hadisinde oruç tutulamayacağı belirtilmektedir. Ardından gelen haberde ‘arefe ve gerisinden gelen dört günün bayram günleri olduğu belirtilmektedir. (İbn Hibbân, 2012, 3/462)

3.3. SÜNNETİN KISIMLARINDAN, BİLİNMESİ GEREKLİ HABERLER: (80)

10) Ümmetin eğitim / öğretimini amaçlayan haberler:

Burada 60 haber bulunmakta olup (3714-3654 = 60) ilki “Önce en yakın akrabalarını uyar!” (Şuarâ, 26/214) ayeti inince “Muhammed’in kızı Fatıma, Abdulmuttalib kızı Safiye, Abdulmuttalib oğulları! Benden mal istiyorsanız tamam ama Allah’a karşı size bir yardım edemem.” buyurduğu (İbn Hibbân, 2012, 4/397) haberidir.

22) Ümmetini korkuttuğu haberler: (Terhib)

Burada 7 haber bulunmakta olup ilki: Huzeyfe’den (ö.36/656) gelen bir rivayette:

“Sizin için en çok korktuğum kişi; Kur’an’ı okuyan, Kur’an’ın güzelliği üzerinde görülen; İslâm’ın yardımcısı olan, fakat bir süre sonra bundan uzaklaşan; onu arkasına atan, komşusunun üzerine kılıçla yürüyüp onu şirk ile itham eden kişidir. Ben: ‘Ey Allah’ın peygamberi, bu ikiden hangisi şirke daha layıktır; saldıran mı yoksa saldırılan mı?’ diye sordum. Rasulullah (s.a.s.) ‘Tabi ki saldıran!’ buyurdu. (İbn Hibbân, 2012, 4/466)

37) Konuşmadan, işaretlerle verdiği haberler:

Burada 5 haber bulunmaktadır. İlki, Rasul (s.a.s.)in, Dille Konuşmaksızın; Anlaşılan Bir İşaretle Bir Şeyden Haber Vermesi: Ebu Hureyre (ö.58/678) anlatır: Rasul (s.a.s.)in "Allah, size emanetleri ehline vermenizi, insanlar arasında hükmettiğiniz zaman adaletle hükmetmenizi emreder. Allah size böylece ne güzel öğüt veriyor. Doğrusu Allah işiten ve görendir." âyetinin (Nisa, 4/58) "Doğrusu Allah işiten ve görendir" kısmını okurken başparmağını kulağına, işaret parmağını da gözüne doğru tutarak okuduğunu gördüm."

İbnu Hibbân bu hususta: "Rasul (s.a.s.) parmağını kulağına ve gözüne tutarak Yüce Allah'ın bilinen kulakla duymadığı ve bilinen gözle görmediğini söyledikten sonra Yüce Rabbimizin yarattığı herhangi bir şeye benzemediğini, aletsiz olarak, istediği gibi duyup gördüğünü insanlara anlatmak istediğini belirtir. (İbn Hibbân, 2012, 1/498) Bizler son yüzyılda, radarların duyduğunu ve gördüğünü işiterek büyüdük. Duymak için kulaktan, görmek için gözden başka teknolojik aletin olmadığı; bunların hayallerinin bile görülmediği bir çağda, Allah'ın insanlar gibi duyup görmediğini bundan daha sade anlatmak mümkün değildi. Günümüzde, telefon konuşması yaptığını konuşmadan anlatmak isteyen kişi aynı işareti ağız ve kulağını göstererek yapmaktadır.

47) Gerçekte aynı olmayan fakat benzediği için aynı adı alan şeylere çift denildiği haberi:

Burada üç haber bulunmaktadır. İbn Hibbân son haberin başlığında “Zevceyn” yani çift kelimesinin Araplarca benzer şeylere isim olarak verildiğini ancak bolluğu / çokluğu ifade ettiğini söyler. Ebû Hüreyre’den rivayetle, Resûlullah (s.a.s.): “Her kim Allah yolunda ‘çifte harcama’ yaparsa, o kimseyi cennetin bekçileri çağırırlar. Her kapının bekçisi: Ey fülân! Buraya buyur! derler.” Bunun üzerine Ebû Bekir: “Bu kimseye istediği kapıdan girmesinde bir sakınca yoktur herhalde?

- Ben, senin de onlardan olmanı umuyorum.” buyurdular. (İbn Hibbân, 2012, 5/122-124)

3.4. SÜNNETİN KISIMLARINDAN, MÜBAH OLAN ŞEYLER: (50)

14) Yapılıp yapılmaması muhayyer bırakılan şeyleri bildiren hadisler:

Burada 7 haber bulunmaktadır. İlki: “Cahiliyye dönemi Arapları aşure orucu tutarlardı. Kim istiyorsa tutsun; kim istemiyorsa, tutmasın.” haberidir. (İbn Hibbân, 2012, 6/496)

21) Ümmete mübah, Nebi ve ailesine haram olan şeylerin haberi:

Buradaki üç haberden ikincisi: “Allah Elçisi, hediyeyi kabul eder, sadakayı kabul etmez; ashabına verirdi.” (İbn Hibbân, 2012, 6/516)

32) İslam’ın ilk yıllarında mübah iken ikinci bir emirle nesh olunan şeyler:

Mesela, buradaki 6 haber de cinsel ilişkide meni gelmediği / orgazm olmadığı sürece, Mekke Fethi öncesinde yıkanmak gerekmediği; daha sonra ise bu hükmün kalktığı, yıkanılması gerektiğiyle ilgilidir. (İbn Hibbân, 2012, 6/554-556)

50) Rasûl (s.a.s.) in görüp de ses çıkarmadığı, onayladığı şeyler:

Burada 105 adet haber bulunmaktadır. Bunlardan biri “At eti yemenin mübah olduğu” haberidir. (İbn Hibbân, 2012, 6/644)

3.5. SÜNNETİN KISIMLARINDAN NEBİ’NİN FİLLERİ: (50)

1) Nebi üzerine bir süre farz olup sonra nafil kılınan şeyler: Bu konuda 51 haber bulunmakta olup birincisi şudur:

Hiz. Aişe’ye (ö.58/680) Allah Elçisi’nin namazı sorulunca “Müzzemmil Suresi’ni okumuyor musun? Bu surenin başında Allah Elçisi ve dava arkadaşlarına namaz farz kılınmış; bir yıl boyunca ayakları şişene kadar kılmışlar; surenin sonunda ise nafil kılınmıştır.” (İbn Hibbân, 2012, 7/7) cevabını vermiştir.

9) Nebi’nin belli neden ve sebeplerle yaptığı şeyler:

Burada 44 haber olup birincisi şöyledir: Bedir Savaşı öncesinde Allah Elçisi, müşriklerin 1000, Müslümanların 300 civarında olduğunu görünce “Ya Rabbi, bana vadini gerçekleştir; bana verdiğin söz yerine gelsin. Bu bir avuç Müslüman ölürse, dünyada sana kulluk edilmez” diye öylesine içten dua etti ki elbisesi omuzundan sıyrıldı. Ebu Bekir elbisesini omuzuna kaldırırken “Ey Allah’ın Nebisi, yalvarıp yakardığın yeter; Allah vadini yerine getirecektir.” dedi. Bu sırada “Hani siz, düşman ordusuna karşı Rabb’inizden yardım istiyordunuz; O da bunun üzerine, ‘Ben, birbiri ardınca yeryüzüne inecek olan bin melek ile size elbette yardım edeceğim!’ diye duânıza cevap vermişti.” (Enfal, 8/9) ayeti inmiştir. (İbn Hibbân, 2012, 7/281)

23) Ümmeti dışında, sadece Rasûle has fiiller:

Burada 6 haber bulunmaktadır. Altıncısı: İftar etmeden oruç tuttuğunu duyup da aynısını yapmak isteyenlere: “Ben sizden biri gibi değilim; Rabbim beni yedirip içiriyor.” diyerek onları uyarmış; bu durumun kendine özgü olduğunu belirtmiştir. (İbn Hibbân, 2012, 7/508)

34) İlk bakışta aralarında tezat var sanılan, ihtilafı mübah cinsinden fiiller:

Bu konuda 16 haber olup ikisi şöyledir. “Allah Elçisi farz namazda selam verince sağından veya solundan kalkardı.” (7049) “Sağından kalkma nedeni, odalarının sağ tarafta bulunuyor olmasıydı.” (İbn Hibbân, 2012, 7/587-588)

44) Rasûlden muhtasar / kısaca olarak rivayet edilen fakat tafsilatı başka haberlerde olan fiiller:

Burada dört haber olup ilk ikisi Abdullah b. Ömer’den (ö.73/692) gelmektedir. Namazı tarif ederken ravilerden biri kısaca (7330), öteki biraz daha ayrıntılı anlatmaktadır. (İbn Hibbân, 2012, 7/679)

Sadece seçti yaptığımız nevilere bakınca, nevi içinde bir haber (1/57) olabildiği gibi, yedi, onyediy, ellibir, altmış ve yüzbeş haber olabilmektedir. Ancak müellif, taksimatin sonunda “İsteseydik, nevilere daha da artırabilirdik.” (İbn Hibbân, 2012, 1/106) diyerek gereği kadar neviye ayırdığını belirtmektedir.

Sünnetin nev’ileri hakkında birazcık malumat sahibi olmak için, bu kadar iktibas yapabildik. Görüldüğü gibi, misalleri olmadan yapılan nev’i ayırımı havada kalmaktadır. Kaldı ki mümkün merteye anlaşılır olanların seçmeye gayret ettik. Yeri geldikçe de, nev’ilerin içeriğiyle ilgili, bazı misaller vereceğiz.

İbn Hibbân hadis başlıklarında “Zikru / زَكْرُ” kelimesini sürekli kullanarak, bu kelimeyi kavramlaştırır. Yani İbn Hibbân’daki ‘zikr’ kelimesi, hadis kitaplarındaki “bab”ın karşılığıdır. Yalnız, neredeyse “her hadise bir başlık” düşecek şekilde olup; içeriği, babın içeriğinden azdır. Mesela: “Tehdit lafızlarıyla gelen, muhatabın o şeyleri bizzat yapmamasını isteyen yasak çeşitinde ele alınan haberlerden biri, Allah Elçisi adına konuşmanın tehlikesi hakkındadır. “Sahih Olduğunu Bilmeden Mustafa’ya (s.a.s.) Bir Söz Nisbet Edenin Cehennem’e Gireceğinin Zikri” başlığından sonra sened verilerek “demediğimi söyledi diyen Cehennemdeki yerine hazır olsun” hadisi zikredilir. Ardından gelen başlıkta “Geçen Babta İşaret Ettiğimiz Görüşün Doğruluğunu Gösteren Haberin Zikri” denilerek, esasen zikr kelimesiyle “bab” kastedildiği belirtilmiş olur. Metin ise “Kim bir hadis rivayet eder; rivayeti yalan sanılırsa, o kişi yalancılardandır.” şeklindedir. “Bu görüşümüzün doğruluğuna

deleat eden ikinci bir haberin zikri” denilerek “Kişiyeye, her duyduğunu rivayet etmesi vebal olarak yeter.” haberi zikredilir. Ardından “Rasûl’e (s.a.s.) Kasten Yalan Atanın Cehennem’e Gireceğinin Zikri” gelir. “Kim bana kasten yalan sözü isnad ederse, Cehennem’deki yerine hazır olsun.” metni verilir. “Mustafa’ya (s.a.s.) Yalan İsnad Etmenin İftiraların En Büyüğü Olduğunu Beyanın Zikri” başlığı altında da “en büyük iftiracı üç kişiden birinin, Rasûl’den (s.a.s.) duyduğunu duymamış gösteren kişi” olduğu haberi verilir. (İbn Hibbân, 2012, 3/492-493) Böylece yasak bildiren bir haberin nasıl işlendiğinin mantığı görülmüş olur.

Burada, matbu Tekâsim’de verilen numaralara bakılacak olursa, bab başlığına göre düzenlenmiş Sahih’in haberlerinde takdim-tehir yapıldığı görülür. (İbn Hibbân, 2012, 3/492-493; İbn Hibbân, 1993, 1/210-215) Sadece bu nevi içinde “zikru” diye başlayan 150’yi aşan başlık var ki, bunun anlamı, en azından bu kadar haber demektir. İbn Hibbân babı küçültmüş ve başlık sayısını haber sayısına bağlamıştır. “Her habere bir başlık” demek daha uygundur.

Müellifin ifadesiyle “Hadisleri ezberletmek için düşünülmüş bir düzenleme olan” bu eser, ezberin terk edilmesine paralel olarak terk edilmeye başlanmıştır. Buna gönlü razı olmayan İbn Belban ise kitabı “fıkıh bablarına göre” düzenlemiştir. “Bütün usûlcülerin, düzenlenme şekli dolayısı ile hadis bulması zor dedikleri bu eseri Emir Farisî, kolaylaştırmak için “fıkıh konularına göre” düzenlemiştir. Aslında bu hareket, İbn Hibbân’ın da belirttiği gibi, eserin yazılış amacına ters düşmektedir. Fakat neticede hayra vesile olmuştur. Alışılmadık bulunan metot yüzünden gerekli ilgiyi görmeyen eserin bir kısmı kaybolduğu halde, İhsan elimizdedir. Farisî, camî türünün kitaplarına ve fıkıh bablarına göre eseri düzenlemiş, “kitab ve bab” isimlerini kendi vermiştir. Hadis / sünnetin 400 bölüme ayrıldığı ve bu her bir kısmın özelliğinin belirtildiği kısmı, İbn Hibbân’ın yaptığı gibi, başa koymuştur. Bu arada iki güzel harekette daha bulunmuştur:

1- İbn Hibbân’ın taksim ve nev’i numaralarını, hadislerin sonuna not etmiştir. Emir Alâeddin Farisî (ö.739/1338) bunu, “aslından bulmanın kolay olması için” yaptığını söyler. (İbn Hibbân, 1993, 1/172) Ancak bize göre, asırlar öncesinde, günümüzde önemsenen ve kitap kadar değerli olan fihrist ilminin babalığını yapmıştır. Ayrıca, bu rakamlardan hareketle, eserin kayıp kısmını büyük ölçüde düzenlemenin mümkün olduğunu **Ek III**’de göstermiştik.

2- İbn Hibbân’ın, her hadis için koyduğu başlıkları muhafaza eder. Hadisler yerlerinden oynadığı için bazı zararlara uğramış, özellikle başlık altındaki ikinci hadisler yer değiştirdince başlıksız kalmıştır. Ancak kitabın geneli içinde bunlar iki elin parmakları kadardır. Tekrar gün yüzüne çıkarma çalışmaları ise arama motorlarının kullanışlı hale geldiği, 2000 yılları sonrasındadır. Çünkü anahtar kelimeyle, istenen her şey, saniyesinde hazır olmaktadır. Bu yüzden 400 neviden oluşan alt başlıkların altında hadis metnini ve bab başlığı konumundaki ‘ana-fikir’ cümlelerini bulmak sorun oluşturmayacaktır.

20 yıl önce hissetmediğim; sonradan farkına vardığım bir şey daha vardı: Kitabın yazılış tarzıyla ‘Matruşka’ bebeklerin benzerliği. En dıştaki bebek el-Tekâsim’in kısımlarıydı. Onun içindeki bebek ise el-Enva’nın nevisi; yani 50 ve 100 sayısı ile ifade edilen nevidir. Onun içinden çıkan bebek ise, hadis metni veya metinlerinin başında bulunan ‘Zikru keza’ denilen başlıklardır. Burada, bilinen bab başlıklarıyla örtüşme olmakla birlikte, her hadisin başında ana-fikri bulunmaktaydı.



İbn Hibbân “Her habere bir başlık” koymak suretiyle, haberle ilgili verebileceği her şeyi ortaya koyar. Bu eser, en çok hadislerin dil ve fıkıh açısından anlaşılması için gerekli malzemeyi içinde barındırır. “Sistemik Şerhcilik” öncesi bir devirde yazılan bu eser, “usûl” anlamında “Şerhciliğin” altyapısını oluşturur. İbn Hibbân, devrin bir özelliği olarak, Arap dilinden çok yönlü istifadeyi esas alır; “Garîbu’l-Hadîs” yolunda ilerlerken kelime bazındaki açıklamaları ibâre bazına ulaştırır, Erâde bihî/ Murâduhû-Kavlulu gibi kısa, Gâle Ebû Hâtim diye yaptıkları uzun açıklamalarıyla hadisin anlaşılmasını sağlama yolunda gayret sarf ederler. Şerhsiz okunabilecek hadis kitabı haline gelirler. Bu açıdan bakıldığında, şerhciliğin bilinen tarihini değiştirecek ölçüde şerh bilgisi içerir.

Suyutî (ö.911/1505), “İbn Hibbân’ın Sahih’i yazılış şekli olarak yeni bir usûldür. Ne bablara göre ne de müsned tarzına benzer. Bu yüzden et-Tekâsim ve’l-Enva’ diye isimlendirmiştir. Böyle yazması ise kelimeler, dilbilgisi ve felsefeyi bilmesinden kaynaklanmaktadır. Kitabını çözmek gerçekten zordur. Sonraki âlimlerden bazıları fıkıh bablarına göre düzenlediler.” demektedir. (Işık, 1997, s. 165)

İbn Hibbân, hayatına ve eserlerine bakınca, “çok yönlü bir yazardır.” (Işık, 1997, s. 161) Mesela, 5N1K, habercilik (gazete & TV) terimi olup haberin öğelerini oluşturan ‘Ne? Ne zaman? Nerede? Nasıl? Neden? Kim?’ tarafından söylendi sorularını içerir. İngilizce Five Ws (11.08.2020’de https://en.wikipedia.org/wiki/Five_Ws: adresinden erişildi) olarak ifade edilmektedir. İletişim Fakültelerinde ders olarak okutulan 5N1K prensibinin bu sorularına “Muhabirliğin beş anahtarı” (Tokgöz,1994, s. 138, 181; Browne, 2001, s.117; Bülbül, A. R. 2000, s. 62) denilmektedir. Buradaki ‘Neden?’ sorusunun habere sorulup cevabının verildiği <ذكر العلة> ‘Zikru’l-illeti’ alt-başlıkları bulunmaktadır. (Işık, 1997, s. 183) Burada, hadis ve hâdisenin neden ve niçini ortaya konulmaya çalışılmaktadır.

Bunların bir kısmı sebab-i nuzûl ve sebab-i vurûddur. Bilinmesi gerekli haberler kısmının 64. Nev’i Sebeb-i nuzûle ayrılmıştır. (Işık, 1997, s. 182; İbn Hibbân, 2012, 5/206-238) Kastımız bu olmadığı gibi hadisin söyleniş nedeni (sebeb-i vurûd) da değildir. Genelde neden, niçin sorularının cevabıdır. Bu şekilde 200’e yakın başlık bulunmaktadır. Bazı illetler şunlardır:

1- Rasûlün (s.a.s.) bazı nafileleri terki, halk üstüne düşer de farz olur korkusundandır. (İbn Hibbân, 2012, 7/532)

2- Namazdan sonra daha çok sağ tarafından kalkması, hücre kapısının sağa yakın olmasındandır. (İbn Hibbân, 2012, 7/588)

3- Evlenmek istenen kız/ kadına bakma nedeni, görünür bir kusuru olabileceği varsayımındandır. (İbn Hibbân, 2012, 2/412)

4- Bıyıkların kısaltılıp sakalın uzatılması, müşriklere benzememek içindir. (İbn Hibbân, 2012, 2/479-480)

5- “Hristiyanların Meryem oğlu İsa’yı övdükleri gibi beni aşırı övmeyin; ben sadece bir kulum. Allah’ın kulu ve Rasûlü deyin.” buyurması, Hristiyanların İsa’ya insanüstü özellikler vererek şirke sapmış olmalarındandır. (İbn Hibbân, 2012, 3/176)

4. DEĞERLENDİRME VE SONUÇ

İbn Hibbân’ın hadisçi olması yanında önemli bir özelliği de fıkıh formasyonunun çok güçlü olmasıdır. Bu yüzden, fıkıh formasyonu iyi olmayan birilerinin İbn Hibbân’ın ‘Tekasim’iyle ilgili yapacağı çalışmanın yeterince faydalı olmayacağını düşünüyoruz.

Haberleri fikhî anlamda “emir, nehiy, bilinmesi gerekli haberler, mübahlar, Rasûl’ün fiilleri” diye taksim edip, her birini yüzlerce çeşide ayırması; 400 nev’in de, kimi ne kadar bağladığını tesbite çalışması, muhataplara, muhatabın içinde bulunduğu durum ve şartlara göre bağlayıcılık derecesinin belirtilmesi de anlaşılma yolunda atılmış dev bir adımdır.

Bu taksimâtın dili, hadis/ sünnetin bütününe “bağlayıcılık” açısından bakıştır. Fıkıh ilminin her bir hadisi, ilgili konuda ele alıp yaptırım gücünü belirlediği çalışma, tek bir hadise ait olan bir çalışmadır. Burada ise müellif, bütün hadis /sünneti önce 5 ana konuda ele almış; sonra da kendi içinde 50, 80, 110 gibi nevilere ayırmıştır. Her kısmın mesajı ayrı olduğu gibi, her bölüm içinde 100’ü geçen nevilerin her birinin mesajı, farklıdır. Bu durumda alim, din dilini kullanırken “emirler ve yasaklar”

adı altında taksim ettiği dereceyi aynı tutmamakta; geriye kalan alanlar ise kimi zaman bilgi, kimi zaman ilgi, kimi zaman nostalji ve kimi zaman da kulun sorumluluk alanı dışında kalmaktadır. Tam da “Kolaylaştırın; zorlaştırmayın” prensibinin uygulaması olmaktadır.

“İşlenmesi mübah” kılınan şeylere gelince, Müslümanın önünde geniş bir “serbestlik alanı” açmaktadır. Nice âlimlerin yeri geldiğinde “bu mübahdır” dedikleri şeylerin hepsini derleyip kişiye yapıp yapmamanın eşit olduğu çeşitli alternatifler sunmaktadır. Bu bölüm bizim de özellikle vurgulamak istediğimiz alandır.

Kendisiyle barışık olmayan insanların, ailesiyle, komşusuyla, iş arkadaşlarıyla, ötekiyle uyum içinde olması, sosyal barış ve hoşgörü ortamında yaşaması imkân dâhilinde gözükmemektedir. “Rahmeti gazabını geçen; merhametli olmayı kendine ilke edinen Allah’ın” (En’âm 6/12, 54) kulları, Allah’ın kullarına hayat hakkı tanımamakta; beynindeki emir & yasak haritasında mübaha yer bırakmamaktadır. Haram/ mekruh & farz/ sünnet dışında da bir serbestlik alanının bulunduğu farkında olmak, Müslümanın kendisiyle barışık olması demektir. Müellifin 10. yüzyılda dile getirdiği bu ortama 21. yüzyılda büyük ihtiyaç bulunmaktadır. Bir Arap atasözü <الحاجة ام الاختراع> “Her şeyin ortaya çıkmasının temelinde ihtiyaç yatar” der. Çoğu konuda olduğu gibi bu kitabın yazılması, sonra kaybolmaya yüz tutması, konularına göre düzenleme yapılması ve günümüzde tekrar gündeme gelmesinin temel nedeni, yine ihtiyaçtır.

Günümüzde indeks, elektronik ortamda arama motorlarının oluşu, bir hadisin ille de konusu içinde olma zorunluluğunu ortadan kaldırmıştır. Din dilinde hadis/ sünnetin nereye oturduğunun 400 çeşit kademede sunulmuş olması ikinci örneği olmayan; avantajlı bir çalışmadır. Bu yüzden İbn Hibbân’ın bu taksimâtını, İslam düşünürler ya da akademisyenlerin din dilini rahat kullanmaları, yerelden evrensel ve küreselleşmeye geçiş noktalarında, kişinin Yüce Allah’ın hoşgörü sahasını önce hayatına, sonra topluma yansıtmasını yeniden gündeme getirmek istiyoruz.

İbnu Hibbân’ın “et-Tekâsim ve’l-Enva” adlı eseri, adından da anlaşılacağı gibi, hadis / sünneti kategorik olarak “bağlayıcılık açısından” kısım ve nev’ilere ayırarak yazılan, bizce ‘alanının ilk ve son örneği olan, özgün bir eser’dir. Arama motorları sayesinde ezber sıkıntısı ortadan kalktığı bir çağda bu eserin tekrar incelemeye alınması gerekir. Ancak araştırmacının fıkıh formasyonu güçlü olmalıdır. Çünkü bu eser, hadis eseri gibi gözükse de hadisin fikhini ortaya koyan bir çalışmadır.

KAYNAKÇA

- Browne, C. (2001). *Gazetecinin El Kitabı*, çev. Öykü Coşkun, Ankara.
- Bülbül, A. R. (2000). *Yazılı Anlatım ve Yazı Türleri*, Ankara.
- Işık, M. (1997). *İbnu Huzeyme, Sahih'i ve İbnu Hibbân'ın Sahih'iyle Mukayesesi*, Yayınlanmamış doktora tezi, Erciyes Üniversitesi, Kayseri.
- Işık, M. (2011). Hadislerde Beden Dili ve İbnu Hibbân Örneği, *Bilimname*, 2011/1, 135-149.
- İbn Hibbân, M. (1993). *Sahihu İbn Hibbân bi Tertibi İbn Belban*, thk/tahric: Şuayb Arnavut, Beyrut: Müessesetü’r-Risale.
- İbn Hibbân, M. (2010). *el-Müsnedü’s-sahih ale’t-tekasim ve’l-enva*, thk. M. Mustafa el-Hatib, Beyrut: Darü’l-Kütübi’l-İlmiyye.
- İbn Hibbân, M. (2012). *Sahihu İbn Hibbân el-Müsnedü’s-sahih ale’t-tekasim ve’l-envâ*, nşr. M. Ali Sönmez-H. Aydemir, Beyrut: Dâru İbn Hazm.
- İbn Huzeyme, M. (1992). *Sahih*, thk. M. A’zamî, Beyrut: el-Mektebetü’l-İslamî.
- Koçyiğit, H. (2013). Kur’an’ın Bölümlenmesi, *Atatürk Üniversitesi İlahiyat Fakültesi Dergisi*, Erzurum.
- Özçeltikçi, Ü. (2006). *İbn Hibbân’ın Karşıt Anlamlı Hadisleri Hadisin Bütünlüğü İlkesiyle Sahin’inde Değerlendirilişi*, Yayınlanmamış doktora tezi, Uludağ Üniversitesi, Bursa.

Özdemir, H. (2011). Metnin Anlaşılmasında Tebvib ve Tasnifin Rolü-İbn Hibbân'ın et-Tekasim ve'l-Enva Örneği. Akpınar, Ö. F. (2011). X. Hadis Meclisi: “Hadislerde Metin ve Muhteva Tahlili”, İSTANBUL içinde.

Sönmez, M. A. (2006). el-Müsnedü's-Sahih, *TDV İslâm Ansiklopedisi (DİA)* içinde (c. 32, ss.108). İstanbul: Diyanet Vakfı Yayınları.

Tokgöz, O. (1994). *Temel Gazetecilik*, Ankara.

https://en.wikipedia.org/wiki/Five_Ws. (erişim: 11.08.2020)

https://www.youtube.com/watch?v=It2wRM4apZ8&index=1&list=PLYblxiEFBY-4qcB3r_9QQ4ov8kc9JlPIId- (erişim: 30.07.2020)

İSVEÇ'TE YEREL YÖNETİMLER VE SALAR'IN ROLÜ

Pınar Akarçay¹

¹Dr. Öğr. Üyesi Trakya Üniversitesi, pınarakarcay@trakya.edu.tr

*Corresponding author

Abstract

SALAR (Swedish Association of Local Authorities and Regions- İsveç Yerel Otoriteler ve Bölgeler Birliği) İsveç'teki tüm yerel ve bölgesel yönetimlerin üyesi olduğu, uzmanlardan oluşan, yarı-kamusal (semi-governmental) bir kuruluştur. Temel görevi yerel ve bölgesel yönetimlerin demokrasi, etkinlik ve kamu hizmetleri yönünden desteklenmesi ve geliştirilmesi olan SALAR, hem Avrupa Birliği (AB) hem de İsveç hükümetiyle çalışmalar yürütmektedir. Bu bağlamda hem ulusal hem de uluslararası düzeyde alınan kararların, İsveç'teki yerel yönetimlere adaptasyonunun sağlanması için gerekli önlemleri almak gibi görevleri de bulunmaktadır. Bugün 1 milyonu aşkın üyesi ve çalışanıyla İsveç'in en büyük organizasyonu haline gelen SALAR, edindiği amaç ve ortaya koyduğu sonuçlarla, politik gücünü pekiştirmiştir. Nitekim bu çalışma, İsveç'te yerel yönetimler ve SALAR ilişkisini incelemeyi amaçlamıştır. Bu bağlamda SALAR'ın yerel yönetimler üzerindeki rolü ve uygulamalarına odaklanılmış, Çalışmada literatürün yanı sıra, SALAR'ın ve İsveç'in kimi resmi ofislerinin verilerinden yararlanılmıştır.

Keywords: Yerel Yönetimler, İsveç, SALAR, Yerel Politika.

1. GİRİŞ

İsveç anayasasına göre, İsveç uzun yerel yönetim tarihine sahip bir üniter devlettir. Bununla birlikte yerel özerkliği (local self-government) anayasal güvence altına almış bir devlettir. İsveç'te yerel yönetimlere 1950'lerden itibaren genişlemeye başlayan sosyal devlet politikalarının bir parçası olarak önemli roller yüklenmiştir. Yerel yönetimlere merkezi yönetimin belirlediği refah politikaları kapsamında, kamu hizmetlerinin sunulmasında ciddi sorumluluklar verilmiştir. Nitekim etkin ve verimli biçimde kamu hizmeti sunabilmeleri için yerel yönetimlere özerklik verilmiştir. Böylece yerel yönetimlere kendi örgütsel yapısı, bütçe ve personelini oluşturabilme konusunda geniş yetkiler verilmiştir. Bunun yanında, etkinliğin ve verimliliğin bir parçası olarak, yerel yönetimlere STK, meslek örgütleri, ticaret örgütleri gibi diğer aktörlerin de katılımını sağlayan karar alma süreçlerini geliştirmek gibi sorumluluklar da verilmiştir. Bu durum literatürde "İsveç Modeli" olarak bilinen bir yerel yönetim modelinin gelişmesine yol açmıştır. Bu modelin temel özellikleri, yerellik (decentralization), yerel özerklik (local self-government) ve çok-aktörlü karar alma (korporatist) süreçleridir.

SALAR (Swedish Association of Local Authorities and Regions- İsveç Yerel Otoriteler ve Bölgeler Birliği) İsveç'teki yerel yönetimlerin bahsedilen temel özelliklerden uzaklaşmadan çalışmasını gözetmek amacıyla oluşturulmuş bir örgüttür. Bu bağlamda İsveç'teki tüm yerel yönetimlerin doğal üyesi olduğu örgüt, yerelliğin, yerel özerkliğin ve yerel demokrasinin geliştirilmesi için gerek ulusal gerekse de uluslararası işbirlikleri kurmak, yerel yönetimlere bu alanda yön vermek, buna ilişkin politikalara destek vermek gibi görevleri bulunmaktadır. Kuruluş amacı ve görevleri itibarıyla oldukça önemli bir konumda yer alan SALAR, bugün İsveç'te yerel yönetimler alanında yürütülen hemen her çalışmaların değindiği bir örgüt haline gelmiştir. Nitekim bu çalışmanın konusu da İsveç'te yerel yönetimler ve SALAR'ın yerel yönetimler üzerindeki rolüdür. Bu bağlamda çalışma üç kısımdan oluşmaktadır. İlk kısımda genel anlamda İsveç'te yerel yönetimler konusu açıklandıktan sonra, ikinci kısımda SALAR'ın konumu, yapısı, görevleri ve amaçları üzerinde durulacaktır. Üçüncü kısımda ise SALAR'ın yerel yönetimlerle ilişkisi ve yerel yönetimlere etkisi irdelenecektir.

2. İSVEÇ'TE YEREL YÖNETİMLER

İsveç 10 Milyon nüfusu ve 450 bin km alanına sahip bir kuzey Avrupa ülkesidir. İsveç'te yönetim merkezden ve yerinden yönetim olmak üzere ikiye ayrılmıştır (Eländer ve Montin, 1990). Merkezden yönetim, genel olarak parlamento (*Riksdag*), başbakan ve bakanlar kurulu şeklinde örgütlenmişken, yerel yönetimler, il idareleri, belediyeler ve bölgeler olarak örgütlenmiştir (Detaylı bilgi için bkz. Swedish Government, www.regeringen.se). İsveç'te 21 il idaresi (*Landstingen*), 290 belediye (*Kommuner*) ve 2 bölge yönetimi bulunmaktadır. Bölge yönetimleri (1995) İsveç'in üniter devlet yapısına uygun olarak, AB (Avrupa Birliği) bölgesel kalkınma politikaları doğrultusunda kurulmuştur. İl idareleri ve belediyelerin tarihi ise 18.yy kadar dayanmaktadır. 19.yy'ın sonlarına kadar, din adamları kontrolünde olan yerel yönetimler, 1862 yılında yapılan yerel reformlarla modern bir örgüt niteliğine kavuşmuştur (Norton, 1994). Bu dönemde yapılan reformlarla yerel yönetimlere sekülerlik kazandırılmış, bunun da ötesinde seçimle oluşturulmuş bir karar organı ve bütçe düzenlemelerine ağırlık verilmiştir. Bu bağlamda belediye ve il idarelerinde seçimle oluşturulmuş yerel meclisler kurulmuş, ayrıca merkezi bütçe düzenlemelerinde yerel yönetimlere pay ayrılmıştır. 1960 ve 70'lerde yeni yerel reformlarla tekrar ele alınan yerel yönetimler, bu kez oldukça geniş yetki ve sorumluluklar üstelenmişlerdir (Montin, 2004). Bu dönemde yapılan reformların alt metninde genişlemekte olan sosyal devlet ve buna ilişkin politikaları yer alırken, baş kahramanları yerel yönetimler olmuştur. Yerel yönetimler, hizmet sağlayıcılar olarak bu dönemde sosyal devlet politikalarının en önemli ortağı olarak görülmüş, bu bağlamda birçok hizmet ve sorumluluk yerleştirilmiş ve yerel yönetimlerin hareket alanları merkezi vesayetten uzaklaştırılmıştır. Nitekim 1977 yılında yapılan yeni Yerel Yönetim Yasasıyla (Local Government Act), kamu hizmetlerinin yerelleştirildiği, yerel yönetimlerin üniter devlet ilkesine zarar vermeyecek biçimde özerk olduğu düzenlenmiştir. Bu kapsamda yerel yönetimlerin merkezi bütçeden aldıkları payların yanı sıra, yerel düzeyde vergi koyma ve toplama yetkisi verilmiştir. Nitekim bugün yerel yönetimlerin gelirlerinin 2/3'ünü yerel vergiler oluştururken, GSMH'nın % 25,4'ü yerel yönetimlere aittir (Montin, 2011). Bu oranlar İsveç'i, yerel yönetim gelirleri en yüksek ikinci Avrupa ülkesi konumuna taşımıştır.

1980'lerde ise İsveç'te yerel yönetimler yeni bir reform dönemine girmiştir. İsveç'in 1988'de imzaladığı Avrupa Yerel Yönetimler Özerklik Şart'ı ile (*European Charter of Local Self-Government*) yerel özerklik anayasal güvence altına alınmıştır. İmzalanan Şart'la birlikte İsveç'te hali hazırda var olan yerel özerklik ilkesi üzerinde büyük değişiklikler yapılmamakla birlikte, Şart'ın hükümleri 1991'de hazırlanan yeni yerel yönetim yasasının belli başlı hükümlerinin formülasyonuna etki etmiştir. Örneğin, yerel yönetimlerle ilgili reformlar, merkezden-yerele yani yukarıdan aşağıya değil, yerelden-merkeze yani aşağıdan yukarıya taşınmıştır. Böylece yerel reformlarda yerel yönetimlerin kendi pilot uygulamaları ağırlık kazanmıştır. Başka bir örnek ise, yerel yönetimlerin kendi idari (*administrative*) yapılarına kendilerinin karar vereceği, yasada ayrı bir bölüm olarak yer almıştır.

1991 tarihli yerel yönetim yasası 2004 yılında revize edilmiştir. Yerel yönetimlerin özerkliği korunmakla birlikte, yerel yönetimlerin görev ve mali yapılarında küçük çaplı düzenlemeler yapılmıştır. Yapılan düzenlemelerle il idarelerine ve belediyelere, *zorunlu ve isteğe bağlı* görevler yanında, her ikisinin ortaklaşarak yapabileceği bazı görevler verilmiştir. Buna göre il idarelerinin belli başlı zorunlu görevleri şöyledir (The Swedish Local Government Act, 2004):

- (1) Halk sağlığının korunmasına ilişkin hizmetler
- (2) 20 yaşına kadar olan gençlerin dış sağlığına yönelik hizmetler

İl idarelerinin isteğe bağlı görevleri:

- (1) Kültür hizmetleri
- (2) Eğitim hizmetleri
- (3) Turizm hizmetleri

Belediyelerin zorunlu hizmetleri şunlardır:

- (1) Yaşlı bakımı, engelli ve diğer dezavantajlı grupların bakım ve korunmasına yönelik sosyal hizmetler
- (2) Kreş, ilk ve ortaokul eğitim hizmetleri
- (3) Planlama ve yapılaşma hizmetleri
- (4) Kamu sağlığı ve çevrenin korunmasına yönelik hizmetler
- (5) Su, atık ve kanalizasyon hizmetleri
- (6) Sivil savunma hizmetleri

(7) Kütüphane hizmetleri

Belediyelerin isteğe bağlı görevleri şunlardır:

- (1) Dinlenme ve kültür
- (2) Teknik hizmetler
- (3) Enerji hizmetleri
- (4) Konut hizmetleri

İl idareleri ve belediyelerin ortak görevleri ise şunlardır:

- (1) Bölgesel ve yerel ulaşım hizmetleri
- (2) Bölgesel kalkınma

Yerel yönetimlerin mali yapılarına bakıldığında, yapılan yasal revizyonla gelirlerinin çoğunu yerel vergiler oluştururken, devlet hibeleri ve diğer gelirler de önemini korumuştur. Son yıllarda belediyelerin ortalama vergi gelirleri % 34 iken, il idarelerinin % 10 düzeyindedir (Detaylı bilgi için bkz. Swedish Tax Agency). Bunun yanında belediyeler için devlet hibeleri ortalama %15 iken, il idareleri için % 9 civarındadır (Detaylı bilgi için bkz. Global Credit Portal, 2011). 2019 verilerine göre yerel yönetimlerin aylık gelirleri 12,6 Milyon SEK'tir (İsveç Kronu) (Detaylı bilgi için bkz. İsveç İstatistik Ofisi (SCB), <https://www.scb.se>). Bununla ilintili olarak yerel yönetimlerin harcamalarında da kimi değişiklikler yapılmıştır. Yerel yönetimlerin sosyal güvenlik harcamaları en büyük harcama kalemi olma durumunu sürdürürken, "ekonomik meseleler" başlığı altında kamu-özel işbirlikleri kapsamında yapılacak harcamalara belli bir pay ayrılmıştır. Genel olarak yerel yönetimlerin harcama kalemlerine bakıldığında, harcamaların % 28'ini sosyal güvenlik hizmetleri, %20'sini eğitim, % 11'ini genel kamu hizmetleri, % 6'sını ekonomik meseleler, % 3'ünü konut hizmetleri, % 3'ünü kültürel hizmetler, % 2'sini diğer harcamalar oluşturmaktadır (Guide to public information and services, www.sweden.se).

İsveç'te yerel yönetimler, karar organı olan siyasi yapılar (*local assembly*) ve alınan kararları uygulayan idari yapılardan (*administrative*) oluşmaktadır. Siyasi yapıyı "yerel meclisler", idari yapıyı ise "yerel komiteler" oluşturmaktadır (Bakınız Şekil 1). Yerel meclislerin temel görevleri kısaca şöyledir:

- (1) Yürütme komitesi ve diğer komite üyelerini seçmek
- (2) Bütçe ve vergi gibi önemli finansal kararları almak
- (3) Alınan kararların uygulanmasını gözetme
- (4) Meclis üyelerinin soru ve gensoru önermelerini karara bağlamak

Temel olarak komitelerin görevleri ise şöyledir:

- (1) Kamu hizmeti sunmak
- (2) Meclisin kararlarını uygulamak
- (3) Bütçe taslağı hazırlamak
- (4) Diğer idari işleri yapmak



Şekil 1. İsveç'te Yerel Yönetimler

3.İSVEÇ YEREL OTORİTELER VE BÖLGELER BİRLİĞİ (SALAR)

SALAR İsveç'teki 290 belediye, 21 il idaresi ve 2 bölge yönetiminin yerel özerkliğini ve tüm birimlerinin resmi çıkarlarını temsil eden bir organizasyondur. İsveç'teki bütün yerel yönetimlerin üyesi olduğu SALAR, 1.1 Milyon üyesiyle İsveç'in en kalabalık organizasyonudur (Detaylı bilgi için bkz. www.skr.se).

Yerel yönetimlerin çıkarlarını destekleyen bu organizasyon, yerel yönetimleri ve yerel demokrasiyi geliştirmeye yönelik çok sayıda proje yürütmenin yanında, ulusal (hükümet, meclis gibi) ve uluslararası kurumlarla (AB gibi) işbirliği geliştirmektedir. Bu bağlamda SALAR çeşitli yerel sorunlara çözüm üretebilmenin ötesinde, gelecekte olabilecek sorunlarla ilgili de gerekli önlemleri almaya gayret gösterir. Bu gayret ekseninde projeler ve işbirliği geliştirir, eğitim ve seminerler düzenlemektedir. SALAR, proje, eğitim ve seminer gibi aktivitelerinde AB'nin ilgili politika ve düzenlemeleri büyük bir önem arz eder. Kendi çalışma sistemini de AB perspektifinden sürdüren SALAR, aşamalı olarak uluslararası üstü düzenlemeleri yerel sisteme yerleştirmeye çalışır. Nitekim yerel yönetimler ve AB arasında aktif rol oynayan SALAR, AB Yerel ve Bölgeler Komitesi ve Birleşik Şehirler ve Yerel Yönetimler (United Cities and Local Governments) üyelerinden biridir. Bunun yanında, Norveç, Danimarka, Finlandiya gibi diğer İskandinav ülkelerinin yerel yönetim örgütleriyle "kardeş şehirler" projesi yürütmektedir (Detaylı bilgi için bkz. İsveç Yerel Otoriteler ve Bölgeler Birliği (SALAR), www.skr.se). Bu doğrultuda şehirler arası ekonomik ve kültürel işbirlikleri geliştirilmiştir.

4. SALAR'IN BELLİ BAŞLI AKTİVİTELERİ VE YEREL YÖNETİMLERE YANSIMALARI

SALAR, yerel katılımçılıktan diyalog mekanizmalarına; katılımcı bütçeden, hesap verebilirliğin ve şeffaflığın artırılmasına; cinsiyet eşitliğinden, iklim değişikliğine kadar birçok alanda çok sayıda proje geliştirmiştir. Burada SALAR'ın belki birkaç ciltte anlatılabilecek tüm aktivitelerine değinilmeyecektir. Son yıllarda, İsveç'teki yerel yönetimler için en önemli olanlar genel özellikleriyle ele alınacaktır. Bu bağlamda SALAR'ın son yıllardaki en önemli projesi yerel yönetimlerle vatandaşlar arasında diyalogu geliştiren çalışması olmuştur. 2006 yılında başlayan bu proje ikili (*dual*) bir bilgi platformuna oturtulmuştur (SKL, 2006). Bunun anlamı tüm hem yerel yönetimlerin hem vatandaşların bilgi akışı sağladığı bir platformun varlığıdır. 2006 yılında hazırladığı "Yerel Yönetimde Vatandaş Diyaloguyla İlgili 11 Düşünce" (*11 Thoughts about Citizen Dialogue in Local Government*) başlıklı projeye, yerel yönetimlerde eğitim ve seminerlere odaklanmıştır. Hem yerel demokrasiyi geliştirmek hem de AB'nin yerel diyalog prosedürlerini yerine getirmeyi amaçlayan SALAR, bunun tüm yerel yönetimlerde uygulanmasını destekleyen maddi desteği sunacağını da duyurmuştur (Detaylı bilgi için bkz. SKL, 2006). Keza SALAR yerel diyalogun geliştirilmesi için AB ile işbirliği programları yürütmüş, bu bağlamda AB fonlarından da yararlanmıştı.

SALAR'ın projesinde yer alan 11 diyalog düşüncesi şöyledir:

- (1) Diyalogun yönetişimin bir parçası olarak görülmesi
- (2) Aktörlerin rollerinin netleştirilmesi
- (3) Aktörler ve kurumlar arası farklı perspektiflerin belirlenmesi

- (4) Aktörler arası diyalog ve karar zamanının birbirinden ayrılması
- (5) Aktörlerle hangi konuların müzakere edileceğinin belirlenmesi
- (6) Katılım formlarının netleştirilmesi (bilgilendirme, danışma, diyalog, işbirliği gibi)
- (7) Diyalog yöntemlerinin geliştirilmesi ve dezavantajlı grupların bu süreçlerde yer almasını sağlamak
- (8) Anlamlı ve etkin diyalog araçları ve süreçleri geliştirmek
- (9) Vatandaşlarla diyalogda sistemdeki önemli faktörlerin belirlenmesi
- (10) Diyalogun sistematik biçimde geliştirilmesi
- (11) Olası risklerin farkında olmak

SALAR söz konusu başlıkların altını dolduran eğitim ve seminerlerle yerel yönetimlerde diyalog yöntemleri ve araçlarının geliştirilmesini desteklemiştir. Nitekim 2008 yılına kadar İsveç'teki yerel yönetimlerin % 70'i yerel yapılarında ve karar alma süreçlerinde SALAR'ın önerileri doğrultusunda düzeltmeler yapmışlardır (Montin, 2011).

SALAR'ın farklı bir projesi "Katılımcı Bütçeleme" (*Participatory Budgeting*) projesidir. 2008 yılında başlanan proje İsveç'te çok ses getirmiş ve her kesim tarafından olumlu karşılanmıştır. SALAR'ın Brezilya'dan örnek aldığı katılımcı bütçeleme, yerel bütçenin (vergiler, harcamalar) oluşturulmasında, aktörlerin işbirliğini önermektedir. Diyalog projesinin bir parçası olarak kabul edilen katılımcı bütçeleme projesinde, İsveç'teki her vatandaşı belediyelere ortalama olarak 600 Euro (2008 yılı verilerine göre) vergi ödediği, bu bağlamda ödenen vergilerin nasıl kullanılacağına ilişkin söz hakkının olması gerektiği vurgulanmıştır (Detaylı bilgi için bkz. SALAR 2008). Bu bağlamda projenin şu unsurlara sahip olmasının altı çizilmiştir:

- (1) Bütçe süreçlerine etkin vatandaş katılımını sağlayacak araçların geliştirilmesi
- (2) Açık ve profesyonel süreçlerin ve organizasyonun sağlanması
- (3) Mali kaynakların önceliklerinin belirlenmesi ve vatandaşlarla müzakere edilmesi
- (4) Farklı gruplara ulaşmak için farklı yöntemlerin kullanılmasını sağlayacak mekanizmalar geliştirmek
- (5) Bütçe sürecinin ve sonucunun değerlendirilmesi
- (6) Vatandaşlardan alınan geri bildirimlerin değerlendirilmesi
- (7) Vatandaşların birbirlerini ve yetkilileri dinleyebileceği ve bütçe sürecine katkı sunabileceği metotların geliştirilmesi
- (8) Tüm aktörlerin katılımının teşvik edilmesi

SALAR katılımcı bütçe projesinin geliştirilmesi için yerel yönetimleri gerek personel gerekse de maddi yönden desteklemeyi vadedmiştir. İlk olarak İsveç'in Haninge, Hudiksvall, Uddevalla ve Örebro belediyeleri bu projeyi uygulamaya başlamış ve bu bağlamda idari yapılarında, bütçe süreçlerinde bazı değişiklikler yapmışlardır (SALAR, 2008). 2012 yılına kadar yerel yönetimlerin % 80'i katılımcı bütçe projesini uygulamaya başlamıştır (SALAR, 2020).

SALAR'ın örnek verilebilecek başka bir projesi "Yerel Yaşamda Cinsiyet Eşitliği" (Gender Equality in Local Life) projesidir. Bu projede SALAR, yerel yönetimlere hem kendi iç işleyişinde hem de yürüttükleri tüm hizmetlerde cinsiyet eşitliğini göz önünde bulundurmalarını önermiştir. Bu projesini 2012 yılında kabul edilen Yerel Yaşamda Erkek ve Kadın Eşitliği Avrupa Sözleşmesi'ne (European Charter for Equality of Men and Women in Local Life) dayandıran SALAR, yerel yönetimlere iç işleyişinde yani, personel alımında, görev ve sorumlulukların dağıtımında kadın ve erkek eşitliğini gözetmelerinin önemine vurgu yaparken, kamu hizmetlerinin sunumunda, planlamada, karar alma süreçlerinde de cinsiyet eşitliğinin sağlanmasına yönelik adımları desteklemiştir. Bu bağlamda İsveç'teki yerel yönetimlere mevcut politika ve işleyişlerini cinsiyet eşitlik doğrultusunda revize etmelerini öneren SALAR, buna yönelik eğitim ve seminerler düzenlemiş, ayrıca Avrupa Konseyi ile geliştirdiği işbirliği doğrultusunda yerel yönetimlere ekonomik destek paketleri verileceğini belirtmiştir (SALAR, 2020).

SALAR söz konusu proje kapsamında yerel yönetimlere yönelik hazırladığı çalışma programında şunlara yer vermiştir:

- (1) Yerel meclislerde kadın temsilci sayısının artırılmasına destek vermek

- (2) Yerel birimlerde daha fazla kadının istihdam edilmesini sağlayacak önlemler almak
- (3) Her bir birimde kadın ya da erkek işi ayrımına gidilmeksizin kadın-erkek sayısını eşitlemeye yönelik düzenlemeler yapmak
- (4) Yerel işlerde kadın ve erkeğin çalışma koşullarını ve ücretlerini eşitleyecek programlar geliştirmek
- (5) Yerel yönetimlerde kadına yönelik şiddeti önleyecek güçlü ve sıkı önlemler almak
- (6) Yerel yönetimlerde karar alma süreçlerini cinsiyet eşitliğine göre yeniden düzenlemek

İsveç'teki yerel yönetimlerin tamamı SALAR'ın programında yer alan bu önerileri hayata geçirecek düzenlemeler yapmışlardır (SALAR, 2020). Başta Stokholm il idaresi ve belediyeleri olmak üzere diğer yerel yönetimler ve bölgeler 2014 yılına kadar cinsiyet eşitliği programları geliştirmiş ve birimlerinde, hizmetlerinde, karar alma süreçlerinde, meclislerinde bu programlara sadık kalmışlardır (SALAR, 2020). Bugün İsveç'teki hemen her belediyenin web sayfasında cinsiyet eşitliği programları ve bu programların içeride ve dışarda nasıl işlediği açıkça yer almıştır. Keza yerel yönetimlerde, başta yerel meclisler olmak üzere, komiteler gibi diğer idari birimlerdeki kadın-erkek sayıları, bunun yanında karar alma ve planlama gibi süreçlerde kadın-erkek görevli ve katılımcının sayı ve oranları belirtilmiştir.

5.SONUÇ

İsveç güçlü yerel özerklik (*autonomy*) ilkesine sahip üniter bir devlettir. Bu bağlamda yerel yönetimler başta anayasa ve ilgili yasalara bağlı kalmak şartıyla Yerel Yönetim Yasasının kendilerine verdiği görev ve yetkileri yerine getirirken merkezi vesayetten bağımsız hareket etmektedirler. Keza anayasal olarak güvence altına alınmış yerel özerklik ilkesi gereği, yerel yönetimlerin kendilerine ait vergi gelirlerinin olması, ihtiyaçlar doğrultusunda örgüt yapısı ve işleyişinde belli düzenlemeler yapabilme esnekliğine sahiptirler. SALAR'ın doğal üyesi olan yerel yönetimler, bu kapsamda SALAR'ın projelerini kendi bünyelerinde uygulayabilme imkanına sahiptirler. Yerel özerklik ve demokrasiyi geliştirmek için ulusal ve uluslararası işbirlikleri geliştiren SALAR, yerel yönetimlerin resmi çıkarlarını korumak amacıyla kurulmuştur. Kendi personeli ve bütçesi olan SALAR da özerklik ilkesinden yararlanmaktadır. Bu bağlamda doğrudan resmi bir hükümet ofisi/birimi olmayan SALAR çalışmaları kapsamında hem İsveç hükümeti hem de AB ile çalışmaktadır. Yaptığı projelerle yerel yönetimlerin yapı ve işleyişinde değişiklik yapabilecek politik ve ekonomik güce sahip olan SALAR, İsveç'in AB üyeliğinden sonra (1995) proje sayısını ve projelerin kapsamını genişletmiştir. Daha belirgin biçimde yerel özerklik ve AB'nin yerelleşme ve bölgeselleşme politikalarına odaklanan SALAR, projelerini de büyük oranda bu kontekste sürdürmektedir. Son yıllarda katılımcılık, cinsiyet eşitliği, aktörler arası diyalog ve müzakere konularına yönelik SALAR, yerel yönetimlerin yapı ve işleyişine bu konular üzerinden yön verme amacı gütmüştür.

KAYNAKÇA

- Eländer, I. ve Montin, S. (1990). Decentralisation and Control: central-local government relations in Sweden. *Policy & Politics*, 18(3), 165-180.
- Norton, A. (1994). *International Handbook of Local and Regional Government* (Cheltenham: Edward Elgar).
- Montin, S. (2004). The Swedish Model: Many Actors and Few Strong Leaders. in Rikke Berg and Nirmala Rao (eds.). *The Local Political Executive* (Houndmills: Palgrave).
- Montin, S. (2011). Swedish Local Government in Multi-Level Governance. *The Road to Europe. Main Street or Backward Alley for Local Governments in Europe?*. (Ed. H. Reynaert, K. Steyvers ve V.B. Eline). Brugge, BE: Vanden Broele Publishers.
- SKL/SALAR (2020). *The EU in Local Politics, A Study of Agendas from Municipalities, County Councils and Regions*. Stockholm: Sveriges Kommuner och Landsting.
- SKL/SALAR (2006). *11 Thoughts about Citizen Dialogue in Local Government*, Stokholm. (www.slk.se).
- SKL/SALAR (2008). *Participatory Budgeting*, Stokholm. (www.slk.se).
- Swedish Tax Agency, <https://www.skatteverket.se>.
- Global Credit Portal, <https://kommuninvest.se>.
- İsveç İstatistik Ofisi (SCB), <https://www.scb.se>.
- Guide to public information and services, www.sweden.se.
- İsveç Yerel Otoriteler ve Bölgeler Birliği (SALAR), www.skr.se.
- Swedish The Government, <https://www.regeringen.se>.
- The Swedish Local Government Act, 2004:31

İŞ İLE İLGİLİ HASTALIK

Fatih Mehmet Ateş¹

¹Öğr. Gör., Bayburt Üniversitesi, Türkiye, fmehmetates@bayburt.edu.tr,
ORCID ID: 0000-0002-7497-2211

Özet

Endüstriyel gelişmeler her ne kadar insanı üretim alanından tüketim alanına doğru kaydırsa da hala işyerlerini makinelere, robotlara, yapay zekâli sistemlere teslim etmemiştir. İnsan çalışması esnasında; fiziksel, kimyasal, biyolojik, ergonomik ve psikososyal risk etmenlerine maruz kalmaktadır. Gruplandırılan riskler kişide sayısız olumsuzluklara sebebiyet vermektedir. Bu risklerin şiddeti, maruziyet süresi gibi etkenler neticesinde çalışanların biyolojik ve ruhsal yapısında bozukluklar gelişmektedir. Eğer canlı organizmaya zarar veren tek bir etken nedeni ile organizmada hastalık gelişiyor ise meslek hastalığı oluştururken; karmaşık bir etiyoloji sonucu hastalık meydana geliyor ise iş ile ilgili hastalık oluşturur. Bir başka deyiş ile işyeri ortamındaki risk etkenleri yanında kişisel ve diğer çevresel faktörlerinde etkili olması halinde çalışan iş ile ilgili hastalığa yakalanmış olur. İşyerinde asbest etkenine maruz kalan kişi asbestozis hastalığına ulaşırken; hipertansiyon hastası olan bir çalışan formaldehit etkenine işyerinde maruz kalması halinde koroner kalp hastalığına ulaşabilmektedir. Çalıştığı işletmede; tüketileceği kaloriden fazla miktarda kalori almasını sağlayacak bir öğün verilmesi halinde zamanla çalışanda kilo artışı gözlenecektir. Kilo artışı ile bağlantılı olarak kan glikoz, kolesterol ve lipit seviyeleri artacaktır. Uzun süreli aşırı kalori alımı sonrasında damar tıkanıklıkları, koroner yetmezlikler oluşabilecektir. Bu sayede iş ile ilgili bir hastalık olarak tanımlanabilecek koroner kalp yetmezliği hastalığına kavuşulabilecektir. İşletmelerde çalışanların yaptığı işte tüketebileceği kadar kaloriye uygun olarak öğün diyetleri planlanarak çalışanların bu ve bunun gibi hastalıklardan korunması sağlanabilecektir.

Anahtar Kelimeler: İş ile ilgili hastalık, Meslek hastalığı, Diyet, Kalori.

Abstract

Although industrial developments have shifted people from production to consumption, they still have not delivered their workplaces to machines, robots and artificial intelligence systems. During human work; physical, chemical, biological, ergonomic and psychosocial risk factors. The grouped risks cause numerous negative effects. As a result of the factors such as the severity of these risks and the duration of exposure, disturbances in the biological and psychological structure of the employees develop. If the disease is developing in the organism because of a single factor that damages the living organism, while creating occupational disease; If the disease is occurring as a result of a complex etiology creates work-related illness. In other words, if it is effective on personal and other environmental factors as well as the risk factors in the workplace, the employee gets the work-related illness. The person exposed to asbestos in the workplace reaches asbestosis disease; An employee with hypertension can reach coronary heart disease if exposed to formaldehyde at work. In the business; If a meal is given that will allow him to take more calories than the calories he will consume, the employee will gain weight over time. Blood glucose, cholesterol and lipid levels will increase in connection with weight gain. Vascular obstructions and coronary insufficiency may occur after long-term excessive caloric intake. In this way, coronary heart failure can be defined as a work-related disease. Meal diets are planned in accordance with the calories that the employees can consume in the work they do, and the employees can be protected from these diseases.

Keywords: Work-related illnesses, Occupational disease, Diet, Calorie.

İşyerlerinde çalışanların, iş edimi esnasında beden ve ruh bütünlüğünün sağlanması işverenin yükümlülüğüne verilmiştir. Bu durumun sağlanabilmesi adına işveren; çalışma ortamının ve çalışanların sağlık ve güvenliğini sağlama, sürdürme ve geliştirme amacı ile iş sağlığı ve güvenliği yönünden risk analizi yapar veya yaptırır (İş Sağlığı ve Güvenliği, 2012). Gerçekleştirilen bu risk analizi sonrasında işyeri bina ve eklentilerinde tespit edilen risklerin bertaraf edilebilmesi için çalışanları arasından veya dışarıdan uzmanlardan yardım alması gerekmektedir. Nitekim belirlenen riskler minimize edilmeden ya da ortadan tamamen kaldırılmadan işyeri çalışanlar için güvenli olmayacaktır.

Çalışanlar işyerlerinde fiziksel, kimyasal, biyolojik, ergonomik ve psikososyal risk etmenlerine maruz kalmaktadır. Bu etkenlere maruz kalma durumuna göre iş kazası, meslek hastalığı veya işle ilgili hastalığıyla karşı karşıya kalabilmektedir. Sigortalının işyerinde bulunduğu sırada, işveren tarafından yürütülmekte olan iş sebebiyle sigortalı kendi adına ve hesabına bağımsız çalışıyorsa yürütmekte olduğu iş nedeniyle, bir işverene bağlı olarak çalışan sigortalının, görevli olarak işyeri dışında başka bir yere gönderilmesi nedeniyle asıl işini yapmaksızın geçen zamanlarda, emziren kadın sigortalının, iş mevzuatı gereğince çocuğuna süt vermek için ayrılan zamanlarda, sigortalıların, işverence sağlanan bir taşıtla işin yapıldığı yere gidiş geliş sırasında, meydana gelen ve sigortalıyı hemen veya sonradan bedenen ya da ruhen engelli hâle getiren olay iş kazası olarak tanımlanmaktadır (Sosyal Sigortalar ve Genel, 2006). Sigortalının yaptığı işin niteliğinden dolayı tekrarlanan bir nedenle ya da işin yürütüm şartları yüzünden uğradığı geçici veya sürekli hastalık, bedensel veya ruhsal engellilik hallerine ise meslek hastalığı denilmektedir (Sosyal Sigortalar ve Genel, 2006). Eğer çalışanlar karmaşık bir etiyoloji sonucu hastalıkla karşılaşılıyor ise iş ile ilgili hastalık oluşturur. İş ile ilgili hastalıkta; işyerindeki risk faktörlerinin yanında kişisel ve çevresel faktörlerinde müdahil olması ile hastalık gelişmektedir. İşyerinde asbest etkenine maruz kalan kişi asbestozis hastalığına ulaşırken; hipertansiyon hastası olan bir çalışan formaldehit etkenine işyerinde maruz kalması halinde koroner kalp hastalığına ulaşabilmektedir.

Dünya genelinde 2013 ILO verilerine göre tüm sektörlerde; 2.020.000 kişi işle ilgili hastalıklardan, 321.000 kişi iş kazalarında her yıl yaşamını yitirmektedir. Bu değerler analiz edildiğinde; iş ile ilgili hastalıklar sebebiyle meydana gelen ölümler iş kazaları sebebiyle meydana gelen ölümlerin yaklaşık 6 katı olduğu görülmektedir (ILO, 2013) Çalışanlar, farklı sektörlerde çalışmaları sırasında farklı işle ilgili hastalığa ulaşmaktadır. Literatür incelendiğinde Gönültaş ve ark. (2018) mevsimlik tarım işçilerinde en çok tarım ilaçları nedeniyle solunum rahatsızlıklarına rastlandığını tespit etmişlerdir (Gönültaş, Aytaç ve Akbaba, 2018, pp. 117-126) . Başer ve ark. (2007)'nin gerçekleştirdikleri çalışma neticesinde işyeri hekimlerinin görev yaptığı işyerlerinde verdikleri poliklinik hizmetinde en fazla karşılaştıkları hastalıkların; üst solunum yolu enfeksiyonları, dermatit, hipertansiyon, idrar yolu enfeksiyonları, şeker hastalığı, koroner kalp hastalığı olduğunu belirtmektedirler (Başer ve ark, 2007, pp. 141-143). Kalp hastalıkları, nihayetinde ölüm ile sonuçlanabilecek her sektördeki çalışanların karşılaşabileceği bir hastalık olmakla birlikte özellikle çalışma esnasında daha az hareket gerektiren ofis çalışmalarında görülmektedir.

Kardiyovasküler hastalıklar, değiştirilebilir ve değiştirilemeyen risk etmenlerinden kaynaklanmaktadır. Değiştirilemeyen risk etmenleri yaş, cinsiyet, aile öyküsü olarak ifade edilebilmektedir. Değiştirilebilir risk etmenleri ise aşırı kilo, hipertansiyon, diyabet, düşük HDL ve yüksek LDL, alkol, sigara kullanımı, fazla tuz tüketimi, stres ve hareketsiz bir yaşam biçimidir (Woodward et al, 2005, pp. 484-91). Ofis çalışanları dengesiz beslenme, yetersiz fiziksel aktivite ve uzun süre hareket etmeme, çalışma ortamındaki stres vb. sebeplerle kardiyovasküler hastalıklar açısından risk grubundadır (Schreuder et al, 2008, pp. 31:425-32). Balcı ve ark. (2018) ofis çalışanları üzerine gerçekleştirdikleri bir çalışmada; çalışanların %49.4'ü sigara, %19.8'i alkol kullanmakta, %18'inde ise kronik bir hastalık bulunmaktadır. Kronik hastalığı olduğunu ifade eden bireylerin %61.2'sinde hipertansiyon ve kalp hastalığı mevcuttur. Ailesinde de kronik hastalık bulunanların oranı ise %65.7'dir. Ailesinde kronik hastalığı bulunan katılımcılarında %78.7'sinde kardiyovasküler hastalık ve hipertansiyon bulunmaktadır. Araştırmaya katılan kişilerin %54.1'i spor ve egzersiz yapmamakta, %76.2'si 0-3 saat arası evde televizyon, bilgisayar oyunu ile vaktini geçirmekte, %59.9'u sekiz saat ve üzeri, %37.2'si ise 4-7 saat masa başı çalışmaktadır. Katılımcıların %51.2'si az tuzlu (bir tatlı kaşığından az), %44.2'si tuzlu (1 tatlı kaşığından fazla) yediğini ifade etmekte, %64'ü yemeklerde zeytinyağı kullanmakta, %35'i fırınlama, %28'i yağda kızartma yöntemi ile yemeklerini pişirmektedir (Balcı ve ark, 2018, pp. 1-6).

Çalışanların işyerinde mesailerini geçirdikleri süreç boyunca dengeli ve yeterli beslenmeleri konusunda işverene büyük görevler düşmektedir. Çalışma sırasında yaptıkları işler karşısında harcadıkları enerji miktarları tespit edilerek, bu enerjiyi karşılayabileceği yeterli besin ve takviyelerin verilmesi sağlanmalıdır. Fiziksel aktivitelere göre meslekler sınıflandırıldığında; ofis işleri, öğretmenlik, mimarlık vb. işler hafif; tekstil, tarım işlerinin bir bölümü vb. işler orta; orman, maden vb. işler orta üstü; tarım işlerinin bir bölümü, demir çelik vb. işler ağır işler olarak sınıflandırılmaktadır (Matura, 1979, v J18 :1). Çalışanlara yaptıkları işe uygun şekilde yeterli kalorili diyet hazırlanmalıdır. Hafif işlerde çalışan bir erkek bireyin ortalama olarak 2700 kkal'ye ihtiyacı varken, ağır işlerde çalışan erkek bireyin 4000 kkal'ye ihtiyacı vardır. Benzer şekilde hafif işlerde çalışan bir kadın birey ortalama

olarak 2000 kkal'ye ihtiyaç duyarken, ağır işlerde çalışan bir kadın 3000 kkal'ye ihtiyaç duymaktadır. İşletmelerde çalışanlara verilen yemeklerin kalori hesabı, işletmenin genel işlerinin en ağır bölümüne göre yapılmaktadır (Nutrition Reviews, 1975, 33: 147). Başka bir deyişle; ofis çalışması ve ağır işlerin gerçekleştirildiği bir işletmede diyet kalori miktarı ağır işler ile meşgul olan çalışanlara uygun olarak hazırlanmaktadır. Tüm çalışanlara harcadığı efora bakılmaksızın; az efor harcayan çalışan ile çok efor harcayan çalışan aynı diyete tabi tutulmaktadır. Bu durumda ihtiyacından fazla kalori alıp daha az hareket yapan çalışanlar zamanla kilo almaktadır. Kilo artışı ile birlikte çalışanlar, birçok kronik hastalık açısından risk grubuna girmektedir. Özellikle kardiyovasküler hastalıklara olan meyil artmakta ve çalışanların işle ilgili hastalıklara maruziyet olasılığı artmaktadır. Bu sebepten dolayı çalışanlara uygulanacak olan diyet mümkün olduğu kadar kişinin ihtiyacına uygun bileşenlerle hazırlanmalıdır.

Araştırmalar; ofis çalışanlarının stresli çalışma koşullarının etkisi ile sigara, alkol vb. bağımlılık yapan maddelerin tüketimlerini arttırdığı, düzensiz ve dengesiz beslenme alışkanlıkları (kahvaltı yapmama, öğün atlama, dışarıda yeme gibi) geliştiği belirtilmiştir (Lee et al, 2011, pp. 16(3):337-52). Dengesiz ve yetersiz beslenmenin bir başka sebebi de düşük aylık gelire sahip çalışanlara işyerinde yemek verilmeyip yemek ücretinin çalışana verilmesidir. Çalışan genel olarak bu durumda aldığı ücreti işyerinde yemek için harcamak yerine ailesinin geçimine katkı sağlamak amacıyla farklı bir ihtiyacının karşılanmasına harcamaktadır. Bunu yaparken de genelde işyerinde öğünleri geçiştirerek veya çok az kalori içeriği olan yiyecekler tüketmektedir. Düşük kalorili veya herhangi bir şey yememe sebebiyle çalışanlar güçten düşebilmekte ve iş kazalarına ve/veya işle ilgili hastalıklara neden olabilmektedir. Bundan dolayı çalışanlara işyerinde yeterli ve dengeli beslenmenin temin edileceği yemek verilmeli, yemek ücreti çalışana verilmemelidir.

KAYNAKÇA

- İş Sağlığı ve Güvenliği Risk Değerlendirmesi Yönetmeliği. (2012). Yönetmelik, Sayı: 28512, 29 Aralık 2012.
- Sosyal Sigortalar ve Genel Sağlık Sigortası Kanunu. (2006). Kanun, Sayı: 5510, 31 Mayıs 2006.
- ILO, (2013). ILO "Calls for urgent global action to fight occupational diseases", Pressrelease, 26 April 2013.
- Gönültaş, T., Aytaç, N., & Akbaba, M. (2018). Mevsimlik tarım işçilerinin iş kazası ve işle ilgili hastalık geçirme durumlarının araştırılması. Sakarya Tıp Dergisi, 8(1), 117-126.
- Hastalıkları, Ç. V. M. A. (2007). İşyeri Hekimlerinin Mesleki Solunum Hastalıkları Konusunda Bilgi ve Yaklaşımları. Toraks Dergisi, 8(3), 141-143.
- Woodward M, Huxley H, Lam TH. A Comparison of the Associations between Risk Factors and Cardiovascular Disease in Asia and Australasia. Eur J Cardiovasc Prev Rehabil 2005;12(5):484-91.
- Schreuder KJ, Roelen CA, Koopmans PC, Groothoff JW. Job Demands and Health Complaints in White and Blue Collar Workers. Work 2008;31:425-32.
- Balcı, A. S., Kolaç, N., Şahinkaya, D., Yılmaz, E., & Nırgiz, C. (2018). Ofis Çalışanlarında Kardiyovasküler Hastalık Riski ve Bilgi Düzeyi. Turk J Cardiovasc Nurs, 9(18), 1-6.
- Matura, N.R.: Nutrition and Labour Productivity, International Labour Review 18 :1,1979.
- Nutrition Reviews.: FAO/WHO Handbook on Human Nutritional Requirements 1974, 33: 147,1975.
- Lee MA, Lee EJ, Soh HK, Choi BS. Analysis on Stress and Dietary Attitudes of Male Employees. Korean J Community Nutr 2011; 16(3):337-52.

KIRAATLERİN ANLAM MERKEZLİ TASNİFİ (EBÛ AMR ED-DÂNÎ ÖRNEĞİ)

Mustafa Kılıç

Dr. Öğr. Üyesi, Marmara Üniversitesi İlahiyat Fakültesi, İstanbul, Türkiye,
mustafa.kilic@marmara.edu.tr, ORCID ID: 0000-0001-9669-4745

Özet

Ulema, Kur'ân'ın yedi harf üzere inzâl olduğu bilgisinin Hz. Peygamber'den nakledildiğini; bu doğrultuda ümmete kolaylık olması için Kur'ân'ın okunuşunda farklı kıraatlere izin verildiğini belirtmişlerdir. İslâm âlimlerinin geneli, yedi harf ruhsatından kaynaklanan kıraatlerin (özellikle ferşî farklılıkların) de vahye dayandığını söylemişlerdir. Onlar, sahih ve şâz rivayetleriyle birlikte, kıraatlerin tamamı değerlendirildiğinde bir âyetin veya kelimenin okunuşundaki bazı farklılıkların yer yer mana değişimini de beraberinde getirdiğine dikkat çekmişlerdir. İslam bilginleri kıraat farklılıklarından neşet eden anlam çeşitliliğinin gerçekliğine işaret etmekle birlikte bu durumun hiçbir zaman -bir kıraate göre haram kılınan şeyin, başka kıraatte helal kılınması veya bir kıraatte yapılması emredilen şeyin diğerinde yasaklanması türünden- tezat ihtilafına yol açmayacağını altını çizmişlerdir. Âlimler yaptıkları çalışmalarla bir yandan -bahsi geçen- yedi harfin ne anlama geldiğini keşfetmeye gayret etmiş, bir yandan da kıraatlerden kaynaklanan anlam farklılıklarını sınıflandırmaya çalışmışlardır. Onların bu uğurda sarfettikleri gayretlerindeki temel hedefin hem kıraat farklılıkları çerçevesinde zuhur eden çeşitli manalar arasında, dolayısıyla Kur'ân'da, herhangi bir çelişki bulunmadığını ortaya koymak hem de anlamı merkeze alarak kıraatleri tasnif etmek olduğu anlaşılmaktadır. Bu çerçevede tebliğde, kıraat âlimlerinden Ebû Amr ed-Dânî'nin (ö. 444/1053) kıraatlerin anlam merkezli tasnifinde öne sürdüğü üç madde ele alınıp değerlendirilecektir.

Anahtar Kelimeler: Kıraat, yedi harf, Kur'an, kıraatlerin tasnifi, Ebû Amr ed-Dânî.

1. GİRİŞ

Hz. Peygamber Kur'ân-ı Kerîm'in yedi harf üzere inzâl edildiğini bildirmiştir.¹ Âlimler, bunun ümmete verilmiş bir ruhsat olduğunu, bu sayede Müslümanlara Kur'ân okuma konusunda birtakım kolaylıkların sağlandığını

¹ Ebû Abdullah Muhammed b. İsmâil el-Buhârî, *el-Câmi'u's-sahîh*, thk. Muhibbüddîn el-Hatîb ve diğerleri (Kâhire: el-Matbaatüs'-Selefiyye ve Mektebetühâ, 1979), "Fedâilü'l-Kur'ân", 5, 27, "Husûmât", 4; Ebü'l-Hüseyn el-Kuşeyrî en-Nisâbü'rî Müslim b. el-Haccâc, *Sahîhu Müslim*, nşr. Muhammed Fuâd Abdülbâkî (Kâhire: Dâru l-hyâi'l-Kütübî'l-Arabiyye, 1955-1956), "Salâtü'l-Müsâfirîn", 48; Ebû Dâvûd Süleyman b. Eş'âs b. İshâk el-Ezdî es-Sicistânî, *Sünenü Ebî Dâvûd*, nşr. İzzet 'Ubeyd ed-De'âs ve 'Âdil es-Seyyid (Beyrut: Dâru İbn Hazb, 1997), "Salâh", 357; Ebû İsa Muhammed b. İsa b. Sevre es-Sülemî et-Tirmizî, *el-Câmi'u'l-kebir / Sünenü't-Tirmizî*, thk. Beşşâr 'Avvâd Ma'rûf (Beyrut: Dâru'l-Garbi'l-İslâmî, 1996), "Kırâât", 11; Nesâî, "İftitâh", 37; Ebû Amr Osman b. Saîd b. Osman el-Ümevî ed-Dânî, *Câmi'u'l-beyân fi'l-kırâati's-seb'i'l-meşhûra*, thk. Muhammed Sadûk el-Cezâirî (Beyrut: Dâru'l-Kütübî'l-İlmiyye, 2005), 20-22.

birlikte iskân ve kesreyle; اَكْلَهَا ve اَلْأَكْلُ فِي âyetlerinde ve benzerlerinde ك'in iskânıyla ve zammesiyle okunmasını örnek vermiştir. O, beyân (izhâr), idgam, med, kasr, fetih, imâle, hemzenin tahkiki-tahfifi ve benzeri konuların Arap lehçeleri arasındaki telaffuz farklılığına dayandırıldığını söylemiştir. Dâni, fonetik farklılıklar olarak genelledebileceğimiz söz konusu örneklerdeki farklılıkların, kelimenin anlamını etkilemediğini belirtmiştir.¹² Verilen örneklerin kelimenin telaffuzundaki birtakım çeşitlilik olduğu ve bunların mana değişimine neden olmadıkları gözlemlenmektedir. Bu meselede âlimler arasında genel olarak birlikteliğin bulunduğu söylenebilir.

2.2. Mana Değişiminin Bir Şey Üzerinde Aynı Anda Cem' Edilebildiği Kıraat Farklılıkları

Ebû Amr ed-Dâni ikinci grupta yer alan örneklerde lafzın değişmesiyle birlikte anlamın da farklılaştığını, ancak bu tür misallerde söz konusu muhtelif iki mananın bir şey üzerinde aynı anda cari olmasına herhangi bir engel bulunmadığını belirtmiştir.¹³

Dâni bu grup için اَلَّذِينَ يَوْمَ الْمَلِكِ âyetinin¹⁴ مَلِكٍ şeklinde de okunmasını¹⁵ örnek olarak vermiştir. Zira o, her iki lafızla da Allah Teâlâ'nın kastedildiğini, O'nun ise âhiret gününün hem mâliki (sahibi) hem de meliki (hükümdarı) olduğunu belirtmiştir. Dâni, her iki vasfın da Allah Teâlâ'da aynı anda içtimanın mümkün olup Allah'ın bu durumu iki kıraatle haber verdiğini bildirmiştir.¹⁶

Dâni, اَلَّذِينَ يَوْمَ الْمَلِكِ âyetindeki¹⁷ كَذَّبُونَ kelimesinin ذ'ın tahfifiyle (şeddesiz olarak: يَكْذِبُونَ) ve şeddesiyle (يَكْذِبُونَ) okunmasından¹⁸ kaynaklanan anlam farklılığını da bu grubun örnekleri arasında zikretmiştir. O, söz konusu iki kıraatte de kastedilenin, münafıklar olduğunu söylemiştir. Dâni, münafıkların hem verdikleri haberlerde yalan söylediklerini hem de Hz. Peygamber'in Allah katından getirdiklerini yalanladıklarını, dolayısıyla bahsedilen her iki durumun münafıklar için geçerli olduğunu belirtmiştir. Dâni, Allah Teâlâ'nın bu nedenle onların söz konusu durumlarını haber verdiğini ve onlara zikri geçen iki hasletleri nedeniyle azap edeceğini bize bildirdiğini yazmıştır.¹⁹

Dâni, اَلَّذِينَ يَوْمَ الْمَلِكِ âyetinin²⁰ اَنْظُرْ اِلَى الْعِظَامِ كَيْفَ نُنشِرُهَا şeklinde okunmasının²¹ aynı türden bir misal olduğunu, çünkü her iki durumda da kastedilenin kemikler olduğunu söylemiştir. Zira onları Allah Teâlâ'nın dirilttiğini (نُنشِرُهَا) ve kemikleri üst üste koyup iskelet haline getirdiğini (نُنشِرُهَا), böylece Allah'ın kemiklerin dirilmesi aşamasında gerçekleşen her iki durumu da haber verdiğini, böylece kudretinin büyüklüğüne dikkat çektiğini söylemiştir.²²

Dâni, اَلَّذِينَ يَوْمَ الْمَلِكِ âyetinde²³ fiil emir olarak خ'nın kesresiyle; haber olmak üzere de خ'nın fethasıyla okunmasının²⁴ bu grubun örneklerinden olduğunu söylemiştir. Çünkü her iki kıraatte kastedilenlerin Müslümanlar olduğunu belirtmiştir. Allah Teâlâ, Müslümanlara İbrahim'in makamından bir namaz yeri edinmelerini emretmiş; onlar bu emrin gereğini yerine getirince de onların bu durumunu haber vermiştir. Müminler için her iki duruma delalet etmesi için kıraat, her iki durum (emir-haber) ile gelmiştir. Söz konusu iki durum da sahih olup birbirine zıt ve ters değildir.²⁵

Dâni, اَلَّذِينَ يَوْمَ الْمَلِكِ âyetinin²⁶ ظ (بِظَنِّينَ) ve ض ile (بِضَنِّينَ) okunmasından²⁷ kaynaklanan anlam farklılığının da bu gruba örnek teşkil ettiğini, çünkü her iki kıraatte de kastedilen kişinin Hz. Peygamber olduğunu aktarmıştır. O, Rasûlüllâh'ın, Allah'tan haber verdiği gaybî meselelerde itham edilemeyeceğini (بِظَنِّينَ); Hz. Muhammed'in, Allah'ın kendisine öğrettiklerini ve vahyettiklerini insanlara aktarma konusunda cimri (بِضَنِّينَ) olmadığını belirtmiştir. Dâni, Hz. Peygamber'in bahsedilen her iki olumsuz durumdan da berî olduğunu ve Allah Teâlâ'nun

¹² Dâni, *Câmi'u'l-beyân*, 30; Dâni, *el-Ahrufü's-seb'a*, 47-48.

¹³ Dâni, *Câmi'u'l-beyân*, 30; Dâni, *el-Ahrufü's-seb'a*, 47.

¹⁴ Fâtîha 1/4: "Din (dünya yapılanların karşılığının görüleceği ahiret) gününün sahibidir."

¹⁵ Söz konusu kelimeyi kıraat-ı aşere imamlarından Âsım (ö. 127/745), Kisâi (ö. 189/805), Ya'kûb (ö. 205/821) ve Halef (ö. 229/844) elif ile (مَلِكٍ), diğerleri ise elifsiz (مَلِك) okumuştur. bk. Şihâbüddin Ahmed b. Muhammed b. Ahmed b. Muhammed Abdülganî ed-Dimyâtî el-Bennâ, *İthâfû fudâlâi'l-beşer bi'l-kirâati'l-erbe'ate 'aşer*, thk. Şa'bân Muhammed İsmâil (Beyrut: 'Âlemü'l-Kütüb, 1987), 1: 363.

¹⁶ Dâni, *Câmi'u'l-beyân*, 30; Dâni, *el-Ahrufü's-seb'a*, 48.

¹⁷ Bakara 2/10: "Onların kalplerinde hastalık vardır. Allah da onların hastalığını arttırmıştır. Söyledikleri yalanlar nedeniyle onlar için ağır bir azap vardır."

¹⁸ Söz konusu kelimeyi kıraat-ı aşere imamlarından Âsım, Hamza (ö. 156/773), Kisâi ve Halef şeddesiz olarak (يَكْذِبُونَ); diğerleri ise şeddeli (يَكْذِبُونَ) okumuştur. bk. İbnü'l-Cezerî, *en-Neşr*, 2: 207-208.

¹⁹ Dâni, *Câmi'u'l-beyân*, 30; Dâni, *el-Ahrufü's-seb'a*, 48-49.

²⁰ Bakara 2/259: "... (eşeginin) kemiklerine de bak, onları nasıl birleştirip yerli yerine koyuyoruz! ..."

²¹ Kıraat-ı aşere imamlarından Nâfi', İbn Kesîr, Ebû Amr, Ebû Ca'fer ve Ya'kûb mezkûr kelimeyi (نُنشِرُهَا); diğerleri ise (نُنشِرُهَا) şeklinde okumuştur. bk. İbnü'l-Cezerî, *en-Neşr*, 2: 231.

²² Dâni, *Câmi'u'l-beyân*, 30-31; Dâni, *el-Ahrufü's-seb'a*, 49.

²³ Bakara 2/125: "... Siz de İbrahim'in makamından bir namaz yeri edin."

²⁴ Söz konusu kelimeyi kıraat-ı aşere imamlarından Nâfi'(ö. 169/785) ve İbn Âmir (ö. 118/736) haber (وَأَنْظُرُوا); diğerleri ise emir (وَأَنْظُرُوا) kalıbında okumuştur. İbnü'l-Cezerî, *en-Neşr*, 2: 222.

²⁵ Dâni, *Câmi'u'l-beyân*, 31; Dâni, *el-Ahrufü's-seb'a*, 49.

²⁶ Tekvîr 81/24: "O, gayb hakkında cimri değildir."

²⁷ Söz konusu kelimeyi kıraat-ı aşere imamlarından İbn Kesîr (ö. 120/738), Ebû Amr (ö. 154/771), Kisâi ve Ya'kûb'un (ö. 205/821) ravisi Ruveys (ö. 238/852) ظ (بِظَنِّينَ); diğerleri ise ض ile (بِضَنِّينَ) okumuştur. bk. İbnü'l-Cezerî, *en-Neşr*, 2: 398-399.

bunu zikredilen kıraatlarla haber verdiğini ifade etmiştir. Dâni, bu gruba dâhil edilebilecek diğer örneklerin de yukarıda anlatılan misaller gibi olduğunu söylemiştir.²⁸

2.3. Mana Değişiminin Bir Şey Üzerinde Aynı Anda Cem' Edilemediği Kıraat Farklılıkları

Ebû Amr ed-Dâni, tertip ettiği gruplardan üçüncüsünde de lafzın değişmesiyle anlamın da farklılaştığını, ancak bu defa söz konusu manaların bir şey üzerinde aynı anda cem' edilmesinin mümkün olmadığını söylemiştir.²⁹

Dâni bu grup için, وَظَنُوا أَنَّهُمْ قَدْ كَذَّبُوا âyetini³⁰ örnek göstermiştir. O, كَذَّبُوا fiilini şeddeli (كَذَّبُوا) okuyanların kıraatine göre anlamın "peygamberler, kavimlerinin onları yalanladığına kesin kanaat getirdiler";³¹ şeddesiz (كَذَّبُوا) okuyanlarınkine³² göre ise "kendilerine elçi gönderilen kavimler, peygamberlerin, iman etmezlerse inanmayanlara azabın ineceği konusunda yalan söylediklerini vehmettiler" şeklinde olduğunu kaydetmiştir. Dâni, buna göre fiilin şeddeli okunduğu kıraatte zannın (الظن), yakîn (kesin bilgi) ifade ettiğini; âyetteki birinci zamirin peygamberlere, ikincisinin ise kavimlere râci olduğunu belirtmiştir. O, fiilin şeddesiz okunduğu ikinci kıraate göre ise zannın (الظن) şüphe anlamına geldiğini; bu durumda zamirlerden ilkinin kavimlere, ikincisinin ise peygamberlere râci olduğunu ifade etmiştir.³³

Dâni'nin yaptığı açıklamalardan anlaşıldığına göre üçlü taksimdeki ikinci grupta kıraat farklılıklarından kaynaklanan muhtelif anlamlar, bir şey üzerinde aynı anda cem edilebilmektedir. Hâlbuki كَذَّبُوا - كَذَّبُوا örneğinde görüldüğü üzere üçüncü grupta farklı anlamları aynı şey üzerinde birleştirmek mümkün olmamaktadır.

Dâni, وَعَلِمْتُ لَقَدْ عَلِمْتُ مَا أَنْزَلَ هُوَ إِلَّا رَبُّ السَّمَوَاتِ وَالْأَرْضِ بَصَائِرَ (عَلِمْتُ) okuyanlara³⁵ göre delilleri inzâl edenin, göklerin ve yerin Rabbinden başkası olmadığını bilme fiilini Hz. Musa'nın kendisine izafe ettiğini söylemiştir. O, Hz. Musa'nın, kendisini mecnun olmakla itham eden Firavun'a hitaben لَقَدْ عَلِمْتُ مَا أَنْزَلَ هُوَ إِلَّا رَبُّ السَّمَوَاتِ وَالْأَرْضِ بَصَائِرَ diyerek mecnun olmadığını bildiğini belirtmiştir. Dâni, kelimeyi 'nin fethasıyla (عَلِمْتُ) okuyanlara göre ise Hz. Musa'nın bilme işini, azarlama ve kınama yoluyla, gerçeği kabul etmeme ve doğruyu bildikten sonra bile onunla mücadele konusundaki inadı nedeniyle Firavun'a nispet ettiğini ifade etmiştir. Dâni, nitekim bu nedenle Allah Teâlâ'nın Kur'ân'da وَجَحَدُوا بِهَا وَاسْتَيْقَنَتْهَا فَلَمَّا جَاءَتْهُمْ آيَاتُنَا مُبْصِرَةً قَالُوا هَذَا سِحْرٌ مُّبِينٌ . وَجَحَدُوا بِهَا وَاسْتَيْقَنَتْهَا âyetleriyle³⁶ Firavun ve kavminin bu durumunu haber verdiğini söylemiştir.³⁷

Dâni'nin izah ettiği üzere söz konusu iki kıraatte bilme işinin faileri farklılaşmakta, dolayısıyla işaret edilen iki farklı anlamı tek bir şey üzerinde aynı anda cem' etmek mümkün olmamaktadır.

Dâni, manalarını aynı anda bir şey üzerinde cem etme imkânı bulunmayan iki farklı kıraati açıklama yolunun böyle olduğunu ifade etmiştir. O, iki kıraatten her birinin, tek başına bir âyet mesabesinde olduğunu, aralarındaki zıtlık ve uyuşmama nedeniyle anlam bakımından diğerine muhalif olan bir âyetin birbiriyle birleştirilmesinin doğru olmayacağını belirtmiştir.³⁸

İbn Kuteybe, Kur'ân âyetleri arasında çelişki olmadığını göstermek, müşkilü'l-Kur'ân ilmi içerisinde zikredilen âyetlerin te'vilini yapmak için *Te'vilü müşkili'l-Kur'ân* isimli eserini kaleme almıştır.³⁹ O, bu çerçevede kıraat farklılıklarından kaynaklanan anlam değişikliklerini de ele almıştır. İbn Kuteybe, kıraat farklılıklarından doğan anlam değişimi çerçevesinde muhtemel iki durum bulunabileceğini; bunların de teğâyür (tenevvü) ve tezat ihtilafı olduğunu söylemiştir. İbn Kuteybe kıraatler için ancak teğâyür (tenevvü) türünden olan anlam farklılıklarının caiz olduğunu, zaten tezat ihtilafına dair bir örneğin Kur'ân'da bulunamayacağını vurgulamıştır.⁴⁰

²⁸ Dâni, *Câmi'u'l-beyân*, 31; Dâni, *el-Ahrufü's-seb'a*, 49.

²⁹ Dâni, *Câmi'u'l-beyân*, 31; Dâni, *el-Ahrufü's-seb'a*, 47.

³⁰ Yûsuf 12/110: حَتَّىٰ إِذَا اسْتَيْسَرَ الرُّسُلُ وَظَنُوا أَنَّهُمْ قَدْ كَذَّبُوا جَاءَهُمْ نَصْرُنَا فَنُجِّيَ مِنْ نَشَاءٍ وَلَا يُرَدُّ بَأْسُنَا عَنِ الْقَوْمِ الْمُجْرِمِينَ

"Nihayet peygamberler ümitlerini kesecek hale gelip yalanlandıklarını düşündükleri sırada onlara yardımımız geldi. Bu sayede dilediğimiz kişiler kurtarıldı; azabımız ise suçlular topluluğundan geri çevrilmez."

³¹ Bu anlamı destekleyen bir rivayet için bk. Ebû Ca'fer İbn Cerir Muhammed b. Cerir b. Yezid et-Taberî, *Câmi'u'l-beyân 'an te'vili âyi'l-Kur'ân*, thk. Abdullâh b. Abdülmuhsin et-Türkî (Riyad: Dâru 'Âlemi'l-Kütüb, 2001), 1: 396-397.

³² Söz konusu kelimeyi kıraat-ı aşere imamlarından Âsım, Hamza, Kisâi, Ebû Ca'fer (ö. 130/747-748) ve Halef şeddesiz (كَذَّبُوا); diğerleri ise şeddeli (كَذَّبُوا) okumuştur. bk. İbnü'l-Cezerî, *en-Neşr*, 2: 296.

³³ Dâni, *Câmi'u'l-beyân*, 31; Dâni, *el-Ahrufü's-seb'a*, 50. Söz konusu kıraatlere yüklenen anlamların tamamı için bk. Taberî, *Câmi'u'l-beyân* (thk. Türkî), 1: 382-398.

³⁴ İsrâ 17/102: "(Musa, Firavun'a şöyle dedi:) Sen de çok iyi biliyorsun ki; bunları deliller olarak göklerin ve yerin Rabbinden başkası indirmemiştir..."

³⁵ Söz konusu âyette geçen عَلِمْتُ kelimesini kıraat-ı aşere imamlarından Kisai 'nin zammesiyle (عَلِمْتُ); diğerleri ise 'nin fethasıyla (عَلِمْتُ) okumuştur. bk. İbnü'l-Cezerî, *en-Neşr*, 2: 309.

³⁶ Neml 27/13-14: "Mucizelerimiz onlara gerçeği gözler önüne apaçık serecek şekilde geldiğinde 'bu ayan beyan bir sihirdir' dediler. O mucizelere gönülden inandıkları halde zalimce ve mütekebbir olarak bunları inkâr ettiler."

³⁷ Dâni, *Câmi'u'l-beyân*, 31; Dâni, *el-Ahrufü's-seb'a*, 50-51.

³⁸ Dâni, *Câmi'u'l-beyân*, 31; Dâni, *el-Ahrufü's-seb'a*, 51.

³⁹ İbn Kuteybe, *Te'vilü müşkili'l-Kur'ân*, 22-23.

⁴⁰ İbn Kuteybe, *Te'vilü müşkili'l-Kur'ân*, 40.

O, kıraatler arasındaki anlam çeşitliliğinde yorumlamanın nasıl yapılacağını örneklerle göstermiştir.⁴¹ İbn Kuteybe'nin yaptığı açıklamalardan onun da diğer ulema gibi kıraatler arasında tezat ihtilafının mümkün olmadığını ifade ettiği ve bu durumu örneklerle anlattığı anlaşılmaktadır.

Kıraatlerden neş'et eden farklı anlamları Dâni'nin yaptığı gibi iki gruba ayırmayan âlimlerin, Dâni'nin taksiminde üçüncü grupta yer alan kıraatleri nasıl te'vil ettikleri, İbn Kuteybe'nin zikredip yorumladığı bir örnek üzerinden sunulacaktır. İbn Kuteybe, *لَقَدْ عَلِمْتُ مَا أُنزِلَ هُوَ لَاءِ إِلَّا رَبُّ السَّمَوَاتِ وَالْأَرْضِ* âyetinin⁴² *لَقَدْ عَلِمْتُ مَا أُنزِلَ هُوَ لَاءِ* şeklinde okunmasının teğâyür (tenevvü) ihtilafına örnek teşkil ettiğini belirtmiştir. İbn Kuteybe, Firavun'un, Hz. Musa'ya onun getirdiği mucizelerin sihir olduğunu söylediğini; Firavun'un bu inkârı karşısında Hz. Musa'nın bir defasında ben bunların sihir değil, mucize olduğunu biliyorum (... لَقَدْ عَلِمْتُ); bir başka seferde ise bunların sihir değil, mucize olduğunu sen de biliyorsun (... لَقَدْ عَلِمْتُ) dediğini; bunun için de Allah'ın her iki manayı da inzâl ettiğini savunmuştur.⁴³ Esasen İbn Kuteybe'nin de burada farklı iki anlamı aynı anda bir şey üzerinde telif etmeye çalışmadığı; aksine Hz. Musa bir seferinde şöyle, bir başka defa ise böyle söylemiş, diyerek bunların gerçekleşme zamanlarının ayrı olduğunu belirttiği anlaşılmaktadır. Bununla birlikte onun, bu tür örnekleri ayrı bir kategoride değerlendirmede gözlemlenmektedir.

Ebû Amr ed-Dâni, diğer âlimler gibi kıraatler arasında tezat ihtilafının mümkün olmadığını belirtmekle birlikte kıraatlerden kaynaklanan anlam farklılığını iki ayrı başlık altında incelemiştir. Görebildiğimiz kadarıyla kıraatlerden kaynaklanan anlam değişimini -yukarıda anlatıldığı şekliyle- iki başlık altında inceleyen ilk âlim Dâni'dir.

Esasen kıraatler arasındaki anlam farklılığının yorumlanması meselesinde Dâni ile diğer âlimler arasında birlikteliğin bulunduğu, ancak Dâni'nin yaptığı taksimin daha sistematik olduğu söylenebilir. Dâni'den sonra da Kastallâni (ö. 923/1517) gibi bazı âlimlerin, kıraatlerin anlam merkezli tasnifinde onu takip ettiği anlaşılmaktadır.⁴⁴

3. SONUÇ

Kıraatlerin temellendirilmesinde Kur'an'ın yedi harf üzere inzâl edilmesi referans olarak alınmaktadır. Âlimler, kıraat farklılıklarının önemli bir kısmını, kelimenin yapısını ve anlamını etkilemeyen telaffuz çeşitliliğinin oluşturduğuna dikkat çekmişlerdir. Bununla birlikte onlar, kıraat farklılıklarının bir bölümünün, kelimenin/âyetin manasında değişikliğe neden olduğunu belirtmişlerdir. Ulema söz konusu anlam değişikliğinin zıt ve çarpık bir manaya yol açmadığını, bu tür kıraatlerin meselenin başka bir yönüne işaret ettiğini belirtmişlerdir.

Ebû Amr ed-Dâni, yedi harfin yorumu konusunda İbn Kuteybe'den istifade etmiş, ancak konuyla ilgili hadislerde geçen yedi kelimesini genişlik olarak yorumlayarak kendisi on dokuz maddede ifade edilebilecek vecihler tespit etmiştir. Daha sonra mana bakımından bütün kıraatlerin üç maddede ele alınabileceğini bildirmiştir. Dâni, ilk grupta âyetin manasına etki etmeyen fonetik farklılıkları saymıştır. O, âyetin manasının değiştirdiği kıraatlerin ise iki başlık altında incelenebileceğini ifade etmiştir. Dâni, kıraat farklılıklarından hareketle ortaya çıkan çeşitli manaların, aynı anda bir şey üzerinde cem' edilip edilememesine göre iki gruba ayrıldığını söylemiştir. Dâni, özellikle farklı iki anlamın aynı anda bir şey üzerinde cem' edilemediği kıraatlerin iki ayrı âyet hükmünde olduğunu savunmuştur. O, her üç grubu da zikrettiği örnekler üzerinden izah etmiştir.

Ebû Amr ed-Dâni'nin söz konusu taksiminin ona has bir gruplama olduğu anlaşılmaktadır. Onun, kıraat farklılıklarından kaynaklanıp aralarında zıtlık varmış gibi vehmedilen iki mananın, esasen iki ayrı âyet olarak değerlendirilmesini önerdiği anlaşılmaktadır. Bu düşüncüyü ileriye süren başka âlimler olsa da onları ayrı bir grupta ele alan ilk âlimin Ebû Amr ed-Dâni olduğu söylenebilir. Dâni'nin söz konusu taksiminin, kıraatlerin anlam merkezli tasnifinde önemli bir yöntem ortaya koyduğu ve onun söz konusu tasnifinin daha sonra bazı âlimlerce de takip edildiği müşahede edilmektedir.

KAYNAKÇA

Buhârî, Ebû Abdullâh Muhammed b. İsmâil. *el-Câmi'u's-sahîh*. Thk. Muhibbüddîn el-Hatîb ve diğerleri. Kâhire: el-Matbaatü's-s-Selefiyye ve Mektebetühâ, 1979.

⁴¹ İbn Kuteybe, *Te'vilü müşkili'l-Kur'an*, 40-42.

⁴² İsrâ 17/102.

⁴³ İbn Kuteybe, *Te'vilü müşkili'l-Kur'an*, 41.

⁴⁴ Ebû'l-Abbâs Şihâbüddîn Ahmed b. Muhammed b. Ebî Bekr el-Kastallâni, *Letâifü'l-işârât li-fünûni'l-kirâât*, thk. Merkezü'd-Dirâsâti'l-Kur'âniyye (Riyad: Vizâratü's-Şüûni'l-İslâmiyye ve'd-Da've ve'l-İrşâd es-Su'ûdiyye, 1434/2013), 1/72-73.

- Dânî, Ebû Amr Osman b. Saîd b. Osman el-Ümevî. *Câmi'u'l-beyân fi'l-kirâati's-seb'i'l-meşhûra*. Thk. Muhammed Sadûk el-Cezâîrî. Beyrut: Dâru'l-Kütübî'l-İlmiyye, 2005.
- Dânî, Ebû Amr Osman b. Saîd b. Osman el-Ümevî. *el-Ahrufü's-seb'a li'l-Kur'ân*. Thk. Abdülmüheymin Tahhân. Cidde: Dâru'l-Menâra, 1997.
- Dimyâtî, Şihâbüddîn Ahmed b. Muhammed b. Ahmed b. Muhammed Abdülganî el-Bennâ. *İthâfû fûdalâi'l-beşer bi'l-kirâati'l-erbe'ate'aşer*. Thk. Şa'bân Muhammed İsmâîl. Beyrut: 'Âlemü'l-Kütüb, 1987.
- Ebû Dâvûd, Süleyman b. Eş'âs b. İshâk el-Ezdi es-Sicistânî. *Sünenü Ebî Dâvûd*. Nşr. İzzet 'Ubeyd ed-De'âs ve 'Âdil es-Seyyid. Beyrut: Dâru İbn Hazb, 1997.
- İbn Abdilberr, Ebû Ömer Cemâlüddîn Yûsuf b. Abdillâh b. Muhammed en-Nemerî el-Endelüsî. *et-Temhîd limâ fi'l-Muvatta' mine'l-me'âni ve'l-esânîd*. Thk. Muhammed el-Fellâh. Tıtvan: Vizâratü'l-Evkâf ve's-Şüûni'l-İslâmiyye, 1980.
- İbn Atıyye, Ebû Muhammed Abdülhak b. Ğâlib el-Endelüsî. *el-Muharrerü'l-vecîz fi tefsîri'l-Kitâbi'l-'Azîz*. Thk. Abdü's-Selâm Abdü's-Şâfi Muhammed. Beyrut: Dâru'l-Kütübî'l-İlmiyye, 2001.
- İbn Kuteybe, Ebû Muhammed Abdullah b. Müslim ed-Dîneverî. *Te'vîlü müşkili'l-Kur'ân*. Thk. es-Seyyid Ahmed Sakr. Kahire: Dâru't-Türâs, 1973.
- İbnü'l-Cezerî, Ebû'l-Hayr Şemsüddîn Muhammed b. Muhammed b. Muhammed b. Alî b. Yûsuf. *en-Neşr fi'l-kirâati'l-aşr*. Thk. Ali Muhammed ed-Dabbâ. Beyrut: Dâru'l-Kütübî'l-Âlemiyye, ts.
- Kastallânî, Ebû'l-'Abbâs Şihâbüddîn Ahmed b. Muhammed b. Ebî Bekr. *Letâifü'l-işârât li-fünûni'l-kirâât*. Thk. Merkezü'd-Dirâsâti'l-Kur'âniyye. Riyad: Vizâratü's-Şüûni'l-İslâmiyye ve'd-Da've ve'l-İrşâd es-Su'ûdiyye, 2013.
- Kurtubî, Ebû Abdillâh Muhammed b. Ahmed b. Ebî Bekir. *el-Câmi' li-ahkâmi'l-Kur'ân ve'l-mübeyyin limâ tedammenehû mine's-sünneti ve âyi'l-Furkân*. Thk. Abdullâh b. Abdü'l-Muhsin et-Türkî. Beyrut: Müessesetü'r-Risâle, 2006.
- Mekkî b. Ebî Tâlib, Ebû Muhammed b. Hammûs b. Muhammed el-Kaysî. *el-İbâne 'an me'âni'l-kirâât*. Thk. Abtülfettâh İsmail Şelebî. Kahire: Dâru Nehdati Mısır, 1977.
- Müslim, Ebû'l-Hüseyn el-Kuşeyrî en-Nisâbü'rî Müslim b. el-Haccâc. *Sahîhu Müslim*. Nşr. Muhammed Fuâd Abdülbâkî. Kâhire: Dâru İhyâi'l-Kütübî'l-'Arabiyye, 1955-1956.
- Sâlih, Subhî. *Mebâhis fi 'ulûmi'l-Kur'ân*. Beyrut: Dâru'l-'İlm li'l-Melâyîn, 1977.
- Taberî, Ebû Ca'fer İbn Cerîr Muhammed b. Cerîr b. Yezîd. *Câmi'u'l-beyân 'an te'vîli âyi'l-Kur'ân*. Thk. Mahmûd Muhammed Şâkir, Ahmed Muhammed Şâkir. Kâhire: Mektebetü İbn Teymiyye, ts.
- Kurtubî, Ebû Abdillâh Muhammed b. Ahmed b. Ebî Bekir. *el-Câmi' li-ahkâmi'l-Kur'ân ve'l-mübeyyin limâ tedammenehû mine's-sünneti ve âyi'l-Furkân*. Thk. Abdullâh b. Abdü'l-Muhsin et-Türkî. Beyrut: Müessesetü'r-Risâle, 2006.
- Tahâvî, Ebû Ca'fer Ahmed b. Muhammed b. Selâme. *Şerhu müşkili'l-âsâr*. Tahkik, tahrîc, ta'lik: Şuayb el-Arnaût. Beyrut: Müessesetü'r-Risâle, 1994.
- Tirmizî, Ebû İsa Muhammed b. İsa b. Sevre es-Sülemî. *el-Câmi'u'l-kebîr / Sünenü't-Tirmizî*. Thk. Beşşâr 'Avvâd Ma'rûf. Beyrut: Dâru'l-Garbi'l-İslâmî, 1996.

KUR'AN'IN LİTERAL YORUMUNUN DOĞURDUĞU KELÂMÎ PROBLEMLER: MÎSÂK AYETLERİ ÖRNEĞİ

Ahmet Mekin Kandemir¹

¹Dr., Necmettin Erbakan Üniversitesi, Türkiye, ahmetmekin@hotmail.com
<https://orcid.org/0000-0002-0030-8297>

Özet

İlahi hitabın doğasına ilişkin tartışmalar ilk dönemlerden itibaren Müslümanların gündemini meşgul etmiştir. Özellikle aşkın bir varlık olan Allah'ı, melek ve cin gibi duyu ötesi varlıkları ve ahiret hayatını konu alan ayetlerde kullanılan teşbihi ifadelerin tevili kelâmcıların çokça tartıştığı konuların başında gelmiştir. Bu hususta ortaya konan görüşler ilk dönem itikadi fırkaların teşekkülünde de etkili olmuştur. Bu bağlamda Kur'an ayetlerini incelediğimizde maddi âlemin verileriyle oluşturulmuş bir dille ifadesinin zorluğundan dolayı metafizik âleme ilişkin gerçeklerin anlatımında kendine özgü sembolik bir dil kullanıldığı dikkat çekmektedir. Bunun yanı sıra zihinsel olguların, soyut kavramların, psikolojik durumların, insan tiplerinin ve bazı olay ve sahnelerin 'hikayemsi örneklerle' somutlaştırıldığı ve böylece etkili ve kalıcı bir anlatımın amaçlandığı da görülmektedir. Kur'an'ın 'mesel' olarak adlandırdığı bu tür kurgulara birçok ayette rastlamak mümkündür. Ancak bu mesellerdeki ifadelerin literal anlamıyla sınırlandırılmaması ve diğer metinlerle aynı kefeye konup vaki olaylar olarak anlaşılması gerekmektedir. Bu mesellerin bilgisel değer ifade edip etmemesinden ziyade meselle verilmek istenen ahlâkî mesaja yoğunlaşılması gerekmektedir. Ne var ki düşünce tarihimizde bu mesellerde anlatılan olaylar çoğunlukla gerçek olaylar gibi anlaşılacak, hatta bu konuda araştırmalar yapan bazı müfessirler, bu mesellerin nerede ve ne zaman cereyan ettiğini ve kahramanlarını tespit etmeye çalışmış, zamanla bu konuda başlı başına bir literatür gelişmiştir. Halk arasında *elest bezmi*, *kâlû belâ* gibi isimlerle anılan mîsâk sahnesine ilişkin ayetler (A'râf, 7/171-172) konusunda da birçok tefsirde aynı yöntem takip edilmiş ve bu sahnede anlatılan olaylar zahiren gerçekleşmiş olaylar olarak kabul edilmiştir. Buradan hareketle de mîsâkın yeri, zamanı ve nasıl gerçekleştiği ile ilgili çok detaylı yorum ve izahlar yapılmıştır. Ancak bu yorumlar birçok sıkıntıyı ve çelişkiyi beraberinde getirmiştir. Çünkü bu yorumlarda meseleye Allah'ın gücü açısından yaklaşmış, Kur'an'ın bir retorik olduğu gözden kaçırılmıştır. Sonuçta sözleşme ve hürriyet olgularına dayanması gereken misak sahnesi kaderci doktrini besleyen bir argümana dönüştürülmüştür. Ancak buradaki anlatımın sembolik olduğu dikkate alındığında misakın insan fitratına yerleştirilen Allah'ı tanıma, bilme ve iman etme, insanın doğruya olan meyli ve kendi nefsinden hareketle Allah'ı bulabilecek bir kabiliyette yaratılmış olma özelliğini tasvir ettiği anlaşılacaktır. Anahtar

Keywords: Kelâm, Mîsâk, Elest bezmi, Din dili, Te'vil.

1. GİRİŞ

Kur'an ayetlerinin yorumlanmasına ilişkin tartışmalar ilk dönemlerden itibaren Müslümanların gündemini meşgul etmiştir. Özellikle aşkın bir varlık olan Allah'ı, melek ve cin gibi duyu ötesi varlıkları ve ahiret hayatını konu alan ayetlerde kullanılan teşbihi ifadelerin te'vil edilip edilmeyeceği, kelâmcıların çokça tartıştığı konuların başında gelmiştir. Bu hususta ortaya konan görüşler ilk dönem kelâm ekollerinin teşekkülünde de etkili olmuştur. Bu bağlamda Kur'an ayetlerini incelediğimizde metafizik âleme ilişkin gerçeklerin anlatımında kendine özgü sembolik bir dilin kullanıldığı görülmektedir. Zira bu âleme ilişkin bilgilerin maddi âlemin verileriyle oluşturulmuş bir dille ifadesi ancak bu yolla mümkün olabilir. Bunun yanı sıra zihinsel olguların, soyut kavramların, psikolojik durumların, insan tiplerinin ve bazı olay ve sahnelerin 'hikayemsi örneklerle'

somutlaştırıldığı ve böylece etkili ve kalıcı bir anlatımın amaçlandığı bu tür kurgulara birçok ayette rastlamak mümkündür. Ancak düşünce tarihimizde bu mesellerde anlatılan olaylar çoğunlukla gerçek olaylarmış gibi anlaşılmiş, hatta bu konuda araştırma yapan bazı müfessirler, bu mesellerin nerede ve ne zaman cereyan ettiğini ve kahramanlarını tespit etmeye çalışmış, zamanla bu konuda başlı başına bir literatür gelişmiştir. Halk arasında elest bezmi, kâlû belâ gibi isimlerle anılan mîsâk sahnesine ilişkin ayetler (el-A'râf, 7/171-172) konusunda da birçok tefsirde aynı yöntem takip edilmiş ve bu sahnede anlatılan olaylar zahiren gerçekleşmiş olaylar olarak kabul edilmiştir. Buradan hareketle de mîsâkın yeri, zamanı ve nasıl gerçekleştiği ile ilgili çok detaylı yorum ve izahlar yapılmıştır.

Küçük yaşlardan itibaren imanın ve İslam'ın şartlarıyla birlikte mîsâk anlayışı da “ne zamandan beri Müslümanısın” sorusuna karşılık “Kâlû Belâ'dan beri” cevabı ile birlikte öğretilmektedir. Ne yazık ki dini çevrelerde mîsâk olayı ile ilgili öğretilen tek şey Müslümanlığımızın başlangıcı olduğu hususudur. Bunun dışında mîsâkın tam olarak ne olduğu hakkında, öğrenen gibi öğretenlerin de pek bir fikri yoktur. Tefsir ve hadis kaynaklarında ise bu olay zahiren gerçekleşmiş gibi tasvir edilmiş ve bunun gerçekleşme şekli, yeri ve zamanı ile ilgili zengin bir literatür oluşmuştur. Ancak mîsâk olayının zahiren gerçekleştiğini kabul etmek bir takım kelâmî problemleri de beraberinde getirmektedir. Bu tebliğde bu yorumun neden olduğu kader, özgür irade ve ruh-beden bütünlüğü gibi problemler ele alınmaktadır.

Kur'ân-ı Kerîm'de yirmi beş âyette geçen (Abdûlbâki, 1945, s. 741) ve sözlükte “güvenmek, itimat etmek” veya “sağlam ve muhkem olmak” anlamına gelen mîsâk kavramı; “kuvvetli ahid ve antlaşma” (Gürkan, 2005, s. 172), kendisiyle bağlanılan söz, yeminle pekiştirilmiş ve mutlaka yerine getirilmesi gereken antlaşma (akît) demektir (İsfehânî, t.y., s. 512). Allah arasındaki bu sözleşmeye halk arasında mîsâkın yanı sıra *elest bezmi, kâlû belâ, ahid, rûz-i elest, bezm-i ezel ve bezm-i elest* gibi çeşitli adlar da verilmiştir. Farsçada *sohbet meclisi* anlamına gelen bezm kelimesi ile ayetteki '*ben değil miyim*' anlamındaki '*elestü*' kelimelerinin terkibi ile oluşan bezm-i elest tabiri, Ben sizin Rabbiniz değil miyim hitabının yapıldığı ve ruhların da evet diye cevap verdiği *meclis* anlamında kullanılmıştır (Yavuz, 1992, s. 106).

Mîsâk olayı Kur'an-ı Kerim'de A'râf Sûresi'nin 172 ve 173 ayetlerinde şöyle ifade edilmektedir:

“Hani Rabbin (ezelde) Âdemoğullarının bellerinden zürriyetlerini almış, onları kendilerine karşı şahit tutarak, ‘Ben sizin Rabbiniz değil miyim?’ demişti. Onlar da, ‘Evet, şahit olduk (ki Rabbinizsiniz)’ demişlerdi. Böyle yapmamız kıyamet günü, ‘Biz bundan habersizdik’ dememeniz içindir. Yahut ‘daha önce babalarımız ortak koştı, biz de onlardan sonra gelen bir nesil olduğumuz için öyle yaptık, (gerçekleri) iptal edenlerin yüzünden bizi helâk mı ediyorsun?’ dememeniz içindir.”

Hadis kaynaklarında ise mîsâk konusu ile ilgili daha teferruatlı bilgi veren çok sayıda rivayete rastlamak mümkündür. Bu hadislerdeki ifadelerin ortaya koyduğu mîsâk sahnesi şöyle özetlenebilir:

“Allah Âdemi yarattı ve Âdem'in soyundan gelecek olan tüm insanları onun sulbüne toplayarak, onlara can verdi ve onları şekillendirdi. Sonra A'rafta onun sırtını sağı ile meşetti ve Âdem'in sulbünden daha sonra meydana gelecek olan insanları, tarağın başından bir şeylerin alınıp çıkarılması gibi alıp çıkardı ve ‘bunları cennet için yarattım, bunlar cennetliklerin amellerini işleyeceklerdir’ dedi. Bu kez Âdem'in sırtını soldan meshetti. Yine ondan zürriyetler çıkardı ve ‘bunları da ateş için yarattım, bunlar da cehennemliklerin amellerini işleyeceklerdir’ dedi. Onları, zerrecikler halinde önüne dizdi sonra hepsi ile yüz yüze konuştu ve bunları kendi nefislerine karşı şahit tutarak onlara bu ayetleri (el-A'râf, 7/172-173) bildirdi ve ‘Ben sizin Rabbiniz değil miyim?’ diye sordu. Onlar da: ‘Evet sen bizim Rabbinizsiniz’ dediler. Melekler de kıyamet gününde: ‘Biz böyle bir şey hatırlamıyoruz dememeleri için bizler de şahidiz’ dediler.’ Bunun üzerine Allah: ‘Ben de yedi kat göğü ve yedi kat yeri ve atanız Âdem'i, kıyamet gününde: ‘Biz bundan habersizdik’ dememeniz için size karşı şahit tutuyorum. Bilin ki benden başka ne bir Rab ne de bir ilah vardır. Hiçbir şeyi bana ortak koşmayın. Ben sizden aldığım ahdi size hatırlatacak Peygamberlerimi göndereceğim ve sizlere kitaplarımı indireceğim’ dedi. Onlar da: ‘Senin bizim rabbimiz ve ilahımız olduğuna, bizim senden başka hiçbir rabbimiz olmadığına şahitlik ederiz’ dediler. Ve böylece ikrarda bulundular.” (Mâlik, Kader, 1 (2); Tirmizi, “Tefsîru'l-Kur'an”, 8; Ahmed b. Hanbel, 2001, 4/267)¹

Bu hadislerdeki ifadeler, mîsâk sahnesini daha net bir biçimde ortaya koymakla birlikte, bunların yorumlanması konusunda farklı yaklaşımlar söz konusu olmuştur. İlk dönem Selef ulemâsı, sufi âlimler, rivayet ehli tefsir âlimleri ve hadisçilerin aralarında bulunduğu bir grup² bu ayetlerin, ilgili hadisler ışığında zahiren gerçekleşmiş bir olay olarak kabul edilmesi gerektiğini savunurken, Mu'tezile (Kadî Abdulcebbar, t.y., s. 153; Zemahşerî, 1998, 2/529 vd.; Râzî, 1981, 15/50 vd.), Matürîdiyye (Mâtürîdî, 2006, 6/103-107; Pezdevi, 2003, s. 218), Eş'arîlerin bir

¹ İlgili hadisler için ayrıca bk. Taberî, t.y., 13/222 vd.; İbn Kesîr, 2000, 6/433 vd.

² Râzî'nin aktardığına göre, Saîd b. el-Müseyyeb (ö. 9 H.), Saîd b. Cübeyr (ö. 95 H.), Dahhâk (ö. 105 H.), İkrime (ö. 105 H.) ve Kelbî (ö. 146 H.) gibi müfessirler ile hadis ehlinin birçoğu mîsâk olayını bu şekilde yorumlamaktadır (Râzî, 1981, 15/50). Ayrıca çağdaş müfessirlerimizden Mevdûdî ve Bilmen de mîsâkı bu şekilde yorumlamaktadır (Mevdûdî, 1997, 2/113; Bilmen, 1985, 2/1117-23).

kısmı (Râzî, 1981, 15/53-54; Beydâvî, t.y., 2/ 661) ve bazı çağdaş âlimler (Reşid Rıza, 1954, 9/387; Mevdûdî, 1997, 2/112-113; Muhammed Esed, 1999, 1/309-310) ayetlerdeki mîsâk sahnesinin sembolik bir anlatım olduğunu ve bunun tevîl edilmesi gerektiğini kabul etmişlerdir.

2. MÎSÂKIN LİTERAL YORUMU VE BUNA YÖNELTİLEN ELEŞTİRİLER

Mîsâk ayetlerinin literal/zahiri bir şekilde anlaşılması gerektiğini savunanların bu konudaki dayanakları esasen ayetin açık bir şekilde delaleti olmayıp konu ile ilgili hadislerdir. Bu yoruma göre Allah'ın insanlardan mîsâk alması şu şekilde gerçekleşmiştir: Allah Teâlâ, bütün insanları zerrecikler halinde Hz. Âdem'in sulbünden çıkarıp (varlık âlemine getirip) onlara konuşma, anlama ve akletme kabiliyeti vermiş ve sonra da onların hepsini bir yerde toplayarak onlara rableri olduğunu ikrar ettirmiş, daha sonra bu zerrelere tekrar Âdem'in beline iade etmiştir. Daha sonra beşer olarak dünyaya gönderilen insanlardan bir kısmının bu sözlerine sadık kalmış, bir kısmı da sözlerinden dönmüştür (Râzî, 1981, 15/50; İbn Kesîr, 2000, 6/433 vd; Taberi, 2001, 13/222 vd; Mevdûdî, 1997, 2/112-113).

Mîsâkı bu şekilde yorumlayanlara göre; mîsâk alma olayının fiziki anlamda gerçekleştiği ayet ve hadislerden açıkça anlaşılabilir olup, bu olayın ahirette insanların karşısına fiili bir belge olarak çıkarılacak olması, yani insanın bundan sorumlu tutulması da bu görüşü desteklemektedir. Bu olayı sembolik olarak yorumlayıp, böyle bir toplama mümkün görmeyenler ise bu görüş sahipleri tarafından Allah'ın sınırsız güç ve kudretinden şüphe duymakla itham edilmişlerdir. Ancak mîsâk ayetlerinin zahiri yorumu hem Kur'an ayetlerine hem de akla mutabık olmamakla eleştirilmiştir. Bu eleştirilerin başında ilgili ayetlerle çelişkili bazı durumları içermesi gelmektedir. Bunlardan ilki mîsâkın gerçekleşme şekline ilişkindir.

Literal yoruma göre bütün zürriyetler Hz. Âdem'in belinden alınmıştır. Nitekim ilgili hadislerde de bu açıkça ifade edilmektedir. Ancak bu tablo ayetin lafzı ile uyuşmamaktadır. Çünkü Allah, ayette 'min zuhûrihim/Âdemoğullarından/onların sırtlarından' şeklinde çoğul bir ifade kullanmaktadır. Eğer amaç Allah'ın Âdem'in sulbünden herhangi bir soy aldığına belirtmek olsaydı ayette "onun belinden" şeklinde tekil bir kullanımı tercih ederdi (Râzî, 1981, 15/51).

İkinci problem ayette geçen ve zürriyetlerin ağzından aktarılan "daha önce babalarımız ortak koştı, biz de onlardan sonra gelen bir nesil olduğumuz için öyle yaptık" sözleridir. Bu sözü Âdem'in çocuklarının söylemiş olması mümkün değildir. Çünkü Âdem (a.s) müşrik değildi. Bu noktada hadis ile ayeti uzlaştırmaya çabalayanlar olmuştur. Buna göre 'Benî Âdem' lafzı insan ve beşer tabirleri gibi insan türünü ifade etmek üzere kullanılmıştır. Dolayısıyla zürriyetler hem Âdem (a.s)'ın belinden hem de Âdemoğullarının soyundan alınmıştır (Bilmen, 1985, 2/1122). Allah önce Âdem'in belinden neslini çıkarmış, ardından onlardan da onların neslini çıkarmıştır. Bu durumda zürriyetlerin Beni Âdem'den alındığını söylemek ile Âdem'den alındığını söylemek arasında bir fark yoktur. Çünkü nihayetinde bu zürriyetler de Âdem'den meydana gelmişlerdir. Başka bir yoruma göre ise hadislerin ifade ettiği mîsâk, beşerin üreme kanununun ilk uygulama alanına konulduğu zaman meydana gelen ve potansiyel bir kuvvet olarak gerçekleşmeye başlayan türün toptan mîsâkını, ayet ise, bu kanun uyarınca bilfiil meydana gelen zürriyetin her birinin kendine mahsus olan ferdî mîsâkını ifade etmektedir. Başka bir deyişle genel olarak ve topluca insan türünün mîsâkı Âdem'in sulbünden başlamış, fakat ayrıntılı olarak kişilerin mîsâkı da bilfiil kendi babalarının sulbünden başlamıştır (Elmalılı, 1992, 4/172-173).

Zahiri yoruma yönelik diğer bir eleştiri mîsâkın insanlar tarafından hatırlanamamasıdır. Çünkü mîsâk alma olayı gerçek hayatta bildiğimiz şekliyle gerçekleşmiş ve bunun sonucunda Allah zürriyetlere "Ben sizin Rabbiniz değil miyim?" sorusunu yöneltmiş ve onlar da "Evet Rabbimizsin" diyerek cevap vermişlerse bunun hatırlanması gerekir. Çünkü mîsâk ancak akıllı varlıklardan alınabilir. Akıllı bir insanın son derece önemli bir olayı unutmaması düşünülemez. Dahası mîsâkın hiç kimse tarafından hatırlanmadığı dikkate alındığında Allah'ın mîsâkın amacını "bundan haberimiz yoktu demeyesiniz" diye açıklaması ve insanı da sorumlu tutması anlamını yitirmektedir. Eğer mîsâk vaktinde söz verildiği, fakat daha sonra unutulduğu, çünkü o zaman başka bir bedende bu sözün verildiği iddia edilirse, bu aynı zamanda tenasüh inancının da doğrulanması anlamına gelir. Çünkü tenasüh inancı da aynı şeyi iddia etmektedir (Râzî, 1981, s. 51).

Zahiri yoruma yöneltilen diğer bir eleştiri de mîsâka muhatap zerrelere sorumlu tutulup tutulamayacağıdır. Çünkü mîsâka muhatap olmak için bu zerrelere her birinde hayat, akıl ve anlama gibi kabiliyetlerinin olması gerekir. Mîsâk ile mükellef olabilmeleri ancak sahip oldukları akli kullanarak istidlal etmeleri ile mümkün olabilir. Bunun için de aklın belli bir olgunluğa (rüşd) erişmiş olması gerekir. Eğer bu zerrelere akletme ve anlama kabiliyeti olmadığı söylenirse, bu durumda onların yükümlülük konusunda çocuklardan herhangi bir farkı olmaması olur. Çocuklara da herhangi bir yükümlülük yüklemek mümkün değilken, mîsâkın zerrelere halindeki varlıklara yöneltilmesi mümkün olmaz (s. 51-52). Öte yandan bu dünyada yükümlü olmak, daha önce verilen bu mîsâka bağlı ise, o mîsâk zamanında yükümlü olmak da başka mîsâkın daha önce olmasına bağlı

olurdu. Bu gidiş bir teselsülü gerektirir ki bu, muhaldir. Allah'ın bu zerrelere mîsâk alma zamanında idrakli olarak yaratıp iade ettiği, daha sonra da ana rahminde tekrar yaratıp hayat verdiği de söylenemez. Çünkü bu durumda insanın anne rahminde yaratılması ilk yaratılış olmayıp yeniden yaratılış olurdu. Hâlbuki Müslümanlar, insanın anne rahminde yaratılmasının ilk yaratılış olduğu konusunda icma' halindedirler. Aynı şekilde bu zerrelere meni, kan pıhtısı ve çamurdan yaratılmamıştır. Oysa Allah insanı bunlardan yarattığını açıkça ifade etmektedir. İlâveten, zerrelere dünyaya gelen insanlardan farklı olduğu iddiası bizi insan dört kez hayat sahibi olmuştur demeye mecbur eder: Söz alıp verme anında, dünyada, kabirde ve kıyamette. Bu görüş aynı zamanda bir insanın üç kez de öldüğünü kabul etmeye mecbur eder: Söz alıp verme anından bulunulan hayattan sonra, dünyadaki ölüm, kabirdeki ölüm (s. 53). Bu durum ise, Kur'an'daki ifadelerle çelişmektedir. (el-Mü'min, 40/11).

Bu yoruma yöneltilen akli eleştirilerden biri ise Âdem'in tüm neslinin aynı anda sulbünde bulunamayacağına yöneliktir. Buna göre Allah'ın Âdem'in neslinden yarattığı bütün mahlûkat kalabalık bir topluluktur. Bütün zürriyetlerin eksiksiz olarak Âdem'in belinde toplanması aklen mümkün değildir. Çünkü Âdem'in beli bu denli bir hacmi ve büyüklüğü kapsamaya müsait değildir (s. 53).

3. LİTERAL YORUMUN DOĞURDUĞU KELAMÎ PROBLEMLER

Allah ile insanlar arasındaki gerçekleştiği ifade edilen mîsâk sahnesinin lafzıcı bir tarzda yorumlanması birçok kelâmî problemi de beraberinde getirmiştir. Bu problemlerin temelinde ise konu ile ilgili hadis metinlerinin olduğunu belirtmek gerekir. Özellikle hadislerdeki, insanın hürriyeti ve Allah'ın adaleti konusunda kafa karıştıran ve kadercilik doktrinini destekleyen ifadelerin büyük ölçüde sorunlu olduğu görülmektedir.

3. 1. İnsan Hürriyeti ve Kader

Mîsâk ayetlerinin literal anlaşılma biçimi ve özellikle de bu anlayışa dayanak olarak sunulan hadisler katı bir kadercilik anlayışı içermektedir. Örneğin konu ile ilgili rivayet edilen hadislerdeki Allah'ın Âdem'in belinden çıkardığı zürriyetlerin bir kısmını cennet için yarattığını, bunların cennetlik amelleri işleyeceğini; bir kısmını ise cehennem için yarattığını ve bunların da cehennemlik amelleri işleyeceğini belirtmesi doğrudan kadercilik doktrinini işaret etmektedir (s. 53).

Bu tarz bir inancı besleyen başka rivayetler de kaynaklarda mevcuttur:

"Allah cennet ehlini cennet ehli olarak babalarının sulbünde yarattı." (Buhârî, Kader 1, Bed'ü'l-Halk 6; Müslim, Kader 1, (2643); Ebu Davud, Sünnet 17, (4708); Tirmizi, Kader 4, (2138)).

"Hz. Adem ve Musa (a.s) münakaşa ettiler. Musa, Âdem'e: 'İşlediğin günahla insanları cennetten çıkararak ve onları şekavete sürükleyen sensin değil mi!' dedi. Âdem de Musa'ya: 'Sen, Allah'ın risâlet vermek suretiyle seçtiği ve hususi kelamına mazhar kıldığı kimse ol da, daha yaratılmamdan (40 sene) önce Allah'ın bana yazdığı bir işten dolayı beni ayıplamaya kalk (bu olacak şey değil)!' diye cevap verdi." (Mâlik, Kader, 1; Buhari, Enbiyâ, 31; Müslim, Hicâci Âdem ve Mûsâ, 2 (2044); İbn Mâce, Kader, 1 (31)).

"İnsan cehennem ehlinin amelini yapar, ta ki onunla cehennem arasında bir zir'a kaldığında, kitap onun önüne geçer de cennet ehlinin amelini yapar ve cennete girer. İnsan cennet ehlinin amelini yapar, ta ki onunla cennet arasında bir veya iki zir'a kaldığında, kitap onun önüne geçer de cehennem ehlinin amelini yapar ve cehenneme girer." (Buhârî, Kader, 8 (122); Müslim, Halki'l-Âdem, 4 (2036, 2037, 2038); İbn Mâce, Kader, 1 (29)).

Bu hadisler mîsâk sahnesini anlatan ve Allah'ın zürriyetleri çıkarırken cennetlikleri ve cehennemlikleri belirlediğini ifade eden hadislerle paralellik arz etmektedir. Bu hadisler bir bütün olarak değerlendirildiğinde, insanın amel işleminin hiçbir anlamı olmadığı, henüz doğmadan zaten cennetlik mi yoksa cehennemlik mi olduğunun belirlendiği, bunun tersine ameller işlese bile eğer cennetlik ise cehenneme bir adım kalmışken bile cennete döndürüleceği, cehennemlik ise cennetlik ameller işlese bile cennete bir adım kalmışken bile durumun aleyhine döndürüleceği şeklinde bir inancı empoze ettikleri görülmektedir. Nitekim bu tarz rivayetlerin ve geleneksel mîsâk anlayışının da etkisiyle Müslüman toplumlarında insanın doğumu, ölümü, rızık, başına gelecek musibetler vb. şeyler dâhil olmak üzere tüm hayatının ve davranışlarının ezelden beri Allah tarafından belirlendiği şeklinde bir kader inancının geliştiği görülmektedir. Ancak hadislerin dayattığı kader anlayışı benimsendiğinde insan sorumlu bir varlık olmaktan çıkmakta, kendisine çizilen kaderi mecburen yaşayan, programlanmış bir varlığa dönüşmektedir. Dahası böyle bir varlığa kitap ve peygamber göndermenin, imtihan etmenin, ceza ve mükâfat vermenin, emir ve nehiyler bildirmenin de bir anlamı olmayacağından bu hadisler kendi varoluş amaçlarını boşa çıkarmaktadırlar.

Öte yandan bu tarz bir kadercilik ne şekilde olursa olsun mîsâkın gerçekleştiğini kabul etmekle çelişmektedir. Çünkü kaderin olduğu ve davranışların belirlendiği yerde mîsâkın da imtihanın da hiçbir anlamı kalmamaktadır. Üstelik Kur'an'da ortaya konan mîsâk sahnesinde Allah insanı muhatap almış ve icap-kabul şeklinde karşılıklı bir ahitleşme söz konusu olmuştur. Bu bile tek başına insanın irade ve hürriyet sahibi olduğunu açıkça ortaya koymaktadır (Düzgün, 212, s. 28). Allah insanı hür ve irade sahibi bir varlık olarak yaratmış ve onu imtihan

etmeyi dilediği için onunla muahede yapmıştır. Ona hem iyilik hem kötülük yapma kudreti vermiş, ancak iyilerden olması ve Allah'a kulluk etmesi, şeytana ibadet etmemesi için ondan söz almıştır. Daha sonra gönderdiği kitap ve elçilerle bu sözü hatırlatmış ve insanı doğru yola çağırmıştır. Aksi bir durumda, hür olmayan, zaten kendisinin belirlediği bir kaderi yaşayacak olan insandan birtakım sözler almak, onunla sözleşme yapmak anlamsız olurdu.

Bu noktada ilgili hadislerin tümünden inkâr edilmesini kast etmediğimizi belirtmek isteriz. Ancak bu hadislerde tasvir edilen durumların tevile muhtaç olduğu ortadadır. Bu noktada mîsâk sahnesi ile ilgili bu betimlemelerin Allah'ın ilmi çerçevesinde ele alınması ve bu şekilde yorumlanması sorunun çözümüne katkı sağlayabilir. Buna göre Allah'ın ilmi dâhilinde olan her hususa iradesinin taalluk etmediği, dolayısıyla mîsâk sahnesi literal bir şekilde yorumlansa bile, zürriyetlerden mîsâk almak üzere onları çıkardığı zaman, cennetlik ve cehennemlikleri bilip-ayırması, o an o zerrelere kaderlerinin Allah tarafından belirlendiği anlamına gelmediği şekilde anlaşılabilir. Zira insan fiilleri konusunda kaderciliği kabul etmek, yorumlamaya çalıştığımız mîsâk hadisesini - ister sembolik mîsâka inanalım, ister zahiri mîsâka- yok sayma anlamına gelecektir.

3. 2. Ruhların Yaratılması ve Ruh-Beden İlişkisi

Ontolojik bir sorun olarak düşünce tarihimizin önemli konularından birini teşkil eden insanın yaratılması ve ruh-beden ilişkisi meselesi, ilk dönemlerden itibaren Müslüman âlimler arasında da tartışılan konular arasındadır. Bu tartışmalarda beden mi yoksa ruhun mu daha önce yaratıldığı, bu ikisi arasında ne tür bir ilişki olduğu gibi sorulara cevap aranmıştır. Mîsâk sahnesine ilişkin yorum ve değerlendirmelerde de bu konuya da değinilmiş ve bu konuda bazı fikirler ileri sürülmüş; konu ile ayetler özellikle ruhun bedenden önce yaratıldığını savunanlarca gözde bir kanıt olarak takdim edilmiştir. Bu fikre dayanak gösterilen hadisler ise ayetlere göre daha açık ve net olarak ruhların bedenlerden önce yaratıldığı fikrini işlemektedir (Yar, 2000, 71). Bu hadisler arasında; "Ruhlar ordulaşmış ordulardır. Orada tanışanlar bir birlerine ısınırlar. Orada ayrılanlar ihtilaf ederler" (Buhârî, Kitab'ul-Enbiyâ, 2 (126) hadisi zikredilebilir. Ruhların bedenlerden önce yaratıldığını savunanlara göre, gerçekleşme şeklinden de anlaşılacağı üzere mîsâk olayı bütünüyle ruhlar âleminde olmuştur. Yani önce elest bezminde ruhlar yaratılmış ve hepsinden mîsâk alınmış; bedenler ise her biri dünya hayatına başladığı anda, yani ruhlardan çok sonra yaratılmıştır (İbn Hazm, 1986, s. 70).

Ruh ve beden yaratılması konusundaki ikinci yaklaşım ise ruhun bedenden sonra yaratıldığı şeklindedir (el-Cevziyye, 1982). Daha çok Kur'an'daki insanın yaratılışını anlatan ayetlerdeki sıralamadan hareketle bu sonuca varan bu düşünürlere göre yaratılış sırasındaki son merhale ruhun üflenmesidir (es-Sa'd, 38/71-72). Gazzâlî ise bazı Müslüman filozoflar gibi ruhun bedenle birlikte yaratıldığı fikrini savunur (Gazzâlî, 1988, s. 111). Onun bu fikri benimsenmesinin etkisiyle bu görüş İslam dünyasında daha yaygın bir şekilde benimsenmiştir (Fazlur Rahman, 2003, s. 49). Bu görüş ise nasların açık veya tevil yoluyla da olsa manalarına dayanmayıp aklî çıkarımlara dayanır (Yar, 2000, s. 73). Gerçekte hem ruhun bedene göre önceliğini, hem de beden ruha göre önceliğini çıkarabileceğimiz ifadeler bulmak mümkündür. Ancak her iki görüş bizce ruhun bedenle yaratıldığı fikri kadar tutarlı görünmemektedir.

Mîsâk ayetlerinin ruhların bedenlerinden önce yaratılması fikrine delil olarak ileri sürülmesi çeşitli açılardan eleştirilebilir. Öncelikle bu ayet dilsel açıdan ruhların bedenden önce yaratıldığına delâlet etmez. Çünkü ruhların yaratılması 'sırtlarından yaratılma ile' başlar. Ayetteki 'min' başlangıç bildirir. Yani onların zürriyetlerinin sırtlarından alınmaya başlanması, sırtların var edilmesinden sonradır. Zira sırtlar yaratılmadan sırtlardan zürriyetlerin alınması muhaldir. Diğer taraftan burada 'sırtlar' şeklinde çoğul bir ifadenin kullanılması, zürriyetin alındığı çok sayıda insana işaret eder ki bu anlam, ruhların bedenlerinden önce dünyada değil de elest bezminde ya da berzahta yaratıldığı fikirlerini de çürütür.

Ruhların bedenlerden önce yaratıldığı fikrinin ortaya çıkardığı diğer bir problem ise "ruhların temâyüzü"dür. Çünkü ruhların bedenlerden önce yaratıldığı ve onlardan mîsâk alındığı fikrinin kabulü kişisel kimliğimiz açısından da problem yaratacaktır. Ruhların hep birlikte yaratılmış olması, ruhun kişisel kimliği ve temâyüzünü de imkânsız kılar. Çünkü ruhlar temâyüzlerini bedenleriyle ilişki kurduktan sonra sağlarlar. Mîsâk alınma işleminde bu henüz gerçekleşmemiştir. Ancak burada insanın kişisel kimliğini sağlayan amel, ilim v.s henüz onda gerçekleşmemiştir. O halde bir bedeni idare için yaratılan ruh ile diğer bir ruhu bir birinden ayıran temel nitelikler neler olacaktır? Ruhun bedenle ilişkisinden önce de âlim ve âmil olduğu kabul edilirse, bu durumda onun bedenden önce kâfir veya mü'min olması gerekecektir ki bu muhaldir (s. 72).

Ruhların bedenlerinden önce yaratıldığı fikri şu bakımdan da ciddi bir eleştiriye muhatap olmuştur: Buna göre mîsâk almak için; akıllı olmak, hayatta olmak, söylenileni duymak ve buna cevap vermek gereklidir. Bunun için de insan ruhunun da yaratılması yeterli olmayıp, insan olarak var olmak ve sağlıklı bir şekilde çalışan duyu organları olan bir bünyeye sahip olmak gerekir. Ruh bedenlerden ayrı olarak yaratılsa bile mîsâkın gerçekleşmesi için bu organlardan yoksundur. Bazı filozoflar onların ruh olarak ta akıllı ve hisseden olduklarını kabul etseler de, bu nitelikleri haiz olabilmeleri için bir bünyeye ihtiyaçları vardır.

3.3. Mîsâkın Sembolik Yorumu ve Din Dili

Mîsâk ayetlerinin yorumlanması konusundaki ikinci yaklaşım, bu ayetlerin sembolik bir anlatım içerdiği şeklindedir. Bu yaklaşımı benimseyenlere göre mîsâk alma olayı gerçek hayatta bilinen şekliyle karşılıklı konuşma ve sözleşmeye dayanan kelâmî mahiyette bir mîsâk olmayıp; Allah'ı bilme ve tanıma kabiliyetinin insan fitratına yerleştirilmesine dayanan fiili bir mîsâktir. Ayette anlatılan sahne bu fitratı ifade etmek için bir temsildir. Allah, bu fitratın yanı sıra insanlara akıl ve basîret vermiş ve bu kabiliyetlerini işleterek imana yöneltecek iç ve dış dünyada bir takım deliller ortaya koymuş, bununla da yetinmeyerek insana bu fitrî mîsâkı hatırlatması için elçiler göndermiştir. Ayetlerdeki insanın kendi nefesine karşı şahitlik etmesi de, onun bizzat kendi nefisinden hareketle Allah'ın Rabliğini kabule meyyal yaratılması anlamına gelmektedir (İbn Kesîr, 2000, 4/448; Yazır, 1979, 4/167-68; Ateş, 1989, 3/413). Bu durum ayet ve hadislerde de vurgulanmaktadır (er-Rûm, 30/30; Buhârî, Cenâiz, 80, 92; Müslim, Kader, 22-25; Tirmizî, Kader, 5 (2138)). Sonuçta ayetin sonundaki ifadeler de, "Allah sizi onun varlığını kabul edebilecek bir tarzda yarattığı halde siz, biz bundan habersizdik veya bizi atalarımızın yaptıklarından dolayı sorumlu mu tutacaksınız dersiniz." şeklinde olur.

Bu yaklaşımı benimseyenlere göre bu olay Kur'an'daki mesellerden bir meseldir ve diğer meseller, mecazlar ve canlandırmalar gibi ilahi mesajın daha anlaşılır ve daha etkili iletilmesi için sembolik bir dil içermektedir. Kur'an'da birçok yerde bu gibi temsili anlatımlara yer verilmektedir (el-Fussilet, 41/11; en-Nahl 16/40). Kelime olarak misal, örnek, benzer, numune, karşılaştırma anlamlarına gelen mesel; terim olarak ise, örnek alınacak söz, terbiye ve ahlaka faydalı hikâye, başka bir şeye delalet etmek üzere söylenen, görünen anlamı dışında mecâzi bir anlam taşıyan, öğretici, eğitici, ahlaki hikâye anlamlarına gelmektedir. Meseller kıssalardan farklı olarak, tarihi bilgi sağlamak yerine duyusal bilgi sağlarlar. Bu yönüyle meseller kolayca, anlaşılmalı ve öğretilmeyi sağlayan bir öğretim vasıtası olarak değerlendirilebilir (Tokat, 2004, 243; Özsoy-Güler, 1996, 841).

Mesellerde mecaz, teşhis, istiare gibi edebi sanatların kullanımı söz konusudur. Örneğin teşhis sanatı Kur'an'da çokça kullanılan bir anlatım tarzıdır. Örneğin Zemahşerî bu ayetteki sulblerden çıkarmanın gerçek anlamda kabul edilse bile, Allah'ın ruhlara hitabının ve onların cevaplarının "temsil ve tahyil (düşündürme, canlandırma) türünden" ve onların da sanki 'sen bizim Rabbimizsin' dediklerini belirtir (Zemahşerî, 1998, 2/129, 529-30). Bu görüşünü desteklemek üzere de Kur'an'da buna benzer anlatımları örnek vermektedir:

"Daha sonra gök ile yere buyurdu: 'Her ikiniz de ister istemez gelin' dedi. Onlar da: 'İsteyerek geldik' dediler." (41-Fussilet/11). "Biz bir şeyi yapmak istersek, ona sadece ol deriz, derhal oluverir." (16-Nahl/40)

Görüldüğü üzere bu ayetlerde Allah'ın gök ve yer ile konuşması, onlara hitap etmesi, bir şeyi yapmak istemesi halinde ise ol demesi söz konusudur. Ancak o makamda söz olmadığı malumdur (Ateş, 1989, 3/413). Mîsâk ayetlerinin sembolik yorumlayan birçok müfessir bu ayetlerdeki temsili anlatıma işaret ederek, mîsâk ayetlerinin de buradaki gibi temsili bir anlatım olduğunu ifade etmektedirler. Temsil, mecaz, istiare ve teşhis gibi edebi kullanımlar Arap şiirlerinde (Zemahşerî, 1998, 2/25; Râzî, 1981, 11/141) meşhur ve yaygın olduğu gibi Kur'an'da da kullanılmıştır:

"Doğrusu Biz, sorumluluğu göklere, yere, dağlara sunmuşuzdur da, onlar bunu yüklenmekten çekinmişler ve ondan korkup titremişlerdir. Pek zalim ve çok cahil olan insan ise onu yüklenmiştir." (el-Ahzâb, 33/72)

Zemahşerî'nin de belirttiği gibi burada emanetin göklere, yere, dağlara sunulması gerçekte söz konusu olmayıp, emanetin ağırlığını ortaya koymak için böyle bir durumun tasviri ve varsayılması söz konusudur (2/25). Dolayısıyla bu ayet insana yüklenen emanetin ağırlığını ve taşımının zorluğunu ifade etmek üzere kullanılan temsili bir anlatımdan ibarettir. Zemahşerî'nin bir başka ayet hakkındaki yorumunu da burada zikretmekte yarar görmekteyiz:

"Onlar Allah'ı gereği gibi takdir edemediler. Bütün yeryüzü kıyamet günü O'nun avucundadır. Gökler O'nun kudretiyle dürülmüş olacaktır. O, putperestlerin ortak koşmalarından uzak ve yücedir." (ez-Zümer, 39/67)

Ayet bir bütün olarak ele alındığında görülecektir ki, bu sözlerin amacı, Allah'ın azametini tasvir etmek ve O'nun yüceliğini vurgulamaktır. Burada ne Allah'ın avuçla tutması ve ne de O'nun sağ eli gibi kelimeler için, hakikat veya mecaz yönüne gitmeye de gerek yoktur. Burada Zemahşerî'ye göre ayette ifade edilen Allah'ın yüceliği ve kudretinden başka bir şey değildir. Anlatılmaya çalışılan bu konu ise insan zihnini ve idrak kapasitesini aşan bir konu olduğu için temsil yolu ile bu husus ifade edilmiştir. Onun deyişiyle böylesi konuları anlatmak için bundan daha elverişli, ince ve problem çözücü bir yöntem olamaz. Ayette kurgusal bir anlatım söz konusudur. Bunu anlamak ise ayetin lafzı ile mümkün değildir. Bu ancak ayetin bütününden çıkarılabilir.

Kur'an üslubunun en önemli ifade araçlarından biri bu tarz edebî tasvirlerdir. Kur'an bu yolla, zihinsel olgular, soyut kavramlar, psikolojik durumlar, insan tipleri, olaylar, kıssalar ve sahneleri somut bir biçimde, canlı bir tablo halinde ifade eder (Ulutürk, 1995). Sonra çizdiği bu tablolara somut, canlı bir hayat, sürekli yenilenen taze bir hareketlilik kazandırır. Böylece zihinsel kavramlar ve olgular şekillere ve hareketlere dönüşür (Kutub, 1991, s. 57). Teşbih ve teşhis sanatlarının sıklıkla kullanıldığı bu yöntemle birçok ayette rastlamak mümkündür.

Örneğin Kur'an'a baktığımızda; "sabahın nefes aldığını" (et-Tekvîr, 81/18), "gecenin gündüzü kovaladığını" (el-A'râf, 7//54), "gecenin yürüdüğünü" (el-Fecr, 89/4), "yerin ve göğün konuştuğunu" (el-Fussilet, 41/11), "cehennemin konuştuğunu" (el-Kâf, 50/30) görürüz. Bütün bunları Kur'an'ın, mesajını daha etkili bir şekilde muhatabına iletmek için kullandığı edebi bir yöntemdir. Teşhisin yanı sıra, Kur'an'da soyut ve manevi/psikolojik durumlara ilişkin tasvirlerin zihinde canlandırılması da sıkça karşılaştığımız bir durumdur (s. 66). Buna örnek olarak da irtidad yerine 'ökçeleri üzere geri dönmek' (el-Bakara, 28/143), şeytana itaat için 'onun adımlarını izlemek' (el-Bakara, 2/208), amellerin boşa gittiğini anlatmak için 'amellerin saçılmış zerrelere çevrilmesi' (el-Furkân, 25/23) deyimlerinin kullanılması verilebilir. Yine bir uçurumun kenarında Allah'a kulluk eden adamın durumu (el-Hâcc, 22/11), İslam'a girmeden önce Müslümanların durumu (Al-i İmran, 3/103), binasını takva temeline dayandırmayan adamın hali (et-Tevbe, 9/109) ve bunun gibi daha birçok örnekte Kur'an manevi ve psikolojik durumları somutlaştırmış, ona canlılık ve hareketlilik kazandırmıştır. Soyut anlamları ifade etmede tercih edilen bu yöntem, Allah ile ilgili fiillerin anlatımında da kullanılmıştır: "Allah'ın eli onların elleri üzerindedir" (el-Feth, 48/10), "arşı su üzerinde iken" (el-Hûd, 11/7), "kursüsü yeri ve göğü kaplamıştır" (el-Bakara, 2/255), "sonra arşa istiva etti" (el-Feth, 48/10), "attığın zaman sen atmadın, Allah attı" (el-Enfâl, 8/17) "Allah'ın elleri açıktır" (et-Tevbe, 9/26) vb. ayetleri buna örnek vermek mümkündür.

Sonuç olarak Kur'an'daki meselleri din dilinin kendine özgünlüğünün bir yansıması, fizik ötesi alan hakkındaki mesajını, günlük hayatta konuşulan ve anlaşılan, bu nedenle de anlam alanı sınırlı olan bir dili kullanarak iletme amacının bir sonucu olduğunu söylemek mümkündür. Zira fizik ötesi âlemiyle ilgili gerçeklerin, maddi âlemin verileriyle oluşturulmuş bir dille ifadesi gerçekten zordur. Bu noktada sembolik ve çağrıştırmacı bir dilin kullanımı kaçınılmazdır (Halefullah, 2002, s. 8). Bu nedenle burada dikkat edilmesi gereken husus mesellerdeki anlamın cümle dizgesiyle sınırlandırılıp diğer metinlerle aynı kefeye konup vakii olaylar olarak anlaşılması gerektiğidir (Jansen, 1999, 12). Bilakis yoğunlaşmamız gereken mesellerin bilgisel değer ifade edip etmemesi değil, meselle verilmek istenen ahlâkî mesaj olmalıdır.

4. SONUÇ

Mîsâk ayetlerinin literal bir şekilde yorumlanması, bu yoruma dayanak gösterilen hadis metinleriyle çelişkili olduğu gibi dinin temel prensipleriyle de uyumlu görünmemektedir. Zira bu anlayışta teklif, imtihan, vahiy, nübüvvet, irade, ihtiyar, ceza, sevap, cennet, cehennem gibi dini olguların tamamı anlamsız hale gelmektedir. Kadercî bir anlayışa rağmen bunların varlığı savunulacaksa, bu durumda Allah'ın adil ve hikmetli olduğunu temellendirmek imkânsız hale gelir. Öte yandan mîsâk sahnesinden hareketle kadercî bir anlayışı savunmak, bizzat mîsâk olayını inkâr anlamını taşımaktadır. Kaderciliğin olduğu yerde mîsâk almanın, insanla sözleşmenin hiçbir anlamı kalmamaktadır. Bu yaklaşımdaki temel yanlış meseleyi tenzih kaygısıyla ele almak ve Allah'ın gücü ve kudretine halel getirmeme çabası olmuştur. Bunun sonucunda Kur'an'daki Allah'ın gücünü, kudretini ifade eden birçok ifade ulaşılan bu sonuca dayanak gösterilmiştir. Buna bir de açıkça bu görüşleri destekleyen rivayetler de eklenince kadercî anlayış Müslümanlar arasında hayli rağbet görmüştür. Kur'an'ın bir hitap olduğu, muhataplarını etkilemeyi amaçladığı ve bir de insan zihninin kavramakta güçlük çektiği meselelerin anlatımında sembolik ve edebî bir dilin kullanıldığı göz önüne alındığında bu ifadeleri anlamak kolaylaşacaktır. Zira Kur'an'da ortaya konan mîsâk sahnesi, anlaşılması kolaylaştırmak ve etkisini güçlendirmek için kullandığı yöntemlerden biridir. Mesel olarak adlandırılan bu anlatım tarzı Kur'an'ın sıkça kullandığı ve daha çok fizik ötesi âleme ilişkin ve duyuşsal bilgilerin anlatılması için başvurduğu bir yöntemdir. Kur'an'da bunun gibi, teşhis, canlandırma, mecaz ve deyim gibi, onun edebî bir metin olmasından kaynaklanan anlatım biçimleri görmek mümkündür. Bu bakımdan mîsâk ayetlerinde her ne kadar ortaya konan bir sahne var ise de bunun gerçekleşmiş olduğunu düşünmek gerekmez. Çünkü Kur'an'da, yukarıda da zikrettiğimiz, buna benzer birçok kurgusal sahne ortaya konmuştur. Ama bunların gerçekleşmiş olaylar olduğunu söylemek imkânsızdır.

Sonuç olarak mîsâkın sembolik yorumunun daha makul ve Kur'an'ın ruhuna daha uygun olduğu görülmektedir. Burada günlük anlamda ne zürriyetlerin çıkarılıp yayılması, ne de onlara soru yöneltilip cevap alınması söz konusu değildir. Burada sembolik bir anlatım söz konusudur ve insan fitratına yerleştirilen Allah'ı tanıma, bilme ve iman etme, doğruya olan meyli ve kendi nefisinden hareketle Allah'ı bulabilecek bir kabiliyette yaratılmış olma özelliği tasvir edilmektedir. Bizce bu mîsâk anında insana bu fitrat yerleştirilmiş ve bu da fiili bir mîsâk anlamına gelmektedir. Bu aynı zamanda emanetin de yüklenmesi anlamına gelir. Dolayısıyla da bu olayın mîsâk ve ahd olarak adlandırılması da yanlış değildir.

KAYNAKLAR

- Abdülbâki, M.F. (1945). *Mu'cemu'l-müfehres li elfâzi'l-Kur'ân*. Dâru'l-Mektebeti'l-Mısriyye.
Ahmed b. Hanbel. (2001). *Müsned* (Şuayb el-Arnaûtî v.dğr. Thk.) Müessesetü'r-Risâle.
Âlûsî, M. (t.y.). *Ruhu'l-Meânî fi tefsiri'l-Kur'âni'l-azîm*. Dâru İhyai't-Türasi'l-Arabi.

- Ateş, Süleyman. (1989). *Yüce Kur'an'ın Çağdaş Tefsiri*, Yeni Ufuklar Neşriyat.
- Beydâvî, (t.y.) *Envâru't-tenzîl ve esrâru't-te'vîl*. Dâru't-Turasi'l-Arabî.
- Bilmen, Ö. N. (1985). *Kur'an-ı Kerim'in Türkçe Meâli Alisi ve Tefsiri*. Nesa Yayınları.
- Buhârî. (1980) *el-Câmi'u's-sahîh* (Muhibuddin el-Hatib. Thk.). Matbaatü's-Selefiyye.
- Çağrı, M. v.dğr. (2020) *Kur'an Yolu Türkçe Meâl ve Tefsir*. DİB Yayınları.
- Düzgün, Ş.A.(2012). *Sosyal Teoloji*. Lotus Yayınları.
- Ebû Dâvûd. (1998). *Kitâbu's-Sünen* (Muhammed Avvâme, Thk.). Dârü'l-Kible.
- el-Cevziyye, İ. K.(1982). *er-Rûh fi'l-keâm*. Dârü'l-Kütübi'l-İlmiyye.
- Esed, M. (1999). *Kur'an Mesajı* (Cahit Koytak-Ahmet Ertürk, Çev.) İşaret Yayınları.
- Fazlur Rahman. (2003). *Ana Konularıyla Kur'an* (Alparslan Açıkgenç, Çev.) Ankara Okulu Yayınları.
- Gazzâlî, E. H. (1988). *Meâricu'l-kuds fi medârici ma'rifeti'n-nefs*. Dârü'l-Kütübi'l-İlmiyye.
- Güler, İ. (1998). *Allah'ın Ahlakîliği Sorunu*. Ankara Okulu Yayınları.
- Gürkan, S. L. (2005). Mîsâk. İçinde *TDV İslâm Ansiklopedisi* (C. 30, ss. 172-173).
- Halefullah, M. A. (2002). *Kur'an'da Anlatım Sanatı* (Şaban Karataş, Çev.) Ankara Okulu Yayınları.
- İbn Hazm. (1986). *el-Fasl fi'l-milel ve'l-ehvâ ve'n-nihal*. Dârü'l-Cil.
- İbn Kesîr. (2000). *Tefsîru'l-Kur'ani'l-azî*. Müessesetü'l-Kurtuba.
- İbn Mâce. (t.y.). *Sünen* (M. Nasiruddîn Elbânî, Nşr.). Mektebetü'l-Me'ârif.
- İsfehânî, R. (t.y.) *el-Müfredât fi garîbi'l-Kur'ân*; Daru'l-Mearif.
- Jansen, J.J.G. (1999). *Kur'an'a Yaklaşımlar* (Halilrâhman Açar, Çev.
- Kadî Abdulcebbar. (t.y.) *Tenzîhu'l-Kur'ân 'ani'l-metâin*. Dârü'n-Nahdati'l-Hadîse.
- Kutub, S. (1991). *Kur'an'da Edebî Tasvir* (Mehmet Yolcu, Çev.). Çizgi Yayınları.
- Mâlik b. Enes. (1951). *el-Muvatta*. Dâru İhyâi't-Türâsi'l-Arabî.
- Mâturîdî. (2006). *Te'vilâtü'l-Kur'ân* (Ertuğrul Boynukalın, Thk.). Daru'l-Mizân.
- Mevdûdî, E.A. (1997) *Tefhim'ul-Kur'ân*. İnsan Yayınları.
- Müslim. (1955). *Sahîh* (Fuâd Abdülbâkî, Nşr.) Dâru İhyai'l-Kütübi'l-Arabiyye.
- Özsoy, Ö. - Güler, İ. (1996). *Konularına Göre Kur'an Fihristi*. Fecr Yayınları.
- Pezdevi, E. Y. (2003). *Usulu'd-dîn* (Hans Peter Lens, Thk.) Mektebetü'l-Ezheriyye.
- Râzî, F. (1981). *Tefsîru'l-Kebîr*. Darü'l-Fikr.
- Reşid Rıza. (1954). *Tefsîru'l-Kur'âni'l-Hakîm*. Dârü'l-Menâr.
- Taberî. (t.y.) *Tefsîru't-Taberî* (Mahmud Muhammed Şakir, Thk.) Mektebetü İbn Teymiyye.
- Tirmizi. (1978). *Sünen* (Ahmed Muhammed Şâkir, Thk.) Mektebetü Mustafa el-Bâbî el-Halebî.
- Tokat, L. (2004). *Dinde Sembolizm*. Ankara Okulu Yayınları.
- Ulutürk, V. (1995). Kur'an'da Meseller. *Atatürk Üniversitesi İlahiyat Fakültesi Dergisi*, 12, 29-48.
- Yar, E. (2000). *Ruh-Beden İlişkisi Açısından İnsanın Bütünlüğü Sorunu*. Ankara Okulu Yayınları.
- Yavuz, Y. Ş. (1992). Bezm-i Elest. *TDV İslâm Ansiklopedisi* (C. 6, ss. 106-108).
- Yazır, E. M. H. (1992). *Hak Dini Kur'an Dili*, Azim Dağıtım.
- Zemahşerî. (1998). *el-Keşşâf 'an hakâiki gavâmdî't-tenzîl ve 'uyûni'l-ekâvîl fi wucûhi't-te'vîl*. Mektebetü'l-Ubeykan.

MÜTEKADDİMÜN DÖNEMİ HADİS USÛLÜ ESERLERİNDE HABERLERİN İLİM İFADE ETMESİ

Ali Arslan

Assist. Prof. Dr., University of Zonguldak Bülent Ecevit, Zonguldak, Turkey,
arslanaligarabuk@gmail.com

Öz

"Kesinlik" ve "doğruluk" anlamı bulunan "ilim", İslam kültür ve medeniyetin en ayırt edici özelliklerinden biridir. İslam dinin en temel kaynağını oluşturan Kur'an ve sünnette özellikle üzerinde durulan konuların başında gelmektedir. İlim kadar ilme ulaşma vasıtası da önemlidir ki, İslâm âlimleri ilim elde etme vasıtalarını akıl, havâss-ı selime ve haber-ı sâdık olarak üçe ayırmışlardır. Geçmişle ilgili bilgiler, dinî konular da dâhil olmak üzere genel itibariyle haber vasıtasıyla sonraki nesillere aktarıldığından ilim elde etme yollarından haber konusu özellikle üzerinde durulan bir husus olmuştur. Hadisçiler ilk zamanlar haberlerin delil olarak kullanılabilmesi için râvîlerde ve senett aranması gereken şartlar üzerinde ağırlık olarak durmuşlardır. Farklı ekollerin ortaya çıkması ile birlikte ise haberin ifade ettiği ilim konusu gündeme gelmiştir. Başta Mu'tezile olmak üzere kelâmî mezhepler haberleri bu açıdan mütevâtir ve âhâd diye ikiye ayırmışlar ve mütevâtirin kesin bilgi ifade ettiğini çoğunluk olarak kabul etmişlerdir. Âhâd haberin ise zan ifade ettiğini söylemişlerdir. Müttekaddimûn döneminde yazılan ilk hadis usulü eserlerinde ise bu konu, hadisçilerin metodu çerçevesinde konuya yer verilmiştir. Müttekaddimûn dönemi eserlerinin sonuncusu olarak kabul edilen Hatîb el-Bağdâdî ise çok yönlü bir âlim olarak bu konuyu hadis usulü eserlerine ilave etmiş ve kendisinden sonra da bu uygulama aynen devam etmiştir.

Anahtar Kelimeler: Haber-İlim-Kat'î-Zannî-Mütevâtir.

1. GİRİŞ

Hiz. Peygamber'e (s.as.) nispet edilen söz, fiil ve takrirlerin tümünü ifade etmek için kullanılan hadis, yapısı itibariyle sened ve metinden oluşmaktadır. Herhangi bir hadis metni aradaki râvîlerin isimlerini ayrı ayrı zikretmek suretiyle, ilk kaynağa ulaştırmak anlamındaki isnâd, bu haliyle herhangi bir metnin hadis olarak nitelenebilmesi için en temel vasıf olmuştur. Böylelikle uydurma hadislerle karşı da en ciddi bir tedbir geliştirilmiştir. Senedi oluşturan râvîler ise tabîî olarak sahâbe nesli ile başlamış, tabîîn ve sonraki tabakalarla devam etmiştir. Neticede hadislerin ve genel itibariyle de haberlerin naklinde sened çok önemli bir yere sahip olmuştur. Isnâd, hicrî ilk dört asırda haber naklinde çok sıkı bir şekilde uygulanmış ve daha sonraki asırlarda ise senetli bilgi nakletme işi zamanla terk edilmeye başlamıştır.

Haberlerin senetleri ile birlikte nakledilmesinin esas olduğu dönemlere hadis tarihinde genel itibariyle "müttekaddimûn", daha sonraki dönemlere ise "müteehhırûn" ismi verilmiştir. Müttekaddimûn döneminde haber nakline verilen isim ise "rivâyet" terimi ile ifade edilmektedir. Bizzat Hiz. Peygamber (s.a.s.) tarafından kendi sözlerinin, fiillerinin öğrenilmesi ve başkalarına nakledilmesi emredilmiştir. Sahâbe tarafından da hadislerin dindeki yerinin iyi kavranılması, hadislerin naklinde gerekli hassasiyetin en üst seviyede gösterilmesi neticesini doğurmuştur.

Haberlerin güvenli bir şekilde aktarılması için ilk aşamada isnâd uygulaması başlamış, bu uygulama senetteki her bir râvînin araştırılmasını zorunlu kılmıştır. Böylelikle de cerh-ta'dil faaliyetleri başlamıştır. İlk zamanlar ezberleme yöntemiyle muhafaza edilen hadisler, daha sonra aynı zamanda yazılmış ve neticede birinci asrın sonralarına doğru da tedvîn edilmeye başlamıştır. Hadislerin nakli ve tedvîni esnasında dikkat edilmesi gerekli kaideler ise bu süreçte ortaya çıkmış olmakla birlikte, bunlar ayrıca müstakil bir eserde bir araya getirilmemiştir. Hadislerin tedvîn ve tasnifi sürecinde bu kaidelerin bir kısmı temel hadis kaynaklarının bazı bölümlerinde yer almıştır. Bunların peşinden ise dördüncü asırda müstakil hadis usûlü eserleri ortaya çıkmaya başlamıştır. Daha önceki asırlarda farklı eserlerde veya temel hadis kaynaklarının bazı bölümlerinde yer verilen rivâyet usul ve kaideleri böylelikle bir araya getirilmiştir.

İslamî ilimlerin tedvîn edilmeye başlamasıyla birlikte ise, râvîler aracılığıyla nakledilen haberlerin güvenilirliği ile ilgili, farklı görüşler ortaya atılmaya başlamıştır. Bu noktada özellikle kelâm ve fıkıh ilmi dikkat çekmektedir ki, bu iki ilimde de haberlerin hangi şartlarda ilim ifade edip etmeyeceği konusu çok teferruatlı olarak ele alınmıştır. Bu ilimlerdeki araştırmalar daha sonra, hadis usûlü eserlerini de etkilemiş ve benzeri konular bu eserlerde de incelenmeye başlamıştır. Bu araştırmada bu etkinin mütekaddimûn dönemi hadis usûlü eserlerine ne şekilde yansdığı üzerinde durulacaktır.

2. Hadis Usûlünün İlk Kaynaklarında Haberlerin İlim İfade Etmesi Konusu

Hadislerin bir sonraki kuşaklara nakledilmesi konusu ile ilgili kurallar gerek Hz. Peygamber'in (s.a.s.) hayatında gerekse daha sonrasında ihtiyaçlara göre ortaya çıkmıştır. Bu kurallar hadislerin naklinde uygulanmış ve bir müddet sonra, bu ilmin ıstılahları belirlenmiştir. Fakat bunların yazılı kaynaklara geçmesi ise, temel hadis kaynakları ve hadis ilimleriyle ilgili farklı eserlerin ortaya çıkmasıyla birlikte üçüncü asırda olmuştur (Yücel, 2012, s. 49-56).

Bu konuda ilk eser İmâm Şâfiî'nin (ö.204/819) *Risale*'si kabul edilmektedir. Dönemin şartları gereği, bu tarz eserlerin yazılmasında, en başta Mutezile kelâm âlimlerinin hadisçilere yönelttikleri tenkitlerin önemli etkisi olmuştur. Bu itibarla Mutezile'nin haber-i vâhid üzerine yaptığı tartışmalar, bu eserlerde özellikle değinilen konulardan olmuştur. İmâm Şâfiî, haber-i vâhidin taşınması gereken sıhhat şartları üzerinde görüş beyan ilk âlimlerdendir. Ona göre, haber-i hâssa yani haber-i vâhid şu şartlarla delil olarak kullanılabilir: Dininde âdil, sözünde sıdk ile tanınan, rivâyet ettiği metnin manasına vâkıf, manayı bozacak bir lafızla rivâyet etmeyen, işittiği şekilde rivâyeti aktarabilen, gerek ezberine ve gerekse yazdığına itimat edilen ve tedlis yapmayan, aynı zamanda da güvenilir râvîlerin rivâyetine aykırı olmayan ve muttasıl bir senetle Peygamber'e (s.a.s.) ulaşan bir senetle rivâyet edilenler (Şâfiî, 1939, s. 371-372).

Şâfiî, sünnetin tespit edilmesinde özellikle merfû hadisin birinci derecede öneme sahip olduğunu vurgulamaktadır. Ona göre delil olarak kullanılacak böyle bir hadis, sika râvîlerden oluşan senede sahip olan, müsned bir hadis olmalıdır. Dolayısıyla hadisin sıhhat şartları içerisinde, râvînin yalancılardan olmaması hususu çok önemlidir. Buradan çıkan sonuç ise, senedi sağlam olması şartıyla haber-i vâhidin herkes için bağlayıcı olduğudur (Şâfiî, 1939, 199, 424, 454-461). Böylelikle hadis usûlü ile ilgili olarak önceki devirlerde daha ziyade sözlü olarak aktarılan ve tatbik edilip uygulanmış olmasıyla aslında hadisçiler tarafından bilinen kaideler, bir eserde toplanmıştır. Şâfiî'nin bu görüşlerine, daha sonraki muhaddislerin eserlerinin farklı yerlerinde işaret edilmiştir.

İmâm Buhârî'nin hocası olan Ali b. El-Medînî (ö.234/848) de aynı çizgiyi devam ettirerek, isnadın önemine dikkat çekmiştir. Ona göre hadislerin manasının bilinmesi bu ilmin yarısı ise, diğer yarısı senedi oluşturan râvîlerin durumunun bilinmesidir (Râmehürmüzî, 1983, s. 320).

İmâm Şâfiî tarafından bir araya getirilen kaideler, daha sonra Buhârî tarafından tasnif edilen *el-Câmiu's-sahîh*'in özellikle Kitâbu'l-ilm ve Kitâbu ahbâri'l-âhâd bölümlerinde ele alınmıştır. Bu açıdan bakıldığında onun eseri, hadis usûlü konularını ayrı başlıklar altında bir araya getiren ilk rivâyet kitabıdır. Özellikle haber-i vâhid ile ilgili kitabında, sahih olması şartıyla böyle bir haberin iman ve ibadet başta olmak üzere her konuda delil olduğunu savunmuştur (Buhârî, "Âhâd", 1-8). Benzeri konular daha sonra tasnif edilen hadis kaynaklarında da devam ettirilmiştir.

Müslim(ö. 261/875), *el-Câmiu's-sahîh*'ine bir mukaddime ile başlamaktadır ki bu, daha önceki rivâyet kitaplarında görülmeyen bir husustur. O, bu mukaddime özellikle isnâd üzerinde durmaktadır. Bu bölümdeki hadisler incelendiğinde güvenilir kişilerden hadis nakledilmesi ve yalancı olanların terk edilmesi en öncelikli husus olduğu görülmektedir. İmâm Şâfiî'den itibaren oluşmaya başlayan Ehl-i Hadis'in hadislere bakış açısını ve dinde delil olarak kullanılacak hadislerde bulunması gereken şartları tekrar ortaya koymuştur. Isnâdın hadislerin naklindeki önemi, isnâttaki râvîlerin zayıflardan olmaması gerektiği ve Resûlullah adına yalan söylemenin en büyük günahlardan olduğu gibi hususlar bu bölümde özellikle üzerinde durduğu konulardır

(Müslim, "Mukaddime", 1-7).

Kütüb-ü sitte musannıflarından Ebû Dâvud'un (ö. 275/888), *Sünen*'ine seçtiği hadisler hakkında Mekke'lilerin kendisine sorduğu bazı sorulara cevap vermek amacıyla yazmış olduğu *Risâle* de bu konuda başka bir kaynaktır. Bu *Risâle*'de üzerinde durulan konulara bakıldığında da ehl-i hadisin ilim anlayışını ve haberlere bakışını görmek mümkündür. O da Şâfiî'nin eserinde dikkat çektiği hususlara işaret etmektedir. O özellikle ifade etmektedir ki, *Sünen*'ine aldığı hadislerin büyük bir kısmı meşhur hadislerden meydana gelmektedir. Meşhur olmayan garib hadisler dinde delil olarak kullanılamaz. Fakat meşhur olup, senedi muttasıl ve sahih olan hadis delil olarak kullanılabilir (Ebû Dâvûd, 29-30). Bu hususların üzerinde durmasıyla o diğer muhaddisler gibi, delil olarak kullanılacak hadisin özellikle senedine vurgu yapmaktadır.

Tirmizî (ö. 279/892) ise *el-Câmiu's-sahîh*'inin "Kitâbu'l-ilel" bölümünde bazı hadis usulü kaidelerine dikkat çekmektedir. Kendisinden önce Şâfiî tarafından ortaya konan hususları, biraz daha sistemli hale getirmektedir. Hatta bu haliyle bir hadis usulü olarak kabul edilmesi dahi mümkündür. Tirmizî, bu bölümde belirttiği üzere, kitabına amel edilmeyen hadisleri almamıştır. Haberlerin ilim ifade edip etmemesi gibi bir konuya doğrudan yer vermemekle birlikte, onun bu konuda temel aldığı husus hadisin amel edilenlerden olması ve âlimler tarafından ilgili konularda hüccet olarak ileri sürülmesidir (Tirmizî, 1417, s. 886-898).

Temel hadis kaynaklarında yukarıda kısmen işaret edilenler bu hususlar, diğer hadis kaynaklarında da özetle bu çerçevede ele alınmaktadır. Onlar, hadislerin delil olarak kullanılabilmesi için gerekli şartları, senetle ilgili hususlar üzerinden açıklamışlardır. Hatta onlar, ilim kelimesiyle büyük oranda hadisleri kastetmişlerdir. Bilindiği üzere "ilim" kavramının anlamı içinde "kesinlik ve sağlamlık" bulunmaktadır (İbn Manzûr, ts., c. 4, s. 3082, 3084; Develioğlu, 1990, s.513). İlim kelimesinin, hadis anlamında kullanılması ile birlikte artık kesinlik ve sağlamlık geniş anlamıyla haberlerde aranmaya başlanmıştır. Ehl-i hadis de bu kesinliğin öncelikli olarak senetteki hususlara bakılarak elde edileceğini savunmuştur. Sened ile ilgili olarak başta râvîlerin durumunun araştırılması etrafında birçok kaide geliştirilmiş olmakla birlikte, özellikle dikkat çektikleri husus ise bilinen kimselerden, bilinen hususların nakledilmesidir. Burada üzerinde durulması gereken başka bir nokta ise, onların kelâm ve fıkıh usulünde görüldüğü üzere, haber epistemolojisi konusunu çok teferruatlı bir şekilde ele almadıkları gerçeğidir (Arslan, 2019, s. 110-111).

3. Mütakaddimûn Devri Hadis Usulü Eserlerinde Haberlerin İlim İfade Etmesi

Hadislerin senetleri ile birlikte nakledilmesi tatbikatının yavaş yavaş terkedilmeye başladığı dönemi ifade etmek için kullanılan müteahhîrûn döneminden önceki devreye, mütakaddimûn dönemi denilmektedir. Mütakaddimûn dönemi hadis usulü eserleri denilince de günümüze de ulaşması bakımından özellikle üç tane eser anlaşılmaktadır. Bunlar ise şunlardır: er-Râmehürmüzî'nin (ö. 360/971) *el-Muhaddişü'l-fâsil beyne'r-râvî ve'l-vâ'î* isimli eseri, Hâkim en-Nîsâbûrî'nin (ö. 405/1014) *Ma'rifetu ulûmî'l-hadîs*'i ve *Hatîb* el-Bağdâdî'nin (ö. 463/1071) *el-Kifâye fî ilmi'r-rivâye's*idir (Çakan, 1989, s. 181).

İlk hadis usulü eserlerinin yazıldığı dönem, ehl-i rey ile ehl-i hadisin birbirleri arasındaki tartışmaların yoğun olduğu bir zaman dilimine rastlamaktadır. Bu alandaki ilk müstakil eserin müellifinin dördüncü asır âlimlerinden olması, böyle bir ihtiyacın ortaya çıkmasında ehl-i rey'in rolünü de göstermektedir. Bu ilk usul kitaplarının girişlerinde ve çeşitli bölümlerinde ehl-rey tarafından yapılan eleştirilere cevap verilmiş olması da bunun en önemli göstergelerindedir. Hatta ilk sırada zikredilen eserin adı dahi bu durumu ortaya koymaktadır. Eserin ismindeki râvî ifadesi ile muhaddisler kastedilirken, vâ'î ile de fıkıhçılar kastedilmektedir. O, dinî bilginin en sağlam yolunun rivâyetler vasıtasıyla olabileceğini, bunun için de râvîlere ihtiyaç duyulmasının zorunlu olduğunu ifade etmektedir (Râmehürmüzî, 1981, 159-161).

Kendinden önceki devirlerde hadis usulü konusu ile ilgili olarak ele alınanları bir araya getiren Râmehürmüzî, muhaddislerin metoduna uygun olarak özellikle senetle ilgili hususlar üzerinde durmuştur. O, isnâd, isnâdın önemi, hadislerin tahammül ve edasındaki metodlar üzerinde yoğunlaşmaktadır. Eserinin başlığına uygun olarak da bazen rivâyet ve dirâyetin bir araya gelmesinin önemini belirtmektedir (Râmehürmüzî, 1981, s. 235-239).

İlk dönemler hadisçiler tarafından pek kullanılmayan tevâtür kelimesini Râmehürmüzî de eserine almamıştır. Bilindiği üzere daha sonraki hadis usulü eserlerinde özellikle mütevâtir ve âhâd haberlerin anlatıldığı bölümlerde, haberlerin ifade ettiği ilim üzerinde durulmaktadır. O, yanında bulunan en güzel hadisin rivâyet edilmesi ile ilgili olarak açtığı başlıkta kısmen bu hususa değinmektedir. İlk devirlerde âlimler tarafından pek tanınmayan, ma'mûlun bih olmayan hadisleri belirtmek için kullanılan garib kelimesinin ifade ettiği mana, bu bölümde Râmehürmüzî tarafından da ortaya konulmuştur. Burada o, garib hadislerin peşine düşülmemesi gerektiği ile ilgili rivâyetleri sıralayarak bunun önemini belirtmiştir (Râmehürmüzî, 1981, s. 561-565). O, böylelikle ilk dönem muhaddislerin meşhur ve herkes tarafından bilinip, uygulanan rivâyetlerin dikkate alınması gerektiği düşüncesini tekrar hatırlatmaktadır. Çünkü bu husus hadisin sahihliğinin ve kesinliğinin en önemli tezahürüdür.

Hadis ilminin birçok alanında eseri bulunan Hâkim en-Nîsâbûrî, hadis usulü ile ilgili eseri ile Râmeihürmüzî'nin eseri arasında özellikle konuların tertibi ve işleniş bakımından bir takım farklılıklar bulunmaktadır. Hâkim eserinde öncelikli olarak isnad ve isnadın çeşitleri, müsned, şâz, gibi konulara yer vererek başlamaktadır (Hâkim en-Nîsâbûrî, 1977, s. 5-57). Fakat o şuna özellikle dikkat çekmektedir ki, sahih hadis sadece isnadına bakarak anlaşmaz. Sahih hadisi bilmek için ayrıca fehm, hıfz ve kesret-i semâ da olmalıdır. Bunun da ortaya çıkarılması için ehl-i fehm ve ma'rifetle çokça müzakere etmek gerekir (Hâkim en-Nîsâbûrî, 1977, s. 59). Şâz hadisi tarif ederken, sika bir râvînin diğer insanların rivâyetine muhâlif olarak rivâyette bulunması demektir ki, böylelikle hadisin sağlamlığını belirleme konusunda, onun herkes tarafından bilinmesi gerektiğine vurgu yapmaktadır (Hâkim en-Nîsâbûrî, 1977, s.119).

Hâkim en-Nîsâbûrî, mütevâtir ve âhâd ayırımına ayrıca yer vermemektedir. Her ne kadar meşhûr, garîb ve ferd hadisler hakkında bilgi verse de bunların ifade ettiği ilim konusuna değinmemektedir. Şuna işaret etmek gerekmektedir ki o, mütevâtir haberin tarifini yapmamakla birlikte "tevâtür" kelimesini kullanmaktadır. Fakat bu kullanımlar istilâhî anlamda olmayıp, daha ziyade sözlük anlamına uygundur. Dolayısıyla bu kullanımlarda da haberlerin bilgi değeri ile ilgili herhangi bir açıklama bulunmamaktadır (Hâkim en-Nîsâbûrî, 1977, s. 8, 92-98, 162).

Mütekaddimûn devri hadis usulü eserlerinin üçüncüsü olan Hatîb el-Bağdâdî'nin (ö. 463/1071) *el-Kifâye fî ilmi'r-rivâye*'si, haberlerin ifade ettiği ilim konusuna işaret etmesi bakımından ayrı bir önemi bulunmaktadır. Haberlerin ifade ettikleri ilim bakımından mütevâtir ve âhâd şeklindeki ayırımına, Kelâm ve Fıkıh eserlerindeki benzer şekilde, bu eserde de yer verilmiştir. Bunları izah ederken de onların ifade ettiği ilim, kat'î ve zarûrî gibi kavramlar etrafında açıklanmıştır. Bu itibarla haberlerin hem bu şekilde ikiye ayrılması, hem de ifade ettikleri ilim konusunu ilk defa hadis usulü kitaplarına dâhil eden de kendisi olmaktadır. Aynı zamanda Fıkıh ilminde de söz sahibi bir âlim vasfıyla haberlerin sadece isnadına bakılarak değerlendirilmemesini, onlara rivâyet ve dirâyet olarak bir bütün halinde bakılması gerektiğini özellikle belirtmektedir (Hatîb el-Bağdâdî, 2003, c. 1, s. 48-59).

İbn Salâh (ö. 643/1245), hadis usulü konuları arasına haberlerin taksiminde mütevâtir habere de yer veren ilk kişi olarak Hatîb el-Bağdâdî'ye işaret etmektedir (İbn Salâh, 1986, s. 265-269). Onun bu konuda kelâmcıların ve fıkıh usulcülerinin peşinden gittiğini zikrederek de, aslında Hatîb el-Bağdâdî'nin kaynaklarını belirtmektedir. İbn Salâh'ın bu konudaki fikirlerini destekleyecek birçok örnek bulmak mümkündür. Mesela Hatîb el-Bağdâdî eserinde haberleri üçe ayırması ile kelâmcılardan Bâkîllânî'nin (ö. 403/1013) *Temhîd*'indeki taksîmât birbirine çok yakındır (Bakîllânî, 1987, s. 434-437).

Hatîb el-Bağdâdî'ye göre haber, doğru veya yalan olma ihtimalini taşıması mümkün olan kelâmdır. Mütevâtir ve âhâd diye iki kısma ayrılır. Mütevâtir haber, bir topluluğun verdiği haberdur. Fakat bu topluluğu meydana getiren kişilerin sayısının, yalan üzerine birleşmeleri âdeten mümkün olmayacak bir adette olması gerekir. Bu şartları taşıyan bir topluluktan nakledilen mütevâtir haberin doğruluğu kat'îdir ve onunla zarûrî ilim meydana gelir. Mütevâtir haberin taşıması gereken vasıflardan biri eksik olduğunda ise o habere, âhâd haber denilir. Böyle bir haber bir topluluktan dahi rivâyet edilmiş olsa, onunla ilim meydana gelmez. Bu açıklamaların peşinden o, haberleri ayrıca üçe ayırmaktadır: Sahih olduğu bilinenler, fesâd olduğu bilinenler ve sahih veya fesâd olduğuna dair herhangi bir yol bulunmayan haberler (Hatîb el-Bağdâdî, 2003, c. 1, s. 88).

Hatîb el-Bağdâdî, daha sonra bu taksîmâtı biraz daha açmaktadır. Sahih olduğu bilinen haber, şâyet tevâtür derecesine ulaşmamışsa zarûrî ilim ifade etmesi için bazı şartları taşıması gerekir. Öncelikle haber, aklın bu bilginin gereğine işaret ettiği hususlardan olmalıdır. Buna ilave olarak bu haber, Kur'ân'a, tevâtüren nakledilen sünnete, ümmetin tasdik edilmesi konusunda icma ettiği, çoğunluk tarafından kabul ve amel edilen bir haber olmalıdır.

Fesâd olduğu bilinen haberleri tanımanın yolu ise, aklın ve nassın bu haberlerin sahihliğini kabul etmemesidir. Kur'ân'a, mütevâtir sünnete ve reddolunması gerektiği konusunda ümmetin icma ettiği hususlara aykırı olması durumu da yine böyledir. Sahîh veya fesâd olduğu bilinmeyen haber konusunda ise, kesin olarak doğru veya yanlış hükmü verilemeyeceğinden beklemek gerekir. Bu haberlerle amel edilebilmesi ancak, bazı şartları taşımaları taşımalarıyla mümkün olur (Hatîb el-Bağdâdî, 2003, c. 1, s. 88-90).

Hatîb el-Bağdâdî tarafından mütevâtir seviyesine ulaşmayan haberler için öne sürülen yukarıdaki şartlar, o devirdeki fıkıh ve kelâm âlimleri tarafından ortaya konularla büyük oranda benzerlik göstermektedir (Debûsî, 1997, 2: 644). Bu eserlerin yazıldığı asırlar düşünüldüğünde bu konuların artık hadis usulüne de girmesinin nedeni daha iyi anlaşılabilir. Çünkü özellikle Mu'tezile başta olmak üzere, hadisçilere yöneltilen eleştiriler bu asırlarda daha da yoğunlaşmıştır.

Neticede haberlerin ifade ettikleri ilim açısından mütevâtir ve âhâd şeklinde ikiye ayrılmasının, hadis usulü eserlerine girmesinde öncü isim, Hatîb el-Bağdâdî olmuştur. Ondan sonra yazılan çalışmalarda bu konu mutlaka ele alınmıştır (Arslan, 2019, s.115-123).

4. Sonuç

Hicrî birinci asrın ortalarında teşekkül etmeye başlayan, ikinci ve üçüncü asırda gelişmelerini sürdüren mezhepler farklı konuların tartışılmasının en önemli sebeplerindendir. Bu ekollerden özellikle Mu'tezile, ehl-i hadis ve ehl-i rey arasındaki ilmî münâkaşalar hadis tarihi bakımından daha fazla önem arz etmektedir. Hadis usulü açısından bu tartışma konularından en dikkat çekici olanlarından birisi ise haberlerin ifade ettiği ilim bakımından farklı kısımlara ayrılmasıdır.

Bu tartışmada Mu'tezile haberleri mütevâtir ve âhâd diye ikiye ayırmış ve çoğunluk âlimler tarafından mütevâtir, doğruluğu kesin olarak bilinen haber olarak nitelenmiştir. Onlar, mütevâtir haberin kaynağına aidiyetinde bir sorun görmemişler ve onun ifade ettiği ilmi, büyük çoğunlukla kat'î ilim olarak isimlendirmişlerdir.

Muhaddisler ise ilk zamanlar hadislerin ifade ettiği ilim ile ilgili olarak böyle bir ayırma gitmemişlerdir. Hadisin sahihliğini belirlemek için öncelikli olarak isnâd sistemini kurmuşlardır. Isnâdının sahihlik şartlarını taşıması şartıyla her tür hadisin delil olarak kullanılabilmesini ifade etmişlerdir. Isnâd sistemi içinde de özellikle aradıkları diğer bir husus ise ilgili haberin herkes tarafından bilinen ve amel edilen konulardan olmasıdır. Bunu da haberin garib ve şâz olmaması, meşhûr olması gibi durumlarını açıklarken gündeme getirmişlerdir. Aslında bu hususlar açısından bakıldığında râvilerinin sahihlik şartlarını taşıdığı, birçok tarikten desteklendiği, ümmetin çoğunluğu tarafından kabul edilen ve tatbik edilerek de gelen haberlerin ifade ettiği ilim de üst seviyededir. Fakat muhaddisler ilim ifade etmesi konusuna değinmeden, dinde delil olarak kullanılacak rivayetlerde aranması gereken şartları tespit etmeye gayret etmişlerdir.

Temel hadis kaynaklarında hadislerin ifade ettiği ilim açısından taksimatı ile doğrudan alakalı bir bölüm olmamakla birlikte, özellikle âhâd haber için yapılan eleştirilere cevap vermek için bölümler ayrılmıştır. Bu bölümlerde âhâd haberlerin Hz. Peygamber (s.a.s.) ve sahâbe zamanından itibaren kullanıldığı ile ilgili olarak örnekler zikredilmiş ve sika râviler vasıtasıyla nakledilen âhâd haberlerin delil olarak kullanılabilmesi ortaya konulmuştur.

Hadis usulü konusundaki ilk müstakil eserlerde de durum aynı çerçevede ele alınmıştır. Râmehmûzî ve Hâkim en-Nisâbûrî haberlerin ilim ifade etmesi konusuna ayrıca değinmemişlerdir. Kendilerinden önce ehl-i hadis tarafından ortaya konulduğu üzere isnâd çerçevesinde haberlerin sahih olabilmesi için taşıması gereken şartlara yer vermişlerdir. Hatîb el-Bağdâdî ile birlikte ise kelâm ve fıkıh ilmindeki gibi haberler, ayrıca mütevâtir ve âhâd olarak ikiye ayrılmaya başlamıştır. Bu konularda yapılan açıklamalar ise diğer ilim dallarındakiler ile büyük oranda benzerlik göstermektedir.

KAYNAKÇA

- Arslan, A. (2019). *Hadis İlminde İlim/Bilgi Vastası Olarak "Haber"*. (Ankara: İlahiyat Yayınları).
- Bakıllânî, Ebû Bekr Muhammed b. Tayyib b. Muhammed el-Basrî. (1987). *Temhîdü'l-evâil fî telhîsi'd-delâil*. Thk. İmâdüddin Ahmed Haydar. (Beyrût: Müessesetü's-sekâfiyye).
- Buhârî Muhammed b. İsmâil. (1987). *el-Câmi'u's-şâhih*, thk. Mustafa Dîb Boğa (Beyrût: Dâru İbn Kesir).
- Çakan, İ. L. (1989). *Hadîs Edebiyatı*. (İstanbul: Marmara Üniversitesi İlahiyat Fakültesi Vakfı Yayınları).
- Debûsî, Abdullah b. Ömer. (1977). *el-Esrâr fî'l-usûl ve'l-furû'*, thk. Salim Özer (Kayseri, Doktora Tezi).
- Develioğlu, F. *Osmanlıca-Türkçe Ansiklopedik Lügat*. (Ankara: Aydın Kitabevi).
- Ebû Dâvûd Süleymân b. el-Eş'as b. İshâk es-Sicistânî. (1394). *Risâletü Ebî Dâvûd ilâ ehli Mekke fî vasfi Sünenihî*. Thk. Muhammed Lutfî es-Sabbâğ. (Beyrût: el-Mektebetü'l-İslâmî).
- Hâkim en-Nisâbûrî. (1977). *Ma'rifetu ulûmi'l-hadîs*. Thk. Seyyid Muazzam Hüseyin. (Medîne-i Münevvere: Dâru'l-kütübi'l-ilmîyye).
- Hatîb el-Bağdâdî. (2003). *el-Kifâye fî ma'rifeti usuli ilmi'r-rivâye*. thk. Ebû İshâk İbrahim b. Mustafa Âli-Bahbah ed-Dimyâtî. (Meyt Gamr: Dâru'l-hüdâ, 2003).
- İbn Manzûr, Cemâluddîn Muhammed b. Mukerrem. (ts.). "Alime", *Lisânu'l-'Arab*. (Kâhire: Dâru'l-Meârif).
- İbn Salâh, Ebû Amr Osmân b. Abdurrahmân. *Ulûmu'l-hadîs*. (1986). Thk. Nurettin İtr. (Beyrût: Dâru'l-fikr).
- Müslim b. el-Haccâc b. Müslim el-Kuşeyrî. (ts.). *Şâhihu Müslim*. thk. Muhammed Fuâd Abdülbâkî. (Beyrût: Dâru ihyâi't-türâsi'l-Arabî).
- er-Râmehmûzî. (1983). *el-Muḥaddisü'l-fâşil beyne'r-râvî ve'l-vâ'î'*, (Beyrût: Dâru'l-fikr).
- eş-Şâfiî. (1939). *Risâle*, (Kâhire).

Tirmizî. Ebû İsâ Muhammed b. İsâ. *Sünenü't-Tirmizî*. (Riyâd: Mektebetü'l-meârif).

Yücel, A. (2012). *Hadis Usûlü*, İstanbul: Marmara Üniversitesi İlahiyat Fakültesi Vakfı Yayınları.

NİĞDE VE ÇEVRESİNİN DOĞAL PEYZAJ ÖZELLİKLERİNİN KIRSAL TURİZM GELİŞİMİNE ETKİSİ

Güliden Sandal Erzurumlu*

Doç. Dr., Niğde Ömer Halisdemir Üniversitesi, Mimarlık Fakültesi, Peyzaj Mimarlığı Bölümü,
gpeyzaj@gmail.com

*Corresponding author

Özet

Kırsal turizm, deniz ve dağ gibi yörelerin dışındaki bir coğrafyada gerçekleştirilecek turistik etkinlikler bütünü olarak ifade edilmektedir. Niğde ve çevresi (Bor, Çamardı, Ulukışla, Altunhisar ve Çiftlik) yer alan alanların sahip oldukları kültürel peyzaj özelliklerinin yanı sıra doğal peyzaj elemanlar (topografya, bitki örtüsü, su, temiz hava vb.) ile rekreasyonel faaliyetler için uygun alanları içermektedir. Bu nedenle ilin sahip olduğu doğal güzellikler kırsal turizm için önemli kriterler sunmaktadır. İç Anadolu Bölgesi'nde bulunan Niğde ili, birçok doğal ve kültürel zenginliklere sahiptir. Ancak yakın çevresinde yer alan Kapadokya Bölgesi çok sayıda turisti ağırlarken, Niğde ili turizm açısından yetersiz kalmaktadır. Bu çalışmanın amacı, ilin kırsal turizm açısından önemli zenginlikleri tanıtmak ve değerini belirlemek amaçlanmıştır.

Anahtar Kelimeler: Doğal güzellikler, Kırsal Turizm, Kültürel zenginlikler, Niğde

Abstract

Rural tourism is expressed as a set of touristic activities to be held in a geography outside of regions such as sea and mountains. Niğde and its surroundings (Bor, Çamardı, Ulukışla, Altunhisar and Çiftlik) include natural landscape elements (topography, vegetation, water, clean air, etc.) and areas suitable for recreational activities as well as the cultural landscape features of the areas. Therefore, the natural beauty of the province offers important criteria for rural tourism. Niğde province, located in the Central Anatolia Region, has many natural and cultural riches. However, while Cappadocia Region, located in its immediate vicinity, hosts many tourists, it is inadequate in terms of tourism in Niğde province. The aim of this study is to introduce the province's important wealth in terms of rural tourism and to determine its value.

Keywords: Natural beauties, Rural Tourism, Cultural wealth, Niğde

1. GİRİŞ

Dünyada yaşanan ekonomik, sosyal ve teknolojik gelişmeler turizm sektörünü de etkilemiş (Aydın, 2012, Bozok ve Kahraman, 2015), kıyı/deniz turizmine alternatif olan turizm türlerinin ortaya çıkmasına zemin hazırlamıştır (Soykan, 1999). Kitle turizmi faaliyetleri dışında kalan kongre turizmi, macera turizmi, spor turizmi ve kültür turizmi gibi turizm faaliyetleri, alternatif turizm türleri olarak adlandırılmaktadır (Yılmaz, 2018). Alternatif turizm türlerinden biri de bu çalışmanın kapsamında yer alan kırsal turizmdir. Kırsal turizm, kentsel alanların dışında gerçekleşen, turistler ile bölge halkının etkileşime girdiği bir alternatif turizm çeşidi olarak ifade edilebilmektedir (Denk ve Mil, 2016). Önal ve ark (2018)'a göre, kırsal turizmi, "kırsal alanlara yapılan seyahat" olarak tanımlamaktadır. Kentleşmenin artmasıyla doğayı deneyimlemek ve şehir hayatının olumsuzluklarından uzaklaşmak isteyen bireyler, boş zamanlarını değerlendirmede kırsal alanları tercih edebilmektedir (Mil ve ark., 2015, Batmas ve ark., 2020).

İnsanların doğaya olan özlemi, yeni alanlar keşfetme olgusu kırsal turizmin gelişmesini sağlamıştır. Kırsal alanlardaki doğal ve kültürel varlıkların zenginliği ve çeşitliliği kırsal turizmin geliştirilmesi açısından önemli bir potansiyel arz etmektedir. Son yıllarda turistlerin kültürel mirasa olan ilgileri gelişen kültürel turizm, özellikle arkeolojik yerlerin, geçmiş medeniyetlere ilişkin değerlerle birlikte süregelen yaşam biçimleri, gelenek, görenek, el sanatları, ören yerleri, yöreye ait geleneksel yiyecek içecek çeşitliliği ve alışkanlıkları gibi kültürel değerlere ilgi gösterilmesiyle gelişme göstermektedir (Kodaş ve Eröz, 2012, Ongun ve ark. 2019). Kırsal turizm, yayla turizmi, yeşil turizmi, spor, termal ve tarih odaklı turizmin gelişmesine katkı sağlamaktadır. Türkiye'de görülmesi gereken doğal güzelliklerin olması nedeniyle kırsal turizme yönelme artış göstermektedir. Diğer turizm türlerinde olduğu gibi hem kalkınmaya katkıda bulunmakta hem de doğa dostu olduğu için doğanın korunmasına da katkı sağlamaktadır (Kesici, 2012).

Türkiye'de son yıllarda turistik kıyı merkezleri ve büyük kentlerin çevresindeki köyler, antik kentlerin yakınlarındaki kırsal yerleşmeler, yol kenarlarındaki köyler, kasabalar, turizme artık yabancı değillerdir. Kır lokantaları ve alışveriş sergileri, hatta balık çiftlikleri ve kırsal yollar, turistlerle veya günübirlikçilerle tanışmışlardır. Bireysel geziler yanında, bu tür yerlere ya da onların içinde bulunduğu kırsal alanlara seyahat acentaları tarafından günlük geziler düzenlenmektedir (Soykan, 2003).

Türkiye'de birçok bölge kırsal turizm için doğal ve kültürel zenginliklere sahiptir. Niğde ili bu alanlardan birisidir. Kırsal turizm yapılabilirliği açısından elverişli olan bu bölgeler yetersiz altyapı ve yatırımlardan dolayı mevcut turizm ağına dâhil edilememektedir. Bu alanların turizm için elverişli hale gelebilmesi için yerel ve kamu yönetimleri tarafından fark edilmesi ve gerekli olan çok boyutlu kültürel ve teknik desteğin sağlanmasına ihtiyaç duyulmaktadır. İl'de kırsal turizmin etkin olması ihtiyaç duyulan tanıtım ve ulaşım alanlarında yetersizlikler bölge turizm potansiyelini kısıtlamaktadır.

Bu çalışmada Niğde İli ve çevresinin kırsal turizm potansiyeli araştırılmıştır. Bölgenin sahip olduğu doğal ve kültürel zenginlikler, ulaşılabilirlik ve turizm altyapısı ele alınmıştır. SWOT analizi ile sonuçlar irdelenmiş, alınması gereken önlemler ve öneriler verilmiştir.

2. MATERYAL VE METOT

Materyal

Niğde İli, iç Anadolu bölgesinin güneydoğusunda Orta Toroslar içinde yer alan Bolkarlar ve Aladağların kuzeye kıvrımlanarak sokuldukları alanın kuzeyinde kalır. 14.294 km² kilometrekare alana sahip Niğde ilinin denizden yüksekliği 1.300 metredir. Batı kesimler dalgalı düzlük, diğer kesimler ise dağlık bir yapıya sahiptir. Kuzeybatıda Aksaray, kuzeyde Nevşehir, kuzeydoğuda Kayseri, batı ve güneybatıda Konya, güneyde İçel, güneydoğu ve doğuda Adana illeri ile komşudur. Niğde (merkez)'nin İlçeleri, Altunhisar, Bor, Çamardı, Çiftlik, Ulukışladır (Anonim, 2020a) (Şekil 1).

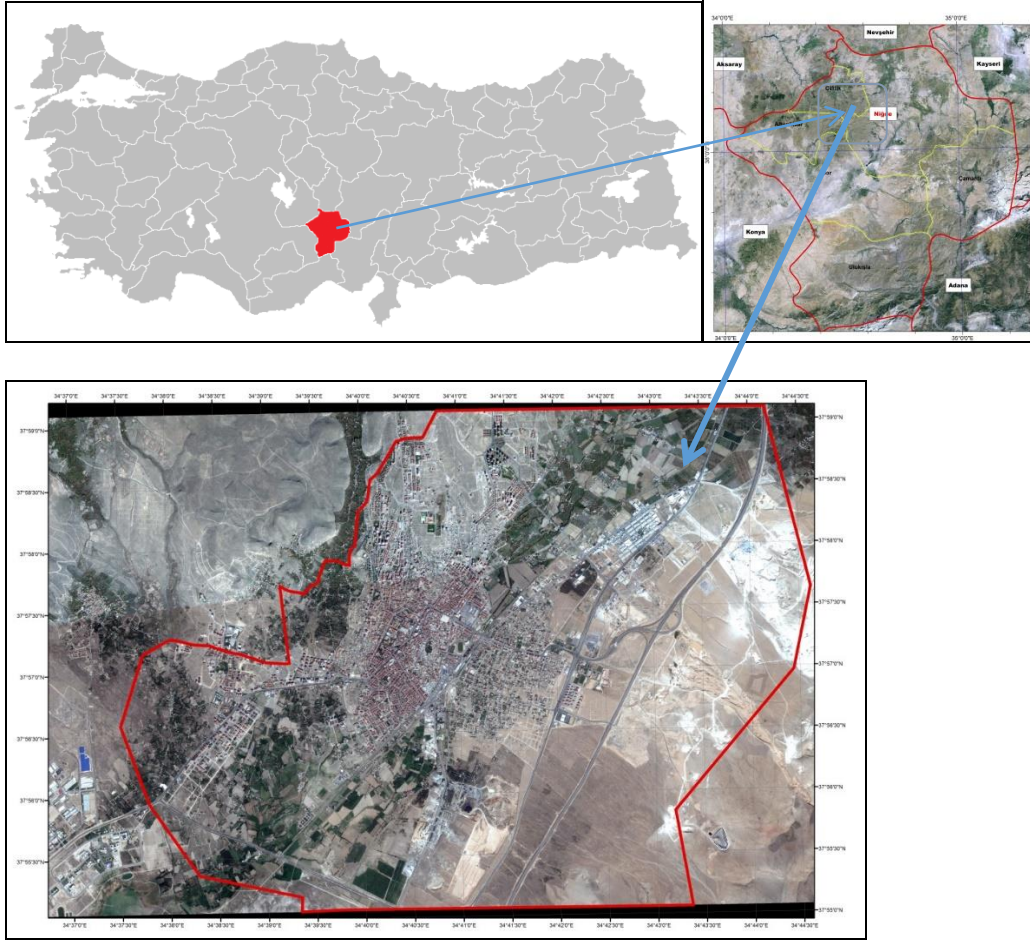

Şekil 1. Araştırma Alanı

Niğde ve çevresi'nde bulunan Bor, Çamardı, Ulukışla, Altunhisar ve Çiftlik ilçelerinin kırsal turizm bakımından değerlendirilmesi yapılmıştır.

Niğde İli kırsal turizm çerçevesinde iki gruba ayrılmıştır. Birincisi tarihi alanlar; Niğde Kalesi, Niğde Saat Kulesi, Niğde Müzesi, Niğde Aleaddin Camii, Sungurbey Camii, Tyana su kemerleri, Roma Havuzu, Akköprü'dür.

İkinci olarak doğal zenginlikler; Niğde Kayardı Bağları, Niğde Hançerli Mesire Alanları, Niğde Mandilos Mesire Alanı, Gebere Barajı, Uzandı Vadisi, Zindan Vadisi, Fenk Vadisi, Çinili Göl, Demirkazık Dağı, Emli Vadisi olarak sınıflandırılmıştır.

Kırsal turizm açısından çok değerli olan bu iki grup zenginlikler irdelenmiş, SWOT analizi ile değerlendirilmesi yapılması ve çeşitli öneriler geliştirilmiştir.

3. ARAŞTIRMA BULGULARI

Niğde Merkezde bulunan tarihi alanlar:

Niğde Kalesi: Niğde Kalesi, Eski Niğde şehrinin bulunduğu tepeyi çevreleyen kale üç surla çevrilmiştir. Fakat birçok yeri yıkılmış olan kalenin bedenlerinin bir kısmı evlerin duvarı olmuştur. Bugün tepenin kuzeydoğusunda bir hisarı içine alan kısım ayakta kalabilmiştir. Yakın zamana ait yıkıntıları arasında meskene çevrilen iki burcun kalıntıları görülebilmektedir (Anonim, 2020b).

Niğde Saat Kulesi: Niğde Saat Kulesi, Niğde ilinin Niğde ilçesinde bulunan saat kulesi. Ziya Paşa tarafından 1866 yılında yaptırılan 41 metre yüksekliğindeki kule Niğde Kalesi üzerinde yükselmektedir.

Niğde Müzesi: Niğde'de müzecilik faaliyetleri II. Dünya Savaşı sırasında, Akmedrese'nin İstanbul Arkeoloji Müzeleri'nin deposu olarak kullanılması ile başlatmıştır. 1957 yılında Akmedrese Niğde Müzesi olarak ziyarete açılmıştır. 1977 yılında yeni binasına taşınan müzenin 1982 yılında da ilk teşhir tanzimi yapılmıştır. İhtiyaç üzerine müzedeki yeni teşhir-tanzim sonrasında 2001 yılında yeniden hizmete sunulmuştur. Müzede, Paleolitik Çağdan günümüze değin kronolojik düzenle sunulan 6 teşhir salonu bulunmaktadır (Anonim, 2020c).

Sungurbey Camii: İlhanlılar Döneminde Niğde Valisi olan Sungur Bey tarafından yaptırılan caminin inşa tarihi kesin olarak bilinmemekle birlikte minare kaidesinde yer alan vergi kitabesindeki 735/1335 yılı binanın tamamlanma yılı olarak kabul edilmektedir. Yapının minberindeki başka bir kitâbede Sungur Bey ile Ebû Said Bahadır Han'ın adı geçmektedir. Bundan dolayı yapının 1316-1335 yılları arasında inşa edildiği düşünülmektedir (Anonim, 2020d.).

Bor merkezde bulunan tarihi alanlar:

Tyana su kemerleri: Tyana Ören Yeri ve Su Kemerleri Antik Tyana örenleri, Bor ilçesi, Kemerhisar Kasabası'ndadır. Ören yeri kasabanın büyük bir bölümünün altında kalmıştır. Bahçeli Kasabası'nda bulunan ve Roma havuzu adıyla adlandırılan antik havuza hayat veren kaynak suyunun Roma Devri'nde yapılan kemerlerle taşınmasına yönelik oluşturulan kemerlerden dolayı kasaba Kemerhisar adını almıştır (Anonim, 2020d).

Roma Havuzu: Niğde İli, Bor İlçesi, Bahçeli Kasabası kuzeyinde kasaba merkezine yaklaşık 3 km. mesafede yer almaktadır. Roma döneminde Trojan ve Hadrian Döneminde M.S. 2. yy.'da inşa edilmiştir. Havuzun altından kaynayan su, oluşturulan kemerler vasıtasıyla Antik Tyana (**Kemerhisar**) kentine ulaştırılıyordu. Dünyanın ilk olimpik havuzu olarak bilinen Roma havuzu ve çevresi kırsal turizm açısından değerlendirilmesi gereken alanlardandır.

Akköprü: Köprü'nün ortaçağa ait olduğu bilinmektedir, ancak kesin olarak ne zaman yapıldığı ile ilgili bir kayıt bulunmamaktadır. Bazı tarihi kaynaklarda köprü'nün İ.S. 9. Yüzyıl'da Abbasi Halife'si Memun tarafından kullanıldığına rastlanan köprü'nün bu tarihten önce yapıldığı kesinlik kazanmış oluyor. Uzunluğu 83 metre ve genişliği 5.70 metre olan köprü'nün kemer açıklığı da 10.35 metredir ve sarı renkli kesme taşlarla yapılmıştır (Anonim, 2020e).

Doğal zenginlikler:

Niğde Kayardı Bağları: Niğde'nin geleneksel bağ evleri ve bağ kültürlerinin devam ettiği alanlardır. Son zamanlarda bağ evleri şehrin varlıklı kesimi tarafından yazın dinlenme amaçlı olarak kullanılmaya başlanmıştır. Bu durum, Kayardı Bağları'nı meyve yetiştiriciliğinin yerini sayfiye amaçlı kullanıma bırakmıştır.

Niğde Hançerli ve Mandillos Mesire Alanları: Niğde'nin mesire alanlarında açık ve yeşil alan oranını arttırmak, şehir standartlarında halkın beraberce kullanabileceği toplu yaşam alanları oluşturmak, insanımızı günlük hayatın stresinden biraz olsun uzaklaştırabilmek, hayata pozitif bakmalarını sağlayabilmek, iletişim araçlarının son derece yoğun olduğu dünyada yüz yüze sosyalleşmeyi sağlayabilmek amacı ile alan düzenlenmiştir. Mesire alanlarında yapılan düzenlemelerde bölgede bulunan ağaçlar korunmuş, su kaynakları değerlendirilmiştir.

Gebere Barajı: Niğde ili, Merkez ilçesi, Gebere Barajı ve Uyuz Göleti Doğal Sit Alanları için, Bakanlık Makamının 28.11.2017 tarihli ve 14356 sayılı ve 52.004 kod numaralı Gebere Barajı 2.Derece Doğal Sit Alanı tescili kaldırılmış, 52.005 kod numaralı alan "Doğal Sit-Sürdürülebilir Koruma ve Kontrollü Kullanım Alanı" olarak tescil edilmiştir.

Çok sayıda otsu doğal bitkilerin bulunduğu ve yaban hayvanlarının yaşam ortamıdır. Bahar aylarında su seviyesinin yükselmesi ve çok sayıda kır çiçeklerinin açtığı gebere alanı doğa turizmi için çok değerli alanlardandır (Anonim, 2020f).

Uzandı Vadisi: Niğde merkezde bulunan uzandı vadisi 12 km uzunluğunda olduğu bildirilmektedir. Kent turizm potansiyelinin çeşitlendirilmesi ve geliştirilmesi amacıyla 2km'lik kısmına yürüyüş yolu yapılmıştır. Etrafında Niğde halkının önceden yaz döneminde kaldıkları bağlara yakın alanda yer almaktadır. Bu nedenle yol bahçelerin arasından geçmekte olup, kayardı sularının aktığı dere ile eşlik eden yürüyüş yolu doğa yürüyüşü için güzel mekanlar oluşturmaktadır.

Zindan Vadisi: Doğal mesire alanı 2013 yılında Altunhisar Belediyesi tarafından oluşturulmuştur. Altunhisar - Çiftlik yolu üzerinde 13. km'de bulunan alanın rakımı 1930 dur. Zindan Vadisi ismi, dağların yapısından dolayı güneşin etkisini erken kaybetmesi üzerine halk tarafından uzun yıllardan bu yana süregelen isimdir. Doğal bitki örtüsü Kırsal turizm faaliyetleri açısından ilgi çekecek bir başka doğal peyzaj değeri araştırma alanındaki doğal bitki örtüsünün çeşitliliğidir. Bitki örtüsünde çeşitlenme ve alana özgü karakterler, turizm aktiviteleri açısından önemlidir. Doğal ve özgün türleri barındıran bitki örtüsü, alandaki turizm ve rekreasyon olanaklarının yaratılmasında etkin bir unsur olmaktadır. Doğal bitki örtüsü ve doğal güzelliği ile yayla ortamı ilgi çekmektedir.

Fenk Vadisi: Ulukışla ilçesinin Horoz Köyü mevkiinde bulunan doğa harikası fenk vadisi kır çiçeklerinin dolayısı ile doğal bitki örtüsünün zengin olduğu alanlardır. Doğa yürüyüşü ve doğa fotoğrafı almak için değerlendirilebilecek ender yerlerdendir.

Çinili Göl: Bolkar Dağları'nda yer alan buzul göllerinin en büyüğüdür. Kuaterner zamanının Pleistosen döneminde Anadolu'nun yüksek dağlarında oluşmuş buzul gölüdür. Aladağlar ve Bolkar dağları üzerinde buzul aşınması ile oluşmuş sirk gölleri yer almaktadır. Akgöl, Alagöl, Çiniligöl, Yedigöl, Karagöl bölgedeki sirk göllerinin başlıcalarıdır. 2.600 metre rakımdaki göl, Niğde ili Ulukışla ilçesi sınırları içerisinde yer alır. Niğde ili göller bakımından zengin olmamakla beraber oluşum ve gelişimleri birbirinden farklı göllere de sahiptir.

21.330 m²'lik yüzölçüme sahiptir. Niğde'de 2.600 m yükseklikte yer alan 100 m derinliğe sahip buzul gölüdür. Yeraltı suları ve karların erimesi ile beslenir. Suyu içmeye elverişlidir. Orta Torosların bir diğer uzantısı olan Bolkar Dağları'nın en yüksek kesimi (Medetsiz zirvesi-3524 m) ve göllerin bulunduğu alanda Niğde il sınırları içerisinde kalmaktadır.

T.C. Turizm Bakanlığı, "Kış Turizm Merkezi" kapsamında Bolkar Dağları'nı da değerlendirmeye almıştır. Pek çok buzul gölünün bulunduğu Bolkarlar'da Karagöl ve Çinigöl mutlaka görülmeye değer güzelliklere sahiptir. Dünyada sadece Toros dağlarında bulunan Toros kurbağasının yaşam alanıdır. Kenarları çayırılık dağ göllerinde yaşar. Dünyada bilindiği tek yer Ulukışla Toroslarında 2560 m yükseklikteki Karagöl' dür. Ayrıca bu gölden 100 m daha yüksekteki ve daha küçük olan Çinili Gölde ender olarak görülmesinin nedeni göl etrafındaki çayırılık kısmın yok oluşudur. Böylece çok sıcak yaz aylarında bile serinliğine sahip bu yüksek yayla gölünde yaşamını milyonlarca yıldan beri sürdürmektedir (Anonim, 2020g).

Demirkazık Dağı:Niğde'de Aladağlar bölgesinde yer alan, 3756 metre yüksekliğindeki dağdır. Uzun süre Aladağların en yüksek dağı olarak bilinmesine karşın yapılan araştırma ile en yüksek dağın Kızılkaya olduğu tespit edilmiştir (Anonim, 2020g).

Emli Vadisi: Niğde-Çamardı İlçesindeki Çukurbağ Köyünden araba ile yaklaşık 7-8 km uzaklıktadır. Orman-vadi gezintisinin birlikte yapılabilmesi için mekanlar arasındadır.

Kırsal turizmin gelişiminde doğal peyzaj özellikleri tek başına belirleyici olmamakla birlikte önemli bir güce sahiptir. Bu özelliklerin ekolojik ilkeler çerçevesinde ele alınması ve korunarak kırsal miras şeklinde yaşatılması gerekmektedir. Niğde İli ve çevresinin kırsal turizm durumu SWOT analizi ile değerlendirildiğinde şu sonuçları elde etmek mümkündür.

<ul style="list-style-type: none">• Güçlü Yönler• Yörenin bozulmamış bir doğaya sahip olması• kültürel bir miras olması• karayolu ile ulaşımın kolay olması• Farklı turizm etkinliklerine (trekking, dağcılık, yayla, doğa, inanç, termal kültür turizmi vb.) hizmet verebilecek turizm değerlerinin bulunması,• Yöresel yemek türlerinin zenginliği, el sanatları ve geleneksel motiflerin (doğum, ölüm, düğün, aşıklık geleneği, vs.) hala varlığının sürdürmekte olması,• Endemik türler açısından önemli çekicilikleri içeren bir tabiat alanına sahip olması,	<ul style="list-style-type: none">• Zayıf Yönler• Niğde'nin coğrafi yapısı• İl'in kültürel ve turizm açısından yeterince tanıtılmaması,• Sürekli olarak göç vermesi,• Sivil toplum örgütleri ve kamu kuruluşları arasında kırsal turizm iletişiminin yeterince sağlanamamış olması,• Kırsal turizm alanında yeteri kadar örnek girişimci ve işyerinin olmayışı,• Yöre halkının tarihi ve doğal güzelliklerin korunmasının önemi hakkında yeterince bilgi sahibi olmaması ve kırsal turizm bilincinin gelişmemiş olması,• Seyahat acentelerinin yetersizliği,• Potansiyel kırsal turizm ziyaretçilerine yönelik tanıtım ve reklam yetersizliği,• Hava alanının bulunmaması,• Finansman sorunları,• Fiziki altyapıdan kaynaklanan sorunlar.
<ul style="list-style-type: none">• Fırsatlar• Nüfus yoğunluğunun azlığı ve sanayi faaliyetlerinin gelişmemiş olmasından dolayı yörenin doğal zenginlikleri üzerindeki tehlikenin az olması,• Geniş bir alana yayılmış tarım arazilerinin tarım ve çiftlik turizmi açısından değerlendirilmeyi bekleyen bir potansiyel olması,• Niğde Ömer Halisdemir Üniversitesi'nin varlığı,• Kırsal Turizme Yönelik AB hibe fonlarının varlığı,• Adana, Mersin sıcak şehirlerden uzaklaşmak isteyen bireylerin olduğu potansiyel ziyaretçi kitlesi,• Avcılık ve doğa sporları ile ilgili çalışmaların yoğunlaştırılarak bu alanlarda kırsal turizm potansiyelinin artırılabilir olması,• Jeotermal kaynakların güncel envanterinin çıkarılması,	<ul style="list-style-type: none">• Tehditler• Kurumlar arasında işbirliğinin yetersiz olması,• Kırsal turizm potansiyelinin artışına bağlı olarak oluşacak nitelikli personel yetersizliği,• Kırsal turizmin aşırı ve kontrolsüz gelişimi ile doğal ve kültürel değerlerin dejenere olma, yozlaşma, tahrip olma, kirlenme ve elden çıkma riski,• Küresel ısınmaya bağlı olarak iklim değişmelerinin kırsal turizmi ve sezonunu olumsuz etkilemesi,• Kırsal alanda yaşanan göçe bağlı olarak genç nüfusun giderek azalması,• Kırsal turizm algısının ulusal düzeyde yetersiz kalması,• Yerel ve geleneksel kültürde zayıflama ve bozulmaların yaşanması,• Çevre koşullarına önem vermeyen iş yerleri ve bireylerden dolayı doğal güzelliklerin tahrip edilmesi.

Oluşturulan SWOT matrisiyle Niğde İli'nde turizmi destekleyecek güçlü yönlerin ilki, doğal yapısı ve yaz aylarının serin olmasıdır. Kırsal turizm diğer turizm türleriyle entegre olabilen, özellikle kültür turizmiyle çok çabuk uyum sağlayan bir turizm türüdür. Niğde kırsal turizmine yönelik faaliyetleri destekleyecek il olmasının nedeni tarihi ve kültürel çekiciliklere ve bozulmamış bir doğaya sahip olması, Adana ve Mersin gibi çok sıcak iklime sahip illerin yakın olması gelmektedir. İlin zayıf yönleri arasında göze çarpan en önemli noktalar ise genellikle yerel halkın turizm bilincinin yetersizliği, özellikle kırsal turizm girişimcilik kültürünün oluşmaması, yeterli sayı ve nitelikte altyapı ve üstyapı olanaklarının olmaması ve tanıtım eksikliğidir. Bunların yanı sıra Niğde ili'nde turizmin gelişmesine yönelik fırsatlar arasında ise, kırsal alanlara olan ilginin artmasıdır.

Diğer yandan gelecekte Niğde Kırsal turizmini tehdit edebilecek birtakım unsurlar da söz konusudur. Bunlar genellikle doğal alanların bilinçsizce kullanımından doğan çevre sorunları, tarihi alanların tam anlamıyla korunamaması ve yerel halkın geleneksel özelliklerini zaman içerisinde yitirme olasılığıdır.

4. SONUÇ

Niğde'nin kırsal turizm açısından mevcut potansiyelini kullanamamasının nedenleri arasında; yerel halkın turizm konusunda yeterince bilgi sahibi olmamaları, kırsal alanlarda mevcut bulunan, ulaşım, imar ve altyapı sorunları, mevcut turistik tesislerin kapasitelerinin yetersizliği, Niğde'nin kırsal alanlarının tanıtımın istenilen düzeyde yapılamaması, kırsal turizm konusunda kamu ve özel sektör ve sivil toplum kuruluşlarının koordinasyon eksikliği, Niğde ili ve çevresinde genelinde girişimcilik bilinci ve ruhunun yetersiz oluşu gösterilebilir.

Ülkemizde bazı köylerde şu anda eksikleri ve yanlışları ile değişik görüntülerle süren kırsal turizmi daha verimli kılabilmek için, yapılacak işlerin başında konaklamanın köylere sokulması gelmektedir. Bir köyde dernek aracılığı ile konaklama mekânlarının oluşturulması, rezervasyon işlemlerinin yapılması gerekmektedir. Konaklama mekânlarının oluşturulması sırasında kırsal alanların zarar görmeden sürekliliğini sağlamak, turizm sektöründen, kamu kurumlarından ve sivil toplum örgütlerinden temsilciler, yerel yöneticiler, yerel halk ve üniversiteler düzeyde turizm uzmanları görev almalıdır.

KAYNAKLAR

- Anonim, 2020a. <https://www.nitso.org.tr/index.php/tr> (Alıntı tarihi:28.08.2020).
- Anonim, 2020b. www.kulturportali.gov.tr (Alıntı tarihi:28.08.2020).
- Anonim, 2020c. www.muze.gov.tr (Alıntı tarihi:28.08.2020).
- Anonim, 2020d. www.kulturportali.gov.tr (Alıntı tarihi:28.08.2020).
- Anonim, 2020e. <http://www.ulukisla.gov.tr/ak-kopru> (Alıntı tarihi:28.08.2020).
- Anonim, 2020f. www.tvk.csb.gov.tr (Alıntı tarihi:28.08.2020).
- Anonim, 2020g. <https://tr.wikipedia.org> (Alıntı tarihi:28.08.2020).
- Aydın, O. (2012). AB'de kırsal turizmde ilk 5 ülke ve Türkiye'de kırsal turizm. *KMÜ Sosyal ve Ekonomik Araştırmalar Dergisi*. 14 (23), 39-46.
- Batmas,HK., Ulusoy Y., Köroğlu H. 2020.Yerel Halkın Kırsal Turizme İlişkin Tutumlarının İncelenmesi: Balıkesir Örneği. *Journal of Recreation and Tourism Research /JRTR* 2020, 7 (2), 190-208.
- Bozok, D. ve Kahraman, K. (2015). Kırsal turizmde yöresel yemek kültürünün rolü: Balıkesir. *Uluslararası Sosyal ve Ekonomik Bilimler Dergisi*. (1), 85-90.
- Denk, E. ve Mil, B. (2016). Erzurum Oltu ilçesinin kırsal turizm potansiyeli ve yerel halkın turizm algılamaları. *Uluslararası Sosyal ve Ekonomik Bilimler Dergisi*. 6 (2), 7-15.
- Kesici, M. (2012). Kırsal turizme olan talepte yöresel yiyecek ve içecek kültürünün rolü. *KMÜ Sosyal ve Ekonomik Araştırmalar Dergisi*. 14 (23), 33-37.
- Kodaş, D., Eröz, S. S. (2012). Kırsal turizm ile kültürel turizmin bütünleşmesi, *KMÜ Sosyal ve Ekonomik Araştırmalar Dergisi*, 14 (22), 169-174.
- Mil, B., Albayrak, A. ve Toker, M. E. (2015). Çatalca bölgesinin kırsal turizm potansiyeli ve bölge halkının kırsal turizme ilişkin görüşleri. *Uluslararası Sosyal ve Ekonomik Bilimler Dergisi*. 5 (1), 61-68.
- Önal, M. N., Dalgın, T. ve Karadağ, L. (2018). Kırsal turizm bağlamında Muğla'da dağ kültü, eren kültü kapsamındaki gelenekler ve şenlikler. *Uluslararası Toplum Araştırmaları Dergisi*. 9 (16), 2328-2342.
- Soykan, F. (1999). Doğal çevre ve kırsal kültürle bütünleşen bir turizm türü: Kırsal turizm. *Anatolia: Turizm Araştırmaları Dergisi*. 10, 67-75.

- Soykan F.(2003). Kırsal Turizm Ve Türkiye Turizmi İçin Önemi. Ege Coğrafya Dergisi, 12 (2003), 1-11, İzmir
Aegean Geographical Journal, 12 (2003), 1-11, İzmir—TURKEY
- Yılmaz, G. (2018). Üniversite gençliğinin turizme bakış açısı: İstanbul Arel Üniversitesi örneği, Uluslararası
Toplum Araştırmaları Dergisi, 8 (15), 1516-1538.

OKUL ÖNCESİ DÖNEMDE ÇOCUKLARIN BİLGİSAYAR İLETİŞİM TEKNOJİLERİ KULLANIMINA YÖNELİK EBEVEYN GÖRÜŞLERİ

Emrah BULUT

Bartın Üniversitesi Eğitim Bilimleri Enstitüsü

emrahbulut45@outlook.com

Dr.Öğr.Üyesi Emrullah YILMAZ

Bartın Üniversitesi Eğitim Fakültesi Eğitim Bilimleri Bölümü

emrullahyilmaz@bartin.edu.tr

Abstract

PARENTS' VIEWS ON THE EFFECTS OF THE USE OF INFORMATION COMMUNICATION TECHNOLOGIES BY CHILDREN AT THE PRE-SCHOOL TERM

When considering the features of preschool children, it is known that children need the guidance of their parents because they are open to learn anything and they aren't conscious of beneficial or harmful facts. The emerging developments which are searched in a variety of studies affects the society's level development and the rapid changes in the field of ICT have particularly affected the field of education.

The aim of this survey is to search the parents' views about the use of ICT by their children. In this research, it is used the scanning method which is one of the descriptive searching methods. This studies population consists of parents of the students aged 4-6 who have education in government and private institutions which are dependant on Batman Provincial Directorate for National Education. The sample of study is composed of 430 parents who the researcher can reach. . Datas are picked up with the parents' views about the usage of technology of the preschool students' scale which is developed by KILINÇ (2003). These datas is analysed with the SPSS22 statistics packet program.

When the subdimensions are analysed according to acquired findings; it is seen that parents are against the their children using of technology constantly and limit the their using technology time. When the analysed the verities about the advantages of technology; We can say that parents are agree with the view that the use of technology are useful for their children with the appropriate programs for them. When analysed the verities about technology fields of usage; it is seen that the parents have a common view about they utilize the technology in teaching the voice,word,numbers and shapes. About the disadvantages of the technology; it can be mentioned that parents are convinced about the usage of ICT causes the physical and social damages.

It should be raised the awareness of parents about the advantages and disadvantages of the technology. Parents should assume the guidance duty on the usage of the ICT with respect the right time management and appropriate contents. Parents should reach the appropriate contents by collaborating and interacting with teachers.

Keywords: Pre-school, Usage of technology, Parents, views, Computer

1.BÖLÜM

GİRİŞ

Doğumdan altı yaş sonuna kadar olan okul öncesi yaşlar yaşam süreci içinde en önemli ve kritik dönemlerden biridir. Bu dönemlerin çocuğun gelişimi açısından çok önemli olduğunu söyleyebiliriz. Teknoloji çağında olmamız nedeniyle günümüz çocuklarını teknolojiden uzak tutmamız neredeyse mümkün olmamakta ancak; teknolojiden yararlanarak çocukların gelişimine pekâlâ yardımcı olabileceğimizde bir gerçektir. Çocuğun gelişimi ile ilgili olarak ortaya çıkan birçok eksik durumun ya da aksaklığın genellikle okul öncesi dönemde yapılan hatalarla ilgisi olduğu bilinmektedir (Demoulin, 1997).

Hızla değişen dünyada eğitimin bireye ve topluma daha fazla refah ve saygın bir yaşam sağladığı görüşü, daha çok eğitim gereksinmesini ortaya çıkarmaktadır. Teknoloji ve bilimdeki gelişmeler, toplum yapısını değiştirmekte, topluma uyumu sağlayacak olan eğitimi de farklılaşmak zorunda bırakmaktadır. Modern teknoloji ve yenilikler, önceki teknolojik gelişmelerin eğitimde yarattığı farklılıkların sonucudur ve geleceğin toplumunu hazırlamaktadır. Bilgi teknolojilerindeki değişmelerin sonucunda eğitimin yöntem ve içeriği de değişmektedir (Alkan,2005)

Teknoloji, çocukları yaratıcılığa teşvik etmektedir ve çocuklar bu yaratıcılık sayesinde çok şey öğrenmektedir. Ayrıca teknoloji, çocukların hayal güçlerini harekete geçirmelerine yardımcı olmakta, oyunlarındaki engelleri kaldırıp eleştirel düşünme ve yansıtma becerileri için uygun öğrenme ortamını çocuklara sağlamaktadır (Doggett, 2014). Günümüzde aileler de çocukların çok yönlü etkinlik yapmalarını desteklemektedir. Aileler günlük rutin oyun ve çeşitli etkinliklerin yanı sıra bu etkinliklere teknolojik etkinlikler de eklemeyi tercih etmektedir (Plowman ve McPake, 2013).

Teknolojik cihazların (televizyon, bilgisayar, tablet, cep telefonu vb.) çocukların günlük yaşamına girdiği ve bilişsel, duygusal ve sosyal gelişimlerini etkilediği fikri gün geçtikçe daha da yaygınlaşmaktadır (Tüzün, 2002). Günümüzde çocukların dinleme, konuşma, okuma ve yazma gibi becerilerini geliştirebilmeleri için birçok fırsat mevcuttur (Bracken & Fischel, 2008). Çocuklar, erken okur-yazarlık faaliyetlerine okul öncesi dönemlerinden itibaren katılabilmektedirler. Günümüz dünyasında teknoloji, çocuklara oynama, keşfetme ve öğrenme için birçok fırsat sunmaktadır (Linebarger & Piotrowski, 2009). Bu öğrenme fırsatları, çocukların gelişiminde kritik bir döneme denk gelmektedir. Çünkü bu dönemde çocukların beyinleri son derece esnektir ve kendi dünyaları hakkında doğal bir keşfetme ve araştırma duygusuyla edindikleri her tecrübe ile nöronlar arası yeni bağlantılar oluşmakta ve var olan bağlantılar daha da güçlenmektedir (Blanchard & Moore, 2010).

1.1.Okul Öncesi Eğitimin Önemi

Günümüzde kadınların iş hayatına katılmasıyla birlikte, erken çocukluk eğitiminin önemi daha da artmış, bu hizmetlerin yaygınlaştırılması, kadınların toplumsal hayatta ön plana çıkmasını sağlamıştır. Uzun vadede bakıldığı zaman, okul öncesi eğitimin getirileri oldukça fazladır. Çocuklara yapılan yatırımların; yetişkinlere yapılan yatırımdan daha fazla getirisi olduğu Heckman ve Carneiro (2003) tarafından öne

sürülmüştür. Okul öncesi eğitim kurumlarında, çocukların sosyal ve bilişsel gelişimine pozitif katkıda bulunma, onları ilköğretime daha iyi hazırlama, destek olma ve okulda ve yaşamda çocukların başarı düzeyini etkileme eğitimin kalitesini artırmak anlamında önemlidir (Lucci, 2004).

1.2. Bilgi İletişim Teknolojileri (BİT)

Yaşadığımız dönemde çocukların ev ve okul ortamında gelişen teknolojiyi çok yaygın olarak kullandıkları, teknoloji ile iç içe oldukları gözlenmektedir. Günümüz toplumunda farkında olmasak da dijital ortam çocuklarımızı onların yaşantılarını ve alışkanlıklarını kesinlikle etkilemektedir. Bilgi iletişim teknolojilerinin kullanımı ev ortamında ve eğitimde yaygın bir duruma gelmiştir (Yazıcı, 2015). Gün geçtikçe artan BİT kullanımı bilgiye basit ve hızlı erişim sağlamaktadır. Ayrıca iletişim sürecini daha kolay hale getirmektedir. Bilgi iletişim teknolojileri aynı zamanda çocukların yapabildikleri veya yapamadıklarını deneyerek görmelerini ve yeni öğrenmeler geliştirmelerine destek sağlar (Lepicnik ve Samec, 2012).

Günümüzde bilgi iletişim teknolojileri hayatımızda önemli bir yer tutmaktadır. Bilgiye ulaşmak, iletişim kurmak, çevremizi elektronik/dijital araç ve gereçler kullanarak etkilemesini sağlayan her şey bilgi iletişim teknolojisidir (Siraj-Blatchford ve Siraj- Blatchford, 2003).

1.3. Okul Öncesi Dönemde Bilgi ve İletişim Teknolojilerinin (BİT) Kullanımı

Okul öncesi süreçten başlayarak sunulan eğitim-öğretim programında çocuk etrafında her an etkileşim unsurları ile karşı karşıyadır ve bunları kullanmasa da o yaştan itibaren ne olduğunu sorgular ve merak duymaya başlar. Okula başladığı zaman, bu araçları tanır ve nasıl kullanıldıklarına, ne işe yaradıklarına tanık olur. Böylece bilgiyi etkin bir şekilde kullanabilme sürecine ilk adımını atar. (Şimşek ve Çınar, 2008) Okul öncesi eğitim ortamlarında artan teknolojik donanım göz önüne alındığında, okul öncesi öğretmenlerinin teknoloji entegrasyonu konusunda bilgi ve yeteneğe sahip olmaları ve profesyonel olarak bu konuda kendilerini geliştirmeleri önemlidir (Dong, 2018). Teknolojinin okul öncesi eğitim ortamlarına ulaşabilmesi için öncelikle öğretmenlerin teknoloji eğitim programlarına erişimlerinin olması gerekmektedir. Öğretmenlerin teknoloji kullanımı konusundaki öz yeterlik düzeyleri, öğretmenlerin öğretim uygulamalarını etkileyebilmektedir (McMurtry ve Burkett, 2010) ve alınan eğitimlerin öğretmenlerin teknoloji konusunda kendilerini yeterli görme durumlarını etkilediği belirtilmektedir (Aral vd. 2006; Blackwell vd. 2013). Öğretmenler teknoloji kullanım becerilerini edindikten sonra teknolojiyi müfredatlarıyla bütünleştirmeye ve bilgi paylaşmaya hazırdır (Bitner ve Bitner, 2002). Okul yöneticilerinin de bu süreci desteklemesi ve öğretmenlerin teknolojik uygulamalar da dahil yeni öğretim uygulamaları için eğitim almalarına fırsat verilmesi önemlidir (Dexter ve Anderson, 2002).

2. BÖLÜM

YÖNTEM VE BULGULAR

2.1. Araştırmanın Modeli

Betimsel nitelikte olan bu çalışma var olan olguyu tespit etmeye yönelik "tarama" modeli kullanılmıştır. Tarama modeli, geçmişten günümüze var olan durumu tanımlamayı amaçlayan bir araştırma yöntemidir. (Karasar, 1999).

2.2.Evren ve Örneklem

Araştırmanın evrenini çocukları okul öncesi eğitim veren özel ve devlet kurumlarında devam eden ebeveynler oluşturmaktadır. Yapılan bu çalışmada verilerin toplanması için örneklem, Batman İl Milli Eğitim Müdürlüğü ile irtibata geçilerek şehir merkezindeki anaokulları ve anasınıflarından olasılık temelli örnekleme yöntemlerinden rastlantısal kümeleme yöntemi ile seçilmiştir. Araştırma sürecinde Evrenin çok geniş olması ve covid-19 pandemisi dolayısıyla evren sadece Batman İli şehir merkezi olarak belirlenmiştir. Araştırmanın örneklemini 430 ebeveyn oluşturmuştur.

2.3.Bulgular

Bu bölümde, çalışma kapsamında toplanan verilerin istatistiksel yöntemlerle analiz edilmesiyle elde edilen sonuçlara yer verilecektir.

Araştırmaya katılan ebeveynlerin okul öncesi dönemdeki çocuklarının teknoloji kullanımına yönelik görüşleri madde düzeyinde ele alınarak altı alt boyuttan oluşan ölçeğin her bir boyutunda yer alan maddelerin ortalama puanları aşağıdaki tablolarda verilmiştir.

2.3.1.Aile Rehberliği Alt Boyutuna İlişkin Bulgular

Tablo 1. Ebeveyn Rehberliği

MADDELER	X	Ss
1.Boyut: Teknoloji kullanımında ebeveyn rehberliği		
Çocuğum teknolojik cihaz kullanırken süreyi sınırlandırırım.	4,06	2,77
Çocuğumu teknolojik cihaz yerine kardeşi ve arkadaşları ile birlikte oynamaya teşvik ederim.	3,96	1,32
Çocuğum bilgisayar kullanırken yaptıkları ile ilgili ona sorular sorarım.	3,76	1,24
Çocuğum günlük hayatında ve eğitimi sırasında öğrendiği pek çok kavramı bilgisayar oyunları ile pekiştirir.	2,70	1,27
Teknolojik aletlerdeki oyun seçimlerinde ya da oyunun oynanmasında çocuğum tamamen özgürdür.	2,04	1,29

Alt boyutlara göre madde ortalama puanları tablosu incelendiğinde, ebeveynlerin aile rehberliği konusunda en çok katıldıkları madde Çocuğum teknolojik aletleri kullanırken süreyi sınırlandırırım olurken; buna karşılık ebeveynler, Teknolojik aletlerdeki oyun seçimlerinde ya da oyunun oynanmasında çocuğum tamamen özgürdür, maddesine büyük oranda katılmadıklarını belirtmişlerdir ($\bar{x}=2,04$). Yukarıdaki tabloda gösterilen verilere göre ebeveynlerin okul öncesi çağındaki çocukların teknoloji kullanımında aile rehberliğini önemsediklerinden bahsedebiliriz.

2.3.2. Teknolojinin Faydaları Alt Boyutuna İlişkin Bulgular

Tablo 2 Teknolojinin Faydaları		
MADDELER	X	Ss
2.Boyut: Teknolojinin Faydaları		
Uygun programlar kullanıldığında bilgisayar, tablet gibi teknolojik aletler çocukların dil gelişimine katkı sağlar.	4,53	2,64
Çocuğum günlük yaşamında ve eğitimi sırasında öğrendiği pek çok kavramı bilgisayar oyunları ile pekiştirir.	2,70	1,27
Teknolojik aletleri kullanmalarına izin verilen çocuklar daha yaratıcıdır.	2,66	1,25
Teknolojik aletlerin kullanımı çocuğumun dikkat gelişimini artırır.	2,56	1,21
Eğitici programlar kullanıldığında bilgisayarlar, tabletler gibi teknolojik aletler okul öncesi eğitiminde kitaplara göre daha faydalıdır.	2,43	1,30
Teknolojik aletlerin sıklıkla kullanımı çocukların dünyayı daha iyi tanımlarını sağlar.	2,42	1,23

Yukardaki tablo alt boyutlara göre madde ortalama puanlarından 2. Boyut olan teknolojinin faydaları verileri incelendiğinde; ailelerin en çok katıldıkları madde Uygun programlar kullanıldığında bilgisayar, tablet gibi teknolojik aletler çocukların dilsel gelişimine katkı sağlar ($\bar{x}=4,53$) olduğu saptanmıştır.

Katılımcıların verdikleri cevaplardan çıkan sonuçlara göre ailelerin okul öncesi çağda çocukların teknolojik alet kullanımının onlara uygun programlar ile yarar sağlayacağı görüşünde hem fikir oldukları söylenebilir.

2.3.3. Teknolojinin Kullanım Alanları Alt Boyutuna İlişkin Bulgular

Tablo 3 Teknolojinin Kullanım Alanları		
MADDELER	X	Ss
3.Boyut: Teknolojinin Kullanım Alanları		
Çocuğumun rakamları ve sayıları öğrenmesinde bilgisayarı, tableti vb. teknolojik aletleri kullanırım.	3,11	1,27
Çocuğuma sesleri ve kelimeleri öğretmede bilgisayar, tablet gibi teknolojik aletleri kullanırım.	3,11	1,29
Çocuğuma şekilleri öğretmek için bilgisayar, tablet vb. gibi teknolojik aletleri kullanırım.	3,08	1,31

Teknoloji kullanım alanları verileri incelendiğinde; ebeveynlerin ortak görüş bildirdikleri görülmüştür.

Tablodaki sonuçlara göre ebeveynlerin en yüksek oranda katıldıkları ifadeler, Çocuğuma sesleri ve kelimeleri öğretmede bilgisayar, tablet gibi teknolojik aletleri kullanırım ($\bar{x}=3,11$) olduğu saptanmıştır.

Katılımcıların verdikleri cevaplar istatistiksel olarak yorumlamak gerekirse; ebeveynlerin okul öncesi çağındaki çocuklarına ses ve kelime öğretimi, şekil, rakam ve sayıların öğretiminde Bilgi İletişim Teknolojilerinden faydalandıkları ve bu teknolojileri yararlı gördükleri sonucuna ulaşılmaktadır.

2.3.4 Teknolojinin Zararları Alt Boyutuna İlişkin Bulgular

Tablo 4 Teknolojinin Zararları

MADDELER	X	Ss
4. Boyut: Teknolojinin Zararları		
Okul öncesi çağındaki çocukların teknolojik aletleri sık kullanmaları onların arkadaşları ile olan ilişkilerini zayıflatır.	3,94	1,37
Çocukların bilgisayarla fazlaca zaman geçirmesi çocukların beden sağlığının bozulmasına neden olur.	3,84	1,38
Teknolojik aletlerin kullanımı çocukların sosyalleşmesini olumsuz yönde etkiler.	3,59	1,43
Teknolojik aletleri fazlaca kullanan çocuklar kendilerini rahatlıkla ifade edemezler.	3,44	1,36

Okul öncesi çağda teknolojinin zararları boyutunda anne babaların en fazla katıldıkları madde Okul öncesi çağındaki çocukların teknolojik aletleri sık kullanmaları onların arkadaşları ile olan ilişkilerini zayıflatır ($\bar{x}=3,94$) maddesi olduğu görülmüştür. Buna göre ebeveynlerin okul öncesi dönemdeki çocukların bilgi iletişim teknolojileri kullanmalarının çocuklarda çeşitli fiziksel ve sosyal zararlara yol açacağı kanaati olduğundan bahsedilebilir.

2.3.5 Teknolojik Aletleri Kullanım Becerisi Alt Boyutuna İlişkin Bulgular

Tablo 5 Teknolojik Aletleri Kullanım Becerisi

MADDELER	X	Ss
5.Boyut: Teknolojik Aletleri Kullanım Becerisi		
Çocuğum internet üzerinden oyun oynamayı becerir.	3,14	1,33
Çocuğum akıllı telefonları rahatlıkla kullanabilir.	3,01	1,36
Çocuğumun telefonumla oyun oynamasına izin veririm.	2,77	1,33
Çocuğum teknolojik aletleri kullanırken zorlanır.	2,55	1,22

Teknolojik aletleri kullanma becerisinde ise ailelerin en çok katıldıkları ifade Çocuğum internet üzerinden oyun oynamayı becerir ($\bar{x}=3.14$) maddesi iken; ebeveynlerin Çocuğum teknolojik aletleri kullanırken zorlanır ($\bar{x}=2.55$) maddesine pek katılmadıkları tespit edilmiştir. Bu sonuçlara göre okul öncesi dönemdeki çocukların bilgi iletişim teknolojilerini kullanma becerilerinin aileleri nezdinde çok iyi düzeyde olduğu söylenebilir.

3.3.6 Ebeveyn Önerileri Alt boyutuna İlişkin Bulgular

Tablo 6 Ebeveyn Önerileri		
MADDELER	X	Ss
6.Boyut: Ebeveyn Önerileri		
Rehber eşliğinde kullanıldığında teknolojik aletler okul öncesi çağındaki çocuklar için oldukça faydalıdır.	3,63	1,24
Okul öncesi çağındaki çocuklar kesinlikle bilgisayar, tablet gibi teknolojik aletleri Kullanmamalıdır.	3,33	1,48
Okul öncesi çağındaki çocukların eğitiminde bilgisayar, tablet gibi teknolojik aletler Kullanılmalıdır.	2,50	1,44

Öneri boyutu ele alındığında; araştırmaya katılan ailelerin en fazla katıldıkları madde Rehber eşliğinde kullanıldığında teknolojik aletler okul öncesi dönemdeki çocuklar için oldukça faydalıdır ($\bar{x}=3.63$) maddesi iken; buna karşılık ailelerin okul öncesi çağındaki çocukların eğitiminde bilgisayar, tablet gibi teknolojik aletler kullanılmalıdır ($\bar{x}=2.50$) maddesine pek katılmadıkları belirlenmiştir. Bu sonuca göre ebeveynlerin okul öncesi çocuklarında BİT kullanımının ancak rehber eşliğinde olursa yararlı olacağı düşüncesinde oldukları sonucuna ulaşılabilir.

BÖLÜM 3

TARTIŞMA SONUÇ VE ÖNERİLER

BİT kullanımının okul öncesi çocuklarda faydalı mı yoksa zararlı mı olduğu tartışmaları yıllardır devam etmekte ve BİT kullanımının çocukların gelişimi üzerinde faydalı olduğunu düşünen ebeveynlerin yanı sıra zararlı olduğunu düşünen ebeveynlerde azımsanmayacak çokluktadır. Bizim araştırmamızda da aslında ebeveynlerin BİT kullanımında sadece çocuk için yararlı olacak programların fayda sağlayacağı bunun dışında BİT kullanımının çocuklar üzerinde fayda sağlamayacağı konusunda hem fikir oldukları görülmüştür. Benzer çalışmalarda okul öncesi dönemde BİT'i kullanan çocukların zekâ gelişimlerinde, bilgiyi yapılandırılmalarında, problem çözme becerilerinde ve dil becerilerinde BİT kullanmayan çocuklara göre daha başarılı oldukları öne sürülmüştür (Clements ve Sarama, 2003; Gimbert ve Cristol, 2007). Ayrıca Livingston ve Bober (2004) İngiltere'de yaptıkları araştırmada çalışmalarına katılan ailelerin %73'ünün BİT kullanımının çocuklarının başarısına katkı sağladığına inandıklarını ifade etmişlerdir

Çalışmamızda ebeveynlerin BİT kullanımının kontrolsüz olması durumunda çocuklarının nasıl bir tehlike ile karşılaşacakları bilincinde olduğu ve çalışmanın aile rehberliği alt boyutunda sorulara verdikleri cevaplardan çalışmanın aslında birbirini tamamladığı ve alt boyutlardaki cevapların tutarlılık gösterdiği açık bir şekilde görülmektedir.

Araştırmamızı tüm yönleri ile ele alacak olursak çocukları okul öncesi dönemde olan ebeveynlerin, çocukları bilgi iletişim teknolojileri kullanırken çok temkinli olduğu, teknolojiden kopamayacakları gibi çok bağlı olmakta istemedikleri çünkü bağımlı olmalarının çocukları üzerinde hem sosyolojik hem psikolojik hem de bedensel ve fiziksel bir takım sorunlar yaşayacaklarından çekindiklerini söyleyebiliriz.

3.1. Öneriler

- Teknolojinin her geçen gün daha da geliştiği şu günlerde BİT aletlerinin okul öncesi çocuklarda ne denli yararlı veya ne denli zararlı olabileceği konularında çocukları ve ebeveynleri bilinçlendirmeye yönelik eğitimler verilmeli.
- Üniversitelerde BİT teknolojileri ile ilgili geleceğin ebeveyn adayları olan öğrencilere okuduğu bölüm fark etmeksizin bununla ilgili ders konulmalı ve bunların yararları ve zararları anlatılmalı.
- Bu tür araştırmaların üniversiteler ve sosyal toplum örgütleri tarafından organize edilerek çok geniş çaplı araştırmalar yapılmalı ve çıkan sonuçlar karşılaştırılarak bir yol haritası çıkarılmalı.
- BİT teknolojilerinin kullanımı noktasında sadece ebeveynler değil, öğretmenlerinde bu işe dâhil edilerek Milli Eğitim Bakanlığı tarafından sadece okul öncesi dönem çocuklarına değil, her sınıfta düzeyinde ki çocuklara BİT kullanımı ile ilgili çeşitli eğitimler ve seminerler verilmeli.
- BİT aletlerinin kullanımı ile ilgili algı oluşturmak amacıyla çeşitli etkinlikler kamu spotları vb. çalışmalar yapmakta faydalı olabilir.

4.Bölüm

Kaynakça

- Alkan, C. (2005) *Eğitim teknolojisi*, Ankara: Anı.
- Aral, N (2006). Anaokuluna devam eden altı yaş grubundaki çocukların kavram gelişiminde bilgisayar destekli öğretimin etkisinin incelenmesi. *Ankara Üniversitesi Ev Ekonomisi Yüksekokulu Bilimsel Araştırma Projeleri*.
- Bitner, N., & Bitner, J. O. E. (2002). Integrating technology into the classroom: eight keys to success. *Journal of Technology and Teacher Education*,10(1), 95-100.
- Bracken, S. S., & Fischel, J. E. (2008). Family reading behavior and early literacy skills in preschool children from low-income backgrounds. *Early Education and Development*, 19(1), 45-67.
- Blanchard, J., & Moore, T. (2010). *The digital world of young children: Impact on emergent literacy*. London, UK: Pearson Foundation.
- Clements, D. H., & Sarama, J. (2003). Young children and technology: What does the research say? *Young Children*, 58(6), 34-40.
- Demoulin, D. F. (1997). Developing positive neuro-associations and self-concept through a personalized reading program for kindergartners. *Reading Improvement*, 33(1), 205-210.
- Dexter, S., & Anderson, R. E. (2002). USA: A model of implementation effectiveness. Retrieved from http://edtechcases.info/papers/multicase_implementation.htm
- Doggett, (2014). Bringing the tech revolution to early learning. *U.S. Department of Education*. Retrieved from <https://blog.ed.gov/2014/04/bringing-the-techrevolution-to-early-learning/>
- Dong, C. (2018). Preschool teachers' perceptions and pedagogical practices: young children's use of ICT. *Early Child Development and Care*, 188(6), 635-650.
- Heckman, J.,Carneiro, P. (2003), *Human capital policy*, Cambridge: NBER.

- Karasar, N. (1999) Bilimsel Araştırma Yöntemi, *Ankara: Nobel Yayınevi*.
- Kılıncı, E.(2013).Sosyal bilgiler öğretmen eğitiminde güncel tartışmalar. *Uşak Üniversitesi Sosyal Bilimler Dergisi*, 16, 75-94.
- Lepicnic, J. and Samec, P. (2013). Communication Technology in The Home Environment of FourYear-Old Children (Slovenia). *Scientific Journal of Media education*, 40,119-126.
- Linebarger, D. L., & Piotrowski, J. T. (2009). TV as storyteller: How exposure to television narratives impacts at-risk preschoolers' story knowledge and narrative skills. *British Journal of Developmental Psychology*, 27(1), 47-69.
- Lucci, B. K. (2004). Using The Early Childhood Environmental Rating Scale as a Tool for Classroom Improvement, MSC Thesis Morgantown, West Virginia University.
- McMurtry, Z., & Burkett, C. (2010). Technology and its role in teacher education. In Blake, S., & Izumi Taylor, S. (Eds.), *Technology for early childhood education and socialization: developmental applications and methodologies* (pp. 94-113). Hershey, New York: Information Science Reference.
- Plowman, L. & McPake, J. (2013). Seven myths about young children and technology. *Childhood Education*, 89(1), 27-33.
- Siraj-Blatchford, I. & Siraj-Blatchford, J. (2003). More than Computers: Information and Communication Technology in the Early Years. London: The British Association for Early Childhood Education.
- Şimşek, N. ve Çınar, Y. (2008). Okul öncesi dönemde fen ve teknoloji öğretimi, Ankara: Anı.
- Tüzün, Ü. (2002). Gelişen iletişim araçlarının çocuk ve gençlerin etkileşimi üzerine etkisi. *Düşünen Adam*, 15(1), 46-50.
- Yazıcı E. (2015). Erken Okuryazarlık ve Bilgi, İletişim Teknolojileri, Temel, Z. F.(Ed.). Her Yönüyle Okul Öncesi Eğitim 8 Dil ve Erken Okuryazarlık, (s: 215-242). Ankara: Hedef CS Basın Yayın.

OKUL ÖNCESİ EĞİTİMDE ANAOKULLARININ VİZYON VE MİSYON İFADELERİNİN İNCELENMESİ

Hale Nur Güler¹

Özet

Stratejik yönetimin bir parçası olan vizyon kurumların gelecekte olmak istedikleri yeri ve uzun dönemde elde edilmek istenen başarıları ifade etmektedir. Vizyonda belirtilen ulaşılmak istenen hedefe doğru ilerlenirken misyon aracılık görevi yapmaktadır. Misyon kurumların ana amacını etkin şekilde ifade etmekte olup üstlendikleri görev ve sorumlulukları anlatmaktadır. Vizyon ve misyon ifadeleri kurumlara, çalışanlara ve tüm paydaşlara değer ifade etmekte olup etkin şekilde kurumun tanıtılması ve değerlendirilmesi için fayda sağlamaktadır. Çalışmada okul öncesi eğitimde anaokullarının vizyon ve misyon ifadelerinin incelenmesi nitel bir araştırma şeklinde tasarlanmış ve içerik analizi yapılmıştır. Elde edilen veriler ana temalar şeklinde gruplandırılmış olup anaokullarının vizyon ve misyon bildirilerinin ortak yönleri ve farklılıkları belirlenmiştir. Çalışmaya dahil edilen okullar İstanbul'da faaliyet gösteren okullardan seçilmiş olup verilere okulların resmi internet sayfalarından erişilmiştir. Anaokullarının vizyonlarının daha çok Türkiye' de önde gelen örnek gösterilen ve tercih edilen okul olmak ve uluslararası başarı sağlamak olduğu görülmektedir. Kurumlarının misyonlarının ise arkadaşlık, dostluk iyilik dürüstlük duyguları gelişmiş bireylerin yetiştirilmesi olduğu belirtilmiştir. Hem vizyon hem de misyon bildirilerinde kullanılan ortak ifadeler de çalışmada ayrıca belirtilmiştir.

Anahtar Kelimeler: anaokulu, okul öncesi eğitim, stratejik planlama, stratejik yönetim, vizyon, misyon

ANALYSIS OF VISION AND MISSION EXPRESSIONS OF KINDERGARTENS IN PRESCHOOL EDUCATION

Abstract

Vision, which is a part of strategic management, expresses the place where institutions want to be in the future and the successes that are desired to be achieved in the long term. The mission acts as an intermediary while advancing towards the desired goal stated in the vision. The mission effectively expresses the main purpose of the institutions and describes the duties and responsibilities they assume. Vision and mission statements express value to corporations, employees and all stakeholders and provide benefits for the promotion and evaluation of the organization effectively. In the study, the investigation of the vision and mission statements of kindergartens in preschool education was designed as a qualitative research and content analysis was carried out. The data obtained are grouped as main themes and the common aspects and differences of the vision and mission statements of the kindergartens are determined. The schools included in the study were selected from the schools operating in Istanbul and the data were accessed from the official websites of the schools. Kindergartens more than the vision of Turkey's leading examples shown and preferred to schools and ensure that it is observed that international success. It is stated that the mission of their institutions is to raise individuals with friendship, friendship, goodness and honesty feelings. Common expressions used in both vision and mission statements are also specified in the study.

Key Words: kindergarten, pre-school education, strategic planning, strategic management, vision, mission

GİRİŞ

Okul öncesi eğitim kurumlarında bireyler eğitim hayatına adım atmakta ve bu kurumlarda sosyal duygusal akademik anlamda bireye sağlanan katkılar hem bireye hem aileye hem de topluma yapılan katkılar anlamına gelmektedir. Okul öncesi eğitimin kaliteli olması çocuğun gelişiminde önemli rol oynamaktadır. Kurumun çocuğa sağladığı öğrenme süreci, öğretmenlerin etkileşimi ve genel olarak amaçlar eğitimin kalitesine yönelik belirleyiciler arasındadır. Okulların çocuklar, aileler, toplum, çalışanlar ve tüm paydaşlar açısından belirledikleri strateji haritaları onları ilerleyen dönemlerde başarılı kılmayı hedeflemektedir. Strateji haritaları kurumların ne şekilde hangi yönde ilerlemesi gerektiğine işaret etmektedir.

Stratejik planlama kurumların uzun vadeli amaç ve hedeflerine ulaşabilmeleri için geliştirilen geniş çaplı olarak tasarlanan planlamadır. Kurumların tüm paydaşları tarafından tercih edilen olabilmek için gelecek üzerine tasarım yapmaları süreç ve faaliyetlerini bugünün yanında geleceği de düşünerek oluşturmaları gerekmektedir. Bu anlamda kurumların vizyon ve misyon belirleyerek ilerlemeleri sürdürülmektedir.

Vizyon gelecekte ulaşılması hayal edilen amaç ve hedeflerdir. Misyon ise kurumların vizyona ulaşma yolculuklarında üstlendikleri görevlerdir. Stratejik yönetimin bir parçası olan vizyon ve misyon okulları tercih edecek aileler için onlara sunacakları deneyimin de teminatı olarak düşünülebilir. Okulların stratejik plan çerçevesinde oluşturdukları vizyon ve misyon bildirileri onların tanınması açısından önem teşkil etmektedir.

Okulların belirledikleri stratejiler aynı zamanda çalışanlar açısından da önemli ve çalışılmak için tercih edilen kurumlar olarak yön verici olacaktır. Vizyon ve misyon belirleme çalışmaları kurumsal iletişim faaliyetleri açısından etkin şekilde ele alınmasını ve kamuya duyurulmasını gerektirmektedir. Bu çalışmada okul öncesi eğitim veren ana okullarının vizyon ve misyon bildirileri incelenmiştir. Bildirilerde en çok vurgu yapılan ifadeler belirlenmiş olup vizyon ve misyon bildirilerindeki ortak ifadelerde gruplanmıştır. Çalışmanın alanla ilgilenen yönetici çalışan ve araştırmacılar için okulların belirledikleri stratejilerin neler olduğunun açıklığa kavuşması açısından bilgi sağlayıcı olacağı düşünülmektedir.

1. LİTERATÜR

Stratejik planlama dört unsurdan oluşmaktadır. Bu unsurlar örgütsel analiz, faaliyetler ve hedefler, stratejik amaçlar, vizyon ve misyondur (Kılıç ve Erkan, 2006: 79). Vizyonun ve misyonun belirlenmesi stratejik yönetim ve stratejik planlama açısından önemlidir. Stratejik yönetim ve stratejik planlama örgütün hedeflediği amaçlara ulaşma yolundaki çabaların toplamıdır (Bryson, 2004: 50). Stratejik yönetimin örgüte sağladığı avantajlar bulunmaktadır. Fırsatların belirlenmesi ve önceliklendirilmesi, yönetim sorunlarına objektif bakış açısı, planın uygulanabilmesi ve kontrolü, koşulların değişmesi sonucundaki etkilerin aza indirgenmesi, temel kararların amaçlar çerçevesinde alınması, zamanın ve kaynakların etkin kullanımı, koordinasyonun sağlanması, tüm fonksiyonların ortak amaç etrafında bir araya gelmesi, hatalı kararlardan az zararla kurtulma, çalışanlar arasında etkili iletişim, zamanlama ve önceliklerin belirlenmesi, rakiplere karşı avantaj yaratması stratejik yönetimin faydalarıdır (Greenley, 1986: 106).

Uzun vadeli hedeflerin belirlenmesi vizyon olarak nitelenmiştir (Alkoç, 2010: 26). Vizyon ileri görüş ve sezgi anlamına gelmektedir (Yüksel, Çevik ve Ardıç, 2005: 264). Vizyon örgüt için hayal edilen geleceğin tasarımıdır (Erçetin, 2000: 71). Vizyon, bireyin ya da kurumun elde

etmek istediği hedeflere ilişkin hayalidir (Kılıç ve Erkan, 2006: 81). Vizyon, kurum ya da bölüm yöneticisinin yöneticiliğini yaptığı birimin gelecekteki konumunu ve görüntüsünü anlatan bir düş olarak belirtilmektedir (Koçel, 2003: 76). Vizyon, örgütün gelecekteki onumu ve imajı olarak da ifade edilmiştir (Sabuncuoğlu ve Tokol, 2019: 183). Vizyon ile ilgili yapılan tanımlamalara bakıldığında uzun vadeli geleceğe ilişkin görüşleri anlattığı görülmektedir. Vizyon oluşumu sırasında örgütün amaçları ve örgütün bu amaçları gerçekleştirirken karşılaşacağı riskler belirtilmelidir. Vizyon tüm paydaşları motive edici olmalıdır, vizyonla birlikte örgüte kimlik kazandırılmalıdır. Vizyonla birlikte örgütün hep en iyiyi hedeflemesi ve ulaşması için bir temel oluşturulmalıdır (Akdemir, 2005: 4). Stratejik sürecin tasarımıdaki vizyonun amaçlarına bakıldığında ise maliyetin azaltılması, toplam verimlilik katkısı, sürekli değişimdeki başarı, yüksek hizmet kalitesi ve zaman yönetimi olarak belirtilmiştir (Marşap, 2017: 565).

Yönetim felsefesi, geleceğe yönelik yapılan tahminler, hissedilen etki ve imaj vizyon oluşturulurken etkili olan unsurlardır (Ramazanoğlu ve Bahçeci, 2006: 54). Vizyon kısa ve öz, akılda kalıcı, etkileyici ve iddialı olmalı, amaç ifade etmeli, bütün paydaşlar açısından kabul görmeli, geleceğe yönelik tahminleri içermeli, sürekliliğe vurgu yapmalı, örgütün felsefesi, örgüt norm ve değerlerini barındırmalıdır (Demir, 2009: 72). Vizyon cümleleri ilham verici akılda kalıcı tüm paydaşların ve çalışanların kalp ve zihinlerini yakalamayı hedeflemektedir (Ireland, vd. 2013: 18). Çalışanlar açısından bakıldığında vizyonun açık ve net şekilde ifade edilmesi çalışanlara yön tayin ederek onların yaratıcılıklarına katkı sağlamaktadır (Doğan ve Hatipoğlu, 2009: 25). Etkili bir vizyonda, idealizm, geleceğe yön verme, ilham kaynağı olma, sürekli ve gerektiğinde değişebilir olmak, mantıklı, esnek ve geniş ve ayrıntılı şekilde yol gösterici olmak görülen özelliklerdir (Ginter vd. 2013: 179-185).

Misyon ortak hedeflere ulaşılması yolunda örgüt ya da topluluğun üstlendiği görevdir (Ramazanoğlu ve Bahçeci, 2006: 60). Misyon, örgütün varoluş nedeninin belirtilmesi ve fark yaratılması için örgütün yol haritasının belirlenmesi için oldukça önemli bir ifadedir (Tülay, 2007: 77). Misyon, örgütün varoluş nedenini ve amacını net ve açık şekilde anlatmaya yarayan ifade olarak da tanımlanmıştır. İşin ne olduğu ve ne olması gerektiği sorularının cevapları misyonda yer almaktadır. Misyonun belirlenmiş olması tüm yöneticilerin ve çalışanların benzer amaçlarını gerçekleştirmeleri için bir arada olmasını sağlamaktadır. Misyon motivasyonu sağlar, örgütün akılcı kaynaklara ulaşmasını sağlar, iş sorumluluğunun açıklanması ve anlaşılmasını sağlar, örgütsel amaç ve stratejilerin belirlenmesine olanak sağlar (Eren, 2000: 12-13). Misyon bildiri çalışanların örgütün amacını anlamalarını, inanarak çalışmalarını sağlamaktadır. Misyon kurumun toplum için imajının yaratılmasına katkı sağlamaktadır. Örgütün hareket alanını çerçevelemektedir. Paydaşlara motivasyon yaratmaktadır. Stratejik planlama sürecine ve faaliyetlerin değerlendirilmesine olanak sağlamaktadır (Köseoğlu, 2008: 71-74). Misyon, örgütler tarafından “niçin varız?” sorusunun cevabı olarak ifade edilmektedir (Güler, 2020: 89).

Örgütün faaliyetlerini, paydaşlarına karşı sorumluluklarını, rekabet avantajlarını, kaynaklarını, geleceğe yönelik bakış açısını misyon bildirisinden öğrenmek mümkündür (Akgemci ve Güleş, 2009: 13). İşletme yönetimi açısından misyon örgütü diğerlerinden ayırmaya yarayan uzun dönemli görevlerini ve ortak değerlerini ifade etmektedir ve tüm üyelerine yön belirlemektedir. Misyon, örgütte yapılacak işler örgüte özgü değer ve inançlar, üretilen mal ve hizmetleri pazarlar hakkında bilgi vermektedir (Donnelly, Gibson ve Ivancevich, 1984: 28; Ülgen ve Mirze, 2014: 173-176). Misyon uzun dönemli olup örgütün yaşamı boyunca aynı kalır, ortadan kalkmaz ve ulaşamaz, paylaşılan ortak değerler ve inançları ifade eder, nicelikle değil nitelikle ilgilidir, örgüte özgüdür (Dinçer, 1996: 97). Misyonla birlikte hedef alınan coğrafi bölge, örgüt

felsefesi, kurumsal imaj belirlenmiş olmaktadır (Ginter vd. 2013: 173-175). Misyon ifadelerinin başarılı olabilmesi için belirli bir birim tarafından oluşturulması yerine tüm paydaşların katılımı sağlanmalıdır. Açıkça belirtilmeli ve anlaşılır olmalıdır. Yönetim misyonu benimsemiş olmalıdır. Uygulanamayacak uygulamalar ve süreçleri kapsamamalıdır ve yol gösterici ve esnek olmalıdır (Alkoç, 2010: 23). Vizyon ve misyon tanımlarına bakıldığında vizyonun ulaşılmak istenen bir hayal iken misyonun ise bu hayale ulaşılması için yapılması gereken faaliyetler olduğunu söylemek mümkündür. Geleceğe yönelik kararlar verilmesine aracılık eden vizyon kılavuzluk görevi yapmakta misyon ise ne durumda olduğunun ve ne yapıldığının cevaplarını barındırmaktadır.

Okul öncesi eğitim çocuğun doğmasından temel eğitime başladığı zamana kadar olan süreç içerisinde yaşamlarında önemli rolleri kapsayacak bedensel psikomotor sosyal duygusal zihinsel ve dil gelişiminin büyük bir nispette tamamlandığı aileler ve kurumlar tarafından verilen eğitimle kişilik yapısının biçimlendiği eğitim ve gelişim sürecinin bütünüdür (Aral, Kandır ve Yaşar, 2000: 67). Temel bilgi ve becerilerin kazandırıldığı okul öncesi eğitim kurumlarının önemi büyüktür (Yavuzer, 2002: 80). Fizyolojik olarak beynin büyük bir bölümü ve beyin hücreleri doğumda oluşmaktadır. Beyin hücrelerine bağlantılı olan sinir hücreleri iki yaşına kadar geçekleşmektedir. Genel olarak bakıldığında altı yaşına kadar bağlantıların birçoğu gerçekleşmektedir. Bu açıdan bakıldığında erken yaşlarda algılama ve fiziksel öğretiler için fırsat yaratmak gelecek dönemlerde öğrenme becerilerinin artmasına olanak yaratacaktır. Erken yaşlar çocuğun, zeka kişilik ve sosyal gelişiminde önemli bir dönemdir (Açev, 1999:75). Okul öncesi eğitim kurumlarının sağladıkları olanaklar ve eğitim programları çocukların eğitim ve gelişim süreçlerinde etkin rol oynamaktadır.

Literatüre bakıldığında okulların vizyon misyon bildirimleri üzerine yapılmış çalışmalarda ilköğretim ve orta öğretim okulları için yapılan çalışmada vizyon için en çok model okul tercih edilen okul olmak istedikleri belirlenmiş olup misyon ifadelerinde ise Atatürk ilke ve inkılaplarına vurgu yapılmıştır (Altınkurt ve Yılmaz, 2011: 1). İmam Hatip liselerinin vizyon ve misyonlarının incelendiği çalışmada ise vizyon konusunda din konusunda toplumu aydınlatan kurum olmak, misyon ifadelerinde ise dini becerilerle donatılmış bireyler yetiştirmek olduğu görülmüştür (Emen, Polat ve Küçüksüleymanoğlu, 2019: 14). Esenyurt' taki okullar için yapılan bir başka çalışmada da vizyon teması olarak model okul tercih edilen okul olmak misyon olarak ise MEB'in temel amaçlarına uygun eğitim vermek belirlenmiştir (Özdemir, 2019: 4). Bu çalışmada da okul öncesi okulların vizyon ve misyon bildirimleri incelenmiş ve ifadelerdeki ortak yanlar ortaya konulmuştur.

2.ARAŞTIRMANIN METODOLOJİSİ

2.1 Araştırmanın Amaç ve Soruları

Araştırmanın amacı okul öncesi anaokullarının vizyon ve misyonlarının incelenerek benzer ve farklılıklarının belirlenmesidir. Araştırmaya Türkiye Özel Okullar Derneğine (TÖZOK) kayıtlı olan İstanbul'da faaliyet gösteren on okul dahil edilmiştir. Araştırmanın amacı nedeni ile aşağıdaki sorular araştırma soruları olarak belirlenmiştir.

- Okul öncesi anaokullarının vizyon ve misyonları nelerdir?
- Anaokullarının vizyon ve misyonlarındaki farklılıklar ve benzerlikler nelerdir?

2.2. Araştırmanın Yöntem ve Evreni

Araştırma nitel araştırma olarak tasarlanmıştır. Nitel araştırma yöntemlerinden doküman analizi ile bulgular elde edilmiştir. Araştırmalar için dokümanlar, internet siteleri, haber grupları,

elektronik posta, bloglar, formlar gibi elektronik ortamda veriler elde edilebilmektedir (Baş ve Akturan, 2008: 118). Türkiye Özel Okullar Derneği'ne kayıtlı olan İstanbul'da faaliyet gösteren on anaokulu seçilerek, okulların resmi internet sayfalarındaki vizyon ve misyon bildirilerine ulaşılmıştır.

Araştırma dahil edilen okullar ise İstek Okulları, Arel Eğitim Kurumu Anaokulu, Özel MEF Anaokulu, Özel Kültür Anaokulu, Taş Koleji Anaokulu, Oğuzkaan Koleji Anaokulu, BÜMED MEÇ Anaokulu, Cihangir Okulları, Okyanus Koleji Anaokulu, Uğur Koleji Anaokulu' dur. Araştırmanın verileri Temmuz 2020 döneminde elde edilmiştir. Vizyon ve misyon ifadeleri için ana temalar belirlenmiş, birbirine yakın ifadeler bir grupta toplanmasına ve temaların birbirinden farklı şekildeki ifadelerden oluşmasına dikkat edilmiştir.

2.3.Araştırmanın Bulguları

Araştırmanın bu bölümünde İstanbul' da faaliyetlerine devam eden anaokullarının vizyon ve misyon ifadeleri ile elde edilen gruplanmış kavramlara yer verilmiştir. Anaokullarının vizyon kavramları Tablo1' de gösterilmiştir. Anaokullarının en çok ifade ettikleri vizyon bildirisi "Türkiye' de önde gelen örnek gösterilen en tercih edilen okul olmak" (%23) olarak belirlenmiştir.

Tablo 1: Anaokullarının vizyon ifadeleri

Vizyon	Adet	Sıklık (%)
Türkiye'de önde gelen, örnek gösterilen ve tercih edilen olmak	5	23%
Uluslararası başarı sağlamak	4	18%
Atatürk ilke ve inkılaplarına bağlılık	2	9%
Dünya insanı yetiştirmek	2	9%
Problem çözme becerisi gelişmiş bireyler yetiştirmek	1	5%
Yurtsever bireyler yetiştirmek	1	5%
Yaşam boyu öğrenmeyi ilke edinen bireyler yetiştirmek	1	5%
Bireysel farklılıkları gözetmek	1	5%
Mutlu bireyler yetiştirmek	1	5%
Evrensel değerlere bağlılık	1	5%
Yaratıcı bireyler yetiştirmek	1	5%
Başarılı bireyler yetiştirmek	1	5%
Yabancı dil ağırlıklı eğitim	1	5%
Toplam	22	100%

Anaokullarının misyon ifadelerinde tekrar eden kavramlar aşağıdaki Tablo2' de gösterilmektedir. Sadece 1 kez kullanılan kavramlar ise, " etik değerlere saygılı bireyler yetiştirmek", "insan odaklı ortam", "yetenek geliştirme imkanı", "Bilgileri davranışa dönüştüren bireyler yetiştirmek", "Bağımsız çalışabilen bireyler yetiştirmek", "Memnuniyet sağlamak", "Etkin iletişim kurabilen bireyler yetiştirmek", "Bilim adamları yetiştirmek", "Evrensel değerlere bağlılık", "Okul zinciri kurmak", "Teknoloji ile barışık bireyler yetiştirmek", "Özgür ve özgün düşünen bireyler yetiştirmek", "Estetik duyguları gelişmiş bireyler yetiştirmek", "Bireysel farklılıkları gözetmek", "Yabancı dil ağırlıklı eğitim", "Başarılı bireyler yetiştirmek", Girişimci bireyler yetiştirmek", Sanatta gelişimi destekleyen ortam", "Atatürk ilke ve inkılaplarına bağlılık", "Dünya barışına katkı sağlayan bireyler yetiştirmek",

“Ulusal değerlere bağlılık”, Sorumluluk duygusu gelişmiş bireyler yetiştirmek”, “Sporda gelişimi destekleyen ortam”, “Mutlu bireyler yetiştirmek” olarak gruplanmıştır.

Tablo2: Anaokullarının misyon ifadeleri

Misyon	Adet	Sıklık (%)
Arkadaşlık, dostluk, iyilik, dürüstlük duyguları gelişmiş bireyler yetiştirmek	5	8%
Doğaya saygılı bireyler yetiştirmek	3	5%
Üst eğitim kurumuna hazır bireyler yetiştirmek	3	5%
Analitik düşünceye sahip bireyler yetiştirmek	3	5%
Yaratıcı bireyler yetiştirmek	3	5%
Uluslararası başarı sağlamak	2	3%
Sevgi, saygı, hoşgörü, yardımlaşma ortamı	2	3%
Problem çözme becerisi gelişmiş bireyler yetiştirmek	2	3%
Başarılı insan kaynağı	2	3%
Teknolojik donanıma sahip ortam	2	3%
Yaşam boyu öğrenmeyi ilke edinen bireyler yetiştirmek	2	3%
Dünya insanı yetiştirmek	2	3%
Özgüveni yüksek bireyler yetiştirmek	2	3%
Lider yetiştirmek	2	3%
Türkiye'de önde gelen, örnek gösterilen ve tercih edilen olmak	2	3%
Adil bireyler yetiştirmek	2	3%
Diğer (1 kez belirtilmiş ifadeler)	24	38%
Toplam	63	100%

Anaokullarının vizyon ve misyon ifadeleri çözümlemelerinden ortak kavramlara ulaşılmıştır. Vizyon ve misyon ifadelerindeki ortak ifadeler Tablo 3’ te gösterilmektedir.

Tablo3: Vizyon ve Misyon Bildirilerindeki Ortak İfadeler

Ortak İfadeler
Türkiye'de önde gelen, örnek gösterilen ve tercih edilen olmak
Uluslararası başarı sağlamak
Dünya insanı yetiştirmek
Yaratıcı bireyler yetiştirmek
Atatürk ilke ve inkılaplarına bağlılık
Problem çözme becerisi gelişmiş bireyler yetiştirmek
Yaşam boyu öğrenmeyi ilke edinen bireyler yetiştirmek
Başarılı bireyler yetiştirmek
Bireysel farklılıkları gözetmek
Yabancı dil ağırlıklı eğitim
Mutlu bireyler yetiştirmek
Evrensel değerlere bağlılık

SONUÇ VE TARTIŞMA

Çalışmada İstanbul’ da faaliyetlerini sürdüren anaokullarının vizyon ve misyon bildirileri incelenmiştir. Bildirilerdeki benzer ve farklı yanları ortaya çıkartılmıştır. Anaokullarının

vizyon ve misyon bildirilerine okulların resmi internet sayfalarından ulaşılmıştır. Stratejik yönetimde önemli bir parça olan vizyon ve misyon ifadeleri kurumlar çalışanlar ve paydaşlar açısından teminat özelliği taşımakta olup gidilmek istenen yönü belirlemektedir (Korkmaz, 2019: 260). Okulların öğrenciler, veliler, çalışanlar hem de Türkiye ve dünyaya katacakları değer açısından yüklenicileri vizyon ve misyonları onların tercih edilmesinde oldukça önemli bir yere sahiptir.

Anaokullarının vizyon ve misyon ifadeleri incelendiğinde bir okulun vizyon ve misyon ifadesi yerine resmi internet sayfasında eğitim felsefesine yer verdiği görülmüştür. Bununla birlikte araştırmaya dahil edilen bir başka okulun da vizyon bildirisine yer vermediği sadece misyon bildirisini sayfasında belirttiği görülmüştür. Vizyon ve misyon bildirisini resmi internet sayfasında yayınlayan okulların vizyon bildirileri tematik olarak gruplandırıldığında okulların en çok Türkiye’de önde gelen örnek gösterilen ve tercih edilen olmak istedikleri görülmektedir. Okullar bunun ardından da uluslararası başarı sağlamak istemektedirler. Vizyon ifadelerinde Atatürk ilke ve inkılaplarına bağlılık ve dünya insanı yetiştirmek de okulların ortak vizyon ifadeleridir. Anaokullarının misyon bildirileri incelendiğinde ise arkadaşlık, dostluk, iyilik, dürüstlük duyguları gelişmiş bireyler yetiştirmek en çok kullanılan ifade olmuştur. Doğaya saygılı bireyler, üst eğitim kurumuna hazır bireyler, analitik düşünceye sahip bireyler ve yaratıcı bireyler yetiştirmek de en çok kullanılan misyon bildirileri olmuştur. Altınkurt ve Yılmaz (2011) tarafından yapılan çalışmada da vizyon ifadelerinde model okul tercih edilen okul olmak ilk sırada yer almakta, misyon ifadelerinde ise Atatürk ilke ve inkılaplarına uygun eğitim vermek ilk sırada yer almıştır.

Anaokullarının vizyon bildirileri 22 ana tema altında toplanmış olup misyon bildirileri ise 63 ana temada gruplanmıştır. Vizyon ve misyon bildirilerindeki 12 kavram ortak kullanılmıştır. Anaokullarının vizyon ve misyonları belirlenirken gerçekçi hedefler çatısı altında anlamsal bütünlük ifade eden kısa ve öz cümlelerde ifadeler belirtilmeli veliler, öğrenciler, çalışanlar Türkiye ve dünya açısından okulu anlamlandıran değerler belirtilmelidir. Anaokullarının vizyonlarına bakıldığında daha çok öncü tercih edilebilen olmak gelmektedir. Bu vizyon ışığında misyon ifadelerine bakıldığında ise daha çok öğrencilerin eğitim öğretim sonrasında kazanacakları yetkinliklere vurgu yapıldığı görülmektedir. Okulların öğrencilere kazandıracakları yetkinlikler ve başarılar için izleyecekleri methodlara misyon ifadelerinde daha az vurgu yapılmıştır. Vizyon ve misyon ifadelerinde dikkat çeken bir başka nokta da okul çalışanları için ortaya konulacak çalışma biçimi ve tercih edilebilirliğe dair ifadelerin yer almıyor olmasıdır. Okul çalışanlarına tanınacak imkanların da hem çalışan ve veliler açısından bilinirliği okulun tercih edilebilirliğini etkileyecektir. Çalışanlara yönelik okulların insan kaynakları politikaları değerlendirilmesi gereken bir konudur.

Öğrencilerin kazanacakları yetkinlikler için teknoloji, yabancı dil, okulun etkin ortamı ve altyapısı hakkında ifadelerin azlığı misyon bildirilerinde dikkat çekici olmuş ve bu bağlamda ilgili yönetimlerin bakış açısıyla etkileşimli yapıların değerlendirilmesi ve vizyon ve misyon ifadelerine taşınması çağdaş eğitim ve öğretim sisteminde velilerin ve tüm paydaşların bilgi edinme noktasında desteklenmesi yararlı olacaktır. Bundan sonraki araştırmacıların okulları özel ve kamu çerçevesinde değerlendirerek, farklı illerdeki modelleri de dahil ederek yurtdışındaki okulların da karşılaştırılmalı olarak incelemeye dahil edilmesi ile geniş bir açıdan çalışmayı farklı bakış açısı ile geliştirmeleri önerilmektedir. Çalışmanın alanla ilgilenen yöneticiler, veliler ve sektör çalışanları için okulların tanıtılması, gelişmiş ve geliştirilmeye açık

yönlerinin vurgulanması ve stratejik yönetim, kurumsal ilişkiler ve halkla ilişkiler perspektifleri açısından yarar sağlayacağı düşünülmektedir.

KAYNAKLAR

Açev, (1999). 7 Çok Geç. Erken Çocukluk Eğitiminin Önemi Üzerine Düşünceler ve Öneriler, Ankara.

Alkoç, G. P. (2010). Misyon ve Vizyon İfadelerinin İşletme Stratejisindeki Yeri ve İşletme Performansı Üzerindeki Etkileri, İstanbul Üniversitesi, Sosyal Bilimler Enstitüsü, Yüksek Lisans Tezi.

Altınkurt, Y. ve Yılmaz, K. (2011). İlköğretim ve Ortaöğretim Okullarının Vizyon, Misyon ve Değerleri İle İlgili Bir Çözümleme, Akademik Bakış Dergisi, 23, 1-15.

Akdemir, M. (2005). Örgütlerde Vizyon ve Yönetimi Teorik Bir Yaklaşım, Dumlupınar Üniversitesi, Sosyal Bilimler Enstitüsü, Yüksek Lisans Tezi

Akgemci, T.ve Güleş, H. K. (2009). *İşletmelerde Stratejik Yönetim*. Ankara: Gazi Kitabevi, 3-35.

Aral, N. Kandır, A. ve Yaşar, M.C. (2000). Okulöncesi Eğitim ve Anasınıfı Programları. Ya-Pa Yayınları, İstanbul.

Baş, T. ve Akturan, U. (2008). Nitel Araştırma Yöntemleri NVivo 7.0 ile Nitel Veri Analizi, Ankara, Seçkin Yayıncılık

Bryson, John M. (2004). Strategic Planning for Public and Nonprofit Organizations: A guide to Strengthening and Sustaining Organizational Achievement. San Francisco: Jossey-Bass.

Çevik, O. ve Ardıç, K. (2005). Belediye Başkanlarının Vizyon Ölçümlerine İlişkin Bir Araştırma: Belde Belediyeleri Örneği, Atatürk Üniversitesi İktisadi ve İdari Bilimler Dergisi, 19 (2), 263-277.

Diñer, Ö. (1996), Stratejik Yönetim ve İşletme Politikası, Beta Basım Yayım, İstanbul.

Emen, N., Polat, G. ve Küçüksüleymanoğlu, R. (2019). İmam Hatip Liselerinin Misyon Vizyon ve Değerler Bağlamında Karşılaştırılarak Değerlendirilmesi, Dumlupınar Üniversitesi Eğitim Bilimleri Enstitüsü Dergisi, 3(2), 14-28.

Demir, V. (2009), Sistemik Stratejik Planlama Yönetimi, TOBB Ekonomi ve Teknoloji Üniversitesi, Sosyal Bilimler Enstitüsü, Yüksek Lisans Tezi.

Doğan, S. ve Hatioğlu, C. (2009), İşletmelerde Vizyon ve Misyon Bildiri Geliştirme ve Önemi, Atatürk Üniversitesi İktisadi ve İdari Bilimler Dergisi, 23(2), 81-99.

Donnelly, J.H. ve Gibson, J.L. (1984), Readings In Organizations, Behaviour, Structure, Processes, Business Publications.

Erçetin, Ş. (2000). Lider Sarmalında Vizyon, Nobel, Ankara

Eren, E. (2000). *İşletmelerde Stratejik Yönetim ve İşletme Politikası (5. Baskı)*. İstanbul: Beta Basım Yayım Dağıtım A.Ş., 8-406.

- Eren, E. (2013). *Yönetim ve Organizasyon: Çağdaş ve Küresel Yaklaşımlar (11. Baskı)*. İstanbul: Beta Basım Yayım Dağıtım A.Ş., 4-204.
- Ginter, P. Duncan, W.J. Richardson, W.D. and Swayne, L.E. (1991). Analyzing The Health Care Environment: You Can't Hit What You Can't See, *Health Care Management Review*, 16(4),35-48.
- Güler, H.N. (2020). "Türkiye' de Faaliyet Gösteren Bankaların Vizyon ve Misyonlarına Yönelik Bir Araştırma", *Pearson Of Journal Of Social Sciences & Humanities*, cilt.5., sayı 5., s.85-106.
- Greenley, G.E. (1986). Does Strategic Planning Improve Company Performance, *Long Range Planning*, 19(2), 101-109.
- Ireland, R. D. Hoskisson, R.E. and Hitt, M.A. (2013). *The Management of Strategy Concept and Cases (International 10th Edition)* Canada, South Western Cengage Learning, 4-81.
- Kılıç, M. ve Erkan, V. (2006). Stratejik Planlama ve Dengeli Performans Yönetimi Yaklaşımları Bir Arada Olabilir Mi?, *Ticaret ve Turizm Eğitim Fakültesi Dergisi* (2), 77-93.
- Koçel, T. (2003), *İşletme Yöneticiliği*, 9. Basım, İstanbul, Beta Yayınevi.
- Korkmaz, M. (2019). Türkiye'deki Üniversitelerin Web Sayfalarında Yer Alan Vizyon ve Misyon İfadelerinin Uluslararası Karşılaştırmalı Olarak İncelenmesi, *Manisa Celal Bayar Üniversitesi Sosyal Bilimler Enstitüsü, Yüksek Lisans Tezi*.
- Köseoğlu, M. A. ve Temel, E. K. (2008). Sektörlere Göre Misyon İfadelerinde Kullanılan Ögelerdeki Farklılaşmalar: İMKB Şirketleri Üzerine Bir Araştırma. *Eskişehir Osmangazi Üniversitesi Sosyal Bilimler Dergisi*, 9 (2): 71-88.
- Marşap, A. (2017). *Çağdaş Stratejik Yönetişim, Global Strateşim Sistemi*, Nobel Akademik Yayıncılık, 1. Basım, Ankara.
- Özdemir, B. (2019). Esenyurt' taki Okulların Misyon ve Vizyon İfadelerinin İncelenmesi, *Marmara Üniversitesi İstanbul Zaim Üniversitesi, Eğitim Yönetimi ve Denetimi Ortak Yüksek Lisans Programı, Yüksek Lisans Tezi*.
- Ramazanoğlu, F. ve Bahçeci, B. (2006), *Örgütlerde Vizyon ve Misyon Kavramı, Doğu Anadolu Bölgesi Araştırmaları Dergisi*, 4(3), 52-56.
- Sabuncuoğlu, Z. ve Tokol, T. (2009). *İşletme*, Furkan Ofset, Bursa, 7. Basım
- Tülay, G. (2007), *Stratejik Yönetim ve Planlama Uygulamasında Karşılaşılan Sorunlar ve Çözüm Önerileri: İstanbul Büyükşehir Belediyesi Örneği*, Marmara Üniversitesi, Sosyal Bilimler Enstitüsü, Yüksek Lisans Tezi.
- Ülgen, H., Mirze S. K. (2014). *İşletmelerde Stratejik Yönetim (7. Baskı)*. İstanbul: Beta Basım Yayım Dağıtım A.Ş., 35-182.
- Yavuzer, H. (2002). *Çocuk Eğitimi El Kitabı, Remzi Kitabevi*, İstanbul.

<https://www.tozok.org.tr/Page/Tr/Uyelerimiz>

<https://www.istek.k12.tr/vizyon-misyon>

<https://www.arel.k12.tr/tr/kurumsal/misyon-vizyon-hedefler>

<https://www.mef.k12.tr/kurumsal/vizyon-ve-misyon/>

<http://www.cihangir.k12.tr/kurumsal/hakkimizda/vizyonumuz-ve-misyonumuz/>

<https://www.okyanuskoleji.k12.tr/s/kurumsal/hakkimizda/>

<http://www.ugurkoleji.com.tr/vizyon-ve-misyon>

<http://www.kultur.k12.tr/2/283496/kultur-anayasasi.html>

<http://www.taskolej.k12.tr/tr/misyonumuz---vizyonumuz>

<https://www.oguzkaankoleji.com/egitim-felsefemiz/>

<https://www.mecokullari.k12.tr/sikca-sorulan-sorular/>

OKUL ÖNCESİ ÖĞRETMEN ADAYLARININ STEM FARKINDALIKLARI

Günkut Mesci¹ ve Eda Erdaş-Kartal^{2*}

¹Arş Gör. Dr., Giresun Üniversitesi, Türkiye, gunkutmeci@gmail.com

²Dr. Öğr. Ü., Kastamonu Üniversitesi, Türkiye, erdaseda@gmail.com

*Sorumlu yazar

Özet

Araştırmalar STEM eğitime okul öncesi dönemde başlanması gerektiğini vurgulamaktadır. Okul öncesi dönemde STEM yaklaşımının doğru algılanıp uygulanmasında, okul öncesi öğretmenlerinin STEM yaklaşımı ile belli bir farkındalığa sahip olmaları önemlidir. Geleceğin öğretmenleri olan öğretmen adaylarının mevcut STEM farkındalıklarının tespit edilmesi, araştırmacılara, öğretmen adaylarının STEM ile ilgili farkındalıklarını arttırmak adına hazırlanacak ders içerikleri ve uygulamalar için yol gösterici olabilir. Bu nedenle bu çalışmada okul öncesi öğretmen adaylarının STEM farkındalıklarının incelenmesi amaçlanmıştır. Araştırma, genel tarama modellerinden ilişkisel tarama modelinin kullanıldığı nicel bir çalışmadır. Araştırmaya 2019-2020 öğretim yılında Türkiye'deki çeşitli üniversitelerinde öğrenim gören 147 okul öncesi öğretmeni adayları katılmıştır. Veriler demografik bilgi formu ve Buyruk ve Korkmaz'ın (2016) geliştirdikleri 'FeTeMM Farkındalık Ölçeği' kullanılarak toplanmıştır. Veriler SPSS programı kullanılarak analiz edilmiştir. Verilerin normal dağılım göstermemesi nedeniyle parametrik olmayan testler kullanılmıştır. Araştırma sonucunda öğretmen adaylarının STEM farkındalıklarının yüksek düzeyde ve olumlu yönde olduğu tespit edilmiştir. Öğretmen adaylarının olumlu STEM farkındalıklarının cinsiyete göre kadınlar lehine anlamlı şekilde farklılaştığı, olumsuz STEM farkındalıklarının ise anlamlı bir şekilde farklılaşmadığı ortaya koyulmuştur. Öğretmen adaylarının STEM farkındalıklarının daha önceden STEM ile ilgili bir ders alıp almamalarına ve yaşa göre anlamlı bir şekilde farklılaşmadığı ortaya koyulmuştur. Öğretmen adaylarının olumlu STEM farkındalıklarının sınıf düzeyine göre anlamlı şekilde farklılaştığı, olumsuz STEM farkındalıklarının ise anlamlı bir şekilde farklılaşmadığı tespit edilmiştir. Olumlu STEM farkındalıklarındaki anlamlı farkın 1.sınıf ve 4. sınıf arasında 4. sınıfta okuyanların lehine, 2.sınıf ve 4. sınıf arasında 4. sınıfta okuyanların lehine olduğu ortaya koyulmuştur. 147 öğretmen adayından sadece 17'si daha önceden STEM ile ilgili bir ders aldığını ifade etmiştir. Öğretmenlerin hizmet öncesi eğitimde STEM ile ilgili farkındalık düzeylerini arttıracak imkânlarla daha fazla karşılaştırılması ve verilen sınırlı düzeyde dersin niteliğinin bu dersleri alanlar lehine anlamlı bir farklılık oluşturacak şekilde gözden geçirilmesi önerilmektedir.

Anahtar Kelimeler: Okul öncesi, Öğretmen adayı, STEM farkındalık.

1. GİRİŞ

STEM (Science, Technology, Engineering and Mathematics); bilim ve teknoloji okuryazarlığı, yaratıcılık, iletişim, uyum sağlayabilme, problem çözebilme, esneklik, işbirlikçi çalışma ve eleştirel düşünme gibi 21. yüzyıl becerileri dediğimiz üst düzey becerilerin hedeflendiği bir eğitim yaklaşımıdır (Akgündüz vd., 2015). Bu eğitim yaklaşımı bütüncü STEM anlayışına dayanmaktadır. Bütüncü STEM anlayışında fen, teknoloji, matematik ve mühendislik disiplinlerinden birine ait bilgi ve becerilerin en az bir başka STEM disiplini ile bütüncüleştirilerek ele alınması ve öğretilmesi olarak tanımlanmakta, bireylerin bu disiplinlerden en az iki tanesini bütüncüleştirerek yeni ürünleri ortaya çıkarması hedeflenmektedir (Çorlu, Capraro ve Capraro, 2014). Buna karşılık geleneksel STEM anlayışında ise bu alanlardaki içerikler öğrencilere birbirinden kopuk olarak verilmektedir. STEM eğitim yaklaşımı ile hedeflenen becerilere geleneksel STEM anlayışı ile ulaşılamayacağı ifade edilmektedir (Akgündüz vd., 2015).

Bütünleştirici STEM eğitim yaklaşımı dünyanın birçok ülkesinde olduğu gibi ülkemizin gündeminde ve öğretim programlarımızda yer bulmaktadır. Kendi teknolojimizi kendimizin üretilen oluşu, PISA ve TIMSS gibi uluslararası sınavlarda OECD ülkelerinin ortalamasının altında kalan başarı düzeyimiz, ve STEM disiplinlerine yönelik mesleklerin seçiminde yaşanan düşüş gibi nedenler bu yaklaşımın ülkemizdeki öğretim uygulamalarına yansıtılmasının önemini daha belirgin hale getirmektedir (Akgündüz vd., 2015).

Araştırmalar; STEM deneyimlerinin okul öncesi dönemden kazandırılmaya başlamasının, ülkelerin ekonomilerine ve karşılaşılabilecek problemlere yenilikçi çözümler üretebilecek bir neslin yetiştirilmesine katkı sağlayacağını altını çizmektedir (Aronin ve Floyd, 2013; DeJarnette, 2012; Akt: Uğraş, 2017; NRC, 2011). Ayrıca lise son sınıf düzeyinde hedeflenen STEM kazanımlarına ulaşılabilmesinde okul öncesi dönemde verilen STEM eğitiminin önemli bir yer tuttuğu ifade edilmektedir (NRC, 2011). Bu yaklaşımın okul öncesi dönemden itibaren öğretim uygulamalarına yansıtılmasında öğretmenler önemli bir rol üstlenmektedir. Yapılan araştırmalar branş öğretmenlerinin kendi alanlarında uzmanlaşmalarının bir sonucu olarak STEM eğitim modelini sınıfıçi uygulamalarında kullanacak ve STEM becerileri ile donatılmış öğrencileri yetiştirecek yeterlilikte öğretmen profiline sahip olmadığımızı (Akgündüz vd., 2015; Çorlu, Capraro ve Capraro, 2014), ve öğretmenlerin de kendilerini bu konuda yeterli bulmamalarının doğal bir sonucu olarak bu modeli uygulamada çekimser kaldıklarını (Özbilen, 2018), buna karşılık öğretmenlerin STEM uygulamalarına yönelik olumlu görüş ve tutum sergilediklerini (Altan, Yamak ve Kırıkkaya, 2016; Çınar, Pırasa ve Sadoğlu, 2016) ortaya koymaktadır. Yine bu alanda yapılan çalışmaların bulguları, hizmet öncesi ve hizmetiçi öğretmen eğitimlerinde bütünleştirici STEM eğitiminin verilmesinin bir ihtiyaç olduğunu ortaya koymaktadır (Berlin ve White, 2010; Derin, Aydın ve Kırkıç, 2017).

Okul öncesi dönemde STEM yaklaşımının doğru algılanıp uygulanmasında, okul öncesi öğretmenlerinin STEM yaklaşımı ile belli bir farkındalığa sahip olmaları önemlidir. Geleceğin öğretmenleri olan öğretmen adaylarının mevcut STEM farkındalıklarının tespit edilmesi, araştırmacılara, öğretmen adaylarının STEM ile ilgili farkındalıklarını arttırmak adına hazırlanacak ders içerikleri ve uygulamalar için yol gösterici olabilir. Bu nedenle bu araştırmada okul öncesi öğretmen adaylarının STEM farkındalıklarının incelenmesi amaçlanmıştır. Bu amaç doğrultusunda aşağıdaki araştırma problemlerine yanıt aranmıştır:

1. Okul öncesi öğretmen adaylarının STEM farkındalıkları ne düzeydedir?
2. Okul öncesi öğretmen adaylarının STEM farkındalıkları cinsiyete göre farklılık göstermekte midir?
3. Okul öncesi öğretmen adaylarının STEM farkındalıkları yaşa göre farklılık göstermekte midir?
4. Okul öncesi öğretmen adaylarının STEM farkındalıkları sınıf düzeyine göre farklılık göstermekte midir?
5. Okul öncesi öğretmen adaylarının STEM farkındalıkları STEM ile ilgili daha önceden bir ders alıp almamalarına göre farklılık göstermekte midir?

2. YÖNTEM

Araştırma ilişkisel tarama yönteminin kullanıldığı nicel bir çalışmadır (Fraenkel and Wallen, 2009). İlişkisel taramada iki ya da daha fazla değişken arasında birlikte değişimin varlığı ve ya derecesi araştırılmaktadır. Bu ilişki bir neden sonuç ilişkisinden ziyade, değişkenin birinin bilinmesi durumunda diğerinin kestirilmesi ile ilgilidir (Karasar, 2005).

Araştırmaya 2019-2020 öğretim yılında Türkiye'deki çeşitli üniversitelerinde öğrenim gören 147 okul öncesi öğretmeni adayı katılmıştır. Veriler demografik bilgi formu ve Buyruk ve Korkmaz'ın (2016) geliştirdikleri 'FeTeMM Farkındalık Ölçeği' kullanılarak toplanmıştır. Ölçek, 5'li likert tipinde toplam 17 madde 2 faktörden oluşmaktadır (12 madde olumlu bakış ve 5 madde olumsuz bakış). Ölçeğin Cronbach alfa güvenilirlik katsayısı geliştirildiği çalışmada .93 olarak hesaplanmış, bu çalışmada ise .77 olarak hesaplanmıştır (Buyruk ve Korkmaz, 2016). Geliştirildiği çalışmada Cronbach alfa güvenilirlik katsayısı ölçekte yer alan olumlu görüş faktörü için 0.93, olumsuz görüş faktörü için 0.81 olarak hesaplanmıştır. Bu çalışmada ise olumlu görüş faktörü için 0.93, olumsuz görüş faktörü için 0.89 olarak hesaplanmıştır. Elde edilen değerler .70'in üzerinde olduğu için, ölçeğin güvenilir olduğuna karar verilmiştir.

Verilerin analizinde SPSS programı kullanılmıştır. Verilerin normal dağılım göstermemesi (her bir faktör için basıklık çarpıklık değerlerinin +-1'arasındadır ve yapılan Kolmogorov-Smirnov testinde p değeri 0.05'den küçüktür) nedeniyle öğretmenlerin STEM farkındalık düzeylerinin cinsiyete ve daha önceden STEM ile ilgili bir ders alıp almamasına göre farklılaşp farklılaşmadığının tespit edilmesi için Mann Whitney U testi kullanılmıştır. STEM farkındalık düzeylerinin yaşa ve sınıf düzeyine göre farklılaşp farklılaşmadığının tespit edilmesi için ise

Kruskal Wallis H testi kullanılmıştır. Farkın kaynağını belirlemek amacıyla grupların ikili kombinasyonları üzerinden Mann Whitney U testi (PostHoc) yapılmıştır.

3. BULGULAR

Araştırma sonucunda öğretmen adaylarının olumlu STEM farkındalıklarının yüksek düzeyde (ortalama: 4.22), olumsuz STEM farkındalıklarının ise düşük düzeyde (ortalama: 2.05) olduğu tespit edilmiştir.

Öğretmen adaylarının olumlu STEM farkındalıklarının cinsiyete göre kadınlar lehine anlamlı şekilde farklılaştığı, olumsuz STEM farkındalıklarının ise anlamlı bir şekilde farklılaşmadığı ortaya koyulmuştur (Tablo 1).

Tablo 1. Okul öncesi öğretmen adaylarının cinsiyete göre STEM farkındalıklarının ortaya koyan Mann Whitney U Testi sonuçları

STEM Farkındalığı	Cinsiyet	n	Sıra ort.	U	z	p
Olumlu Farkındalık	Kadın	115	79.74	1180.000	-3.103	.002*
	Erkek	32	53.38			
Olumsuz Farkındalık	Kadın	115	70.52	1440.000	-1.897	.058
	Erkek	32	86.50			

N:147; p<0.05

Öğretmen adaylarının STEM farkındalıklarının yaşa göre anlamlı bir şekilde farklılaşmadığı ortaya koyulmuştur (Tablo 2).

Tablo 2. Okul öncesi öğretmen adaylarının yaşa göre STEM farkındalıklarını ortaya koyan Kruskal Wallis H Testi sonuçları

STEM Farkındalığı	Yaş	n	Sıra ort.	sd	X ²	p
Olumlu Farkındalık	18-22	122	71.58	2	2.334	.311
	23-26	23	86.00			
	27-30	2	83.75			
Olumsuz Farkındalık	18-22	122	73.87	2	.376	.828
	23-26	23	73.11			
	27-30	2	92.00			

N:147; p<0.05

Öğretmen adaylarının olumlu STEM farkındalıklarının sınıf düzeyine göre anlamlı şekilde farklılaştığı, olumsuz STEM farkındalıklarının ise anlamlı bir şekilde farklılaşmadığı tespit edilmiştir (Tablo 3). Olumlu STEM farkındalıklarındaki anlamlı farkın 1.sınıf ve 4. sınıf arasında 4. sınıfta okuyanların lehine (1.sınıf ve 4. sınıf için p=.009), 2.sınıf ve 4. sınıf arasında 4. sınıfta okuyanların lehine olduğu ortaya koyulmuştur (2.sınıf ve 4. sınıf için p=.017).

Tablo 3. Okul öncesi öğretmen adaylarının sınıf düzeyine göre STEM farkındalıklarını ortaya koyan Kruskal Wallis H Testi sonuçları

STEM Farkındalığı	Sınıf Düzeyi	n	Sıra ort.	sd	X ²	p	Anlamlı fark
Olumlu Farkındalık	1	57	64.74	3	10.273	.016*	1/4
	2	70	74.10				2/4
	3	6	96.67				
	4	14	101.50				
Olumlu Farkındalık	1	57	79.68	3	3.324	.344	
	2	70	73.33				
	3	6	55.42				
	4	14	62.18				

N:147; p<0.05

Öğretmen adaylarının STEM farkındalıklarının daha önceden STEM ile ilgili bir ders alıp almamalarına göre anlamlı bir şekilde farklılaşmadığı ortaya koyulmuştur (Tablo 4).

Tablo 4. Okul öncesi öğretmen adaylarının STEM hakkında ders ve ya kurs alma durumuna göre STEM farkındalıklarını ortaya koyan Mann Whitney U Testi sonuçları

STEM Farkındalığı	Ders ve ya Kurs Alma	n	Sıra ort.	U	z	p
Olumlu	Evet	17	85.03	917.500	-1.138	.255
Farkındalık	Hayır	130	72.56			
Olumsuz	Evet	17	71.97	1070.500	-.211	.833
Farkındalık	Hayır	130	74.27			

N: 147; p<0.05

4. SONUÇ, TARTIŞMA VE ÖNERİLER

Araştırma sonucunda öğretmen adaylarının STEM farkındalıklarının yüksek düzeyde (olumlu farkındalık ortalama 4.22) ve olumlu yönde (olumsuz farkındalık ortalama 2.05) olduğu tespit edilmiştir. Bu bulgular; literatürdeki bazı çalışmalarla (Karakaya, Ünal, Çimen ve Yılmaz, 2018) uyum gösterirken, öğretmenlerin STEM farkındalıklarının cinsiyete göre değişiklik göstermediğini ifade eden çalışmalara (Bakırcı ve Karışan, 2017; Çevik, Danişay ve Yağcı, 2018) göre farklılık göstermektedir.

Öğretmen adaylarının olumlu STEM farkındalıklarının cinsiyete göre kadınlar lehine anlamlı şekilde farklılaştığı, olumsuz STEM farkındalıklarının ise anlamlı bir şekilde farklılaşmadığı ortaya koyulmuştur. Bu bulgular; literatürdeki bazı çalışmalarla (Karakaya vd., 2018) uyum gösterirken, öğretmenlerin STEM farkındalıklarının cinsiyete göre değişiklik göstermediğini ifade eden çalışmalara (Bakırcı ve Karışan, 2017; Çevik, Danişay ve Yağcı, 2018) göre farklılık göstermektedir.

Öğretmen adaylarının STEM farkındalıklarının yaşa göre anlamlı şekilde farklılaşmadığı ortaya koyulmuştur. Bu bulgular; genç ve tecrübesiz öğretmenlerin (daha yakın zamanda mezun oldukları için) STEM farkındalıklarının daha yüksek olduğunu savunan çalışmalara (Çevik, Danişay ve Yağcı, 2018; Karakaya vd., 2018) göre farklılık göstermektedir.

Öğretmen adaylarının olumlu STEM farkındalıklarının sınıf düzeyine göre anlamlı şekilde farklılaştığı, olumsuz STEM farkındalıklarının ise anlamlı bir şekilde farklılaşmadığı tespit edilmiştir. Olumlu STEM farkındalıklarındaki anlamlı farkın 1.sınıf ve 4. sınıf arasında 4. sınıfta okuyanların lehine (1.sınıf ve 4. sınıf için p=.009), 2.sınıf ve 4. sınıf arasında 4. sınıfta okuyanların lehine olduğu ortaya koyulmuştur (2.sınıf ve 4. sınıf için p=.017). Bu sonuç araştırmamızdaki yaş değişkeni ile ilgili bulgularla tutarlı değildir. Sınıf düzeyini yaş bağlamında düşünmek yerine, örneklem için düşünüldüğünde bu öğretmen adaylarının STEM farkındalığına, son sınıfta KPSS çalışırken (yeni bir yaklaşım olması nedeniyle, diğer güncel yaklaşımları da öğrendikleri gibi) ulaşmış olma ihtimalleri muhtemeldir.

Öğretmen adaylarının STEM farkındalıklarının daha önceden STEM ile ilgili bir ders alıp almamalarına göre anlamlı bir şekilde farklılaşmadığı ortaya koyulmuştur. Fakat bu bulgular özellikle hizmet içi eğitimler kapsamında STEM kursu alan öğretmenlerin farkındalıklarının geliştiği sonucunu gösteren çalışmalarla (Gökbayrak ve Karışan, 2017; Karakaya vd., 2018) ters düşmektedir. Daha önceden ders alıp almama değişkeni ile ilgili araştırma bulgularımızın literatür ile tutarsızlığı, örneklemdeki öğretmen adaylarının STEM ile ilgili aldıkları derslerin STEM farkındalıklarını anlamlı bir şekilde arttırmaktan uzak olduğunu göstermektedir. STEM'e yönelik derslerin ve kursların içeriklerinin daha nitelikli bir şekilde kurgulanması ve bu içeriğin öğretmen adaylarında farklılık oluşturacak şekilde uygulanmasının önemi üzerinde durulması önerilmektedir. Araştırmamızda 147 öğretmen adayından sadece 17'si daha önceden STEM ile ilgili bir ders aldığını ifade etmiştir. Öğretmenlerin hizmet öncesi eğitimde STEM ile ilgili farkındalık düzeylerini arttıracak imkânlarla daha fazla karşılaştırılması ve verilen sınırlı düzeyde dersin niteliğinin bu dersleri alanlar lehine anlamlı bir farklılık oluşturacak şekilde gözden geçirilmesi önerilmektedir. STEM eğitiminin okul öncesinde kalitesini ve önemini artırarak, öğretmenlerin çeşitli STEM eğitimleri ile olumlu farkındalık geliştirmeleri için çalışmalar yapılmalıdır.

Bu çalışmanın sonuçlarının; öğretmen adaylarının STEM ile ilgili farkındalıklarını arttırmak adına hazırlanacak ders içerikleri ve uygulamalar için yol gösterici olabileceği düşünülmektedir. Alan yazında okul öncesi öğretmenlerinin ve öğretmen adaylarının STEM eğitimi hakkındaki görüşlerini ve algılarını araştıran çalışmalar bulunmakla birlikte (Günşen, Uyanık ve Akman, 2019; Park, Dimitrov, Patterson ve Park, 2017), bu konudaki farkındalıklarını araştıran çalışmaların olmaması nedeniyle buna benzer çalışmaların yapılması önerilmektedir.

KAYNAKLAR

- Akgündüz, D., Aydeniz, M., Çakmakçı, G., Çavaş, B., Çorlu, M. S., Öner, T., & Özdemir, S. (2015). STEM eğitimi Türkiye raporu. *İstanbul: Scala Basım*.
- Altan, E. B., Yamak, H., & Kırıkkaya, E. B. (2016). Hizmet öncesi öğretmen eğitiminde FeTeMM eğitimi uygulamaları: Tasarım temelli fen eğitimi. *Trakya Üniversitesi Eğitim Fakültesi Dergisi*, 6(2), 212-232.
- Aronin, S. and Floyd KK (2013) Using an iPad in inclusive preschool classrooms to introduce STEM concepts. *Teaching Exceptional Children*, 45(4): 34-39.
- Bakırcı, H. & Karışan, D. (2018). Investigating the pre-service primary school, mathematics and science teachers' STEM awareness. *Journal of Education and Training Studies*, 6(1), 32- 42. [\[PDF\]](#)
- Berlin, D. F., & White, A. L. (2010). Pre-service mathematics and science teachers in an integrated teacher preparation program for grades 7-12: A 3-year study of attitudes and perceptions related to integration. *International Journal of Science and Mathematics Education*, 8(1), 97-115.
- Buyruk, B. ve Korkmaz, Ö. (2016). FeTeMM farkındalık ölçeği (FFÖ): Geçerlik ve güvenirlik çalışması. *Part B: Türk Fen Eğitimi Dergisi*, 3(2), 61-76.
- Çevik, M., Daniştay, A., & Yağcı, A. (2017). Evaluation of STEM (science-technology-engineering-mathematics) awareness of secondary school teachers with various variables. *Sakarya University Journal of Education*, 7(3), 584-599.
- Çınar, S., Pırasa, N., & Sadoğlu, P.G. (2016). Views of science and mathematics pre-service teachers regarding STEM. *Universal Journal of Educational Research*, 4(6).1479-1487.
- Çorlu, M. S., Capraro, R.M. & Capraro, M.M. (2014). Introducing STEM education: Implications for educating our teachers for the age of innovation. *Eğitim ve Bilim*, 39(171), 74-85.,
- Derin, G., Aydın, E., & Kırkıç, K. A. (2017). STEM (fen-teknoloji- mühendislik-matematik) eğitimi tutum ölçeği. *El-Cezeri Journal of Science and Engineering*, 4(3), 547-559.
- Gökbayrak, S. & Karışan, D. (2017). Investigating the effect of STEM based laboratory activities on pre-service science teacher's STEM awareness. *Journal of Human Sciences*, 14(4), 4275-4288.
- Günşen, G., Uyanık, G. ve Akman, B. (2019). Okul öncesi öğretmenlerinin STEM semantik algılarının ve STEM yaklaşımına yönelik düşüncelerinin belirlenmesi. *Kastamonu Eğitim Dergisi*, 27(5), 2173-2186. doi:10.24106/kefdergi.3387.
- Karakaya, F., Ünal, A., Çimen, O., & Yılmaz, M. (2018). Fen bilimleri öğretmenlerinin STEM yaklaşımına yönelik farkındalıkları. *Eğitim ve Toplum Araştırmaları Dergisi*, 5(1), 124-138.
- Karasar, N. (2005). *Bilimsel araştırma yöntemleri*. Ankara: Nobel Yayın Dağıtım.
- National Research Council (2011). *Successful K-12 STEM Education: Identifying Effective Approaches in Science, Technology, Engineering, and Mathematics*. Washington, DC: The National Academies Press.
- Özbilen, A. G. (2018). STEM eğitime yönelik öğretmen görüşleri ve farkındalıkları. *Scientific Educational Studies*, 2(1), 1-21.
- Park, M., Dimitrow, D. M., Patterson, L. G. & Park, D.Y (2017). Early childhood teachers' beliefs about readiness for teaching science, technology, engineering, and mathematics. *Journal of Early Childhood Research*, 15(3) 275-291.
- Uğraş, M. (2017). Okul öncesi öğretmenlerinin STEM uygulamalarına yönelik görüşleri. *Eğitimde Yeni Yaklaşımlar Dergisi*, 1(1), 39-54.

OLİMPOSLU TANRILAR SOFRADA

Defne Akdeniz^{1*} Habibe Turan² ve Güliz Başaran³

¹Dr. Öğr. Üyesi, Çanakkale Onsekiz Mart Üniversitesi, Türkiye, defneakdeniz@comu.edu.tr

²Çanakkale Onsekiz Mart Üniversitesi, Türkiye, hbbtrn1794@hotmail.com

³Çanakkale Onsekiz Mart Üniversitesi, Türkiye, guliz.basaran@hotmail.com

*Sorumlu yazar

Öz

Birçok topluluğun kökeninde paganist inanışlar bulunur. Bu sayısız pagan inanışların en bilinenleri arasında Hinduizm, Mısır çoktanrıcılığı, Yunan ve Roma dinleri bulunur. Paganist inanışların Tanrı kavramı günümüzün hâkim tektanrıcılık inanışından farklılıklar gösterir. Çoktanrıcılık olarak da bilinen bu dinlerde farklı özellik ve karakterlere sahip birden çok tanrı bulunur. Ayrıca bu tanrılar davranışları ve özellikleri bakımından insanlara benzemektedirler. Özellikle Yunan tanrıları ve tanrıçaları insansı özellikler göstermede öne çıkarlar. Bu insansı özellikler haz düşkünlüğü, kıskançlık, öfkelenmek, kin tutmak, intikam almak, çeşitli ahlaksız davranışlarda bulunmak olarak sıralanabilir. Ayrıca Yunan tanrı ve tanrıçaları insanlar gibi acıkırlar, yemeyi-içmeyi severler, gurme zevkler peşinden giderler, insanların kendilerine yiyecek sunmasını isterler, şenliklerde yer, içer ve eğlenirler. Bu çalışma Yunan tanrılarının ve tanrıçalarının sofralarını mercek altına almakta ve onların neler yiyip içtiğini belirlemeyi amaçlamaktadır. Bu kapsamda tanrı sofralarının izi sürülmüş ve beraberinde sofranın kuruluş amacı, sofradaki katılımcılar, yiyecekler ve içecekler ve sahneye damga vuran mitler ele alınmıştır. Batı resim sanatından örneklerin alındığı çalışma tanrı sofraları, yemek tarihi, mitoloji ve resim sanatı verileri ışığında incelenmiştir.

Anahtar Kelimeler: Yunan Tanrıları, Yemek, Şölen, Mitoloji, Resim Sanatı

1. GİRİŞ

İnsanlık yaratılışından itibaren doğada bilinmeyenleri açıklığa kavuşturmaya çalışmıştır. Evrenin başlangıcı kendisinin nasıl oluştuğu, çevresindeki doğa olaylarının nasıl geliştiğine dair anlayışını artırabilmek için "mit" denilen efsaneler ya da hikâyeler oluşturmuştur. Doğa güçleri anlama çabasındaki insan, inanç sisteminin büyük bir parçası olarak tanrıları yaratmıştır. Bu tanrılar farklı özellikleri ve görevleri bulunur. Örneğin şimşeklerin sorumlusu Zeus iken, gemileri batıran dev dalgaların sorumlusu ise öfkelenen Poseidon'dur.

İnsan, yarattığı tanrılara ve tanrısal varlıklara doğaüstü güçler yüklemekle birlikte, onları kendilerinden tamamen farklı bir varlık olarak görmeyip tanrılara insansı bazı özellikler yüklemiştir. Tarih boyunca farklı zaman dilimlerinde ve farklı coğrafyalarda inanılan bu tanrılar tıpkı insanlar gibi davranabilmektedir. İnsanlar gibi evlenip, çocuk sahibi olabilir, acıkıp yemek yiyebilir, ormanda gezintiye çıkabilir, kıskançlık duyabilir ve öfkelenip intikam alabilirler. Yunan mitlerinin tanrıları da davranışları ve özellikleri bakımından insanları andırmaktadır. Ölümsüz Yunan tanrıları, ölümsüzlüklerini sürekli kılabilmek için devamlı olarak nektar ya da ambrosia denilen ölümsüzlük içeceğini içmek durumundadırlar. İçeriği tam olarak bilinmeyen ancak içerisinde muhtemelen bal, şarap ve pek çok aromatik meyve ve çiçek özünün bulunduğu bu karışım, Yunan tanrıları için çok elzemdir.

Yunan tanrı ve tanrıçaları yiyecek-içeceğe yalnızca ölümsüzlük için ihtiyaç duymazlar. İnsanlığın kendilerini unutmadığını bilmek isteyen tanrılar, onlardan adaklar beklemektedir. Bir sunakta kendileri adına bol yağlı ve besili bir hayvan kurban etmelerini, hayvanın pişirilmesi sırasında çıkan dumanın Olympos dağının zirvesine ulaşmasını beklerler. Uzunca bir süre bol yağlı bir adağın iştah açıcı kokusunu duymadıklarında, insanlığın kendilerini unutmasından endişe duyar ve kimliklerini gizleyip teftişe çıkarlar.

Hazza düşkün Olympos tanrıları güzel bir ziyafet sofrasına oturma fırsatını kaçırmazlar. Yunan mitolojisindeki tanrısal varlıkların evliliklerinde ya da kutlamalarında onları mutlaka sofrada görürüz. Bu çalışma, kendilerine haz veren yiyecekleri yerken ve içecekleri yudumlariken gördüğümüz Olympos tanrılarını merccek altına almaktadır. Thetis ile Peleus'un, Cupid ile Psyke'nin düğününde, tebdili kıyafet misafir oldukları Philemon ile Baucis'in sofrasında, ve şölenlerde Olympos tanrılarının yeme-içme dünyasını incelemektedir.

2. OLİMPOS TANRILARININ SOFRALARI

2.1. Thetis ve Peleus'un Düğün Sofrası

Peleus ve Thetis'in düğünü, Yunan mitolojisindeki en ünlü efsanelerden biridir. Tarihin en bilinen savaşlarından biri olan Troya Savaşı'na yol açan hikâye şu şekildedir:

Nereus ve Doris'in kızları olan, Poseidon ve Zeus gibi tanrıların da gönlünü kaptırmış oldukları güzeller güzeli Thetis bir su tanrıçasıdır. Ancak Thetis'in doğuracağı erkek çocuğunun babasından daha güçlü olacağını öğrenen Poseidon ve Zeus Thetis'ten ellerini çekerler ve onu bir ölümlü olan Teselya kralı Peleus ile evlendirmeye karar verirler. Peleus ile evlenmek istemeyen Thetis ateş, su, ağaç, kuş, aslan, yılan, vs. kılığına girer, ne var ki At Adam (Kentaur) Kheiron'un çabaları sonucu Peleus'la evlenmeye razı olur. Thetis ve Peleus'un düğünü için Olimpos'ta tanrılar sofrası kurulur ve kavga tanrıçası Eris dışında tüm tanrılar düğüne davet edilir. Bu duruma sinirlenen Eris üzerine "En güzeline" yazdığı altın elmayı ortaya atar ve üç büyük tanrıça olan Hera, Athena ve Aphrodite güzellik yarışına girer. Zeus bu yarış için yargıç olarak Paris'i seçer ve üç tanrıçadan elmaya karşılık Paris'e Athena sonsuz akıl ve başarıyı, Hera Asya Krallığını, Aphrodite ise Spartalı Helena'nın aşkını vereceğini söyler. Paris altın elmayı Aphrodite'e verir ve bu olay Thetis ve Peleus'un oğlu Akhilleus'un ölmesine sebep olan Troya savaşına yol açacaktır (Erhat, 2007; Cömert, 1980; Malaguzzi, 2008, s.33; museodelprado.es).



Resim 1: Thetis ve Peleus'un Düğünü, Jacob Jordaens, 1636-1638, Prado Müzesi, İspanya

Thetis ve Peleus'un efsanesi, "Thetis ve Peleus'un Düğünü", "Paris'in Kararı" ve "Tanrıların Ziyafeti" başlıkları ile Cornelis van Haarlem, Joachim Wtewael, Handrick van Balen ve Peter Paul Rubens gibi birçok ressam tarafından resim sanatına konu olmuştur (Rodney, 1952, s. 64; Helliesen, 1977, s. 19; Cheney, 1987, s.136; Hollander, 2002, s.14). Dönemin önde gelen Flaman Barok ressamlarından biri olan Jacob Jordaens, Thetis ve Peleus'un Düğünü'nü 1636-1638 yılları arasında tasvir etmiştir. Bu eser günümüzde İspanya'da bulunan Prado müzesinde sergilenmektedir. Resim 1'de görüldüğü gibi Jordaens bu eserinde Yunan ve Roma Mitolojisi'nde geçen Thetis ve Peleus'un Düğünü'ne davet edilmeyen kavga tanrıçası Eris'in üzerinde "En güzeline" yazan altın elmayı ortaya

attığı anda Hera, Athena ve Afrodit'in giriştiği rekabeti betimlemektedir (Vlieghe, 1968, s.262-265). Resimde tanrı ve tanrıçaların birçoğunun belirgin bir şekilde tasvir edildiği görülmektedir. Afrodit çıplak vücudunu sergileyerek arkasına yaslanırken Cupid onun bacağına sarılmaktadır. Kendisine özgü miğferi, asası ve zırhıyla kolayca seçilen Athena, Afrodit'in üzerinden altın elmayı almak için uzanırken masanın diğer tarafındaki Hera'nın elmaya uzandığı görülmektedir. Athena'nın yükseltilmiş kolunun arkasında hilal ay diademiyle Artemis'in yüzü oldukça belirgin gösterilirken arka tarafta gölgeli ve kanatlı bir figür olan Eris olay yerinden ayrılırken resmedilmiştir (www.museodelprado.es, 2020). Jordan hikâyesinin ana ürünü olan altın elmayı resmin merkezine belirgin bir şekilde yerleştirirken ziyafet masasında yalnızca üzüm, incir ve limon gibi meyveler ile gösterişli şarap kadehlerine yer vermiştir.

2.2. Cupid ve Psyche'nin Dügün Sofrası

Aşkı temsil eden Cupid ve ruhu temsil eden Psyche miti beş yüzyıl boyunca heykel, resim, çizim, tiyatro, müzik ve dans gibi pek çok alanın konusu olmuştur (Rak, 2011, s.83). Bu kadar popüler olan bu mit şu şekildedir: Psyche, Miletos Kralı'nın üç kızından en küçüğü ve en güzel olanıdır. Psyche'nin güzelliği Miletosluları o kadar çok etkiler ki ona yeryüzüne inmiş Afrodit gibi tapınmaya başlarlar. Bu güzellik Miletos'un sınırlarını aşar ve Anadolu, Akdeniz, Ege kıyılarından insan kabileleri sırf bu güzelliği görmek için Miletos'a gelir. Güzellik ve aşk tanrıçası Afrodit'in Knidos'taki, Paphos'taki tapınaklarına kimsecikler uğramaz, kurbanlar kesilmez olur, sunaklarda soğumuş küllerle solmuş çelenkler birbirine karışır. Bu duruma çok sinirlenen Afrodit sevgi tanrısı olan oğlu Eros'u, Psyche'yi dünyanın en çirkin, en kaba erkeğine gönül vermesini sağlamak için görevlendirir. Ancak Eros Psyche'yi gördüğü anda ona âşık olur ve onu bir saraya yerleştirerek yanına isteklerini karşılaması için görünmez hizmetkârlar verir. Eros her akşam gece karanlığında Psyche'nin yanına gelir ancak sevgilisine kendisini görmek için herhangi bir girişimde bulunmamasını öğütler. Ama Psyche kız kardeşlerinin de ısrarıyla bir gece Eros uyurken sakladığı yanan yağ kandilini Eros'un yüzüne tutar ve onun sevgi tanrısı olduğunu anladığında elleri titrer. Bir damla kızgın yağ Eros'un omzuna damladığında Eros uyanır ve sevgilisini bırakıp gider. İki âşık uzun süre birbirine özlem duyarak ayrı kalır. Bu sırada Eros yataklara düşerken Afrodit ise Psyche'nin oldukça zor bin bir türlü iş yapmasını ister ve Psyche karıncalar, kamış, sudan yükselen ses, tanrı Zeus'un kuşu kartal ve kulenin yardımıyla verilen her işin altından kalkar. Ancak son görevi olan yer altı tanrısından aldığı ve içinde güzellik olduğunu bildiği kutuyu açtığında olduğu yere yığılarak derin bir uykuya dalar. Psyche'yi bulan Eros onu kucaklayarak tanrıların onlara acıyacaklarını ve onları ayırmayacaklarını söyler. Nihayetinde Zeus Afrodit'e oğlunu affetmesini buyurur ve o gece bu iki âşığın Olimpos'da tanrıların katılımıyla nikâhları kıyılır (Erhat, 1969, s. 135-146).



Resim 2: Giulio Romano, Çuha Adası'nda Ziyafet, 1527-30, Mantua, Palazzo Te, Cupid ve Psyche Odası

Cupid ve Psyche miti Jacopo Sellaio, Ercole de Roperti, Raphael, Niccolò dell'Abbate ve Giulio Romano gibi pek çok ressam tarafından farklı şekillerde tasvir edilmiştir (Rak, 2011, s.85). Bu ressamlardan Giulio Romano'nun 1526-1528 yılları arasında yaptığı çalışma İtalya'nın Mantua kentinde Te Palazzo da bulunan Cupid ve Psyche Odası'nın duvarlarını süslemektedir. Resim 2'de ilk duvarda bulunan resim yer almaktadır. Resmin merkezinde ziyafet masası bulunurken üst kısımdaki lobutlarda mitolojik olaylara yer verilmiştir. Resmin sol tarafında Cupid ve Psyche onuruna satirler tarafından düzenlenen rustik ziyafetin tanrıların şölenine karşı konumu, aşkın zıt ama tamamlayıcı yönünü göstermek içindir. Resimde bulunan melez insan-hayvan figürleri, insan doğasının daha içgüdüsel tarafına açık bir gönderme yapmaktadır. Masanın önünde Satir Pan, çıplak bir tanrıçaya ekme ruloları sunarken görülür. Bu, antik çağda Latince 'ekmek' anlamına gelen Panis tanrısının adından türediği inancına referans bir bilgi olarak alınabilmektedir. Masanın sağında ayakta duran Hermes ise bu düzensiz organize edilmiş ziyafeti üstün bir düzene sokarak donatmak ve eğlendirmek için tanrılar tarafından gönderilen elçidir (Malaguzzi, 2008, s.33-35).



Resim 3: Cupid ve Psyche'nin Düğünü, Giulio Romano, 1528, Mantua, Palazzo Te

Resim 3'te ise ilk resmin solundaki duvarda yer alan çizim gösterilmektedir. Romano Eros ve şehvetli gelini Psyche'yi sarhoş misafirleriyle birlikte sağdaki evlilik kanepesinde uzanmış, dolgun bir yetişkin şeklinde tasvir etmiştir. Âşıklar, kanepelerinin üstünde bulunan bir amorinodan (amorino, Roma mitolojisinde Cupid'i temsil eden gürbüz erkek çocuğu figürüdür-putto) evlilik çelenkleri almak için başlarını çevirirken, altlarındaki buruşuk ve basamaklı levhalar çiftin enerjisini ve sıcaklığını yansıtmaktadır. Çiftin solunda iki hizmetkâr onlara hizmet ederken, kanepenin önünde uzanmış köpek figürü ise çiftin aşkını yansıtmaktadır. Çiftin sağında, Bacchus kendini hoş altın ve gümüş tabakların sergilendiği bir masanın (Resim 4) köşesinde zorlukla yukarı doğru tutunurken resmedilmiştir. Onun hemen arkasında ise Silenus'un eşeği cesurca anırırken eserde kendine yer bulmuştur. Masanın diğer tarafında bulunan Apollon düşünceli hali dikkat çekerken, lünetlerde ve tavanda bulunan görüntüler Cupid ve Psyche'nin hikâyesini ve Zeus'un fetihlerini, aşağıda görülen çıplak bedenlerin erotik yüklü görüşlerinin vurgulandığı benzer cinsel enerjiyle yansıtılmaktadır. Romano'nun eserinde bulunan birçok şey uzun, kıvrımlı çizgi ve zarif abartılarla birlikte örülmüş, hareketli ve erotik bir şekilde tasvir edilmiştir (Poletti ve Radke, 2005, s.425-426). Romano eserinde mitolojik tanrılara, perilere, faunlara, satirlere ve egzotik hayvanlara yer vererek oldukça kalabalık ve mitolojik bir çalışma ortaya koymuştur.



Resim 4: Resim3'ten ayrıntı

2.3. Philemon ve Baucis'in Sofrası

Philemon ve Baucis, Yunan ve Roma mitolojisinde yer alan bir efsanenin kahramanlarıdır. Bu kahramanların yer aldığı hikâye Ovid'in *Metamorfozların*ın 8. Kitabında şu şekilde yer almaktadır:

Bir gün Merkür ve Jüpiter insan kılığında Frigya'ya gider ve oradaki hanelerin kapısını çalarak dinlenecek bir yer istediklerini söylerler. Herkes onlara kapılarını kapatırken Philemon ve Baucis adında yaşlı ve yoksul bir çift onları nezaketle evlerine kabul eder. Yaşlı kadın akşam yemeği için ortaya bir masa koyar ve masanın yüzeyini taze nane ile siler. Ardından masaya yeşil ve siyah zeytin, sonbahar kızılıklarından hazırlanmış şarap, kızarmış yumurta, turp, hindiba, bir parça peynir, kuru incir, ceviz, kuru meyve, hurma, elma ve üzümleri yerleştirir. Ancak garip bir durum vardır ki "sirkeye benzeyen" şarap içildikçe testideki şarap azalmaz ve yaşlı çift bu duruma şaşırır. Yaşlı çift misafirlere hazırlıksız yakalandıkları için tanrıya dua edip onları affetmesini dilerler ve evdeki tek hayvanları olan kazlarını akşam yemeği olarak kurban etmeye karar verirler. Çift kazı yakalamaya çalışırken kaz, evin misafirlerine sığınır. Merkür ve Jüpiter yaşlı çifte kazı kesmemelerini söyleyerek gerçek kimliklerini yani tanrı olduklarını onlara açıklarlar. Buldukları bölgeyi oradaki insanların onlara karşı sergiledikleri tavırlardan ve inançsızlıklarından dolayı sular altında bırakacaklarını bu yüzden çiftin onlarla birlikte dağa gelmelerini söylerler. Dağa çıkıp arkalarına baktıklarında bir ev hariç her yerin sular altında kaldığını ve yıkıldığını görürler. Yıkılmayan tek çatı Bacucis ve Philemon'un evidir ve evleri bir tapınağa dönüşmüştür. Tanrılar çifte dönüp onlardan diledikleri şeyi sorduklarında çift tapınağın koruyucuları olarak rahip ve rahibe olmak istediklerini ve ölümün onları aynı anda bulmasını istediklerini söylerler. Dilekleri tanrılar tarafından gerçekleştirilir ve rahip ile rahibe olarak hayatlarına devam ederler. Yıllar sonra ölüm geldiğinde ise ikisi de ağaca dönüşür (Ovid *Metamorphoses*, 8.611-724).

Philemon ve Baucis efsanesi resim sanatında oldukça popüler bir konu olmuştur. Otto Van Veen, Adam Elsheimer, Jean Matheus, Taddeo Zuccari, Bramantino Suardi, Virgil Solis, Jan van der Hoecke, Rembrandt van Rijn, Hendrick Goudt gibi Peter Paul Rubens de Philemon ve Baucis efsanesine eserlerinde yer veren sanatçılar arasındadır (Stechow, 1941).



Resim 5: Jüpiter ve Merkür Philemon ve Baucis'de, Peter Paul Rubens, 1620-1625, Kunsthistorisches Müzesi, Viyana, Avusturya

Baucis ve Philemon efsanesi Peter Paul Rubens tarafından 1620-1625 yılları arasında tasvir edilmiştir (Green, 2003, s.39). Bu eser günümüzde Viyana'da bulunan Kunsthistorisches Müzesi'nde sergilenmektedir. Resim 2'ye baktığımızda Merkür ve Jüpiter masanın sol tarafında yer alırken Philemon sağ tarafta oturmuş misafirlerini tanıma eğilimindedir. Baucis ise resmin ön tarafında yer alırken hikâyede yer aldığı gibi kazı kurban etmek için yakalamaya çalışırken tasvir edilmektedir. Resim incelendiğinde ressamın şarap mucizesinden ziyade kazın tanrılar için kurban edilecekken tanrının kuşu korumasına atıfta bulunduğu görülmektedir. Ancak Jüpiter'in elinde bulunan şarabın rengine bakıldığında hikâyede yer alan "sirkeye benzer" ifadesine vurgu yapıldığı düşünülmektedir (Stechow, 1941, s.108-109). Masanın üstünde yer alan yiyeceklere bakıldığında sadece hikâyede geçen meyvelere yer verildiği anlaşılmaktadır. Bu efsane ile Emmaus'ta Akşam Yemeği arasında bir bağlantı olduğu düşünülmektedir. Merkür ve Jüpiter'ün Tanrı ve İsa'yı temsil ettiği, Philemon ve Baucis'ün ise İsa'yı tanınamalarına rağmen onu yemeğe davet eden iki havarisini temsil ettiği düşünülmektedir. Bu benzerlik nedeniyle Philemon ve Baucis hikâyesi 17. yüzyıl resim sanatında sıklıkla kullanılmıştır (Stechow, 1941, s.107; Malaguzzi, 2008, s.37). Rubens'in eserindeki masa da genel anlamda Carravaggio'nun Emmaus'ta Yemek isimli eseriyle benzerlik göstermektedir. Şarap, meyve sepeti ve ekmeğe her iki eserde de yer verilmiştir. Yine Rubens'in eserinde bulunan meyve sepeti de doğurganlık, kutsallık, bolluk ve bereket gibi birçok anlamı olan ilk meyvelerle donatılmıştır (Warma, 1990, s.585). Üzüm ve elmanın ölüm ve dirilişle bağlantılı olduğu düşünüldüğünde ressamın yaşanan hikâyeyi bu yiyeceklerle de desteklediği düşünülebilir. Ancak hikâyede geçen yiyecekler arasında ekmeğe yer almamasına rağmen Rubens eserinde meyve sepetinin sağ tarafında bir tane ekmeğe yer vermiştir. Yine bu ayrıntı da eserin Emmaus'ta Yemek isimli çalışma ile ilişkili olduğunu düşündürmektedir. Ayrıca efsanede şarabın içilmesine rağmen azalmaması ile de İncil'de geçen Kana'da Düğün efsanesinde düğünde şarabın tükenmesi ile İsa'nın suyu şaraba dönüştürdüğü ilk mucizesine bir gönderme

yapıldığı düşünülmektedir.

2.4. Tanrıların Şöleni – Priapos Efsanesi

Çanakkale Boğazı kıyılarındaki Lapseki (Lampsakos) şehrinin büyük tanrısı Priapos'un başından geçen bir efsanede Yunan tanrıları ziyafette görülmektedir. Efsanenin başkahramanı, neredeyse kendisi kadar uzun erkeklik organı ile tanınan Priapos'tur. Priapos'un böylesine büyük bir erkeklik organı ile doğması ise ayrı bir efsanenin konusudur. Kısaca değinmek gerekirse, bu efsanede Priapos, güzellik Tanrıçası Afrodit ile baş tanrı Zeus'un birleşmesinden doğmuştur. Zeus'un nikâhlı karısı hem kocasının çapkınlıklarına duyduğu öfkeden, hem de doğacak çocuğun annesi Afrodit gibi güzel, babası Zeus gibi güçlü olur da diğer tanrıların hakkından gelir endişesiyle, Afrodit'in gebe karnına kem göz koymuş ve çocuğun sakat doğmasını sağlamıştır. Priapos, kocaman bir phallos'la dünyaya gelince tanrıça oğlundan utanmış ve onu kırlara bırakmıştır. Priapos mitolojiye sonradan girmiş ancak epey yer etmiş tanrısal bir varlıktır. Yamrı yumru, kısa boylu bir zavallı gibi görünen Priapos, erkeklik organı dolayısıyla bereketi simgelemektedir. Bu haliyle Priapos, Dionysos alayına girmiş, gövdesi ve tutumuyla Satirlere ve Silenlere benzediği için bu tanrılara karışmıştır. (Erhat, 2007;254).



Resim 6: Giovanni Bellini, Tanrıların Ziyafeti (Feast of the Gods), yakl.1514-1529, National Gallery of Art, Washington DC.

Efsaneye göre bir Bakkhos töreni sırasında Priapos çok içmiş ve alayda rastladığı Lotis adlı bir nemfe aşık olmuş. Gece Bakkhalar uyuyunca Lotis'in yanına sokulan Priapos tam muradına ermek üzereyken bir eşek anırmış, kız uyanmış ve kaçmış. Priapos'da olduğu yerde ve durumda kalakalmış, herkese alay konusu olmuş. Mitin Roma versiyonunda Lotis yerine tanrıça Vesta yer alır. Eşeğin anırması da tanrıçayı tehlikeden korumak için uyandırma amaçlıdır. Vesta bayramlarında eşeklerin çiçek çelenkleriyle süslenmesi de bu efsaneden gelmektedir (Erhat, 2007; 254).

Priapos'un alay konusu olduğu bu gece bir şölenle başlar ve bu şöleni en iyi şekilde yorumlayan eserlerden birisi Rönesans'ın Venedikli öncü ressamlarından biri olan Giovanni Bellini'ye aittir. Eserin en sağında Priapos, alay konusu olduğu durumda, sağ eliyle Lotis'in eteğini sıyrırken betimlenmiştir. Eserde karakterler soldan sağa doğru şu şekilde sıralanmıştır: şarap testisi taşıyan bir satir, elinde şarap fıçısı taşıyan turuncu kıyafetli Silenos; eşeğin önünde, genç kız görünümü maviler içindeki şarap tanrısı Baküs; fıçının arkasında pembe kıyafetli ormanlar tanrısı Silvanus (Faunus); başında kaskı ve elinde yılanlı kadusesiyle oturan Merkür (Hermes); yanındaki siyah kartalıyla kolayca ayırt edilen ve elindeki şarabıyla Jüpiter (Zeus); Jüpiter'in arkasında bulunan bir nemf ve bir satir; Jüpiter'in sağında yeşil kıyafetli ve sağ eliyle çapkınlık yapan Neptün (Poseidon) ve Venüs (Afrodit); Neptün'ün arkasında flütünü üfleyen Pan, Pan'ın yanında iki nemf; Ceres (Demeter) ve yanında lir çalan Apollon (Akdeniz, 2017;22).

Olimpos Tanrılarının şölen yaptığı bu efsanede, tanrıların ziyafet içeceği olarak şarap tükettikleri görülmektedir. Şarap ögesi, küçük Dionysos'un şarap decant ederken tasviri, Silenos'un belindeki şarap fıçısı ve Zeus'un elindeki şarap kadehi ile görünür kılınmıştır. Şölen sofrasında dikkat çeken bir diğer yiyecek ögesi ise Afrodit'in elinde ayva olduğunu tahmin ettiğimiz egzotik meyvedir. Poseidon'un yaramaz sağ eli ile tasvir edilmek istenen erotik sahne, afrodisyak olduğuna inanılan ayva meyvesi ile güçlendirilmiştir.

3. SONUÇ

İnsanoğlu yaradılışından itibaren evrenin kendisine sunduğu gizemi anlama uğraşı içerisinde olmuştur. İnsanoğlunun sahip olduğu bu dürtü onun sadece doğum, ölüm ve doğa olayları gibi çevresinde gerçekleşen eylemleri anlamaya çalışmasını değil aynı zamanda ölümsüz olma, genç kalma, güzel olma, sonsuz akıl ve başarıya sahip olma gibi doğaüstü özelliklerin ya da varlıkların var olduğuna inanmasını da sağlamıştır. Bu sebeple insan, bazen hayal gücünün yarattığı ürüne bazen ise çevresinde gerçekleşen ya da tanrısal olayların kanıtlarına mitsel anlatılarla ulaşmaya çalışmıştır.

Tanrılar, yaratıklar ve doğaüstü güçler arasında yaşanan olayları ele alan Yunan mitlerinde tanrılar ya da yaratıklar insandan tamamen farklı varlıklar değildir. İnsan gibi yaratılan tanrısal varlıkların da doğaüstü özelliklerinin yanında karın doyurmak, susuzluk gidermek, eğlenmek, âşık olmak gibi özelliklerin de olduğuna inanılmaktadır. Bu yüzden Yunan mitolojisinin insan odaklı bir mitoloji olduğu sonucuna ulaşılmakta, nitekim hikâyeler incelendiğinde, mitolojik canlıların insandan tamamen farklı olmadığı ve her olayın aslında insana bir mesaj vermekte olduğu anlaşılmaktadır.

Yunan mitolojisindeki tanrısal varlıkların da insanlar gibi yemeyi-içmeyi sevdikleri hatta zevkler peşinden giderek şenliklerde ve çeşitli kutlama törenlerinde bir sofraya etrafında yer aldıkları görülmektedir. Bu çalışma kapsamında da Yunan tanrılarının ve tanrıçalarının sofraları ve neler yiyip içtikleri incelenmiştir. Bu bağlamda araştırılan sofralarda elma, üzüm, incir, limon, ekme, hurma ve ayva gibi öğelerin bulunduğu görülmektedir. Aynı zamanda bu öğelerin doğurganlık, kutsallık, bolluk ve bereket gibi farklı anlamlar ve özellikleri taşıyan yiyecekler olduğu çeşitli mitler ile ortaya konmuştur. Özellikle şarabın bu sofraların öne çıkan ögesi olduğu anlaşılmaktadır. Ayrıca incelenen eserlerde Cupid ve Psyche'nin aşkını yansıtan köpek, Philemon ve Bacus tarafından tanrılara kurban edilmek istenen kaz ve tanrıçayı tehlikeden korumak için bağırarak eşek gibi hayvanlara da rastlanmaktadır.

Son olarak, bu çalışma sayesinde gastronomi ile mitolojik öğeler ilişkilendirilerek oluşturulacak akademik çalışmalara çeşitlilik kazandırılması amaçlanmıştır. Genel anlamda literatür incelendiğinde gastronomi alanında yapılan çalışmaların sektörel sorunlara odaklandığı görülmektedir. Bu bağlamda bu araştırma ile mitolojik sofralara ait yiyecek içecek öğelerin hikâyesinin açığa çıkarılması gastronomi ile ilgili yapılan bilimsel araştırmalara sanatsal bir bakış açısı katacağı düşünülmektedir.

4.KAYNAKÇA

- Akdeniz, D. (2017). *Resim Sanatında Gastronomi*. Ankara: Gece Kitaplığı.
- Cheney, L. D. G. (1987). The Oyster in Dutch Genre Paintings: Moral or Erotic Symbolism. *Artibus et Historiae*,135-158
- Cömert, B. (1980). *Mitoloji ve ikonografi*. Hacettepe Üniversitesi Sosyal ve İdari Bilimler Fakültesi Sanat Tarihi Bölümü.
- Erhat, A. (1969). *Mavi Anadolu*. Ankara: Bilgi Basımevi
- Erhat, A. (2007). *Mitoloji sözlüğü*. İstanbul: Remzi Kitabevi.
- Green, S. J. (2003). Collapsing Authority and "Arachnean" Gods in Ovid's Baucis and Philemon (Met. 8.611-724) . *Ramus*, 32(01), 39-56.
- Helliesen, S. (1977). " The Judgment of Paris" by Joachim Wtewael at Oslo. *Master Drawings*, 16-74.
- Hollander, M. (2002). *An Entrance for the Eyes: Space and Meaning in Seventeenth-Century Dutch Art*. Univ of California Press.
- Malaguzzi, S. (2008). *Food and Feasting in Art*. Los Angeles: Getty Publications.
- Marriage of Peleus and Thetis, (03.05.2020). Erişim Adresi: www.museodelprado.es
- Ovid Metamorphoses, 8.611-724
- Paoletti, J. T., ve Radke, G. M. (2005). *Art in Renaissance Italy*. Laurence King Publishing.
- Rak, Michele. (2011). From word to image: notes on the Renaissance reception of Apuleius's Metamorphoses. *En Futre Pinheiro-Harrison*, 2, 83-93.
- Rodney, N. B. (1952). *The Judgement of Paris*. Metropolitan Museum of Art.
- Stechow, W. (1940). The myth of Philemon and Baucis in art. *Journal of the Warburg and Courtauld Institutes*, 4(1/2), 103-113.
- Vlieghe, H. (1968). Jacob Jordaens's Activity for the Torre de la Parada. *The Burlington Magazine*, 110(782),262-268.
- Warma, S. J. (1990). Christ, First Fruits, and the Resurrection: Observations on the Fruit Basket in Caravaggio's London " Supper at Emmaus". *Zeitschrift für Kunstgeschichte*, 53(H. 4), 583-586.

ONDALIK GÖSTERİM KONUSUNA YÖNELİK GERÇEKLEŞTİRİLEN BİLİMSEL ÇALIŞMALARA İLİŞKİN İNCELEME

İrem KAHRAMAN^{1*} and Mevlüde DOĞAN²

¹ Öğretmen, İrem KAHRAMAN, Sınav Eğitim Kurumları, iremkahraman.ik@gmail.com*

² Dr. Öğretim Üyesi Mevlüde DOĞAN, Ondokuz Mayıs Üniversitesi, mdogan@omu.edu.tr

*Sorumlu Yazar

Özet

Matematik; kapsamlı ve yoğun bir müfredata sahip olan ve okullarda okutulan derslerden biridir. Sayılarla ilgilenen bu ders, öğrencilere karmaşık ve alışılmadık dışında gelmektedir. Ancak konu ne olursa olsun, aktarım doğru gerçekleştiği müddetçe karmaşa ve endişe ortadan kalkacaktır. Nitekim en karmaşık gelen konulardan birisi de ortaokul kademesinde karşımıza çıkmaya başlayan “Ondalık Gösterim” konusudur. Bu çalışmada “Ondalık Gösterim” konusu ile ilgili ulusal ve uluslararası kaynaklar taranmış; tezler, makaleler, konferans ve seminer bildirileri gibi farklı kategorilerde yer alan çalışmalara ulaşılmıştır. Bu yayınlar belli kriterlere göre incelenip, analiz edilerek çalışmanın amacı ortaya çıkarılmaya çalışılmıştır. Google Scholar, Researchgate gibi akademik çalışmaların yer aldığı veri tabanlarından, içerisinde “Ondalık” ifadesi geçen ve farklı konularda yürütülmüş toplam 25 çalışma seçilmiştir. Bu çalışmaların 17’si ulusal, 8’i ise uluslararası çalışmalardan oluşmaktadır. Bu çalışmalar; uygulama yılı, yayımlandıkları dergi türü, yayın erişim boyutu, ondalık ifadesinin kullanımı, araştırma yöntemi, örneklem türü, örneklem boyutu kriterleri doğrultusunda incelenmiştir. Elde edilen verilerin frekans ve yüzde değerleri hesaplanarak bulgulara ulaşılmıştır. Araştırmanın sonucunda en çok kullanılan ifadenin “Ondalık Sayı” olduğu belirlenirken, çalışmalarda genel olarak nitel araştırma yönteminin tercih edildiği görülmektedir. Yıllara göre dağılımına bakıldığında ise en çok çalışmanın 2016 yılında yapıldığı ve çalışmaların genellikle ilköğretim (5-8.sınıflar) kademesi ile gerçekleştiği sonucuna ulaşılmıştır. Araştırmadan elde edilen verilerin, Ondalık Gösterim konusunda yapılan diğer akademik çalışmalarla birlikte literatüre katkı sağlayacağı düşünülmektedir.

Anahtar Sözcükler: Ondalık sayı, matematik eğitimi, doküman incelemesi, seminer

1.GİRİŞ

Matematik; sayılar üzerine kurulmuş ve her anlamda hayatta kendine yer edinmiş, bilimlerin temelini oluşturan evrensel bir dildir. Okul müfredatlarında yer aldığı kısmıyla sarmal yapıda ilerlemekte ve konular arasında birbiri ile olan ilişkilerini korumaktadır. Ondalık gösterim de bu anlamda matematiğin temel yapı taşı olarak nitelendirilebilecek konulardandır.

Paydası 10’un kuvveti olan ya da bu forma dönüştürülebilen kesirlere “Ondalık kesir” veya “Kesirlerin Ondalık gösterimi” denir. Her iki kullanım da doğru olarak kabul edilmektedir. Ancak kesirleri ondalık şekilde ifade ettiğimiz için “Rasyonel sayıların ondalık gösterimi” demek daha doğru olacaktır. Günlük hayatta da doğru kullanım olan ondalık gösterim yerine yanlış bir kullanım olan ondalık sayı kavramı ile sıkça karşılaşılmaktadır. Bu da öğretimde kavram karmaşasına yol açmaktadır. Her ondalık gösterim aslında bir rasyonel sayı olduğundan ondalık sayı söylemini rasyonel sayıların ondalık gösterimi şeklinde ifade etmek yerinde olacaktır. Örneğin $\frac{1}{2}$ kesri $\frac{5}{10}$ veya 0,5 şeklinde yazılabilir. Son iki yazılışa kesirlerin ondalık gösterimi, bazen de dil alışkanlığıyla ondalık sayı denir. (Altun, 2016, s.267).

Her ne kadar anlaşılması yönünden kolay bir konu olsa da öğrenciler ondalık gösterim konusuna bir tereddütle yaklaşırlar. Bu da öğrencilerin ondalık gösterimi hayatlarına yeterince uyarlayamadıklarından ve konuyu bütünüyle kavrayamadıklarından kaynaklanmaktadır. Eğer “Ondalık

gösterim” olmasaydı günümüz matematiği bu kadar gelişemeyecekti ve aynı zamanda matematik bu şekilde işlevsel olamayacaktı.

“Avrupa’da ondalık gösterimlerle ilgili eser İtalyan matematikçi Francesco PELLIS (diğer adıyla Pellizzati) tarafından yazılmıştır. Bu eser “Tüccari Hesaba Dair” adını taşımaktadır. Adı geçen eser Torino’da 1492 yılında yayımlanmıştır. Aritmetikte ilk defa ondalık gösterim sistemini keşfeden ve bu konuda eser veren kişi Giyaseddin Cemşid’dir. Ondalık gösterimin keşfi, başlarda Simon Stefan’a atfedilmiştir. 1948 senesinde Alman bilim tarihçisi Pouluckey, yaptığı araştırmalar sonucu, ondalık gösterimleri asıl Cemşid’in bulduğunu ispatlamış ve ilim âlemine kabul ettirmiştir. Ondalık gösterim kuralını ilk defa o kullanmış, bunlar üzerinde toplama, çıkarma, çarpma ve bölmeler yapmıştır. Avrupa’da ise, bu sistem ancak 16. asırdan sonra kullanılabilmiştir” (Göker, 1997).

Bu çalışmaların ardından ondalık gösterim hakkında yapılan araştırmalar ve çalışmalar ilerleyerek günümüze kadar ulaşmıştır. Gerek tezlerde gerekse makalelerde çalışma konusu olarak ondalık gösterim sıkça seçilmiştir. Bazı araştırmacılar çalışmalarında ondalık ifadesi ile birlikte kesir kavramını, bazıları sayı, bazıları ise gösterim kavramını kullanmanın doğru olduğunu düşünmektedir. Doğru kullanım olarak karşımıza çıkan ifade en belirgin şekliyle “Ondalık Gösterim” dir. Yapılan literatür çalışmaları sonucunda da her ne kadar yanlış bir kullanım olsa da “Ondalık sayı” kavramının sıklıkla kullanıldığı karşımıza çıkmaktadır. Milli Eğitim Bakanlığı Öğretim Programları içerisinde de ondalık söylem olarak ondalık gösterim kullanılmaktadır.

Ortaokul matematik dersi öğretim programı incelendiğinde ondalık gösterim konusunun “Sayılar ve İşlemler” öğrenme alanı içerisinde yer aldığı ve 5. Sınıftan itibaren müfredatta olduğu görülmektedir. 6 kazanım, 20 ders saati ile 5. Sınıf müfredatının %11’ini oluşturan ondalık gösterim konusu; 8 kazanım, 18 ders saati ile 6.sınıf müfredatının %10’ununu oluşturmaktadır. Artan kazanım sayısına rağmen ders saatinin ve müfredatta edinilen yerin azalıyor oluşu; konunun yoğunluğu bakımından hafifletilmiş olduğunun bir göstergesidir. Öğretim programı 7.sınıf düzeyinde incelendiğinde ondalık gösterim konusu; rasyonel sayıların ondalık gösterim şeklinde yazımı olarak karşımıza çıkmaktadır. 8. Sınıfta ise doğrudan ondalık gösterim konusunu görmemekle birlikte “Kareköklü ifadeler” konusunun içerisinde ondalık ifadelerin kareköklerinin alınması şeklinde karşılaşılmaktadır. Sarmal bir yapıda olan müfredat; ondalık gösterim konusuna da ortaokul düzeyinde her sınıf kademesinde değinmektedir.

Bu çalışmada ondalık gösterim konusunda farklı alanlarda yapılmış çalışmalar incelenip, bu çalışmalar üzerinden veri analizleri yapılmıştır. Elde edilen bulguların da literatüre katkı sağlayacağı düşünülmektedir.

2.YÖNTEM

Çalışmamızda ulusal ve uluslararası kaynaklardan erişim sağlanan makaleler derinlemesine incelenerek elde edilen veriler arasındaki ilişkiler ortaya çıkarılmaya çalışılmıştır. Kitap, dergi, gazete, e-içerikli belgeler gibi yazılı materyallerin incelendiği araştırma deseni doküman incelemesi olarak nitelendirildiğinden (Yıldırım ve Şimşek, 2013) bu çalışmada nitel araştırma desenlerinden doküman incelemesi yöntemi kullanılmıştır. Doküman incelemesi, araştırılacak olgu veya olgular hakkında bilgi içeren yazılı materyallerin analiz edilmesidir (Yıldırım & Şimşek, 2013).

2.1.Örnekleme

Araştırmanın evrenini ulusal ve uluslararası tüm kaynaklarda yer alan “Ondalık Gösterim” ile ilgili çalışmalar oluşturmaktadır. Geniş çapta ve her alandan örneği alınmış, incelenen bu kaynaklardan erişim sağlanan toplamda 25 adet makale de araştırmanın örneklemini oluşturmaktadır. Örnekleme oluşturan makaleler Tablo 2.1.’de sunulmuştur.

Tablo 2.1. İncelenen makalelere ait genel bilgiler

Çalışma yılı	f	Çalışmanın adı
2015	3	Sekizinci sınıf öğrencilerinin sayı ve sayı kümeleriyle ilgili kavrayışlarının incelenmesi (Baştürk, S., 2015).

-
- From rational numbers to algebra: Separable contributions of decimal magnitude and relational understanding of fractions. (DeWolfa, M., Bassokb, M., & Holyoa, K., 2015).
- Altıncı ve sekizinci sınıf öğrencilerinin ondalık kesirlerle ilgili sahip oldukları kavram yanlışları ve nedenleri (Yavuz Mumcu, H., 2015).
- 2016 7 Okulda üniversite modeli-temelli öğretimin 5. Sınıf öğrencilerinin kesir bilgisini geliştirme üzerine etkisi (Aydın, U., Birgili, Ö., Özcan, M., Taylan, R., Pekkan, Z., 2016).
- İlkokul 4. Sınıflarda Matematik Tarihi Kullanımının Öğrenciler Üzerindeki Etkileri (Ersoy, E., Öksüz, C., 2016).
- Ortaokul 5. Sınıf matematik dersi öğretim programının kesirler ünitesinin değerlendirilmesi (Hıdıroğlu, Ç., 2016).
- Sekizinci sınıf öğrencilerinin kesirlerde sayı duyularının incelenmesi (Kartal, A., 2016).
- Conceptual knowledge of decimal arithmetic (Lortie-Forgues, H. ve Siegler, R., 2016).
- Ortaokul matematik öğretmeni adaylarının reel sayıları kavrayışlarında temsillerin rolü (Toluk Uçar, Z., 2016).
- A Grade-4 Teacher's Mathematics: The Case of Annie's Understanding of Decimal Fractions (Tzur, R., Hodkowski, N., Uribe, M., 2016)
- 2017 6 Yetişkinlerin davranışlarını değiştirmenin güçlüğü: Bölme örneği (Albayrak M., Şimşek, M., 2017).
- Dördüncü ve beşinci sınıf öğrencilerinin ondalık gösterim konusundaki kavram yanlışlarının ve hatalarının tespiti ve analizi (Altıparmak, K., Palabıyık, E., 2017).
- Sınıf ve ortaokul matematik öğretmenlerinin kavram yanlışlarına ilişkin açıklamaları (Gökkurt Özdemir, B., Bayraktar, R., Yılmaz M., 2017).
- Decimal dilemmas: Interpreting and addressing misconceptions (Jong, C., Thomas, J., Fischer, M., Schack, E., Davis, M., Bickett, M., 2017).
- Rasyonel sayılar konusunun öğretiminde kavram haritasının kullanılabilirliğinin değerlendirilmesi (Kutluca, T., Döner, M., Butakin, V., 2017).
- Decimal numbers a potancial bridge between rational numbers represantations (Morais, C. And Serrazina, L., 2017).
- 2018 5 Yedinci Sınıf Öğrencilerinin Yüzdeler Konusunda Yaşadıkları Zorluklar ve Çözüm Önerileri (Erdem, E., Özçelik, A., Gürbüz, R., 2018).
- Models' use and adaptation aiming at conceptual understanding of decimal numbers (Morais, C., Serrazina, L., 2018).
- Sınıf öğretmenliği öğrencilerinin sayı kümelerine ilişkin hazırbulunuşluklarının sözel, matematiksel ve model temsilleriyle incelenmesi (Nayir, Ö., Kurt, G., Koştur, M., Türkoğlu, H., Mirasyedioğlu, Ş.,
-

	2018).
	Learning process of decimals through the base ten strips at the fifth grade (Rahayu, A. P., & Putri, R. I. I., 2018).
	Kesirler konusuna ilişkin öz değerlendirme ölçeği geliştirilmesi (Yıldız, Ş., 2018).
2019	Analysis of sixth graders' difficulties in solving mathematics Word 4 problems on whole numbers, fractions and decimals (Kusuma, U., Retnawati, H., 2019).
	İlkokul ikinci ve üçüncü sınıf öğrencilerinin basamak değeri kavrayışları (Paydar,S., Sarı, M., 2019)
	İlköğretim Matematik Öğretmeni Adaylarının Cebirle İlgili Öğretimsel Strateji Bilgi Gelişimleri (Şahin, Ö., Soylu, Y., 2019)
	Matematik Öğretmen Adaylarının Durum Temelli Çalışmalarının Öğrenci Bilgilerine Yansımaları (Yılmaz, N., 2019)
Toplam	25

Tablo 2.1'e bakıldığında 2015-2020 yılları arasında incelenen çalışmaların en çok (yedi tane) 2016 yılında yapıldığı görülmektedir.

2.2. Verilerin Toplanması ve Analizi

Bu araştırmada veri toplama yöntemi olarak doküman incelemesi kullanılmıştır. Ulusal ve uluslararası kaynaklar taranmış ve içerisinde "Ondalık" ifadesi geçen ulusal ve uluslararası çalışmalardan temsili 25 çalışma seçilmiştir. Çalışmalar detaylı bir şekilde okunup, incelenmiş ve önceden belirlenen; çalışmaların isimleri ve ait oldukları yıllar, çalışma konuları, yıllara göre dağılımları, yayımlandıkları dergi türü, yayınlara erişim boyutları, ondalık ifadesinin kullanımı, araştırma yöntemleri, örneklem türü ve örneklem boyutlarının incelenmesi kriterleri doğrultusunda kategorize edilmiştir. Her bir kategorinin frekans ve yüzde değerleri hesaplanarak verilerin analizleri yapılmıştır.

3. BULGULAR

Araştırmayı oluşturan 25 çalışma incelendiğinde; ondalık gösterimle ilgili en çok çalışılan konular; matematikte karşılaşılan kavram yanlışlarıdır. Bunun yanında öğrencilerin matematikteki kavrayış ve algılarını konu alan çalışmalara da sıkça yer verilmiştir. Matematik başarısı ve derleme çalışmaları da konu bazında karşımıza çıkmaktadır. Çalışma konuları ve sınıf düzeyleri beraber incelendiğinde ise kavram yanlışları ve kavrayış konusu tüm sınıflar düzeyinde çeşitlilik gösterirken; başarı konusu üzerine yapılan çalışmalar belli sınıf düzeyleri bazında kısıtlı kalmıştır. Çalışmadan elde edilen veriler farklı kategorilerde incelenmiş ve her biri için ayrı ayrı frekans ve yüzde değerleri hesaplanmıştır. Çalışma konularına ait veriler Tablo 3.1.'de yer almaktadır.

Tablo 3.1. Çalışma konularına ait veriler

Çalışma konuları	Sınıf düzeyi	Çalışma Sayısı	%
Kavram yanlışlığı	İlköğretim(1-4)	1	4
	İlköğretim(5-8)	4	16
	Ortaöğretim(9-12)	0	0
	Lisans	2	8
	Lisansüstü	0	0
	Öğretmen	1	4

Başarı	İlköğretim(1-4)	1	4
	İlköğretim(5-8)	1	4
	Ortaöğretim(9-12)	0	0
	Lisans	0	0
	Lisansüstü	0	0
	Öğretmen	0	0
Kavrayış ve algı	İlköğretim(1-4)	3	12
	İlköğretim(5-8)	5	20
	Ortaöğretim(9-12)	0	0
	Lisans	3	12
	Lisansüstü	0	0
	Öğretmen	2	8
Diğer	İlköğretim(1-4)	0	0
	İlköğretim(5-8)	0	0
	Ortaöğretim(9-12)	0	0
	Lisans	0	0
	Lisansüstü	0	0
	Öğretmen	2	8
Toplam		25	100

Kavram yanlışları, başarı, kavrayış ve algı; matematik veya eğitim alanındaki çalışmalarda ele alınan konular olarak karşımıza çıkmaktadır. Örneklem içerisinde farklı alanlardan çalışmalar da olduğu için bu araştırmalar “Diğer” konu başlığı altında ele alınmıştır.

Makaleler çalışıldığı yıl bazında incelenmiş olup, verileri Tablo 3.2.’de sunulmuştur.

Tablo 3.2. Yıllara ait çalışma verileri

Çalışmanın yapıldığı yıl	f	%
2015	3	12
2016	7	28
2017	6	24
2018	5	20
2019	4	16
Toplam	25	100

Oluşturulan Tablo 3.2.’den görüldüğü üzere incelenen çalışmaların ilkinin 2015 yılında, sonuncusunun ise 2019 yılında yapıldığı gözlemlenmiştir. İncelenen çalışmaların içerisinde en çok çalışma yedi tane (%28) ile 2006 yılında yapılırken; en az çalışma üç tane (%12) ile 2015 yılında yapılmıştır.

Yapılan çalışmaların yayınlandıkları dergi türleri araştırılmış ve elde edilen veriler Tablo 3.3.’te yer almaktadır.

Tablo 3.3. Çalışmaların yayınlandığı dergi türüne ait veriler

Dergi türleri	f	%
Eğitim	19	76
Fen	2	8
Sosyal	2	8
Psikoloji	2	8
Toplam	25	100

Çalışmaların önemli bir kısmını 19 tane (%76) ile eğitim alanındaki dergiler oluşturmaktadır. Bunu ikişer tane (%8) ile fen, sosyal ve psikoloji alanlarındaki dergiler takip etmektedir.

Araştırmada yer alacak çalışmalar belirlenirken; veri çeşitliliğinin artırılması ve daha geniş kapsamda bir çalışma yürütülmesi adına hem ulusal hem de uluslararası çalışmaların araştırmaya dâhil edilmesine özen gösterilmiştir. İncelenen çalışmalar yayın erişim boyutunda incelenmiştir ve elde edilen sayısal veriler Tablo 3.4.’de yer almaktadır.

Tablo 3.4. Yayın erişim boyutuna ait veriler

Yayın erişim düzeyi	f	%
Ulusal	17	68
Uluslararası	8	32
Toplam	25	100

Oluşturulan tablo incelendiğinde çalışmaların 17 tanesinin %68 gibi önemli bir oranla ulusal çalışmalardan oluştuğu, kalan 8 çalışmanın ise %32'lik oranla uluslararası alanda olduğu gözlemlenmiştir.

İncelenen çalışmaların hepsinde “Ondalık” kelimesi yer almaktadır. Bu çalışmalarda yer alan “ondalık” ifadesi farklı şekillerde ifade edilmektedir. Tablo 3.5. bu verilere ait frekans ve yüzde değerlerini içermektedir.

Tablo 3.5. Ondalık ifadesinin kullanımına ait bilgiler

Ondalık söylemler	f	%
Ondalık sayı	15	60
Ondalık kesir	5	20
Ondalık gösterim	5	20
Toplam	25	100

Çalışmalarda en çok kullanılan ondalık ifadesi 15 çalışma ve %60'lık değerle “Ondalık Sayı” ifadesidir. Bu kullanım her ne kadar yanlış da olsa çalışmadaki en sık kullanılan söylem olmuştur. Bunu beşer çalışma ve %20'lik değerle “Ondalık Kesir” ve “Ondalık Gösterim” izlemektedir.

Bu kısımda da incelenen çalışmaların hangi araştırma yöntemi esas alınarak analiz edildiği yer almaktadır. Araştırma yöntemlerine bağlı olarak hesaplanan frekans ve yüzde değerleri Tablo 3.6.'da yer almaktadır.

Tablo 3.6. Araştırma yöntemine ait veriler

Araştırma Yöntemi	f	%
Nicel	7	28
Nitel	10	40
Karma	8	32
Toplam	25	100

Elde edilen veriler incelendiğinde 10 çalışmada nitel araştırma yöntemi kullanılarak analiz yapılırken; 7 çalışmada ise nicel araştırma yöntemlerinden yararlandığı görülmektedir. 8 çalışmada ise her iki analiz yöntemi birlikte kullanılmış ve karma araştırma yöntemi çalışmaların deseni olarak seçilmiştir.

İncelenen çalışmaların örneklem gruplarına ait veriler ise Tablo 3.7.'de sunulmuştur.

Tablo 3.7. Örneklem türüne ait veriler

Örneklem türü	f	%
İlköğretim(1-4)	5	20
İlköğretim(5-8)	10	40
Ortaöğretim(9-12)	0	0
Lisans	5	20
Öğretmen	5	20
Lisansüstü	0	0
Toplam	25	100

İncelenen çalışmaların örneklem gruplarında İlköğretim (5-8) kademesi 10 çalışma ile karşımıza çıkmaktadır. Bunu beşer çalışma ile Öğretmen, İlköğretim (1-4) ve Lisans kademesi takip etmektedir. Ortaöğretim (9-12) ve Lisansüstü gruplarda yapılmış çalışma mevcut değildir.

Örneklem türünün incelenmesinin ardından örneklem boyutları ele alınmış ve edinilen veriler Tablo 3.8.'de ifade edilmiştir.

Tablo 3.8. Örneklem boyutuna ait veriler

Örneklem boyutu	f	%
0-100	17	68
101-200	4	16
201-300	3	12
801-900	1	4
Toplam	25	100

Elde edilen veriler örneklem boyutunda incelendiğinde 17 çalışma (%68) ile en çok 0-100 katılımcı arasındaki örneklem gruplarıyla çalışıldığı görülmektedir. Bunu 4 çalışma ile 101-200 katılımcı grubu takip etmektedir. Burada dikkat çeken bir diğer nokta ise örneklem boyutunun artmasına paralel olarak çalışma sayısının azalmasıdır. En çok sayıda katılımcı ile gerçekleşen çalışmada 801-900 katılımcı olduğu görülmüştür.

TARTIŞMA, SONUÇ ve ÖNERİLER

Matematik eğitiminde önemli bir yere sahip olan ondalık gösterim konusunda yapılmış birçok çalışma mevcuttur. Bu çalışmaların bazıları tez, bazıları ise makale veya konferans bildirisi şeklinde literatürde yer edinmiştir.

Bu çalışmada 25 tane makale incelenmiştir. Bu çalışmaların 17 tanesi ulusal kaynakların, 8 tanesi ise uluslararası kaynakların incelenmesi sonucu elde edilmiştir. İncelenen çalışmaların ilki 2015 yılına aitken, incelenen son çalışma 2019 yılına aittir. Bu yıllar arasında doküman analizi içerisinde %28'lik oranla en çok sayıda(7 tane) çalışmanın yapıldığı yıl 2016 yılı olmuştur. Bunu 6 çalışma (%24) ile 2017, 5 çalışma (%20) ile 2018; 4 çalışma (%16) ile 2019 ve 3 çalışma (%8) ile 2015 yılları takip etmektedir.

Araştırma sonucunda yıllara göre çalışmaların farklı dergilerde yayınlandığı gözlemlenmiştir. Elde edilen bulgular neticesinde %76'lık (19 çalışma) önemli bir oranla eğitim alanındaki dergiler ilk sıradadır. Bunu ikiye çalışmanın yayınlandığı fen sosyal ve psikoloji alanlarındaki dergiler takip etmektedir. 17 çalışmanın ulusal, diğer 8 çalışmanın ise uluslararası olduğu görülmektedir. Çalışmalarda ondalık kelimesinin beraberinde gösterim, sayı ve kesir ifadeleri kullanılarak bu kısımda bir görüş ayrılığı yaşanmıştır ve farklı temsiller söz konusudur. İncelenen çalışmalar içerisinde 15 çalışma ile sıklıkla ondalık sayı ifadesi kullanılmıştır ve bu da çalışmaların %60 gibi önemli bir kısmını oluşturmaktadır. Bunu 5 çalışmada kullanılan ondalık kesir ifadesi takip etmektedir. Diğer 5 çalışmada da ondalık gösterim ifadesi kullanılmıştır.

İncelenen çalışmalarda örneklem boyutu da ele alınmıştır. Çalışmalar içerisinde 17 tanesinde yer alan ve %68 ile en çok kısmı oluşturan 0-100 arasında katılımcı yer almaktadır. Bunu 4 tane ile örneklem boyutu 101-200 arasında katılımcısı olan grup takip etmektedir. Çalışmaların 3 tanesinde 201-300 arasında katılımcı ile çalışıldığı görülmektedir. Araştırmada en büyük örneklem boyutu olan 801-900 arası katılımcının yer aldığı bir çalışma mevcuttur.

Araştırmada yer alan örneklem gruplarına göre yapılan sınıflandırmanın 10 tanesinde; çalışmaların toplamda %40'ını oluşturan ilköğretim (5-8) kademesi en çok çalışılan örneklem grubunu oluşturmaktadır. Bunları beşer çalışma ile ilköğretim(1-4), Öğretmen ve Lisans kademesi takip etmektedir. Çalışmada örneklem grubu olarak tercih edilmeyen kademeler; ortaöğretim (9-12) ile lisansüstü öğrencilerin oluşturduğu örneklem gruplarıdır.

Verilerin değerlendirilmesinde ele alınan bir diğer husus da çalışmalarda kullanılan araştırma yöntemleridir. 7 çalışmada nicel analiz yöntemleri, 10 çalışmada nitel analiz yöntemleri kullanılmıştır. 8 çalışmada ise nicel ve nitel araştırma yönteminin birlikte kullanıldığı karma analiz yöntemi karşımıza çıkmaktadır.

Yapılan literatür incelenmesinin ardından daha geniş örneklem türleriyle çalışılıp, yapılan araştırmaların daha fazla kitleye ulaşip veri toplanması sağlanabilir. Yapılan çalışmalar ulusal düzeyden ziyade uluslararası düzeyde gerçekleştirilebilir, bu da çalışmalarda veri çeşitliliği sağlayacaktır. Ondalık gösterimi ifade etmek için kullanılan yanlış söylemler yerine doğru olan kullanımlar karşımıza çıkmalıdır. Bu sayede çocuklarda da kavramsal yanlışlar oluşmamış olacaktır. Çalışma yapılan yıllar incelendiğinde de yoğun olarak 2000'li yılları görmekteyiz. Gelişen sistemler eşliğinde ondalık gösterim çalışmalarına daha da ağırlık verilebilir.

KAYNAKÇA

- Altun, M. (2016). *Matematik öğretimi*. Bursa: Aktüel.
- Albayrak, M. Ve Şimşek, M. (2017). Difficulty in changing adults' behavior: division example. *Erzincan Üniversitesi Eğitim Fakültesi Dergisi*, 19(1), 184-198.
- Altıparmak, K. ve Palabıyık, E. (2017). 4. ve 5. Sınıf öğrencilerinin ondalık gösterim konusundaki kavram yanlışlarının ve hatalarının tespiti ve analizi. *Anemon Muş Alparslan Üniversitesi Sosyal Bilimler Dergisi*, 5(2), 447-470.
- Aydın, U., Birgili, Ö., Özcan, M. Taylan, R., Pekkan, Z., (2016). Okulda üniversite modeli-temelli öğretimin 5. sınıf öğrencilerinin kesir bilgisini geliştirme üzerine etkisi. *12. Ulusal Fen Bilimleri ve Matematik Eğitimi Kongresi*. Karadeniz Teknik Üniversitesi, Trabzon.
- Baştürk, S. (2015). Sekizinci Sınıf Öğrencilerinin Sayı ve Sayı Kümeleriyle İlgili Kavrayışlarının İncelenmesi. *Elektronik Eğitim Bilimleri Dergisi*, 4(8), 128-147.
- DeWolfa, M., Bassokb, M., ve Holyoa, K. (2015). From rational numbers to algebra: Separable contributions of decimal magnitude and relational understanding of fractions. *Journal of Experimental Child Psychology*, 133, 72-84.
- Erdem, E, Özçelik, A, Gürbüz, R. (2018). 7. Sınıf öğrencilerinin yüzdeler konusunda yaşadıkları zorluklar ve çözüm önerileri. *İnönü Üniversitesi Eğitim Fakültesi Dergisi*, 19(3), 638-653.
- Ersoy, E. ve Öksüz, C. (2016). İlkokul 4. Sınıflarda matematik tarihi kullanımının öğrenciler üzerindeki etkileri. *İlköğretim Online*, 15(2), 408-420
- Göker, L. (1997). *Matematik tarihi ve Türk İslam matematikçilerinin yeri*. İstanbul: MEB.
- Hıdıroğlu, Ç.(2016). *Ortaokul 5. sınıf matematik dersi öğretim programının kesirler ünitesinin değerlendirilmesi* (Yüksek Lisans Tezi), Pamukkale Üniversitesi Eğitim Bilimleri Enstitüsü, Denizli.
- Jong, C., Thomas, J., Fischer, M., Schack, E., Davis, M., Bickett, M., (2017). Decimal dilemmas: Interpreting and addressing misconceptions. *Ohio Journal of School Mathematics*, 75(1), 13-20.
- Kartal, A. (2016). *8. sınıf öğrencilerinin kesirlerde sayı duyularının incelenmesi* (Yüksek Lisans Tezi), Recep Tayyip Erdoğan Sosyal Bilimler Enstitüsü, Rize.
- Kusuma, I. ve Retnawati, H. (2019). Analysis of sixth graders' difficulties in solving mathematics word problems on whole numbers, fractions and decimals. *Journal of Physics: Conference Series*. Yogyakarta, Indonesia.
- Kutluca, T., Döner, M. ve Butakın, V.(2017). Rasyonel sayılar konusunun öğretiminde kavram haritasının kullanılabilirliğinin değerlendirilmesi. *Adıyaman Üniversitesi Eğitim Bilimleri Dergisi*, 7(1), 149-171.
- Lortie-Forgues, H., ve Siegler, R. (2016). Conceptual knowledge of decimal arithmetic. *Journal of Educational Psychology*, 109(3), 374-386.
- Morais, C., ve Serrazina, L. (2017). Decimal numbers a potancial bridge between rational numbers representations. *Journal of Mathematics Education*, 10(1), 48-60.
- Morais, C., ve Serrazina, L. (2018). Models' use and adaptation aiming at conceptual understanding of decimal numbers. *CERME 10*, Dublin, Ireland. fhal-01873465f
- Nayir, Ö., Kurt, G., Koştur, M., Türkoğlu, H., Mirasyedioğlu, Ş., (2018). Sınıf öğretmenliği öğrencilerinin sayı kümelerine ilişkin hazırbulunmuşluklarının sözel, matematiksel ve model temsilleriyle incelenmesi. *Turkish Journal of Computer and Mathematics Education*, 9(29), 249-282.
- Gökkurt Özdemir, B., Bayraktar, R. Ve Yılmaz, M.(2017). Sınıf ve ortaokul matematik öğretmenlerinin kavram yanlışlarına ilişkin açıklamaları. *Trakya Üniversitesi Eğitim Fakültesi Dergisi*, 7(2), 284-305.
- Paydar, S. ve Sarı, M. (2019). İlkokul ikinci ve üçüncü sınıf öğrencilerinin basamak değeri kavrayışları. *İlköğretim Çalışmaları Bütünsel Açından Çocuk*, Ed. Olkun, S., Deniz, M.E., Toran, M., Sarı, M.H., Kamışlı, H.(Der.) (97-116)Ankara: PegemA.

- Rahayu, A. P., ve Putri, R. I. I. (2018). Learning process of decimals through the base ten strips at the fifth grade. *International Journal of Instruction*, 11(3), 153-162.
- Soylu, Y. ve Şahin, Ö. (2019). İlköğretim matematik öğretmeni adaylarının cebirle ilgili öğretimsel strateji bilgi gelişimleri. *Cumhuriyet Uluslararası Eğitim Dergisi*, 8(3), 887-912.
- Tzur, R., Uribe, M. ve Hodkowsky, N. M., (2016). A grade-4 teacher's mathematics: The case of Annie's understanding of decimal fractions. *In Proceedings of the 14th Annual Hawaii International Conference on Education*.
- Toluk Uçar, Z. (2016). Ortaokul matematik öğretmeni adaylarının reel sayıları kavrayışlarında temsillerin rolü. *Kastamonu Eğitim Dergisi*, 24(3), 1149-1164.
- Yavuz Mumcu, H. (2015). 6-8. Sınıf öğrencilerinin ondalık kesirlerle ilgili sahip oldukları kavram yanlışları ve nedenleri. *Dicle Üniversitesi Ziya Gökalp Eğitim Fakültesi Dergisi*, 24, 294-338.
- Yıldırım, A., & Şimşek, H. (2013). *Sosyal bilimlerde nitel araştırma yöntemleri*. Ankara: Seçkin Yayınları.
- Yıldız, Ş. (2018). Kesirler konusuna ilişkin öz değerlendirme ölçeği geliştirilmesi. *Hatay Mustafa Kemal Üniversitesi Eğitim Fakültesi Dergisi*. 2(3), 30-44.
- Yılmaz, N. (2019). Matematik öğretmen adaylarının durum temelli çalışmalarının öğrenci bilgilerine yansımaları, *II. Uluslararası Öğretmen Eğitimi ve Akreditasyon Kongresi*.

ÖĞRETMENLERİN YENİLİKÇİ ÖĞRETMEN KAVRAMINA İLİŞKİN METAFORİK ALGILARININ BELİRLENMESİ

Funda Tuba Aktosun¹ ve Prof. Dr. Yusuf Budak²

¹ Şehit Mehmet Bozan Ortaokulu Türkçe Öğretmeni, Gazi Ün.iversitesi Eğitim Programları ve Öğretim Tezli Yüksek Lisans Öğrencisi, fundaaktosun@gmail.com

² Gazi Üniversitesi Eğitim Bilimleri Enstitüsü Eğitim Programları ve Öğretim Anabilim Dalı Öğretim Üyesi, budaky@gazi.edu.tr

ÖZET

Bu araştırmada öğretmenlerin yenilikçi öğretmen kavramına ilişkin metaforik algıları belirlenmeye çalışılmıştır. Araştırmada araştırmacı tarafından geliştirilen metaforik algı belirleme formu kullanılmıştır. Öğretmenlerden yenilikçi öğretmen kavramını bir metaforla tanımlamaları ve bu metaforu neden kullandıklarını açıklayan bir de gerekçe cümlesi yazmaları istenmiştir. Bunun yanında araştırmaya katılan öğretmenlere ait demografik bilgiler de bulgular kısmında yer almaktadır. Araştırmada metaforlar aracılığıyla öğretmenlerin yenilikçi öğretmen kavramına nasıl yaklaştıkları saptanmaya çalışılmıştır. Araştırmaya farklı kurum düzeylerinde görev yapan, farklı branşlara sahip ve mesleki süreleri aynı olmayan toplamda 265 öğretmen katılmıştır. Veri eksikliği veya yanlışlığı gerekçesiyle 3 form araştırma dışı bırakılmıştır. Buna göre araştırmaya toplam 262 kişiden elde edilen veriler dâhil edilmiştir. Elde edilen verilere göre öğretmenlerin çoğunun yenilikçi öğretmen kavramına olumlu baktığı görülmüştür. Elde edilen olumsuz metaforlara ait veriler incelendiğinde erkek öğretmenlerin kadın öğretmenlere göre yenilikçi öğretmen kavramına bakışları daha olumsuzdur. Yine elde edilen olumsuz metaforlar incelendiğinde mesleki kıdem arttıkça öğretmenlerin mesleğe ve yenilikçi öğretmen kavramına ilişkin algısı olumsuz yönde etkilenmektedir. Olumsuz metaforlara ait gerekçe cümleleri incelendiğinde ülke şartlarının, eğitim sistemindeki aksaklıkların ve öğretmenlerin veli – öğrenci baskısı altında çalışmak zorunda olmalarının yenilikçi öğretmen kavramına karşı olumsuz bir bakış açısı sergilemelerinde etkili olduğu görülmektedir. Araştırmaya katılan öğretmenlerin yenilikçi öğretmen kavramını tanımlamak için seçtikleri metaforlar incelendiğinde bunların büyük çoğunluğunun kendini yenilemesi ve sürekli dönüşüm halinde olması sebepleriyle doğaya ait bir kavram olduğu görülmüştür. Metaforları açıklamak için seçilen gerekçe cümleleri incelendiğinde yenilikçi öğretmenlerin çoğunlukla kendilerini gelişen, yenilenen, yeniliklere uyum sağlayan kişiler olarak gördükleri saptanmıştır. Araştırmaya katılan öğretmenlere göre yenilikçi öğretmende bulunması gereken en temel üç özelliğin meraklı ve araştırma becerilerine sahip olmaları, yeniliklere açık olmaları, kişisel ve mesleki gelişimlerine önem vermeleri olduğu görülmüştür.

Anahtar kelimeler: yenilik, öğretmen, yenilikçi öğretmen, metafor

ABSTRACT

Determination Of The Metaphoric Perceptions Of Teachers About Innovative Teacher Concept

In this study, it has been tried to determine the metaphorical perceptions of teachers about the concept of innovative teacher. In the research, metaphoric perception determination form developed by the researcher was used. Teachers were asked to define the concept of innovative teachers with a metaphor and write a reason statement explaining why they used this metaphor. In addition, demographic information about the teachers participating in the research is also included in the findings section. In the research, it was tried to be determined how teachers approach innovative teacher concept through metaphors. A total of 265 teachers, who work at different school levels, have different branches and whose professional periods are not the same, participated in the research. Due to lack of data or inaccuracy, 3 forms were removed from the research. Accordingly, data obtained from a total of 262 people were included in the study. According to the data obtained, it was seen that most of the teachers viewed the concept of innovative teachers positively. When the data related to the negative metaphors obtained are examined, the views of male teachers towards the concept of innovative teacher are more negative than female teachers. When the negative metaphors obtained are examined, as the professional seniority increases, the perception of teachers about the profession and the concept of innovative teacher is negatively affected. When the reasoning clauses of negative metaphors are examined, it is seen that the conditions of the country, the deficiencies in the education system and the fact that teachers have to work under the pressure of parents and students are effective in showing a negative perspective towards the concept. When the metaphors chosen by the teachers participating in the study to define the concept of innovative teacher were examined, it was seen that most of them were a concept belonging to nature, as they renew themselves and are in constant transformation. When the reasoning sentences chosen to explain metaphors were examined, it was found that innovative teachers were mostly seen as someone who developed themselves, renewed, and adapted to innovations. According to the teachers participating in the research, it was seen that the three main characteristics that the innovative teacher should have are curious and possessing research skills, being open to innovation, and giving importance to their personal and professional development.

Keywords: innovation, teacher, innovative teacher, metaphor

1. GİRİŞ

İnsanların en temel duygularından biri meraktır. Bu duygu sayesinde çevrelerini anlamaya ve anlamlandırmaya başlarlar. Bu anlamlandırmalar doğru yaşantılar ile birleşince bireylerde öğrenme meydana gelmeye başlar. Buna dayanarak öğrenme yaşantı ürünü kalıcı izli davranış değişikliği olarak tanımlanabilir (Erden, 2005). Öğrenme içeriği oldukça geniş bir kavramdır. İstendik yönde olabileceği gibi olumsuz koşullar sebebiyle bireyde istenmedik öğrenmeler de gerçekleşebilir. Öğrenmelerin istendik yönde gerçekleşebilmesi için planlı, programlı öğrenme yaşantılarına ihtiyaç vardır. Burada devreye "eğitim" kavramı girmektedir.

Günümüz toplumlarında en değerli kavram bilgidir. Bilginin gücünü kabul eden ve bireylerini bu yönde yetiştiren toplumlar gücü elinde bulunduran toplumlardır. Bilgiyi ve bilginin önemini bireylere ulaştırmanın en ekonomik yolu eğitimidir. Eğitim ile bireylere istendik davranışlar kazandırma ve onları toplumun hedeflerine uygun şekilde yetiştirmeye ilişkin amaçlara ulaşmak mümkündür.

Eğitim; fiziksel uyaranlar sonucu beyinde istendik biyokimyasal değişiklikler oluşturma süreci olarak tanımlanabilir (Sönemz, 2012). Bu tanıma göre dikkat edilmesi gereken kavramlardan biri süreçtir. Eğitim ve öğrenme bir anda meydana gelen kavramlar değildir. Süreç içerisinde gerçekleşen, bireyin hayatında iz bırakan değişikliklerdir. Bu sürecin istendik yönde ilerleyebilmesi için yapılan planlı programlı tüm faaliyetlerin en temel yürütücüsü öğretmenlerdir. Eğitim ve öğretim sürecinde bireylerin yönlendirilmesi önemlidir. Öğretmenler, doğru yaşantı ortamları oluşturarak bireylerin en iyi şekilde öğrenmelerini sağlayacak, onlara rehberlik edecek kişilerdir. Bu sebeple de eğitimin vazgeçilmez unsurlarından biridir.

Milli Eğitim Temel Kanunu'na göre öğretmenlik, Devletin eğitim, öğretim ve bununla ilgili yönetim görevlerini üzerine alan özel bir ihtisas mesleğidir. Öğretmenler bu görevlerini Türk Milli Eğitiminin amaçlarına ve temel ilkelerine uygun olarak ifa etmekle yükümlüdürler. Bunun yanı sıra öğretmenlik mesleğine hazırlık genel kültür, özel alan eğitimi ve pedagojik formasyon ile mesleğe başlamaya hazır hale gelirler(Resmi Gazete, 1973).

Kanun ile de belirtildiği üzere öğretmenlerin eğitim öğretim süreci içerisinde pek çok sorumluluğu vardır. Ülkenin geleceğimin emanet edileceği meslek grubunun nitelik bakımından mümkün olan en üst seviyede

niteliklere sahip olması gerekmektedir. Bu gereklilikler öğretmenlerin lisans eğitimlerinden başlayarak hizmet öncesi dönem de dahil olmak üzere hizmet içi eğitimlerle sık sık desteklenmelidir

Günümüzde her alanda hızlı değişimler yaşanmaktadır. Her meslekte olduğu gibi öğretmenlik mesleğinde de bu değişimlere uyum sağlayıp bilgiyi üretecek ve güncelleyecek “yenilikçi bireylere” ihtiyaç duyulmaktadır. Yenilikçi öğretmenler olarak nitelendirilebilecek bu öğretmenler kendilerine verilen eğitimleri temel olarak görüp bilgiye ulaşmayı ve bilgiyi kullanmayı ve üretim yapabilmeyi bilen öğretmenlerdir. (Budak, Çakmak, & Kayabaş, 2018) Her anlamda kendini geliştiren bir öğretmen ancak öğrencilerinin gelişimine katkı sağlayabilir.

1.1. Problem cümlesi

Öğretmenlerin yenilikçi öğretmen kavramına ilişkin metaforik algıları nelerdir?

1.2. Alt problemler

- Öğretmenlerin “yenilikçi öğretmen” kavramına ilişkin geliştirdikleri metaforlar nelerdir?
- Öğretmenlerin “yenilikçi öğretmen” kavramı üzerine geliştirdikleri metaforlara ait kavramsal kodlar nelerdir?
- Öğretmenlerin geliştirdikleri metaforlara ait temalar nelerdir?
- Öğretmenlerin yenilikçi öğretmen kavramını tanımlarken kullandıkları olumsuz metaforlar var mıdır?
- Öğretmenlere göre yenilikçi öğretme bulması gereken en temel özellik nedir?

2. YÖNTEM

2.1. Araştırma Modeli

Bu araştırmada öğretmenlerin “yenilikçi öğretmen” kavramına yönelik metaforik algıları belirlenmeye çalışılmıştır. Bu amaçla nitel ve nicel veriler toplanmıştır. Başka bir ifadeyle araştırmada karma yöntem kullanılmıştır. Nitel boyutta fenomenolojik (olgu bilimsel) desen kullanılmıştır. Olgu bilim (fenomenoloji) deseni farkında olduğumuz ancak derinlemesine ve ayrıntılı bir anlayışa sahip olmadığımız olgulara odaklanmaktadır. Olgular, yaşadığımız dünyada olaylar, deneyimler, algılar, yönelimler, kavramlar ve durumlar gibi çeşitli biçimlerde karşımıza çıkabilmektedir. Bize tümüyle yabancı olmayan aynı zamanda da tam anlamını kavrayamadığımız olguları araştırmayı amaçlayan çalışmalar için olgubilim (fenomenoloji) uygun bir araştırma zemini oluşturur (Yıldırım & Şimşek, 2005).

Fenomenolojik desende aşağıdaki işlemler araştırmada uygulanır: (Sönmez & Alacapınar, 2017)

- Her ifade değerlendirilir.
- İlgili ifadeler toplanıp kaydedilir.
- Tekrar etmeyen ifadeler yazılır.
- Değişmeyen anlam ifadeleri konuyla ilişkilendirilir.
- Bu değişmeyen temalar sentezlenir.
- Kişisel yaşantılar tanımlanır.
- Kişisel yaşantı, metin-yapısal tanım olarak sunulur.

2.2. Çalışma Grubu:

Araştırmanın odağını MEB’e bağlı resmi ve özel kurumlarda görev yapan öğretmenler oluşturmaktadır. Araştırmada toplamda 265 öğretmenden veri elde edilmiştir. Yapılan ön inceleme sonucunda 3 adet formda yer alan eksik veya yanlış veriler sebebiyle bu formların araştırma dışı bırakılmasına karar verilmiştir. Sonuç olarak araştırmada toplamda 262 öğretmenden elde edilen veriler değerlendirmeye alınmıştır.

2.3. Veri toplama aracı ve verilerin toplanması

Araştırmada araştırmacı tarafından geliştirilen metaforik algı belirleme formu kullanılmıştır. Form iki bölümden oluşmaktadır. İlk bölümde araştırmaya katılanların cinsiyet, eğitim seviyesi, görev yapılan kurum düzeyi ve mesleki hizmet süresi bilgilerini belirlemeye yönelik sorular yer almaktadır. Formun ikinci bölümünde ise öğretmenlerin yenilikçi öğretmen kavramına yönelik metaforik algılarını belirlemek amacıyla hazırlanmış ifadeler yer almaktadır. Ayrıca bu bölümde öğretmenlerden yenilikçi öğretmende bulunması gereken en temel özellik ile ilgili düşüncelerini öğrenmeye yönelik bir soru da yer almaktadır. Hazırlanan form ile ilgili uzman görüşü alınmış ve uygulama esnasında formu dolduranlar gerekli şekilde bilgilendirilmiştir.

2.4. Verilerin analizi

Araştırma için hazırlanan formdan elde edilen veriler üzerinde içerik analizi yapılarak bu verilerin frekans ve yüzdelik değerleri belirlenmiştir. Elde edilen veriler öncelikle hiçbir kriter gözetmeksizin sıralanmış ve uygun olmayan veriler ayıklanmıştır. Formdan elde edilen metafor ve bu metaforlara ait gerekçe cümleleri ayrıştırılmıştır. Sonrasında metaforlar için kavramsal kodlar belirlenmiş ve metaforlar kavramsal kodlar halinde tablolara dönüştürülmüştür. Öğretmenlerden elde edilen gerekçe cümleleri de sıralanmış ve benzer anlam ifade eden gerekçe cümleleri için temalar oluşturulmuştur. Oluşturulan bu temalara karşılık gelen metaforlar da yine tabloda gösterilmiştir. Ayrıca öğretmenlerin yenilikçi öğretmenlerde bulunması gerektiğini düşündükleri en temel özelliğe ait veriler de frekans ve yüzdelik değerleri belirlenerek tabloya dönüştürülmüştür.

3. BULGULAR VE YORUM

Araştırmadan elde edilen veriler bu bölümde analiz edilerek tablolar halinde sunularak yorumlanmıştır.

3.1. ÇALIŞMA GRUBUNA İLİŞKİN BULGULAR VE YORUMLAR

Çalışma grubuna ilişkin bulgular aşağıda Tablo 1’de sunulmuştur.

Tablo 1 Araştırmanın çalışma grubuna ait veriler

Cinsiyet	f	%	Eğitim seviyesi	f	%	Mesleki hizmet süresi	f	%	Kurum düzeyi	f	%
Kadın	186	71,0	Lisans	187	71,4	0 – 5 yıl	89	34,0	Okul öncesi	35	13,4
Erkek	76	29,0	Yüksek lisans	67	25,6	6 – 10 yıl	59	22,5	İlkokul	43	16,4
			Doktora	8	3,1	11 – 15 yıl	32	12,2	Ortaokul	102	38,9
					15 yıl ve üzeri	82	31,3	Lise	82	31,3	
Toplam	262	100,0	Toplam	262	100,0	Toplam	262	100,0	Toplam	262	100,0

Tablo 1’de araştırmaya katılan öğretmenlerin cinsiyet, eğitim seviyesi, mesleki hizmet süreleri ve görev yaptıkları kurum düzeyi özelliklerine göre durumları görülmektedir. Buna göre araştırmaya katılan 262 öğretmenin %29’u erkek iken %70’i kadındır. Bu veriler ışığında araştırmaya katılan öğretmenlerin büyük çoğunluğunun lisans mezunu olduğu görülmektedir. Verilere göre öğretmenlerin %71,4’ü lisans, %25,6’sı yüksek lisans ve %3,1’i ise doktora mezunudur. Araştırmaya katılan öğretmenlerin mesleki hizmet süreleri incelendiğinde ise büyük çoğunluğunu mesleğe yeni başlayan 0 – 5 yıl arası mesleki hizmet süresine sahip öğretmenler ile mesleki tecrübesi fazla olan 15 yıl ve üzeri öğretmenler oluşturmaktadır. Araştırmada en az yüzdeye sahip grup ise 11 – 15 yıl arası mesleki hizmet süresine sahip olan

öğretmenlerdir. Elde edilen verilere göre sırasıyla öğretmenlerin %34'ü 0 – 5 yıl, %31,3'ü 15 yıl ve üzeri, %22,5'i 6 – 10 yıl, %12,2'si ise 11 – 15 yıl arası mesleki hizmet süresine sahiptir. Araştırmaya katılan 262 öğretmenin çoğunluğunu ortaokul kurum düzeyinde görev yapan öğretmenler oluştururken en az katılım gösteren kurum düzeyi ise okul öncesi öğretmenleri olmuştur. Öğretmenlerin %38,9'u ortaokul, %31,3'ü lise, %16,4'ü ilkokul, %13,4'ü ise okul öncesi düzeyindeki kurumlarda çalışmaktadır.

3.2. ALT PROBLEMLERE İLİŞKİN BULGULAR VE YORUMLAR

- Öğretmenlerin “yenilikçi öğretmen” kavramına ilişkin geliştirdikleri metaforlar nelerdir şeklinde ifade edilen birinci alt probleme ilişkin bulgular ve yorumlar aşağıda Tablo 2’de sunulmuştur.

Tablo 2 Öğretmenlerin Yenilikçi Öğretmen” Kavramına İlişkin Geliştirdikleri Metaforlar

Metafor	f	%	Metafor	f	%
Güneş	22	8,4	Durmadan ilerleyen inişli çıkışlı bir yol	1	0,4
Işık	9	3,4	Düş	1	0,4
Öğrenci	9	3,4	Eğlence merkezi	1	0,4
Su	9	3,4	Empati kurabilen biri	1	0,4
Gökkuşakğı	8	3,1	Engelsiz yol	1	0,4
Mum	6	2,3	Felsefe	1	0,4
Teknoloji	6	2,3	Filozof	1	0,4
Ağaç	5	1,9	Gaziantep mutfağı	1	0,4
Çocuk	5	1,9	Gelişim	1	0,4
Yenilik	4	1,5	Geri dönüşüm kutusu	1	0,4
Akarsu	3	1,1	Heyecan	1	0,4
Arı	3	1,1	İklim	1	0,4
Bilgisayar yazılımı	3	1,1	İlaç	1	0,4
Bilim adamı	3	1,1	İletişim operatörü	1	0,4
Güncelleme	3	1,1	İngiliz çakısı	1	0,4
Kelebek	3	1,1	İsveç çakısı	1	0,4
Lider	3	1,1	Kanat	1	0,4
Maraton koşucusu	3	1,1	Kartopu	1	0,4
Mucit	3	1,1	Kedi	1	0,4
Sarmaşık	3	1,1	Kılavuz	1	0,4

Atatürk	2	0,8	Kıvılcım	1	0,4
Ayçiçeği	2	0,8	Komşunun evine aldığı ve çok memnun olduğunu söylediği son teknoloji eşya gibidir.	1	0,4
Ayna	2	0,8	Kutup yıldızı	1	0,4
Bahar	2	0,8	Kütüphane	1	0,4
Bebek	2	0,8	Leopar	1	0,4
Bilgisayar	2	0,8	Makinist	1	0,4
Boş bir kutu	2	0,8	Maya	1	0,4
Bukalemun	2	0,8	Meraklı komşu	1	0,4
Değişim	2	0,8	Mevsim	1	0,4
Deniz	2	0,8	Motor	1	0,4
Doğa	2	0,8	Mozaik	1	0,4
Dünya	2	0,8	Mucize	1	0,4
Galaksi	2	0,8	Mühür	1	0,4
Geri dönüşümcü	2	0,8	Okyanus	1	0,4
Hamur	2	0,8	Örgü	1	0,4
Karınca	2	0,8	Örümcek	1	0,4
Kaşif	2	0,8	Paratoner	1	0,4
Kuş	2	0,8	Parlamayan bir taşı en güzel hale getirebilecek usta	1	0,4
Matruşka bebekler	2	0,8	Paslanmaz demir	1	0,4
Parlayan bir yıldız	2	0,8	Psikolog	1	0,4
Renk skalası	2	0,8	Radikal	1	0,4
Robot	2	0,8	Rehber	1	0,4
Tiyatro oyuncusu	2	0,8	Rengârenk tuval boyayan ressam	1	0,4
Zaman	2	0,8	Renkli kalem destesi	1	0,4
Aç kurt	1	0,4	Sağlıklı gıda	1	0,4
Ağaç kökleri	1	0,4	Sanatçı	1	0,4
Akıllı telefon	1	0,4	Sardunya çiçeği	1	0,4

Akıntıya karşı yüzen yüzücü	1	0,4	Savaşçı	1	0,4
Altın	1	0,4	Sincap	1	0,4
Ampul	1	0,4	Su ve ateş	1	0,4
Araba piyasası	1	0,4	Sünger	1	0,4
Ay	1	0,4	Sürekli ışık kaynağı	1	0,4
Ay ışığı	1	0,4	Sürpriz kutusu	1	0,4
Bahçıvan	1	0,4	Teknolojik makine	1	0,4
Baraj	1	0,4	Telefon serisi	1	0,4
Beyaz renk	1	0,4	Temiz hava	1	0,4
Bilge bir usta	1	0,4	Trafik ışıkları olmayan bir dört yoldaki trafik polisi	1	0,4
Bilgi	1	0,4	Turnusol kağıdı	1	0,4
Bilgi denizi	1	0,4	Twitter	1	0,4
Bilim ve teknoloji	1	0,4	Uzay	1	0,4
Bitki	1	0,4	Uzay aracı	1	0,4
Brokoli	1	0,4	Windows Update	1	0,4
Cumhuriyet	1	0,4	Yakamoz	1	0,4
Çarkıfelek	1	0,4	Yanan ateş	1	0,4
Çikolata	1	0,4	Yasamak için, gagasını taşlara vura vura yenileyen kartal	1	0,4
Çöldeki çiçek	1	0,4	Yatırımcı	1	0,4
Dağ	1	0,4	Yedi veren gül	1	0,4
Dansçı	1	0,4	Yenilebilir enerji	1	0,4
Dedektif	1	0,4	Yeraltı suyu	1	0,4
Değirmen	1	0,4	Yeryüzü	1	0,4
Deniz feneri	1	0,4	Yeryüzü	1	0,4
Denizyıldızı	1	0,4	Yılan	1	0,4
Dron	1	0,4	TOPLAM	262	100,0

Tablo 2’de araştırmaya katılan öğretmenlerin yenilikçi öğretmen kavramına ilişkin geliştirdikleri metaforlar ile bunlara ait frekans ve yüzdelik değerler yer almaktadır. Araştırma için hazırlanan form ile öğretmenlerden toplamda 262 metafor elde edilmiştir. Elde edilen metaforlar tekrarlanma oranlarına göre düzenlendiğinde ise 144 farklı metafor elde edildiği görülmüştür. Tablodan da anlaşılacağı gibi araştırmaya katılan öğretmenlerin yenilikçi öğretmen kavramını tanımlarken en sık kullandığı metafor “güneş” metaforudur. Bu metaforu frekans değerlerine göre sırasıyla “ışık, öğrenci, su, gökkuşağı, mum, teknoloji, ağaç, çocuk, yenilik” metaforları takip etmektedir.

- “Öğretmenlerin “yenilikçi öğretmen” kavramı üzerine geliştirdikleri metaforlara ait kavramsal kodlar nelerdir?” şeklinde ifade edilen alt problemine ilişkin bulgular Tablo 3’te sunulmuştur.

Tablo 3 Araştırmaya katılan öğretmenlerin geliştirdikleri metaforlara ait kavramsal kodlar

METAFOR	f	%	METAFOR	f	%
NESNE			DOĞA		
Mum	6	2,3	Güneş	22	8,4
Ayna	2	0,8	Işık	9	3,4
Bilgisayar	2	0,8	Su	9	3,4
Boş bir kutu	2	0,8	Gökkuşağı	8	3,1
Hamur	2	0,8	Ağaç	5	1,9
Matruşka bebekler	2	0,8	Akarsu	3	1,1
Robot	2	0,8	Arı	3	1,1
Akıllı telefon	1	0,4	Kelebek	3	1,1
Altın	1	0,4	Sarmaşık	3	1,1
Ampul	1	0,4	Ayçiçeği	2	0,8
Çarkıfelek	1	0,4	Bahar	2	0,8
Dron	1	0,4	Bukalemun	2	0,8
Geri dönüşüm kutusu	1	0,4	Deniz	2	0,8
İlaç	1	0,4	Doğa	2	0,8
İngiliz çakısı	1	0,4	Dünya	2	0,8
İsveç çakısı	1	0,4	Galaksi	2	0,8
Kılavuz	1	0,4	Karınca	2	0,8
Komşunun evine aldığı ve çok memnun olduğunu söylediği son teknoloji eşya	1	0,4	Kuş	2	0,8
Motor	1	0,4	Yeryüzü	2	0,8

Mühür	1	0,4	Parlayan bir yıldız	2	0,8
Paratoner	1	0,4	Aç kurt	1	0,4
Paslanmaz demir	1	0,4	Ağaç kökleri	1	0,4
Renkli kalem destesi	1	0,4	Ay	1	0,4
Sünger	1	0,4	Ay ışığı	1	0,4
Sürpriz kutusu	1	0,4	Bitki	1	0,4
Teknolojik makine	1	0,4	Brokoli	1	0,4
Turnusol kâğıdı	1	0,4	Çöldeki çiçek	1	0,4
Uzay aracı	1	0,4	Dağ	1	0,4
			Denizyıldızı	1	0,4
			İklim	1	0,4
KAVRAM			Kanat	1	0,4
Teknoloji	6	2,3	Kartopu	1	0,4
Yenilik	4	1,5	Kedi	1	0,4
Bilgisayar yazılımı	3	1,1	Kutup yıldızı	1	0,4
Güncelleme	3	1,1	Leopar	1	0,4
Değişim	2	0,8	Mevsim	1	0,4
Renk skalası	2	0,8	Okyanus	1	0,4
Zaman	2	0,8	Örümcek	1	0,4
Araba piyasası	1	0,4	Sardunya çiçeği	1	0,4
Beyaz renk	1	0,4	Sincap	1	0,4
Bilgi	1	0,4	Su ve ateş	1	0,4
Bilgi denizi	1	0,4	Temiz hava	1	0,4
Bilim ve teknoloji	1	0,4	Uzay	1	0,4
Cumhuriyet	1	0,4	Yakamoz	1	0,4
Çikolata	1	0,4	Yanan ateş	1	0,4
Düş	1	0,4	Yasamak için, gagasını taşlara vura vura yenileyen kartal	1	0,4
Felsefe	1	0,4	Yedi veren gül	1	0,4

Gaziantep mutfağı	1	0,4	Yenilebilir enerji	1	0,4
Gelişim	1	0,4	Yeraltı suyu	1	0,4
Heyecan	1	0,4	Yılan	1	0,4
Kıvılcım	1	0,4	KİŞİ		
Maya	1	0,4	Öğrenci	9	3,4
Mozaik	1	0,4	Çocuk	5	1,9
Mucize	1	0,4	Bilim adamı	3	1,1
Örgü	1	0,4	Maraton koşucusu	3	1,1
Radikal	1	0,4	Mucit	3	1,1
Sağlıklı gıda	1	0,4	Lider	3	1,1
Sürekli ışık kaynağı	1	0,4	Atatürk	2	0,8
Telefon serisi	1	0,4	Bebek	2	0,8
Twitter	1	0,4	Geri dönüşümcü	2	0,8
Windows Update	1	0,4	Kâşif	2	0,8
			Tiyatro oyuncusu	2	0,8
MEKÂN			Akıntıya karşı yüzen yüzücü	1	0,4
Baraj	1	0,4	Bahçıvan	1	0,4
Değirmen	1	0,4	Bilge bir usta	1	0,4
Deniz feneri	1	0,4	Dansçı	1	0,4
Durmadan ilerleyen inişli çıkışlı bir yol	1	0,4	Dedektif	1	0,4
Eğlence merkezi	1	0,4	Empati kurabilen biri	1	0,4
Engelsiz yol	1	0,4	Filozof	1	0,4
Kütüphane	1	0,4	İletişim operatörü	1	0,4
			Makinist	1	0,4
			Meraklı komşu	1	0,4
			Parlamayan bir taşı en güzel hale getirebilecek usta	1	0,4
			Psikolog	1	0,4
			Rehber	1	0,4

Rengârenk ressam	tuval	boyayan	1	0,4
Sanatçı			1	0,4
Savaşçı			1	0,4
Trafik ışıkları olmayan bir dört yoldaki trafik polisi			1	0,4
Yatırımcı			1	0,4

Tablo 3'te araştırmaya katılan öğretmenlerin geliştirdikleri metaforlara ait kavramsal kodlar yer almaktadır. Araştırmada kullanılan kavramsal kodlar belirlenirken "İlkokul ve Ortaokul Son Sınıf Öğrencilerinde Metaforik Algı Olarak Kitap" adlı çalışmadan yararlanılarak yapılmıştır (Bektaş , Okur, & Karadağ, 2014). Buna göre araştırmada kullanılmak üzere "nesne, kavram, doğa, kişi ve mekân" olmak üzere beş farklı kavramsal kod belirlenmiştir.

Tablodaki veriler incelendiğinde araştırmaya katılan öğretmenlerin yenilikçi öğretmen kavramını tanımlarken en çok "doğa" kavramsal kodunu kullandığı görülmektedir. Doğanın kendini yenilemesi ve süreklilik göstermesi öğretmenlerin doğada var olan bir kavram ile yenilikçi öğretmen kavramını bağdaştırması arasında ilişki olduğu görülmektedir. Bu kavramsal kodu tercih edilme sıklığına göre sırasıyla "betimleme, kişi, nesne, mekan" kavramsal kodları takip etmektedir.

- "Öğretmenlerin geliştirdikleri metaforlara ait temalar nelerdir?" alt problemine ait bulgular Tablo 4'te yer almaktadır.

Tablo 4 Araştırmaya katılan öğretmenlerin geliştirdikleri metaforlara ait gerekçe cümlelerinin temalar halinde gruplandırılması

Gerekçe cümlelerine ait temalar	Metafor	Gerekçe cümlelerine ait temalar	Metafor
Sürekli araştıran, öğrenen, merak eden, keşfeden biri olarak "yenilikçi öğretmen"	Aç kurt	Eğitim sisteminin olumsuz yönlerinden etkilenen biri olarak "yenilikçi öğretmen"	Akıntıya karşı yüzen yüzücü
	Ağaç		Düş
	Ampul		Mucize
	Ay		Robot
	Bebek		Yakamoz
	Beyaz renk	Çok çalışkan biri olarak "yenilikçi öğretmem"	Altın
	Bilgi denizi		Arı
	Bilim adamı(2)		Değirmen
	Boş bir kutu (2)		Karıncı (2)

	Çocuk(4)		Kelebek
	Dedektif		Maraton koşucusu(3)
	Felsefe		Motor
	Filozof		Sincap
	Galaksi (2)		Ayçiçeği
	Güncelleme		Ayna
	Güneş		Baraj
	Kaşif(2)		Bilge bir usta
	Komşunun evine aldığı ve çok memnun olduğunu söylediği son teknoloji eşya gibidir.		Dansçı
	Kuş		Deniz feneri
	Makinist		Durmadan ilerleyen inişli çıkışlı bir yol
	Meraklı komşu		Empati kurabilen biri
	Mucit(3)		Gökkuşuğu(2)
	Öğrenci(7)		Güncelleme(2)
	Sarmaşık(2)		Güneş(18)
Uzay aracı	Işık(9)		
Kendini geliştiren, yenilenen, yeniliklere uyum sağlayan biri olarak “yenilikçi öğretmen”	Ağaç(4)	Öğrenciyi düşünen, yol gösteren, rehber olan, ilham veren, etkileyen, iz bırakan biri olarak “yenilikçi öğretmen”	İklim
	Akarsu(3)		Kanat
	Araba piyasası		Kılavuz
	Arı(2)		Kıvılcım
	Atatürk		Kuş
	Ay ışığı		Kutup yıldızı
	Ayçiçeği		Leopar
	Bahar(2)		Lider(3)
	Bebek		Maya
	Bilgi		Mum(6)

Bilgisayar		Mühür
Bilgisayar yazılımı(3)		Parlamayan bir taşı en güzel hale getirebilecek usta
Bilim adamı		Parlayan bir yıldız
Bilim ve teknoloji		Psikolog
Bitki		Rengârenk tuval boyayan ressam
Bukalemun(2)		Rehber
Çocuk		Robot
Değişim(2)		Sağlıklı gıda
Deniz		Su
Engelsiz yol		Sünger
Gelişim		Trafik ışıkları olmayan bir dört yoldaki trafik polisi
Güneş(3)		Turnusol kâğıdı
Hamur(2)		Twitter
Kartopu		Yanan ateş
Mevsim		Brokoli
Öğrenci		Dünya
Örümcek		Gaziantep mutfağı
Paslanmaz demir		Gökkuşağı(6)
Radikal		İngiliz çakısı
Sardunya çiçeği		Kütüphane
Sarmaşık		Mozaik
Su(7)		Renk skalası (2)
Teknoloji(6)		Renkli kalem destesi
Teknolojik makina		Yeraltı suyu
Telefon serisi		Çarkıfelek
Windows Update	Eğlenceli, sürprizlerle dolu, mutluluk veren	Çikolata

	Yatırımcı	biri olarak “yenilikçi öğretmen”	Eğlence merkezi
	Yedi veren gül		Heyecan
	Yenilebilir enerji		İlaç
	Yenilik(4)		Sürpriz kutusu
	Yeryüzü		Tiyatro oyuncusu(2)
	Yılan		Çöldeki çiçek
	Zaman(2)		Dağ
Eşit, adil, önyargısız biri olarak “yenilikçi öğretmen”	Ayna	Farklı, özel ve kalıpların dışında biri olarak “yenilikçi öğretmen”	Kelebek (kozasını yırtıp çıkan kelebek gibidir.)
	Bahçıvan		Temiz hava
	Cumhuriyet		Uzay
	Güneş		Deniz
	Yeryüzü		Okyanus
Güçlü, umudunu asla kaybetmeyen biri olarak “yenilikçi öğretmen”	Ağaç kökleri	Dokunduğu her şeyi, herkesi yenileyen, arındıran, netleştiren biri olarak “yenilikçi öğretmen”	Paratoner
	Atatürk		Savaşçı
	Denizyıldızı		Su
	Geri dönüşümcü		Su ve ateş
	Kedi		Doğa(2)
	Kelebek	Üretim yapan biri olarak “yenilikçi öğretmen”	Geri dönüşüm kutusu
	Parlayan bir yıldız		Geri dönüşümcü
	Sürekli ışık kaynağı		Matruşka bebekler(2)
	Yasamak için, gagasını taşlara vura vura yenileyen kartal		Örgü
Pek çok alanda bilgi sahibi olması bakımından “yenilikçi öğretmen”	Akıllı telefon	Dikkatli ve gözlem gücü yüksek biri olarak “yenilikçi öğretmen”	Sanatçı
	Bilgisayar		Dron
	Dünya		İletişim operatörü
		İyi iletişim kurabilmesi açısından “yenilikçi	

		öğretmen”	
	İsveç çakısı		

Tablo 4’te araştırmaya katılan öğretmenlerin “yenilikçi öğretmen” kavramını tanımlamak için kullandıkları metaforlara ait gerekçe cümleleri ve bu cümlelerin oluşturduğu temalar yer almaktadır. Öğretmenlerin gerekçe cümleleri sıralanmış ve ortak olanlar belirlenerek temalar oluşturulmuştur. Her temanın karşısında onu temsil eden metafor da yer almaktadır. Aynı metaforlar öğretmenler tarafından farklı gerekçeler gösterilerek kullanılmıştır. Bu sebeple bir temada yer alan bir metafor başka bir temanın içerisinde de yer alabilmektedir. Temalara karşılık gelen metaforlar sıralanırken alfabetik sıra gözetilmiş olup aynı gerekçeyle birden fazla tekrar eden metaforlara ait frekans bilgileri o metaforun hemen yanında yay ayrıç içerisinde belirtilmiştir.

Tablodaki veriler incelendiğimde öğretmenler geliştirdikleri metaforlara gerekçe olarak çoğunlukla “Kendini geliştiren, yenilenen, yeniliklere uyum sağlayan biri olarak yenilikçi öğretmen” temasını tercih etmişlerdir. Birbirinden farklı 43 metafor kullanarak bu temaya vurgu yapmışlardır. Sonrasında en çok kullanılan ikinci tema ise “Öğrenciyi düşünen, yol gösteren, rehber olan, ilham veren, etkileyen, iz bırakan biri olarak yenilikçi öğretmen” temasıdır. Bu temada da araştırmaya katılan öğretmenler 36 farklı metafor kullanarak öğretmenlerin öğrencilerine yol göstermeleri gerektiği konusunda görüş bildirmişlerdir. En fazla tercih edilen üçüncü tema ise “Sürekli araştıran, öğrenen, merak eden, keşfeden biri olarak yenilikçi öğretmen” temasıdır. Bu tema için öğretmenler 25 farklı metafor kullanarak öğretmenlerin öncelikle öğrenen bireyler olmaları gerektiğine vurgu yapmışlardır. Araştırmadan elde edilen veriler ışığında kullanılan diğer temalar ise “Eşit, adil, önyargısız biri olarak yenilikçi öğretmen”, “Güçlü, umudunu asla kaybetmeyen biri olarak yenilikçi öğretmen”, “Pek çok alanda bilgi sahibi olması bakımından yenilikçi öğretmen”, “Eğitim sisteminin olumsuz yönlerinden etkilenen biri olarak yenilikçi öğretmen”, “Çok çalışkan biri olarak yenilikçi öğretmen”, “Çok yönlü biri olarak yenilikçi öğretmen”, “Eğlenceli, sürprizlerle dolu, mutluluk veren biri olarak “yenilikçi öğretmen”, “Farklı, özel ve kalıpların dışında biri olarak yenilikçi öğretmen”, Dokunduğu her şeyi, herkesi yenileyen, arındıran, netleştiren biri olarak yenilikçi öğretmen”, “Üretim yapan biri olarak yenilikçi öğretmen”, “Dikkatli ve gözlem gücü yüksek biri olarak yenilikçi öğretmen”, “İyi iletişim kurabilmesi açısından “yenilikçi öğretmen” şeklinde sıralanmıştır.

- “Öğretmenlerin yenilikçi öğretmen kavramını tanımlarken kullandıkları olumsuz metaforlar var mıdır?” alt problemine ilişkin bulgular Tablo 5 ve 6’da yer almaktadır.

Tablo 5 Öğretmenler tarafından geliştirilen olumlu ve olumsuz metaforlara ait frekans ve yüzde değerleri

Metafor özelliği	f	%
Olumsuz metafor	5	1,9
Olumlu metafor	257	98,1
Toplam	262	100,0

Tablo 5’te araştırmaya katılan öğretmenler tarafından geliştirilen olumlu ve olumsuz metaforlara ait frekans ve yüzde değerleri yer almaktadır. Tablodaki verilere göre araştırmadan toplamda 262 metafor elde edilmiştir. Bu metaforlardan yalnızca %1,9’u olumsuz anlam taşıırken %98,1’i ise olumlu anlam taşımaktadır.

Tablo 6 Araştırmada olumsuz metafor geliştiren öğretmenlere ait veriler

Cinsiyet	Eğitim seviyesi	Görev yapılan kurum düzeyi	Mesleki hizmet süresi	Olumsuz metafor	Gerekçe cümleleri
Erkek	Yüksek Lisans	Lise	6 - 10 yıl	Akıntıya karşı yüzen yüzücü	Çünkü eğitim sistemi öğretmenlerin arkasında değil karşısında yer almaktadır.
Erkek	Lisans	Lise	0 - 5 yıl	Düş	Çünkü gerçekte böyle öğretmenler yoktur.
Erkek	Lisans	Ortaokul	11 - 15 yıl	Mucize	Çünkü Türkiye şartlarında yenilik üretmek mucize gibidir, imkânsızdır.
Kadın	Lisans	İlkokul	11 - 15 yıl	Robot	Çünkü öğretmenler veli – öğrenci kısıncıdadırlar, bu durumda onlardan yenilikçi olmaları beklenemez.
Kadın	Lisans	İlkokul	15 yıl ve üzeri	Yakamoz	Çünkü yakamoz gibi parlar ama yaşadığı olumsuz deneyimler onun çabuk sönmeye neden olur, kendine olan güvenini kaybeder.

Tablo 6’da araştırmada olumsuz metafor geliştiren öğretmenlere ait veriler yer almaktadır. Bu veriler ışığında araştırmaya katılan öğretmenlerden 5 tanesi olumsuz anlam taşıyan metafor geliştirmiştir. Cinsiyet bağlamında incelendiğinde olumsuz anlam taşıyan metafor geliştirenlerden 3 tanesi erkek 2 tanesi kadındır. Eğitim seviyesi bağlamında incelendiğinde yalnızca 1 öğretmenin yüksek lisans seviyesinde olduğu diğer öğretmenlerin ise lisans seviyesinde oldukları görülmektedir. Görev yapılan kurum düzeyi olarak incelendiğinde 2 öğretmenin lise, 2 öğretmenin ilkokul ve 1 öğretmenin de ortaokul kurum düzeyinde görev yaptığı görülmektedir. Mesleki hizmet süresi bağlamında incelendiğinde yalnızca bir öğretmenin 0 – 5 yıl aralığında mesleğe yeni başlayan öğretmen olduğu görülmektedir. Olumsuz yorum belirten diğer öğretmenler ise en az 6 yıl mesleki hizmet süresine sahip deneyimli sıfatına uygun öğretmenlerdir. Öğretmenlerin mesleki hizmet sürelerinin artması meslekle ve kavramla ilgili olumsuz düşünceler taşımalarına sebep olmaktadır. Öğretmenler yenilikçi öğretmen kavramıyla ilgili olumsuz düşüncelerini “akıntıya karşı yüzen yüzücü, düş, mucize, robot ve yakamoz” metaforlarıyla tanımlamışlardır. Bu olumsuz metaforları tanımlarken kullanılan gerekçe cümleleri incelendiğinde ise ülkenin şartlarının, eğitim sistemindeki aksaklıkların, veli – öğrenci baskısının ve yaşanan olumsuz deneyimlerin öğretmenleri yenilikçi olmaktan uzaklaştırdığı görüşü ortaya çıkmaktadır.

- “Öğretmenlere göre yenilikçi öğretmende bulunması gereken en temel özellik nedir?” şeklinde ifade edilen alt probleme ait veriler Tablo 7’de yer almaktadır.

Tablo 7 Araştırmaya katılan öğretmenlere göre yenilikçi öğretmende bulunması gereken en temel özellik

En temel özellik	f	%
Meraklı ve araştırmacı olma	51	19,5
Yeniliklere açık olma	46	17,6
Kişisel ve mesleki gelişim	30	11,5
Güncel olanı takip edebilme	22	8,4
Yaratıcı ve üretken olma	18	6,9
Azimli ve çalışkan olma	15	5,7
Öğrenci merkezli düşünebilme	13	5,0
Sabırlı ve hoşgörülü olma	10	3,8
Her şarta uyum sağlayabilme	9	3,4
Sevgi dolu ve içten olma	8	3,1
Çok yönlü olma	6	2,3
İstekli ve heyecanlı olma	6	2,3
Teknolojik yeterliliğe sahip olma	6	2,3
Ahlaki ve toplumsal değerleri özümseme	5	1,9
Eleştirel düşünebilme	5	1,9
İleri görüşlü olma	4	1,5
Empati kurabilme	2	0,8
İletişim becerilerine sahip olma	2	0,8
İş birliği içerisinde çalışabilme	2	0,8
Lider olma	2	0,8
TOPLAM	262	100,0

Tablo 7'de araştırmaya katılan öğretmenlere göre yenilikçi öğretmende bulunması gereken en temel özelliklere ait frekans ve yüzde değerleri yer almaktadır. Formda yer alan bu soru kapsamında öğretmenlerden 262 cevap elde edilmiştir. Bu cevaplar benzer özellik gösterenler bir araya gelecek şekilde gruplandırılmış ve yirmi farklı başlık elde edilmiştir. Bu verilere göre araştırmaya katılan öğretmenler için yenilikçi öğretmende bulunması gereken en temel özellik meraklı olmaları ve araştırma becerilerine sahip olmalarıdır. Yüzdelerine göre sırasıyla bu özelliği yeniliklere açık olma, kişisel ve mesleki gelişim, güncel olanı takip edebilme, yaratıcı ve üretken olma özellikleri takip etmektedir.

SONUÇ

Yenilik, değişim ve gelişim çağımızın vazgeçilmez kavramlarıdır. Her alanda olduğu gibi eğitim alanında da bu kavramların önemi büyüktür. Eğitim sistemlerinin çağın gereklerine uygun olacak şekilde düzenli olarak güncellenmesi gerekmektedir. Eğitimin en temel uygulayıcılarının da bu alanda yeniliğe açık olmaları ve kendilerini yenilemek için çaba göstermeleri büyük önem taşımaktadır. Bu araştırmada öğretmenlerin yenilikçi öğretmen kavramına ilişkin metaforik algıları belirlenmeye çalışılmıştır.

Araştırmadan elde edilen bulgular ışığında sonuçlar aşağıda maddeler halinde sıralanmıştır:

- Öğretmenlerin çoğunun yenilikçi öğretmen kavramına olumlu baktığı görülmüştür.
- Elde edilen olumsuz metaforlara ait veriler incelendiğinde erkek öğretmenlerin kadın öğretmenlere oranla kavrama bakışları daha olumsuzdur.
- Yine elde edilen olumsuz metaforlar incelendiğinde mesleki hizmet süresindeki artış öğretmenlerin mesleğe ve kavrama bakışını olumsuz yönde etkilemektedir.
- Olumsuz metaforlara ait gerekçe cümleleri incelendiğinde ülke şartlarının, eğitim sistemindeki aksaklıkların ve öğretmenlerin veli - öğrenci baskısı altında çalışmak zorunda olmalarının kavrama karşı olumsuz bir bakış açısı sergilemelerinde etkili olduğu görülmektedir.
- Araştırmaya katılan öğretmenlerin yenilikçi öğretmen kavramını tanımlamak için seçtikleri metaforların kendini yenilemesi ve sürekli dönüşüm halinde olması sebepleriyle çoğunlukla doğaya ait kavram olduğu görülmüştür.
- Metaforları açıklamak için seçilen gerekçe cümleleri incelendiğinde yenilikçi öğretmenleri çoğunlukla kendilerini geliştiren, yenilenen, yeniliklere uyum sağlayan biri olarak gördüğü saptanmıştır.
- Aynı metaforun farklı gerekçelerle tekrarlandığı görülmüştür.
- Aynı metaforun hem olumlu hem de olumsuz anlama gelecek şekilde kullanıldığı saptanmıştır.
- Araştırmaya katılan öğretmenlere göre yenilikçi öğretmende bulunması gereken en temel üç özelliğin meraklı ve araştırma becerilerine sahip olmaları, yeniliklere açık olmaları, kişisel ve mesleki gelişimlerine önem vermeleri olduğu görülmüştür.

ÖNERİLER

Araştırmadan elde edilen sonuçlara göre öğretmenlerin yenilik ve yenilikçi öğretmen kavramlarına çok uzak olmadıkları görülmektedir. Bu bağlamda yenilikçi öğretmenlerde bulunması gereken özellikler belirlenmeli ve bu özelliklere ait hizmet öncesi ve sırasında öğretmenler geliştirilmelidir. Öğretmen yetiştirme ve eğitim programları bu yenilikleri yakalayabilecek şekilde esnek planlanmalıdır.

Olumsuz anlam taşıyan metaforlara ait gerekçe cümleleri dikkat edilmesi gereken hususlardır. Bu kapsamda öğretmenlerin çalışma şartlarında iyileştirmeler yapılmalı okulların fiziki durumları düzenlenmeli belki de en önemlisi sınıf mevcutları ile ilgili gerekli çalışmalar yapılmalıdır. Öğretmenlik mesleğinin saygınlığı artırılmalı veli - öğrenci - öğretmen arasındaki bağı güçlendirici, sorunları en aza indirici çalışmalar planlanmalıdır.

Bu durumda öğretmenlere de görev düşmektedir. Mesleklerinin önemini kavramaları, insan hayatına dokunduklarının farkında olmaları ve bunun için çaba göstermelidirler. Yenilenmeye istekli olmaları, gelişimleri için zorunlu şartları beklemeden her fırsatı değerlendirmelidirler.

Farklı ülkelerdeki eğitim çalışmaları takip edilmeli ve güncel olan yöntemler eğitim sistemine aktararak evrensel eğitim yöntemleri uygulanmalıdır.

Teknolojideki gelişmeler takip edilmeli, öğretmenlere bu alanda destekleyici eğitimler hızlı bir şekilde aktarılmalıdır.

KAYNAKÇA

- Akbaba Altun, S., & Apaydın, Ç. (2013). Kız ve Erkek Öğretmen Adaylarının “Eğitim” Kavramına İlişkin Metaforik Algıları. *Educational Administration: Theory and Practice*, 19(3), 329-354 .
- Baysen, E., Baysen, F., & Güneyli, A. (2012). Kavram Öğrenme-Öğretme Ve Kavram Yanılgıları: Fen Bilgisi Ve Türkçe Öğretimi Örneği. *International Journal Of New Trends In Arts, Sports & Science Education (IJTASE)*.
- Bektaş , M., Okur, A., & Karadağ, B. (2014). İlkokul ve Ortaokul Son Sınıf Öğrencilerinde Metaforik Algı Olarak Kitap. *Türk Kütüphaneciliği*, 154 - 168.
- Budak, Y., Çakmak, M., & Kayabaş, Y. (2018). Lisansüstü Öğrencilerin Yenilikçi Öğretmen Özelliklerine İlişkin. *Hacettepe Üniversitesi Eğitim Fakültesi Dergisi (33)3*, 644 - 655.
- Çelikten, M., Şanal , M., & Yeni, Y. (2005). Öğretmenlik Mesleği ve Özellikleri. *Sosyal Bilimler Enstitüsü Dergisi*.
- Demirtaş , H., Cömert , M., & Özer, N. (2011). Öğretmen Adaylarının Özyeterlik İnançları ve Öğretmenlik Mesleğine İlişkin Tutumları. *Eğitim ve Bilim*, 36(159).
- Darling-Hammond, L. (2000). Teacher Quality and Student Achievement:. *Education Policy Analysis Archives, Volume 8(1)*.
- Egüz , Ş., & Öntaş, T. (2018, Mayıs). Ortaokul Öğrencilerinin “Öğretmen” Kavramına İlişkin Kullandıkları Metaforlar. *MSKU Eğitim Fakültesi Dergisi, Volume 5(1)*.
- Erden, P. D. (2005). *Öğretmenlik Mesleğine Giriş*. İstanbul: Epsilon Yay.
- Göçer, A. (2013). Türkçe Öğretmeni Adaylarının Dil Kültür İlişkisi Üzerine Görüşleri: Fenomenolojik Bir Araştırma. *Erzincan Üniversitesi Eğitim Fakültesi Dergisi, 15(2)* .
- Koç, E. S. (2014). Sınıf Öğretmeni Adaylarının Öğretmen ve Öğretmenlik Mesleği Kavramlarına İlişkin Metaforik Algıları. *İnönü Üniversitesi Eğitim Fakültesi Dergisi, 15(1)*.
- Naktiyok, A. (2007). Yenilik Yönetimi ve Örgütsel Faktörler. *İktisadi ve İdari Bilimler Dergisi, 21(2)*.
- Oğuztürk, B. S. (2003). Yenilik Kavramı ve Teorik Temelleri. *Süleyman Demirel Üniversitesi İktisadi ve İdari Bilimler Fakültesi Dergisi, 8(2)*.
- Oktay, A. (1991). Öğretmenlik Mesleği ve Öğretmenin Nitelikleri. *Marmara Üniversitesi Atatürk Eğitim Fakültesi Eğitim Bilimleri Dergisi, 3(3)*.
- Özdemir, S. M. (2012). Eğitim Programı Kavramına İlişkin Öğretmen Adaylarının Metaforik Algıları. *Kuramsal E-İtibilim Dergisi* .
- Resmi Gazete. (1973). *Milli Eğitim Temel Kanunu*. No:1739.
- Sönmez, P. D. (2012). *Program Geliştirmede Öğretmen El Kitabı*. Ankara: Anı Yay.
- Sönmez, V., & Alacapınar, F. (2017). *Örneklendirilmiş Bilimsel Araştırma Yöntemleri*. Ankara: Anı Yay.
- Taşkaya, S. M. (2012). Nitelikli Bir Öğretmende Bulunması Gereken Özelliklerin Öğretmen Adaylarının Görüşlerine Göre İncelenmesi. *Sosyal Bilimler Enstitüsü Dergisi(33)*, 283-298.
- Üstüner, M. (2006). Öğretmenlik Mesleğine Yönelik Tutum Ölçeğinin Geçerlik ve Güvenirlik Çalışması. *Kuram ve Uygulamada Eğitim Yönetimi(45)*, 109-127.
- Yıldırım , A., & Şimşek, H. (2005). *Sosyal Bilimlerde Nitel Araştırma Yöntemleri*. Ankara: Seçkin Yay.

Paris Barış Konferansı Sırasında İngiltere Kralı'nın Parlamento'da Konferans Hakkında Yaptığı Konuşma

Çağdaş YÜKSEL¹

Özet

Avrupa Devletleri'nin Sanayi Devrimi sonrasında iyice güç kazanmaları Osmanlı İmparatorluğu'nun toprak bütünlüğünü devam ettirmesi için ciddi bir tehlike yaratmıştır. 19. yüzyılın ortalarından itibaren İngiltere, Fransa ve Rusya Osmanlı topraklarını paylaşmak için adeta bir yarış içerisine girmişlerdir. Birinci Dünya Savaşı Osmanlı topraklarının paylaşımı meselesinin sonlandırılması için önemli bir fırsat yaratmıştır. Osmanlı İmparatorluğu'nun Almanya'nın yanında savaşması İtilaf Devletleri'nin ekmeğine yağ sürmüştür. İtilaf Devletleri savaş sırasında yaptıkları gizli antlaşmalarla Osmanlı İmparatorluğu'nu aralarında bölüşmüşlerdir. Osmanlı İmparatorluğu Birinci Dünya Savaşı'nı büyük bir yenilgi ile tamamlamış ve ağır şartlar içeren bir mütareke imzalamak zorunda kalmıştır. Mütareke sonrasında İtilaf Devletleri arasında Osmanlı topraklarını paylaşma konusunda büyük bir rekabet başlamıştır. Savaş sonrasında mağlup devletlerle yapılacak barış antlaşmalarını hazırlamak üzere Paris'te bir konferans toplanmıştır. Öncelikle Almanya ile yapılacak barış antlaşma ele alınsa da Paris Barış Konferansı Osmanlı İmparatorluğu'nun geleceği açısından büyük önem taşımıştır. Konferansta en etkin güç olan İngiltere Osmanlı mirasından en büyük payı almak için yoğun bir çaba göstermiştir. Bu çalışmada İngiliz Kralı'nın Paris Barış Konferansı sırasında İngiliz Parlamentosu'nda konferans hakkında yaptığı konuşma incelenmiştir. Böylece İngiltere'nin Paris Barış Konferansı'nda neleri hedeflediği analiz edilmiştir. Bu sayede İngiltere'nin barış antlaşması öncesinde Osmanlı İmparatorluğu hakkında tasarladıklarının daha iyi anlaşılması hedeflenmektedir.

Anahtar Kelimeler: Osmanlı İmparatorluğu, İtilaf Devletleri, Paris Barış Konferansı

¹ Arş. Gör. Dr. Pamukkale Üniversitesi Fen-Edebiyat Fakültesi Tarih Bölümü cyuksel@pau.edu.tr ORCID: 0000-0002-2230-3702

The Speech of the King of Great Britain on the Conference in the Parliament during the Paris Peace Conference

Abstract

The European States' gaining strength after the Industrial Revolution created a serious danger for the Ottoman Empire to maintain its territorial integrity. From the middle of the 19th century, Britain, France and Russia were in a race to share the Ottoman lands. The First World War created an important opportunity to end the issue of sharing Ottoman lands. The fight of the Ottoman Empire alongside Germany drove into the hands of the Entente Powers. The Entente Powers divided the Ottoman Empire between them with the secret treaties they made during the war. The Ottoman Empire completed the First World War with a great defeat and had to sign an armistice with severe conditions. After the armistice, a great competition started between the Entente Powers to share the Ottoman lands. A conference was held in Paris to prepare peace treaties with the defeated states after the war. Although the peace treaty to be made with Germany was discussed first, the Paris Peace Conference was of great importance for the future of the Ottoman Empire. Great Britain, which was the most effective power in the conference, made an intense effort to get the biggest share of the Ottoman legacy. In this study, the speech of the British King in the British Parliament during the Paris Peace Conference was examined. Thus, what Great Britain aimed at the Paris Peace Conference was analyzed. In this way, it is aimed to better understand what Great Britain had designed about the Ottoman Empire before the peace treaty.

Keywords: the Ottoman Empire, the Entente Powers, Paris Peace Conference

Giriş

Birinci Dünya Savaşı'nda yenilen Osmanlı İmparatorluğu'nun ağır şartlar içeren bir mütareke imzalaması sonrasında İtilaf Devletleri Osmanlı topraklarını paylaşmak için harekete geçmişlerdir. Fakat savaş sırasında yaşanan gelişmeler sonucunda daha önce yapılan gizli antlaşmalar bazı değişikliklere uğramıştır. Savaş sonrasında barış antlaşmalarını belirlemek için Paris Barış Konferansı toplanmıştır. Paris Barış Konferansı'nda Orta Doğu paylaşımı hakkında büyük bir mücadele yaşanmıştır. İngiltere konferansta yeni dünya düzenini kendi çıkarlarına göre kurmaya çalışmıştır. Savaştan en güçlü çıkan devlet olduğu için konferans kararlarını önemli ölçüde etkilemeyi başarmıştır. Bu çalışmada Paris Barış Konferansı başladıktan sonra İngiliz Kralı'nın parlamentoda yaptığı konuşma değerlendirilmiştir. Konuşmada Kral savaştan, savaş sonrası yapılan

barış antlaşmalarından ve savaş sonrası beklentilerden bahsetmiştir. Bu çalışmada bu konuşma üzerinden İngiltere'nin Paris Barış Konferansı'ndan beklentileri analiz edilecektir.

1-Tarihsel Arka Plan

Osmanlı İmparatorluğu'nun zayıflamaya başlaması üzerine emperyalist devletler Osmanlı topraklarına gözlerini dikmişlerdir. İmparatorluğun Rusya karşısında büyük yenilgiler alması Şark Meselesi'ni ortaya çıkartmıştır. İngiltere ve Fransa Rusya'nın Osmanlı'yı ortadan kaldırarak mirasına tek başına sahip olmasından endişe etmişlerdir. Özellikle İngiltere uzun bir süre Osmanlı toprak bütünlüğünü savunmuş ancak Osmanlı İmparatorluğu'nun 93 Harbi'nde Rusya karşısında yaşadığı büyük yenilgi ve mali iflas sonrasında politikasını değiştirmiştir(Beydilli, 2010: 355-356). Bu tarihten itibaren İngiltere imparatorluk topraklarını birer birer ele geçirmeye başlamıştır. Birinci Dünya Savaşı Osmanlı İmparatorluğu'nu paylaşmak isteyen güçler için önemli bir fırsat teşkil etmiştir. Savaş sırasında İngiltere, Fransa ve Rusya Osmanlı topraklarını paylaşmışlar ve bu paylaşımına daha sonra savaşa giren İtalya'da dahil olmuştur(Küçük, 2010: 204-205).

1918 yılında savaş Almanya ve müttefiklerinin aleyhine dönmüştür. Rusya savaştan çekilmiş olsa da Amerika Birleşik Devletleri'nin savaşa girişi İttifak Devletleri'ne büyük bir sıkıntı yaratmıştır. 29 Eylül 1918 günü Bulgaristan ateşkes istemek zorunda kalmıştır. Böylece Osmanlı İmparatorluğu ile Almanya arasında kara bağlantısı kalmamıştır. Bu durum Osmanlı'nın savaşa devam etmesine imkan tanımamıştır(Öztürk, 2005: 272). Bunun sonucunda 30 Ekim 1918 günü Osmanlı İmparatorluğu Mondros Mütarekesi ile savaştan çekilmiştir(Armaoğlu, 2004: 122).

Savaş sonrasında Almanya'ya savaş ilan etmiş olan 32 ülkenin katılımıyla 18 Ocak 1919 tarihinde Paris Barış Konferansı başlamıştır. Konferansı İngiltere, Fransa, Amerika, İtalya ve Japonya'nın başbakan ve dışişleri bakanlarından oluşan Onlar Konseyi şekillendirmiştir. Paris Barış Konferansı Birinci Dünya Savaşı sonrasında barışı yeniden tesis etmek için toplanmıştır. Fakat İtilaf Devletleri konferansı Almanya ve müttefiklerini tehlikesiz hale getirmek, onların sömürgelerini ele geçirmek, yaşadıkları kaybı telafi etmek için onlardan büyük bir tazminat almak için kullanmışlardır(Ertan, 2016: 555).

Konferansta Orta Doğu'nun paylaşımı konusunda büyük bir rekabet yaşanmıştır. Birinci Dünya Savaşı sonrasında önemli avantaj elde eden İngiltere kendi lehine olacak şekilde paylaşım planlarını değiştirmek istemiştir. Fransa ve İtalya ise daha önce yapılan gizli antlaşmalara sadık kalınmasını talep etmişlerdir. Konferansta Amerika Birleşik Devletleri'nin öncelikli hedefleri Milletler Cemiyeti'nin kurulması ve serbest ticaretin geliştirilmesi olmuştur. Paris Barış Konferansı'nda

Osmanlı İmparatorluğu'nu paylaşma konusunda pek çok görüşme yapılmış ancak uzlaşma sağlanamamıştır.

Yunanistan ve Ermenistan gibi Osmanlı topraklarına göz diken bazı devletler de konferansa başvuruda bulunmuşlardır. Yunanistan sahte nüfus istatistiklerine dayanarak İzmir ve Trakya'da Rumların çoğunlukta olduğunu ileri sürerek buraların kendisine verilmesi gerektiğini savunmuştur(Küçük, 2009: 1). İtalya'nın Akdeniz'de fazla güçlenmesini istemeyen İngiltere Yunan taleplerine destek vermiştir. Gizli antlaşmalarla kendisine verilen topraklardan bazılarının Yunanistan'a verilmesi İtalya'da büyük bir nefret uyandırmış ve hayal kırıklığına yol açmıştır. Yaşananlar nedeniyle İtalyan heyeti bir süre için Paris'i terk etmiştir(Ertan, 2016: 556). Ermeniler ise konferansa bir heyet göndererek Doğu Anadolu'da Ermenilerin çoğunlukta olduğunu, bu toprakların Ermenilerin vatanı olduğunu iddia ederek bölgede büyük bir Ermenistan kurulmasını talep etmişlerdir(Beyoğlu, 2008: 125). Bölgede kurulacak bir Ermenistan ile Rusya'nın Kafkasya ve İran'a nüfuz etmesinin önüne geçileceği, Rusya ile Anadolu arasındaki bağlantının kesileceği ve Türkiye'nin İran ve Irak'a yayılmasının engelleneceği düşüncesiyle İngiltere Ermeni taleplerini desteklemiştir. İngiltere'nin savaş sonrası durumu Ermenilere askeri ve maddi yardım yapmaya elverişli olmadığı için Ermenistan'ı Amerika'nın himayesine vermeyi planlamıştır(Akşin, 1991: 72). Fakat Amerikan Senatosu'nun Ermenileri himaye teklifini reddetmesi İngiltere'nin planlarını bozmuştur. İngiltere bölgede Ermenistan ile Irak arasında tampon rolü üstlenecek bir Kürdistan kurmayı da düşünmüştür(Akgül, 1992: 382).

Paris Barış Konferansı süresince Amerika Birleşik Devletleri İngiltere ve Fransa'ya nazaran farklı bir politika izlemiştir(Ertan, 2016: 561). Milletler Cemiyeti'nin yanı sıra Amerika Birinci Dünya Savaşı sırasında ilan edilen Wilson Prensipleri doğrultusunda nüfuz alanları kazanmaya çabalamıştır(Akgül, 1992: 381). Bunun üzerine İngiltere ve Fransa öncelikle Milletler Cemiyeti'nin kurulmasını sağlamışlardır. Böylelikle Amerika Başkanı Wilson'ın ülkesine dönmesine yol açmışlardır. Bundan sonra İngiltere ve Fransa konferansı istedikleri gibi şekillendirmişlerdir. İtalya adeta dışlanmış. Japonya'nın Orta Doğu meselelerine ilgi duymaması İngiliz-Fransız üstünlüğünü pekiştirmiştir(Arafat, 2008: 89).

Osmanlı İmparatorluğu Paris Barış Konferansı'na davet edilmemiştir. İtilaf Devletleri önce kendi aralarında anlaşarak barış antlaşması hazırlamayı ve daha sonra bunu Osmanlı heyetine tebliğ etmeyi uygun görmüşlerdir(Macmillian, 2004: 7). Ancak konferansta bir antlaşma sağlanamamıştır. Anadolu'da Milli Mücadele'nin başlaması İtilaf Devletlerini süreci biran önce sonlandırmak zorunda bırakmıştır(Ertan, 2016: 24).

12 Şubat 1920 günü başlayan Londra Konferansı ve 8-26 Nisan günleri arasında yapılan San Remo Konferansı ile birlikte Osmanlı topraklarını paylaşım planları tamamlanmıştır(Fromkin, 2018: 351). Bu sıralarda Osmanlı Mebusan Meclisi de Misak-ı Milli'yi kabul etmiştir. Bu durum İtilaf Devletleri nezdinde büyük bir öfkeye yol açmıştır. Bunun üzerine İtilaf Devletleri 16 Mart 1920 günü İstanbul'u resmen işgal etmişlerdir(Küçük, 2009: 3). Mustafa Kemal Paşa İstanbul'un işgali üzerine Ankara'da bir meclis toplamış ve Milli Mücadele hızla güç kazanmaya başlamıştır(Turan, 2006: 317).

Sevr Antlaşması hazırlandıktan sonra İtilaf Devletleri Osmanlı heyetini Paris'e davet ederek antlaşmayı imzalamasını istemişlerdir. Paris'e gelen Damat Ferit Paşa liderliğindeki Osmanlı heyeti antlaşmada bazı değişiklikler talep etmiştir. Bu talepleri değerlendirmek isteyen İtilaf Devletleri Osmanlı heyetini Paris'ten göndermişlerdir(Yazıcı, 2020: 1050). Spa'da yapılan konferans sonrasında Osmanlı talepleri reddedilmiş, İtilaf Devletleri 27 Temmuz 1920 gününe kadar Osmanlı Hükümeti'nden Sevr Antlaşması'nı imzalamasını talep etmişlerdir(Özüçetin, 2015: 43-44). Başka bir çare bulamayan Osmanlı yönetimi antlaşmayı kabul etmeye karar vermiştir. Bunun üzerine Sevr Antlaşması Paris'e gönderilen Osmanlı heyeti tarafından 10 Ağustos 1920 günü imza edilmiştir(Küçük, 2009: 3). Ankara Hükümeti antlaşmayı tanımadığını duyurmuş ve antlaşmayı imzalayanları vatan haini ilan etmiştir(Küçük, 2005: 80).

Sevr Antlaşması ile daha önce paylaşılan Orta Doğu topraklarının yanı sıra Anadolu'nun büyük bir kısmı da Türklerin elinden çıkmıştır. Antlaşma ile Anadolu'da çeşitli nüfuz bölgeleri teşkil edilmiştir. Doğu Anadolu toprakları Ermenistan'a verilmiş ve Güneydoğu Anadolu'da bir Kürdistan kurulması öngörülmüştür. Trakya ve İzmir Yunanistan'a bırakılmıştır. Boğazlardaki Türk hakimiyeti son bulmuştur(Beydilli, 2010: 356).

Sevr Antlaşması Ankara Hükümeti tarafından tanınmadığı için uygulama alanı bulamamıştır. İngiltere antlaşmayı Ankara'ya kabul ettirmek için Yunanistan'ı kullanmıştır. Ancak Birinci ve İkinci İnönü Savaşlarında Türk Ordusu Yunan kuvvetlerini durdurmuştur. Bu durum İtilaf Devletleri'ni bazı tavizler vermeye zorlamıştır. Sevr Antlaşması'nda yapılan ufak değişiklikler Ankara tarafından kabul edilmeyince Yunanistan büyük bir saldırı daha düzenlemiştir. Fakat Sakarya Savaşı'nda ağır bir yenilgi almıştır. Böylece Sevr Antlaşması'nın uygulanamayacağı açıkça görülmüştür(Turan, 2006: 318). Buna rağmen İtilaf Devletleri antlaşmadan tamamen vazgeçememişlerdir. Yaptıkları bazı değişiklikler ile antlaşmayı Ankara Hükümeti'ne kabul ettirmeye çalışmışlardır. Bu durum görüşmelerin sonuçsuz kalmasına yol açmıştır. Bunun üzerine Mustafa Kemal Paşa kumandasındaki Türk Ordusu Yunan Ordusu'nu büyük bir hezimete uğratmıştır. Böylece Sevr Antlaşması tarihin çöplüğüne atılmıştır(Küçük, 2005: 81).

2-İngiltere Avam Kamarasında Okunan Konuşma

İngiliz Kralı'nın İngiltere Lordlar Kamarası'nda yaptığı konuşma 10 Şubat 1920 günü Avam Kamarası'nda okunmuştur. Kralın konuşması Almanya ile yapılan barış nedeniyle parlamento üyelerine teşekkür ederek başlamıştır. Kral bunun başarılmasından büyük memnuniyet duyduğunu dile getirmiştir. Beş yıldır büyük acılara sebep olan savaş döneminin sona ermesinin bütün ülkelerde büyük bir sevince yol açtığını dile getirmiştir. Ülkesi ile Almanya arasında biran önce normal ilişkilerin kurulmasını dilediğini belirtmiştir. Avusturya ve Bulgaristan ile yapılan barış antlaşmalarından memnun olduğunu dile getirerek bu yolda çalışan herkese teşekkür etmiştir(URL).

Paris Barış Konferansı'nda alınan kararlar neticesinde Almanya ile Versay Antlaşması yapılmıştır. Bu antlaşma ile Almanya bütün sömürgelerini kaybetmiş, sınırları küçülmüş ve büyük bir tazminat ödemek zorunda kalmıştır. Gerek tazminat ve gerekse Alman Ordusu'na getirilen sınırlamalar Almanya'yı bir süre için bir tehdit olmaktan çıkartmıştır. İngiliz Kralı'nın bu antlaşmadan memnun olması şaşırtıcı değildir. Yine Almanya ile yeniden ilişki kurarak ekonomik çıkarlar elde etme isteği de makul karşılanmalıdır.

Türkiye ve Macaristan ile yapılacak antlaşmaların bir an önce sonuçlanmasını umduğunu söylemiştir. Türkiye ile ilgili müzakerelerin başladığını ve mümkün olan en hızlı şekilde sürdürüldüğünü ifade etmiştir. İtilaf Devletleri temsilcileri arasında Londra ve Paris'te sık sık görüşmeler yapıldığını Türkiye ile yapılacak barış antlaşmasının yakında hazır olacağını duyurmuştur. Adriyatik meseleleri hakkında çeşitli girişimlerde bulunulduğunu belirterek bölgedeki sorunların kısa süre içerisinde çözüleceğini iddia etmiştir. Barış antlaşmalarının sadece Avrupa'da barışı tesis etmek için değil aynı zamanda Doğu Avrupa ve Rusya'da ekonomik restorasyon için de gerekli olduğunu savunmuştur(URL).

Konferansta Türkiye ile yapılacak antlaşma konusunda bir türlü sonuca varılamamıştır. İtilaf Devletleri Birinci Dünya Savaşı sırasında gizli antlaşmalarla Osmanlı topraklarını bölüşmüşlerdir. Ancak İngiltere savaş sonrasında bu antlaşmalara sadık kalmamış ve ganimeti farklı şekilde paylaşmak istemiştir. Petrol açısından zengin Irak'ı kendisi işgal etmiş ve Fransa'ya Suriye'yi bırakmıştır. Savaş sırasında İtalya'ya vaat ettiği toprakların bir kısmını Yunanistan'a vermiştir. Bu durum paylaşım planlarının tamamlanamamasına ve antlaşmanın ortaya çıkarılamamasına yol açmıştır.

Konuşmasının devamında Galler Prensi'nin Avusturalya ve Yeni Zelanda'yı ziyaretinden ve oralarda hoş karşılanmasında duyduğu memnuniyeti dile getirmiştir. Bu durumun İngiliz

İmparatorluğu'nun sağlamlığını gösterdiğini ifade etmiştir. Ziyaret dönüşü Batı Hindistan'daki durumu gözlemek için bir fırsat yakalandığını dile getirmiştir(URL).

Savaş sonrasında İngiliz İmparatorluğu gücünün doruğuna varmıştır. Ancak Hindistan'da başlayan bağımsızlık hareketleri İngiltere için büyük bir endişe kaynağı olmuştur. Birinci Dünya Savaşı'nda bağımsızlık vaadi ile Hintlileri savaşta kullanan İngiltere'nin verdiği sözü tutmaması Hindistan'da büyük bir öfkeye yol açmıştır. Osmanlı İmparatorluğu ile yapılacak barış meselesi de Hindistan Müslümanlarını yakından ilgilendirdiği için İngiltere Hindistan'daki durumu titizlikle gözlemek zorunda kalmıştır.

Kral bundan sonra savaşın ekonomik boyutu hakkında bir değerlendirme yapmıştır. Savaşın bütün ulusal ekonomiyi büyük ölçüde sarstığını ve öngörülmemiş pek çok problem getirdiğini kabul etmiştir. Barış antlaşmaları sonrası İngiliz İmparatorluğu'nun hızlı şekilde toparlanacağını ileri sürmüştür. Savaş sonrasında yiyecek ve pek çok önemli ihtiyaç maddesinin fiyatlarının çok yükseldiğini itiraf etmiş ancak diğer ülkelere göre fiyatların düşük olduğunu savunmuştur. Bu durumun dünyadaki ticari durumdan kaynaklandığını belirtmiştir. Fakat bu durumun kısa süre içerisinde düzeleceğini vaat ederek, herkesten hukuka uygun davranmasını ve diğer toplumsal sınıflarla işbirliği içinde çalışmasını tavsiye etmiştir. İrlanda'da durumun daha kötü olduğunu ifade ederek, durumun düzeltilmesi için büyük çaba gösterildiğini belirtmiştir. Finansal açıdan toparlanma için sektörel bazda pek çok önlem alınacağını ifade etmiştir. Savaş sırasında yaşanan tecrübelerden sağlık sektörünün önemini ve kontrol edilmesinin gerekliliğinin anlaşıldığını söylemiştir. Savaş sırasında tarım üretimi artsa da İngiltere'nin hala tarım ürünleri ithal etmek zorunda olduğunu altını çizmiştir. Bunu güvence altına almak için donanmayı ve hava kuvvetlerini yeniden düzenlemek gerektiğini ısrarla vurgulamıştır(URL).

Birinci Dünya Savaşı savaşan bütün ülkelerin ekonomilerini alt üst etmiştir. Rusya'da devrim yaşanmış, Almanya savaştan çekilmek zorunda kalmış, İngiltere ve Fransa büyük ölçüde borçlanmışlardır. Bu nedenle savaş sonrasında en önemli mesele ekonominin normale dönmesi olmuştur. İngiltere'de ekonomi konusunda büyük tartışmalar yaşanmıştır. Bu durum İngiltere'nin savaş sonrası kurulan düzeni yeterince güçlü savunmasına engel olmuştur. Yine de İngiltere savaş sonrasında diğer ülkelere göre daha iyi durumda olmaya devam etmiştir.

Sonuç

Birinci Dünya Savaşı'nın sona ermesi ile birlikte barış antlaşmalarını hazırlamak ve dünyayı yeniden şekillendirmek üzere Paris'te büyük bir barış konferansı toplanmıştır. Konferansa İngiltere, Fransa, Amerika Birleşik Devletleri, İtalya ve Japonya en güçlü devletler olarak gelmişlerdir. Her büyük devletin konferanstan farklı bir beklentisi olmuştur. Amerika Birleşik Devletleri Milletler Cemiyeti'nin kurulmasını ve ticaretin serbestleşmesini kendisine temel hedef olarak belirlemiştir. Bunu fark eden İngiltere ve Fransa Milletler Cemiyeti'nin kurulmasını sağlamışlar ve böylece Amerika diğer konularla fazla ilgilenme şansı bulamamıştır. İngiltere savaştan en avantajlı konumda çıkan ülke olduğu için hakim konumunu sürdürmek ve diğer devletleri dizginlemek için savaş sırasında planlan paylaşımları değiştirmekten geri kalmamıştır. Fransa ve İtalya savaş sırasında yapılan gizli antlaşmalarla kendilerine verilen toprakları elde etmeye çalışırken Japonya sadece Asya ile ilgili meselelerle ilgilenmiştir.

Konferansta öncelikle Almanya ile yapılacak barış konusu gündeme alınmıştır. Almanya'nın bir daha galip devletler için tehdit yaratamayacak hale getirilmesi hedeflenmiştir. Almanya, Avusturya-Macaristan ve Bulgaristan ile ağır şartlar içeren antlaşmalar yapılmış ve bu devletler böylece cezalandırılmışlardır. Avrupa haritası İtilaf Devletleri'nin çıkarlarına göre şekillendirilmiştir. Asıl mücadele Orta Doğu ve Anadolu'nun paylaşımı konusunda yaşanmıştır. İngiltere bölgenin paylaşılmasında en etkin rolü oynamıştır. İngiltere petrol açısından zengin Irak'ı savaş sırasında Fransa'ya vaat etmiş olmasına rağmen ateşkes sonrasında kendisi işgal etmiştir. Fransa Suriye ve Lübnan ile yetinmek zorunda kalmıştır. İngiltere Yunanistan'ı destekleyerek İtalya'ya vaat ettiği İzmir'i Yunanlıların işgal etmesine yol açmıştır. Ermenileri ve Kürtleri kullanarak Anadolu'yu parçalamayı ve Türk topraklarını mümkün olduğunca küçültmeyi hedeflemiştir. Boğazlarda kendi kontrol edebileceği bir rejim tesis etmeyi amaçlamıştır. En sonunda ortaya çıkan Sevr Antlaşması'nın hazırlanmasında da en önemli rolü İngiltere oynamıştır. Ancak Anadolu'da başlayan Milli Mücadele Sevr Antlaşması'nın uygulanmasına engel olacak ve İngiliz planlarına set çekecektir.

Kaynakça

AKGÜL, Suat, (1992) "Paris Konferansı'nda Sevr'e Türkiye'nin Paylaşılma Meselesi", *Atatürk Araştırma Merkezi Dergisi*, 8(23), 381-396.

AKŞİN, Aptülahat, (1991), *Atatürk'ün Dış Politika İlkeleri ve Diplomasisi*, Ankara; Türk Tarih Kurumu Yayınları.

- ARAFAT; Mohammed, (2008), “Paris Konferansı’nda Mezopotamya”, *Trakya Üniversitesi Sosyal Bilimler Dergisi*, 10(1), 87-103.
- ARMAOĞLU, Fahir, (2004), *20. Yüzyıl Siyasi Tarihi*, İstanbul; Alkım Yayınları.
- BEYDİLLİ, Kemal, (2010), “Şark Meselesi”, *İslam Ansiklopedisi*, (Cilt 38, s. 352-357), İstanbul; Türkiye Diyanet Vakfı Yayınları.
- BEYOĞLU, Süleyman, (2008), “Sevr ve Lozan’da Ermeni Sorunu”, *Gazi Akademik Bakış*, 2(3), 125-138.
- ERTAN, Ali, (2016), “I. Dünya Savaşı’nın Ardından Yeni Dünya Düzenine Doğru: 1919 Paris Barış Konferansı”, *Türkiye Sosyal Araştırmalar Dergisi*, 20(3), 551-572.
- ERTAN, Faik, (2016), “Sevr ve Lozan Antlaşmaları Hakkında Karşılaştırmalı Bir Değerlendirme”, *Atatürk Yolu Dergisi*, 15(58), 21-37.
- FROMKIN, David, (2018), *Barışa Son Veren Barış Modern Orta Doğu Nasıl Yaratıldı*, İstanbul; Epsilon Yayınevi.
- KÜÇÜK, Cevdet, (2005), “Milli Mücadele”, *TDV İslam Ansiklopedisi*, (Cilt 30, s. 76-83), İstanbul; Türkiye Diyanet Vakfı Yayınları.
- KÜÇÜK, Cevdet, (2009) “Sevr Antlaşması”, *İslam Ansiklopedisi*, (Cilt 37, s. 1-5), İstanbul; Türkiye Diyanet Vakfı Yayınları.
- KÜÇÜK, Cevdet, (2010), “Sykes-Picot Antlaşması”, *İslam Ansiklopedisi*, (Cilt 38, s. 204-206), İstanbul;; Türkiye Diyanet Vakfı Yayınları.
- MACMILLAN, Margaret. (2004), *Paris 1919: Paris Barış Konferansı ve Dünyayı Değiştiren Altı Ayın Hikayesi*, Çev. Belkıs Dişbudak, Ankara; ODTÜ Yayıncılık.
- ÖZTÜRK, Cemil, (2005), “Mondros Mütarekesi”, *İslam Ansiklopedisi*, (Cilt 30, s. 271-273), İstanbul; Türkiye Diyanet Vakfı Yayınları.
- ÖZÜÇETİN, Yaşar, (2015), “Meclis Celse Zabıtlarında Sevr Muahedesine Karşı Tepki ve Yorumlar”, *Ahi Evran Üniversitesi Sosyal Bilimler Enstitüsü Dergisi*, 1(2), 40-68.
- TURAN, Şerafettin, (2006), “Mustafa Kemal Atatürk”, *İslam Ansiklopedisi*, (Cilt 31, s. 310-331), İstanbul; Türkiye Diyanet Vakfı Yayınları.
- URL: *İngiltere Parlamento Tutanakları*, Erişim Adresi; <https://api.parliament.uk/historic-hansard/commons/1920/feb/10/kings-speech> Erişim Tarihi; 03.08.2020.

YAZICI, Hanefi, (2020), “1919 Paris Barış Konferansı’nda Türk Tezleri”, *İnsan ve Toplum Bilimleri Araştırmaları Dergisi*, 9(2), 1039-1064.

SÂMIHA AYVERDİ’NİN ESERLERİNDE TÜRK DİLİ, KÜLTÜRÜ VE TOPLUMUNA İLİŞKİN BAZI TESPİTLER VE DEĞERLENDİRMELER

Gülşah Şişman^{1*}

¹ Assist. Prof. Dr., Recep Tayyip Erdoğan Üniversitesi, Türkiye, gulsah.sisman@erdogan.edu.tr

*Corresponding author

Özet

Türk edebiyatının sufi eğilimli kadın yazarlarından olup roman, hikâye, hatırat, makale ve inceleme türünde kırkı aşkın eser veren Sâmiha Ayverdi, 20. yüzyıl Türk edebiyatının önemli yapı taşlarından biridir. Sathî kıymetlerle arası hiçbir zaman iyi olmayan Ayverdi, daha çok dünyanın sırrı üzerinde düşünür ve özellikle ilk dönem eserlerinde maddenin ötesinde olanı okuyucularına duyurmaya çalışır. Maddeyi ikinci plana atıp manayı arayan aşk romanlarının ağırlıkta olduğu bu dönemin ardından gelen ve yazı hayatının ikinci devresi sayılabilecek 1950’li yıllardan sonra ise sosyal meselelere yönelir. Toplumun tarihî, fikrî, manevî gelişimi üzerine kafa yoran sanatkâr, kalemimi bu yolda güçlü bir silah olarak kullanmaktan çekinmez. *Kenan Rifâî ve Yirminci Asrın Işığında Müslümanlık, İstanbul Geceleri, Boğaziçi’nde Tarih, Bir Dünyâdan Bir Dünyâya, Türk Tarihinde Osmanlı Asırları, Millî Kültür Mes’eleleri ve Maârif Dâvâmız, Hâtıralarla Başbaşa, Rahmet Kapısı, Ne İdik Ne Olduk, Bağ Bozumu, Hey Gidi Günler Hey, Küplüce’deki Köşk, Râtibe, İki Âşinâ, Ezelf Dostlar, Dünden Bugüne Ne Kalmıştır?, Arkamızda Dönen Dolaplar, Kaybolan Anahtar* gibi eserlerinde Türk tarihini ve kültürünü insandan topluma, toplumdun millete varan bir açılımla ortaya koyar. Kalemimi daima halka hizmet anlayışıyla oynatan sanatkâr verdiği konferanslar ve röportajlar, yazdığı makaleler ve mektuplar, yaptığı açılış konuşmaları ile de Türk toplumunun meseleleri hakkında sesini duyurmaya çalışır.

Görüp yaşadıklarını yeni nesillere aktarmayı millî ve vicdanî bir borç olarak kabul eden ve kaybettiğimiz değerleri, güzellikleri, geleneklerimizi gerek yazmak gerek anlatmak suretiyle bilmeyenlere bildirmeyi bir vazife bilen Sâmiha Ayverdi, eserleri aracılığıyla Müslüman Türk olmaya yakışır bir şekilde yaşamak için çeşitli önerilerde bulunur. Eğitim hayatının millileşmesi ve milli kültür birikimimizin gençlere aktarılmasının önemi, Türklük adına hayata geçirilmesi elzem olan işler, Türkçenin kendisine musallat olan yıkıcı cereyanlar karşısında çektiği çilenin sona ermesine dair çözüm önerileri ve çağdaş bir İslami Türk ruhunun topluma yayılmasına ilişkin yapılması gerekenler dili kadar kalemi de güçlü olan yazarın eserlerinde hayat bulan konulardan bazılarıdır.

Bu bildiride, Sâmiha Ayverdi’nin yukarıda sözü edilen mevzular hakkındaki tespit, görüş ve önerileri ele alınarak Türk toplumunun dili, dini ve kültürü hakkında bilinçlenmesi için gerekli olan noktalar üzerinde durulacaktır. Böylece yazarın fikir ve mana yüküyle dolu bu mirasından gerek Türk dilinin gerekse Türk kültürünün korunup gelişerek hak ettiği konuma gelmesi için ne şekilde istifade edilebileceği tartışılacaktır.

Anahtar Kelimeler: Türk dili, Türk kültürü, insan, toplum, İslamiyet, milli bilinç.

1. Giriş: Fikirle Eylemin Buluştuğu Bir Mütefekkir, Sâmiha Ayverdi

20. yüzyıl Türk edebiyatının üretken kalemlerinden Sâmiha Ayverdi, fikir ve duygu dünyasını okuma üzerine inşa eder. Küçüklüğünden itibaren özellikle edebî eserler üzerinde duran sanatkâr, on yaşındayken bile polisiye romanlara tahammül edemez. Bu sebeple babasının kütüphanesindeki, askerî konularla ilgili olanlar haricinde, bütün kitapları elden geçirir. Düşünmek ihtiyacı kendisi için en büyük zevk olan yazar hayatı boyunca okumaya ara vermez; gördüklerini, duyduklarını ve bildiklerini okuduğu kitaplarla besler (Yetiş, 1984: 52-54).

Ayverdi'nin dünya görüşünün şekillenmesindeki önemli unsurlardan biri de konaklarındaki Selâmlık sohbetleridir. Müdavimi olduğu bu sohbetler vesilesiyle yazar dönemin önemli siyasî ve edebî konularından haberdar olmakla kalmaz, bunların yorumlanması için gereken gözlem, bilgi ve duygu birikiminin de sahibi olur. Küçük yaşlarından itibaren edindiği tüm bu donanım ilerleyen yıllarda semeresini gösterir ve çoğu eserine malzeme teşkil eder. *“O senelerin sonradan tahlilini yaptığım zaman, ucuzuna ve kolayına eğlenmeyi reddeden bir küçük dimağın, ileride developpe edebilmek üzere, fotoğraf çeker gibi durmadan negatif levhâlar tesbit etmiş olduğunu ve asıl zevki bu hâfıza mahzenine istifler yapmakta bulmuş olduğumu fark ettim.”* (Ayverdi, 2005c: 19) cümleleri, Sâmiha Ayverdi'nin eserlerinde Türk kültürüne ve toplumuna yönelik hayat bulan tespitlerin, meselelerin, dikkatlerin kaynağını gösterir mahiyettedir.

Eğitimine konaklarında husûsî hocalarla devam eden Ayverdi'nin önünde Ken'an Rifâî ile tanışmasının ve ona intisap etmesinin ardından yeni bir ufuk açılır. Çok okuyan ve bir kültür yuvası olan konaklarındaki aile muhiti içinde kendi kendisini yetiştirmek için gayret sarf eden sanatkâr, asıl tahsilini yirminci asrın en büyük mutasavvıflarından Ken'an Rifâî Hz.lerinin dergâhında tamamlar. Mürşidinin yol göstericiliği ile kendisini tasavvuf, tarih ve edebiyat sahâlarında yetiştirir. Fransız klasiklerini orijinallerinden okuyacak kadar Fransızca bilgisini ilerleterek doğu ve batı klasiklerini hatmeder. Mevlânâ'yı aslından takip edecek kadar da Farsçaya vâkıf olur. Bu çevrenin içinde artık istikametini tayin edecek hâle gelen Sâmiha Ayverdi'nin bütün edebî ve içtimaî faaliyeti mürşidinin işaret ettiği yolda kıvam bulur (Deliorman, 2004: 176). Hem akrabası hem ezel dostu Semîha Cemal'in çok genç bir yaşta, ruh ve beden olarak en mükemmel bir noktada iken Hakk'a yürümesi sonucu Kenan Rifâî, sıradaki en istidatlı talebesine, Sâmiha Ayverdi'ye yönelir. *“O yazıyor ölmesin.”* diyen talebesine *“Sen yazarsın.”* diyerek onun yolunu çizmiş olur (Göze, 2005: 110-111). Böylece Ayverdi, Dost dediği Ken'an Rifâî'nin teşvikiyle yazı hayatına adım atar.

1950'de mürşidinin Hakk'a yürüyüşünden sonra gençler Sâmiha Ayverdi'nin etrafında toplanmaya başlar. Sohbetleri, konferansları, makaleleri ve tarih, roman, hatırat türünde neşrettiği eserleriyle onlara son nefesine kadar rehberlik eden müellif; sadece yazdıklarıyla ve söyledikleriyle değil yaptıklarıyla da örnek bir sanatkârdır. 1953 yılında İstanbul Fetih Cemiyeti'nin kurucu üyeleri arasında yer alan Ayverdi'nin öncülüğünde, Konya'da, sonradan çok şöhret bulacak olan Şeb-i Arûs törenleri Mevlânâ Müzesi Müdürü Mehmet Önder ve Konya Turizm Derneği Başkanı Feyzi Hâlicî'nin gayretleri ile 1954'te başlar. İlk iki yıl sadece konuşmalar yapılır. Ayverdi bu arada, yetiştirdiği gençlerin semâ öğrenmelerini temin ederek Konya'da Hz. Mevlânâ törenlerine katılmalarını sağlar. Bunun üzerine 1956'dan itibaren

semâ gösterileri de başlatılır. 1963'e kadar, çevresiyle birlikte bu törenlerde yer alan Sâmiha Ayverdi, Şeb-i Arûs'un gelenek hâline gelmesine öncülük eder.

1957'de toplanan 6. Maarif Şûrası'na Sâmiha Ayverdi de katılır. Şûra sona erdikten sonra, toplantıda görüşülen ve görüşülmeyen hususlar hakkındaki değerlendirmesini, haftalık yazılar yazdığı Havadis gazetesinde yayımlamaya başlar. Halkın arasına karışacak ekiplerin inanmışlıkla hareket etmesi gerektiğini; zıt anlayışlar ortasında ikiye bölünmüş memlekette bu çatlağı onarmaya gayret edenlerin ise ortalarda görünmediğini; geçmiş ve gelecek arasında bir denge kurulmadıkça kültür ve kalkınma davamıza gerçek ve millî bir yön vermenin mümkün olmadığını dile getiren sanatkar, çalışanları dil ve din birliği altında hareket etmeye çağırır:

“Keşke Maarif Vekâleti, hâlk terbiyesi işini programlamadan evvel, dilimizin ve millî terbiyemizin bozulmasında âmil olan sebepleri tarafsız ve peşin hükümlerden sıyrılmış bir akliselim ile incelemiş olsaydı. Zira o eski hesaplardan kalan ağır faturaları bugün millet olarak ödeyemeyecek bir dil ve iman fakirliği içinde bulunuyoruz. Bu başlangıçtan hareket etmedikçe, vekâlet birkaç senede bir değil, her gün bir şûra toplasa, memleket dertlerine çare bulması yine de şüphelidir.” (Ayverdi, 1957)

Kendi evinde çocuk iftarlarını başlatan Sâmiha Ayverdi'nin etrafındaki gençlere olan yardımı durmaksızın devam eder. Öğrencilerinden Erdoğan Öztürk'ün düşüncesi ile 1958'de hayat bulan Yunus Emre'yi Anma Derneği'nin kuruluşuna ve faaliyetlerine katılır. 1960'lı yılların ilk yarısında İstanbul'da, halk âşıklarını organize ederek kasetler hazırlatan Yeni Doğu Cemiyeti'nin kurulmasında öncü rol oynar. Böylece Yunus Emre'nin şiirleri ve ilâhîleri yayımlanmak suretiyle Türk edebiyatının bu büyük mutasavvıf ve şairi, konferans ve konserlerle gençlere tanıtılır. 1966'da, Ayverdi'nin teşvikleri ve yol göstermeleriyle İstanbul'da ve Ankara'da “Türk Ev Kadınları Derneği” kurulur. Sonrasında adı “Türk Kadınları Kültür Derneği”ne çevrilen dernek, konferanslar ve geziler tertiplemek; musiki, tezhip, minyatür gibi klâsik sanatların öğretildiği kurslar açmak suretiyle millî kültür birikimlerinin gençlere aktarılması gibi faydalı çalışmalar yapar.

Sadece tanıdığı, tanımadığı şahıslara değil, iktidar sahiplerine de yazılar, raporlar göndermek suretiyle memleket meseleleri hakkında fikirlerini beyan eden; sorunlara çözüm önerileri sunan Sâmiha Ayverdi kendisine gönderilen mektupları da cevapsız bırakmayarak en küçük bir ümit ışığı gördüklerini doğru yola çekmek için çalışıp çabalar. Omuzlarına yüklenmiş addettiği ikaz vazifesinden asla yılgınlık göstermeyen mütefekkir, millî eğitim bakanlarına, Diyanet İşleri Başkanlığına, TRT genel müdürüne, parti liderlerine yazdığı mektuplarda eğitim hayatının millileşmesi gereğini hatırlatır ve sunduğu raporlarla yapılması gereken işler hakkında tekliflerde bulunur.

Gençlerin yetiştirilmesinin öneminin farkında olan sanatkar; 1970'te, ağabeyi Ekrem Hakkı Ayverdi ve İlhan Ayverdi ile birlikte sonrasında vakfa dönüşen Kubbealtı Cemiyeti'ni kurar. Kubbealtı Akademi Seminerleri'nde gençlere yönelik konferanslar, konuşmalar düzenlenir. Edebiyat, tarih, iktisat, iktisat tarihi ve sanat tarihi gibi konular, yetkili bilim adamları tarafından ele alınır. Kubbealtı, sadece ilmî sohbetlerin yapılmayıp, gençlerin bir araya gelerek fikir alışverişinde bulunabilecekleri bir mekân haline gelir. Uzun seneler gençlikle haşır neşir olup onların mânevî bünyelerine hizmet etmeyi iman borcu bilen Sâmiha Ayverdi, bu teşebbüsten son derece memnun ve heyecanlıdır. 1971'de, Kubbealtı Dil Akademisi'nin kuruluşuyla meşgul olan Ayverdi, yetiştirdiği öğrencilerin 1972'de Ankara'da kurdukları Yurt Ocağı Derneği'nin çalışmalarına da destek olur. Bütün hayatını vatanına, milletine ve imanına hizmete

adayan; eserlerinde savunduğu fikirleri ve dünya görüşünü kendi yaşantısında da harf be harf uygulayan; yazdıklarıyla yaptıkları her zaman uyum içinde olan Sâmiha Ayverdi, kendinden sonraki nesillere fikir ve mana yüküyle dolu bir miras bırakır.

2. Millî Kimlik İnşası: Sâmiha Ayverdi'nin Eserlerinde Türk Dili, Kültürü ve Toplumuna İlişkin Tespitler ve Değerlendirmeler

Sathî kıymetlerle arası hiçbir zaman iyi olmayan Sâmiha Ayverdi, daha çok dünyanın sırrı üzerinde kafa yorar ve özellikle kurmaca metinlerinde maddenin ötesinde olanı okuyucularına duyurmaya çalışır. Müslüman Türk kimliğinin üretken bu sesi, fikrî eserlerini de İslamiyete ve Türklüğe hizmet gayesiyle kaleme alır. Sanatkâr, İstanbul Ansiklopedisi'nin bir anketine verdiği cevapta yazmasının sebeplerini şöyle izah eder:

“Eserlerimi yazdırtan sâika gelince, toprak altına gömülmüş bir tohumun zamanı gelince inkişafı nevinden, günün birinde kendimi bu tarlada sürmüş bulduğum zaman buna ben de şaştım. Ezel tasarrufu beni o tarlanın bir köşesine gömmüş olabilir; fakat onun sürüp gelişmesinin sâiki, lütfedin de benim sırrım olarak yine bende kalsın.”
(Koçu, 1979: 998)

Ayverdi'nin 1950'ye kadar yazdıkları, maddeyi ikinci plana atıp manayı arayan kişilerin ve aşkların romanları olur. Bu dönemde tasavvuf ve ilahî aşkı eserlerinde konu olarak ele alan yazarın *Aşk Budur, Batmayan Gün, Mâbette Bir Gece, Ateş Ağacı, Yaşayan Ölü, İnsan ve Şeytan, Son Menzil, Yolcu Nereye Gidiyorsun, Yusufçuk, Mesihpaşa İmamı* adlı roman ve mensur şiir türündeki eserlerinde bir nevi kendini arayış macerası anlatılır; süflî kıymetlerin geçiciliği, asıl ve ebedî olanın ise ilahi aşk olduğu düşüncesi üzerinde durulur; madde ile mananın, ruhla nefsin, akıl ile kalbin mücadelesine yer verilirken bunlar arasında denge sağlanması gerektiğine vurgu yapılır.

Sâmiha Ayverdi'nin kitaplarını okuyan Necip Fazıl Kısakürek, “Son Telgraf” gazetesindeki “Bir Kadın Muharrir” başlıklı yazısında sanatkârdan “Bu kadın muharrirde gözüme çarpan ilk husûsilik, onun şahsî muârefe ve sun'î şöhret tertiplerinden hiçbirisine kıymet vermeden, mütevâzî bir kütüphâne vâsıtasıyla yalnız üst üste eser vermesi oldu. Bu kadın muharrir, ne eciş büçüş Babiâli aynasında boy gösteren endâmı, ne de (Yemiş) İskelesi'nin “Dolmuş” kayıkları gibi açık göz yazıcılar zümresinde mevki almak istemeyen edâsile, daha tek satırını okumadan, insana olgun bir nefis kifâyeti vaat ediyordu.” (Kısakürek, 1942) sözleriyle bahsederek hem yazarın üretkenliğine hem de ün ve şöhretin onun için önemsiz olduğuna dikkat çeker. Nitekim bir mülakatta, “Türk edebiyatı içinde yeriniz hakkında kısaca malûmat verir misiniz?” sorusuna yönelik “Ben yer için yazmıyorum, hizmet için yazıyorum. Allah, insanı dünyâya imtihan için göndermiştir. Eğer bu vatana ve îmâna hizmet ediyorsam, Allah kereminden bana bir yer ihsan eder. Ben kitaplarımdan bile karşılık beklemiyorum... Hepimiz burada Allah'ın askeriyiz. Ne nâm ne de şan peşinde koşmadım. Allah bizi doğru yoldan ayırmasın...” (Çuhadaroğlu, 1993: 8) cevabı, Kısakürek'i teyit eder niteliktedir.

Kendisini ömrünün sonuna kadar inandığı davanın savunuculuğuna veren, sanatı da bu yolda gaye değil araç olarak kullanan Ayverdi, yazı hayatının ikinci devresi sayılabilecek 1950'li yıllardan sonra toplum meselelerine yönelir. “Bu cemiyetin tarihî, fikrî, mânevî ve derunî tekâmülünün sınırlarına erişmek gayreti sanatkârın asıl dâvâsını teşkil eder.” (Binark, 2002: 10) Türk milletinin dünü, bugünü, yarını hakkındaki görüşlerini; dinî, toplumsal ve kültürel konulardaki

fikirlerini; insanın cemiyet içinde ve kâinatta yerinin ne olması gerektiği hususundaki inançlarını bütün eserlerinde ‘tekrara düşmeden’ dile getiren yazarın bu anlayışla kaleme aldığı ilk fikrî eseri *Kenan Rifâî ve Yirminci Asrın Işığında Müslümanlık*’tır. Sâmîha Ayverdi, Nezihe Araz, Safiye Erol ve Sofi Huri tarafından ortaklaşa yazılan eser, müelliflerinin önsözde belirttikleri üzere ferdî bir problem olmak merhâlesini aşarak topluma mâledilen bir davayı yansıtmak gayretiyle hazırlanır (Ayverdi vd., 2003: 7). Ele alınan bu davada amaç Müslümanlığın, zamanımızın ve hayat şartlarının gerektirdiği şekilde yeni suretiyle ele alınıp bu yolla İslamiyet’in hak ettiği değeri ve manayı kazanmasıdır.

Eski İstanbul’un şahsiyetinin, cemiyet hayatının, gelenek ve göreneklerinin, maddi ve manevi hüviyetinin parça parça gösterilmeye çalışıldığı ve ilk baskısı 1952 senesinde yapılan *İstanbul Geceleri*, son yarım asırda kaybetmiş olduğumuz gerçek maddî ve manevî değerlerin çıkarılmış bir bilançosu mahiyetindedir (Perin, 1952: 11). Her biri İstanbul’un farklı semtlerine ayrılmış on dört kısımdan müteşekkil eserde her semt artık unutulmaya yüz tutmuş bir gelenekle, sanatla, anlayışla, âdetle bağlantılı ele alınır. İstanbul’un geçmiş yaşantısından izler taşıyan eser Türk kültürüne, hayatına, toplum yapısına yönelik panorama sunar:

“Ramazanlarda İstanbul, görücüye çıkacak bir kız kadar heyecanlı hazırlıklarla içten içe coşar ve didinirdi. Evlerden konaklara, kenar sokaklardan cadde ve meydanlara kadar her köşenin kendine mahsus bir tavır değişikliği, kendine bir çeki düzen verişli olurdu. Boş arsalarla çeşitli eğlence çadırları kurulur, işi bozuk giden dükkânlardan birkaçı hemen boşaltılıp atış yeri hâline sokulurdu.” (Ayverdi, 2007: 40-41)

Amaç geride kalanlara sızlanmak, değişen ve dönüşen toplumsal yapının sorumlularını azarlamak değil; geçmiş günleri yâd etmek, unuttuklarımızı hatırlatmak suretiyle günümüze köprü uzatmak; ikaz etmek, dikkat çekmektir.

Türk idare ve tarihindeki Boğaziçi’nin hafızasından alınmış bazı çizgilerden ibaret olan (Ayverdi, 2008) *Boğaziçinde Tarih* adlı eserinde sanatkâr bugün artık mevcut olmayan bir Boğaziçi’ni yaşatırken çeşitli kültür meselelerine, bunalımlara, yıkılan eskinin yerine yenisinin konulmayışından meydana gelen sıkıntılara da değinir. Yükselişi mümkün kılan iman, heyecan ve debdebenin karşısına çözümlü ve yıkılışın tembelliği, cehaleti ve sefaletini koyan Ayverdi için İstanbul, geçmişin muhasebesini yapmak, onunla hesaplaşmak, geleceğin temel taşlarını bu dağınık hâle getirilmiş ve karmaşıklaştırılmış terkinin içinden, büyük bir sezgi ile çıkararak yeni nesillere göstermek için bir vâsıta (Hatiboğlu, 1988: 114). 19. yüzyıl sonu ile 20. yüzyıl başı Boğaziçisi’nin gelenek ve görenekleri içinde doğup büyümüş kişilerin yazdıkları ile tarihi kaynaklarda, arşivlerde, edebi eserlerde, risale ve mecmualarda kalmış bilgileri harmanlayan sanatkârın gayesi bu çeşniyi, lezzeti geçmişin bir armağanı olarak gelecek nesillere aktarabilmektir.

Kubbealtı Cemiyeti, 1972’nin Ocak ayından itibaren Kubbealtı Akademi Mecmuası’nı yayımlamaya başlar. Bu mecmuanın ilk sayısında yer alan “Bir Beyannâmenin Düşündürdükleri” başlıklı yazısında Sâmîha Ayverdi Türklük adına yapılması gerekenleri dile getirir. Sanatkârın ele aldığı konulardan biri dilimize yönelik yabancılaşmadır. Yazara göre Türk münevverinden başka hiçbir milletin aydın sınıfı, klâsiklerini anlayamama gibi utanılacak bir felâketle yüz yüze gelmemiştir. Türk genci ise değil asırların gerisinde kalanları, kırk sene evvelki eserlerimizi dahi anlayamamaktadır. Her geçen gün, dalaleti hakikat kabul ettiğimiz zümrenin sayıca artmasını sağlamaktadır. Şu durumda yapılması gereken fırsatı büsbütün kaybetmeden ve elde bulunan ipuçlarını tamamıyla kaçırmadan, düştüğümüz hatayı idrak etmek ve onu düzeltmek yoluna gitmektir (Ayverdi, 1972: 28). Bir milletin en önemli silahının dili, dini ve duygusu olduğunu

düşünen Ayverdi'ye göre kendini bu unsurlarla savunan milletlerin asla sırtı yere gelmeyecektir. Bu sebeple başta dilimize olmak üzere bizi biz yapan ruha, sanatımıza, zevkimize ve duygularımıza sahip çıkmamız elzemdir.

1974'te kaleme aldığı *Bir Dünyadan Bir Dünyaya* adlı hatırat kitabında Ayverdi bir buçuk yaşına kadar götürebildiği hatıralarından hareketle kültür aktarıcılığı yapar. Yüzyılların kazandırmış olduğu kültür mirasını gelecek nesillere bırakmayı amaçlayan sanatkar, bu hazineyi kaybetmemek adına telkinlerde bulunur. Rus generali Çernayef'in Rus Çarı'na gönderdiği bir mektuptan alıntı yapan sanatkar yakın tarihimize ayna tutarken kendi seciye ve milli bünyelerini tanımayan nesilleri ikaz eder:

“Sırbistan’da ordular teşkil etmek mümkün. Bu imkândan ben de bol bol faydalanmaktayım. Fakat askerlerimi paniğe düşüren bir sebep var. Türkler’in yaşayan hâtıraları. Üç-dört yüz sene evvel, her kudreti ve her milleti yenen Türkler, bugün de o silinmez hâtıraları yüzünden her teşebbüsü sarsıyorlar, ölümü hiçe sayanlar bile bu hâtıralardan korkuyorlar. Demek ki yalnız Türkler’i değil, onların târihini de yenmek gerek. Bu suretle ben, Türkler’in sayısız milletleri idâre edebilmelerindeki sırrı anlıyorum.” (Ayverdi, 2005: 71)

Türk Tarihinde Osmanlı Asırları, Selçuklu ve Osmanlı devletlerinin maddî ve mânevî teşekkülünü ele alan bir kültür, medeniyet ve siyasi tarih kitabıdır. Sanatkar kitabın yazılış gayesini iki büyük Türk devletinin (Selçuklu ve Osmanlı) dünya tarihinde karşı karşıya gelen medenî ve toplumsal değerlerinin, uzaktan yakından münasebet kurmak vaziyetinde olduğu milletlere ve nihayet dünyaya neler getirdiğini, umumî çizgileriyle tayin ve tespit edebilmek olarak açıklar (Ayverdi, 1999: 9). Askeri, siyasi, toplumsal, dini ve kültürel sebeplerin terkibi neticesinde vücut bulan Osmanlı medeniyetinin nasıl doğup geliştiğinin, ardından düzenini ve birliğini kaybederek nasıl çözülüp dağıldığının ortaya konduğu eserde Türklük kavramı ön plandadır:

“Ancak, kütlenin şuur altında olgunlaşış çatlama gününü beklemekte olan bu talebinin uyanması ve yüklendiği İslam medeniyetinin mesûliyeti ile berâber Türk ırkının hâlini ve istikbâlini sağlama bağlayacak olan devleti kurmak imtiyâzı, Selçuklulara değil, dâvâyı onların bıraktığı yerden ileriye götürecektir olan Osmanlılara nasip olacaktı. Böylece de asırlar boyu Çin, Hint, Arap, Acem, İslav ve Cermen illerinde hüviyet ve kader değiştirmiş olan Türklük, ancak Osmanlılar zamânında sırlı ve âdeta mucizeli bir bâsiret ve îmanla bu terkibi vücûda getirerek târihin alınına yazacaktı.” (Ayverdi, 1999: 756)

1976 tarihli *Millî Kültür Mes’eleleri ve Maârif Dâvâmız*, müellifin ilgili konularda o güne kadar yayımlanmış makale, konferans, açılış konuşması, mektup, röportaj ve anket türünden elli beş yazısını içerir. Ayverdi eserinde, önce “insan” üzerinde durur. Ona göre unutilan, ihmal edilen, mühimsenmeyen, işlenmeyen, işletilmeyen ve neticede boşuna harcanan sermaye insandır. “Zîra insanı kalkındırmadan, onun kafasını ve ruhunu besleyip, kontrollü, düzenli ve şuurlu bir seviyeye getirmeden yapılan her hareket, akamete mahkûmdur.” (Ayverdi, 2006: 137) Türk milletinin, insana değer verdiği müddetçe büyük millet şuurunu kaybetmediğini gören çeşitli düşmanlar, Müslüman-Türk’ü dünya haritası üstünden kaldırmanın onu insanlığından etmekle, insanlığını elinden alacak yeni bir hücum planı hazırlamakla mümkün olacağını anlamışlardır. Bu yüzden de onu dili, dini, tarihi, gelenek ve adetleri gibi esas savunma silahlarından ayırmak suretiyle, ona insanlığını ve insanlığının icaplarını unutturmuşlardır. Türkiye’nin tarihi iman ve ananesine aykırı olarak insanı başıboş bıraktığını düşünen yazara göre zararın neresinden dönülse kârdır. Bu durumun düzelmesi için yapılması gerekenler ise kültür dünyamızı milli bir eğitim felsefesinin kolu kanadı altında restore etmek, böylece de kudret ve emeğimizi tekrar insan üstüne çevirip onu milli ve tarihi cevherleriyle yüz yüze getirmek, ana sermayemiz üstüne

oynadığımız kumara bir son vermektir. Aksi hâlde memleketin geleceğinden ümit kesmek yerinde olacaktır (Ayverdi, 2006: 19-24).

Kitabın “Millî Eğitim ve Maârif Dâvâmız” adlı ikinci bölümünde sanatkârın gençlik meseleleri ve komünizm hakkındaki düşünceleri, Altıncı Maârif Şûrâsı’na yönelik intibaları, bazı hâtıraları ve Kubbealtı Akademisi Seminerleri’nin açılış konuşmaları yer alır. Türkiye’nin Tanzimat’tan bu yana eğitimden daha önemli bir meselesi olmadığını altını çizen Ayverdi’ye göre iktisat, ticaret, ziraat, hukuk, teknik ve sanatta ilerlemenin tek yolu eğitimden geçmektedir. “Kendi kendinden kopmuş, târihinin, dilinin, dîninin, görenek ve geleneklerinin yabancı, hatta düşmanı kesilmiş bu mağdur ve kötüye kullanılmış gençlik için, acaba bugün ne düşünüyoruz? Onu, kendi öz malı olan bir eğitim felsefe ve sisteminin temînâtı altına sokmak yolunda, acaba daha ne bekliyoruz?” (Ayverdi, 2006: 140) diye soran sanatkâr çözümü de beraberinde sunarak eğitim sisteminin milli bir hüviyete sahip olması, üzerimize uymayan ithal bir elbise olmaktan çıkarılması gerektiğinin altını çizer.

Türkçeye ve Türkçenin kendisine musallat olan yıkıcı cereyanlar karşısında çektiği çileye ait görüşlere ayrılan üçüncü bölümü medeniyet anlayışımız ve kültür davamız, sanat geleneğimiz, aile ve kadın, ticaret ve ahlâk, ramazan, oruç, zekât, bayram gibi milli kültür meselelerinin ele alındığı dördüncü bölüm takip eder. “Türkçenin Çilesi” başlıklı üçüncü bölümde Türk dilinin uğradığı katliama dikkat çeken Ayverdi dilsiz bırakılan gençliğin okumaktan, öğrenmekten, araştırmaktan ve tarihini, milli değerlerini, milli kültürünü bilmekten mahrum oluşuna değinir. İngilizcenin Fransızca, İspanyolca, Japonca, Rusça, Hintçe, Arapça gibi pek çok dilden kelime aldığı ve bundan değil telaşlanmak hatta iftihar duyduğunu dile getiren sanatkâr, medeniyetimizi işlemek ve geliştirmek için farklı medeniyetlerin fikir ve sanat hareketlerinden yararlandığımız gibi lisanlarından da yararlanmanın tabii olduğuna vurgu yapar. “Bir kelimenin kökü mühim değil, telaffuzu mühimdir. Sesi ve mîmârîsi millî olduktan sonra kelimeler nereden alınırsa alınsın mâdemki lisana girmiştir, şu hâlde Türkçe olmuştur.” (Ayverdi, 2006: 201) diyerek bu yolda uygulanması gereken politikayı, “İşte, Türk milleti, can çekişen Türkçe’ye, bu ana dâvâya sâhip çıkıp onu iç ve dış düşmanların kanlı ellerinden kurtarmadıkça, kendisine, ne şark ne de garp medeniyetleri içinde yer bulabileceğini düşünmemelidir.” (Ayverdi, 2006: 227) sözleriyle de lazım gelen reçeteyi belirlemiş olur.

“Târih ve Biz”, “Çocuk ve Terbiye”, “Mâzîden Bir Kaç Sîmâ”, “Estergon’da Namaz” adlarındaki dört bölümden oluşan ve 1977’de yayımlanan *Hâtıralarla Başbaşa*, okurlara geçmişi tanıttığı gibi, bu tarihin şanına lâayık bir geleceği kimlerin, nasıl kurabileceğinin de ipuçlarını verir. Kitabın ilk yazısı olan “Tecrübeli Dost”ta Tanzimat’la başlayan Batılılaşma düşüncesi üzerinde duran sanatkâr, bu hareket esnasında milli ve geleneksel olanı korumak, büyük hamleler yapmak istiyorsak Doğu ve Batı terkiğini esas almak, ama her şeyden önce kendi kimliğimize bağlı kalmak gerektiğine dikkat çeker:

“Mâzî, akıl danışılacak en doğru sözlü ve tecrübeli bir dosttur. Şu halde bu gün de, kuvvet, şevk ve hayat kaynağımızın kendi öz değerlerimiz olduğunu unutmamak, bizim için bir ölüm-kalım mâcerâsı olsa gerek. Dış tabiat planında başka milletler örnek alınabilir. Fakat kültür ve medeniyet müesseselerine tırpan atarak, yabancı kaynaklardan alınan ilhamla yapılacak hareketler ise millî bir felâket olur. Binâenaleyh kendi coğrafyamız üstünde Türk kalarak devam ve becamızı istiyorsak, iç düzenimizi ihyâ etmek ve kendi kendimizden yüz çevirmemek gerektiğine inanmalıyız.” (Ayverdi, 1998: 5)

Sâmiha Ayverdi, canlı hatıraların gençliğe aktarılması zaruretine olan inancı ile durmaksızın yazmaya ve bu yolla dünya görüşünü ve engin tecrübelerini yeni nesillerin istifadesine sunmaya devam eder. *Rahmet Kapısı, Ne İdik Ne Olduk, Bağ Bozumu, Hey Gidi Günler Hey, Küplüce'deki Köşk, Râtibe, İki Âşinâ, Ezeli Dostlar, Dünden Bugüne Ne Kalmıştır?, Arkamızda Dönen Dolaplar, Kaybolan Anahtar* gibi bir kısmı ölümünden sonra yayımlanan hatıra ve makale türündeki eserlerinde geçmişin süzgecinden geçirdiği olayları bugünün merceğiyle yansıtmaya çalışır, okuyanları yazdıklarından bir pay çıkarmaya davet eder, memleketin pek çok meselesine parmak basıp çözüm yolları sunar. Bu eserlerinde hayal ettiklerini değil yaşadıklarını, tanıdıklarını, unutmadıklarını kaleme alan ve çoğu kişinin bakıp da göremediklerini anlatarak hadiseleri ölümsüz kılan sanatkâr şahısları ve olayları açıklama, yorumlama yahut birtakım değer yargılarına varılabilesini kolaylaştıracak şekilde sunma yoluna gider (Öztuna, 1989). Çünkü onun edebiyat cephesini oluşturan en önemli etken gayesidir. Ne bir romancı, ne bir hikâyeci, ne bir hatıra anlatıcı, ne de bir tarihçi olmak gayesini güden Sâmiha Ayverdi için bu türler, birer vasıttır. O bir iman, prensip ve aşk adamıdır. Ondaki aşk, onu gönül fedaisi değil, cemiyet fedaisi hâline getirir (Yetiş, 1997: 31). Görüp yaşadıklarını yeni nesillere aktarmayı millî ve vicdanî bir borç kabul eden sanatkârın amacı, Türk İslam ruhunu canlı tutmak adına kaybettiğimiz değerleri, güzellikleri, geleneklerimizi gerek yazmak gerek anlatmak suretiyle bilmeyenlere bildirmek, bu yolla topluma hizmet etmektir. 29.01.1975 tarihinde kaleme aldığı, 'evlatlarım' dediği gençlere yönelik vasiyeti, onun şahsiyetini ve dünya görüşünü yansıtmaya açısından dikkate değerdir:

"Hayatım boyunca size ne söylemem lâzımsa, fırsat kaçırmadan, söylemiş bulunduğumu zannediyorum. Amma, bir kere daha ve kısaca, hayatın o temel vasıflarını tekrar edeyim: Dür-endiş olun. Basiretli, sabırlı, hazımlı, ferâgatli, temkinli, azimli, insâniyetli, vefâlı, fedakâr olun! İyilikleri unutmayın, kötülükler üstünde durmayın. Kin gütmeyin, asla şahsî sebepler endişesi ile intikam gibi küçültücü hislere zebûn olmayın. Elinizden geldiği kadar herkesle iyi geçinmeye ve etrafa yardımcı olmaya çalışın! Bir başkasına faydalı olabilmek Allah'ın kullarına verdiği ihsanların en büyüğüdür. Hülâsâ iki dünyada da geçer akçe ahlâk-ı hamîde sahibi olmak, vatana ve imâna hizmet etmektir. Aziz evlâdlar! Bilin ki Allah'tan gayri her şey fânîdir. Bugün var yarın yok olacak geçici değerler için Hakk'ın rızâsı dışındaki işlere heves ve râğbet etmeyin. Zira sonu hüsrân ve nedâmet olur. Himmeti ve hizmeti başkalarından beklemeyin. Başkalarının yükünü çekin, fakat siz kimseye yük olmayın. Çünkü bize bâr olmak değil, yâr olmak düşer. Bedel ödemedikçe hiçbir şey satın alınmaz. Siz de etrâfınıza yardım, şefkat ve sevgi bedeli vermek suretiyle, saygı, alâka ve dostluk kazanabilirsiniz. Hepinizi, Allah'ın birliğine emanet ederim." (Binark, 2002: 230)

Bir kısmı alıntılanan vasiyetname, Sâmiha Ayverdi'nin vatana, millete, İslâm'a hizmet anlayışının açık göstergesidir. Nitekim Ahmet Kabaklı'ya göre Ayverdi'nin sosyal amacı, çağdaş bir İslâmî Türk ruhunun, tasavvufta olgunlaşmış bir hâlde topluma yayılması ülküsü şeklinde özetlenebilir. Ona göre maddi kalkınmanın yanı sıra bir de manevi bir yükseliş vardır ki, çağımızın insanı ancak hem geçmişe bakmak hem de geleceğin ufuklarına yönelmek suretiyle bu yücelişe erebilir. Maddeci çözüm yollarının hiçbirine güvenmeyip çareyi tarihî, millî ve manevi değerlere bağlı bir yükselişte arayan bu görüşte; kavga, düşmanlık, kütleleri birbirine düşürmek ve kışkırtmak gibi aşağılık duygulara yer yoktur. Sadece Allah ve barış vardır (Kabaklı, 2008: 46-47). Bu anlayışı kendisinden sonra gelen nesillere de aksettirmek, muhafaza ve devam ettirmek; etrafına sirayet ettirdiği doğruluk halkasını genişletmek gayesindeki sanatkâr, kaleme aldığı kırkı aşkın eseriyle Türk diline, kültürüne ve toplumuna katkı sunar.

3. SONUÇ

Yazın yaşamı boyunca kalemini insanlığa hizmet gayesiyle oynatan Sâmiha Ayverdi, Müslüman Türk kimliğinin yerleşmesini; diline, dinine, kültürüne, mirasına sahip çıkan nesillerin yetişmesini amaç edinir. Önemle üzerinde durduğu husus insan'dır. Vahdet-i bütün olan yaratılış alemi içindeki insanoğlunun dünyaya bir geliş sebebi olduğuna inanan sanatkâra göre bizi dünyaya gönderen yaratıcının ölçülü, dengeli, hesaplı kanunlarını bozmayacak surette yaşamak insan olmanın gereğidir. Birbirine zıt bir çok unsurdan müteşekkil bu bütün içerisinde insanoğlu bu bütünü, ahengi korumaya gayret etmeli, onu bozacak hareketlerden kaçınmalıdır. Böylece kendini bilen, kendine faydalı olan bireyin bir parçası, uzvu olduğu topluma da faydalı olacağı görüşündeki Ayverdi fertten cemiyete varan bir açılımla bağlılık, saygı, doğruluk, hizmet unsurlarını ön plana çıkartır.

İnsandan hareketle sosyal meselelere de değinen Sâmiha Ayverdi'ye göre sosyal ahengi sağlayan hususların başında gelenek ve görenekler gelmektedir. Yazdığı onlarca hatıra kitabı vasıtasıyla mazi ile bağların koparılmaması gerektiğine dikkat çeken sanatkâr, gelenek ve göreneklerimiz yaşatmaya çalışır. Örf ve adetler ile birbirine bağlanan toplumların kolay kolay dağılıp yıkılmayacağı görüşündedir. Benzer olarak, çoğu makalesinde Tanzimat'la başlayan Batılılaşma meselesini ele alan yazar, yenileşme Doğu'dan Batı'ya doğru yol alırken zararlı olduğu kadar faydalı zihniyetlerden de uzaklaştığına, bu durumun tehlikesine işaret eder ve bizi biz yapan değerlerimizden kopmadan yenileşmenin önemini vurgular. Bununla birlikte milleti ilerlemekten alıkoyan, inat halini almış zihniyetlerin yıkılması gerektiği görüşündedir.

Türk toplumunun dâhi sanatkârlar yetiştirmiş olmasını insanlıkta tekâmül edişimize ve iç terbiyesine sahip oluşumuza bağlayan Ayverdi, ölümsüz eserler vermiş olan ecdadımızın bıraktığı mirasa sahip çıkmamız gerektiğinin her fırsatta altını çizer. Türk milletini geçmişi ve bugünüyle bir bütün olarak gören sanatkâr, bu bütünün parçası olan her bir ferdi hizmete çağırır. İnsanlığın ölçüsünün düşünmek olduğu görüşündeki yazar, düşünmenin ve araştırmanın da topluma hizmetin yolu olduğuna inanır. Vatana, millete, İslâm'a hizmet etmek gayesinden bir an olsun ayrılmayan ve bu anlayışı kendinden sonraki kuşaklara aktarmayı millî ve vicdani borç bilen Sâmiha Ayverdi, kaleme aldığı roman, mensur şiir, makale, hatıra, tebliğ, mektup ve çeşitli türdeki yazıları ile Türk dilinin, kültürünün ve kimliğinin inşasında önemli rol oynar.

KAYNAKÇA

Ayverdi, S. (29 Mart 1957). "Maârif şûrâsından intibalar, I". Havâdis Gazetesi.

_____ (1972). "Bir beyannâmenin düşündürdükleri". Kubbealtı Akademi Mecmûası. 1 (1), 25-28.

_____ (1998). Hâtıralarla başbaşa. İstanbul: Kubbealtı Neşriyâtı.

_____ (1999). Türk târihinde Osmanlı asırları. İstanbul: Kubbealtı Neşriyâtı.

_____ (2005). Bir dünyâdan bir dünyâya. İstanbul: Kubbealtı Neşriyâtı.

_____ (2006). Millî kültür mes'eleleri ve maârif dâvâmız. İstanbul: Kubbealtı Neşriyâtı.

_____ (2007). İstanbul geceleri. İstanbul: Kubbealtı Neşriyâtı.

_____ (2008). Boğaziçinde tarih. İstanbul: Kubbealtı Neşriyâtı.

Ayverdi, S. vd. (2003). Kenan Rifâi ve yirminci asrın ışığında müslümanlık. İstanbul: Kubbealtı Neşriyâtı.

- Binark, İ. (2002). *Sâmiha Ayverdi'nin mektupları*. İstanbul: Kubbealtı Neşriyâtı.
- Çuhadaroğlu, Y. S. (1993). "Sâmiha Ayverdi konuşuyor (mülâkat)", *Tepe Edebiyat Sanat, Fikir ve Kültür Dergisi*. 29, 7-8.
- Deliorman, A. (2004). *Işıkli hayatlar*. İstanbul: Kubbealtı Neşriyâtı.
- Göze, H. (2005). *Mâverâdan gelen ses*. İstanbul: Kubbealtı Neşriyâtı.
- Hatiboğlu, S. (1988). "Sâmiha Ayverdi'nin delâletinde eski İstanbul'da bir gezinti", *Kubbealtı Akademi Mecmûası (Yazı Hayatının 50. Yılında Sâmiha Ayverdi Hâtıra Sayısı)*. S.4, 111-119.
- Kabaklı, A. (2008). *Türk edebiyatı*. 5.c. İstanbul: Türk Edebiyatı Vakfı Yayınları.
- Kısakürek, N. F. (21 Haziran 1942). "Bir kadın muharrir". *Son Telgraf Gazetesi*.
- Koçu, R. E. (1979). "Ayverdi, Sâmiha". *İstanbul Ansiklopedisi*. c.IV, 16. fask.
- Öztuna, Y. (12 Mart 1989). "Küplüce'deki köşk". *Tercüman Gazetesi*.
- Perin, Cevdet (28 Mart 1952). "İstanbul geceleri". *Hafta*. 129, 11.
- Yetiş, K. (1984). *Sâmiha Ayverdi'nin hayatı ve eserleri*. *Türk Edebiyatı (Sâmiha Ayverdi Özel Bölümü)*. 127, 52-54.
- _____ (1997). "Sâmiha Ayverdi'nin edebî şahsiyeti ve üslûbu". *Sâmiha Ayverdi-Türk Kültürüne Hizmet Edenler*, I. (Panel, 30 Nisan 1994). İstanbul: Türk Kadınları Kültür Derneği Yayınları.

Zülfü Livaneli'nin Serenad Romanında Deniz İmgesi

Dinçer Öztürk

Dr. Öğr. Üyesi, Iğdır Üniversitesi, dincer_ozturk@hotmail.com/dincer.ozturk@igdir.edu.tr
ORCID ID: 0000-0003-0028-7841

ÖZET

Türk edebiyatı romanlarında imgeler sıklıkla kullanılan bir unsurdur. Zülfü Livaneli'nin romanlarında en çok kullandığı ve üzerinde sıklıkla durduğu unsurlardan biri denizdir. Serenad romanında deniz ve denizle ilgili terimler ele alınmıştır. Denizin simgelediği pek çok şey vardır. Bunlara; özlem, ölüm, sevgi, üzüntü, umutsuzluk, umut, sakinlik, hırçınlık vb. örnekler verebiliriz. Su insanın yaşamının başlangıcından itibaren hep var olmuştur. Mitolojik olaylardan günümüze kadar deniz ve su kavramı farklı biçimlerde değişik eserlerde kullanılmıştır. İmge kelimesinin zihinde oluşturduğu hayaldir. Deniz imgesi etrafında yazar, düşüncelerini, hislerini ve yaşanan olayları okuyucuya sunar ve okuyucunun bu üstü kapalı anlatımı anlamasını ister. Güçlü bir kaleme sahip olan Zülfü Livaneli romanlarında imgeleri sıklıkla kullanır. Serenad romanında da deniz imgesi kullanılmıştır. İmge, romanı zenginleştiren ve güzelleştiren bir unsurdur. Yazar deniz imgesi sayesinde düşünecek ve düşündürecektir. Burada amacımız Livaneli'nin Serenad romanındaki deniz imgesini romandan örneklerle belirtip, ortaya koymaktır.

Anahtar Kelimeler: Zülfü Livaneli, Serenad, deniz, su, ölüm, roman.

The Image of the Sea in Zülfü Livaneli's Serenad Novel

Abstract

Images are used in Turkish literature novels frequently. The sea is one of the elements that Zülfü Livaneli uses and emphasizes most in his novels. In the novel of Serenad, sea and terms related to sea are discussed. There are many things that the sea symbolizes. Nostalgia, death, love, sadness, despair, hope, calmness, bad temper, etc. can be given as examples to these. Water has been always there since the beginning of human life. From the mythological events to nowadays, the concept of sea and water has been used in different works in different ways. The image is the imagination of the word in the mind. The writer presents his thoughts, feelings and events related to the image of the sea to the readers and wants from the readers to understand this implicit phrase. Zülfü Livaneli, who writes well, uses images in his novels frequently. The image of the sea is used in the novel of Serenad. Image is an element that enriches and make beautiful the novel. The writer will think and make people think thanks to the image of the sea. The aim of this work is to indicate and present the sea image in Livaneli's Serenad novel with examples from the novel.

Keywords: Zülfü Livaneli, Serenad, sea, water, death, novel.

Giriş

Türk edebiyatında batılı anlamda 1860'tan sonra başlayan roman, insanları ve toplumları etkileyen büyük bir edebi güçtür. Hayatta geçen ve geçmesi mümkün olan olayları anlatan eserlere roman denir (Yılmaz, 2011:43). Türk okuyucusu batılı örnekleriyle tanışmaya kadar, çeşitli kaynaklardan gelen nazım ve nesir hikâyelerle karşı karşıya idi. (Akyüz, 1995:67) Tanzimat'tan sonra tanışılan roman, yaşanmış ve yaşanması muhtemel olaylardan, kurgulardan, hayallerden vb. beslenir. Romanın ana malzemesi insan ve insanın yaşadıkları, duygularıdır. Sanatçı romanlar aracılığıyla toplumsal düzeni, kişisel düşüncelerini, siyasi ve sosyal fikirlerini okuyucusuna aktarır. Çoğu yazar okuyucularını yönlendiren, düşündüren, eleştirme kabiliyeti kazandıran, farklı bakış açıları edinmelerini sağlayan bir anlatmaya bağlı edebi tür olarak kullanır.

Türk Dil Kurumu Sözlükleri'ne göre 'imge' zihinde tasarlanan ve gerçekleşmesi özlenen şey, hayal, hülya demektir (sozluk.gov.tr). İmge, zihne bağlı ve onunla bütündür. İmge, zihinde olan hayal olduğuna göre özlenen şeyleri tekrar hatırlamada özel bir durumu ortaya çıkarır.

Yazarlar, olayın etkisini hissettirmek ve okuyucuya bunu sunmak için imgeleri kullanmayı tercih ederler. Serenad romanında da yazar bu amacına ulaşmak için deniz imgesini kullanmıştır.

Modern Türk edebiyatının önemli isimlerinden olan Zülfü Livaneli, sanat hayatına çok erken bir yaşta başlamıştır. Hayatı boyunca yaşadıkları ve gördükleri onun sanatında kendini göstermektedir. Sanat hayatında roman, hikâye, deneme, müzik, yönetmenlik gibi pek çok alanda sanatını icra etmiştir.

Kendine has üslubuyla kaleme aldığı özgün eserleriyle 1980 sonrası Türk edebiyatında önemli bir yer edinmiştir. Zülfü Livaneli pek çok türde yazılar kaleme almasına rağmen ekseriyetle romanlarıyla büyük bir başarı yakalamış ve Türk edebiyatında iz bırakmıştır. Tanzimat'la başlayan roman türünün edebiyatımızda yer edinmesinde, önemsenmesinde etkisi olmuştur.

Siyaset, yaşamında ve eserlerinde etkin olan Livaneli'nin romanları kırk dile çevrilmiş ve yayınlanmıştır. Livaneli edebiyat, müzik, sinema alanlarından 30'dan fazla ödülün sahibi olmuştur. Livaneli, dünya kültür ve barışa katkılarından dolayı 1996 yılında Paris'te UNESCO tarafından Büyükelçilikle onurlandırıldı ve Genel Direktör danışmanlığına atandı. 2016 yılında UNESCO elçiliğinden istifa etti. (Livaneli, 2011:1).

Serenad romanında Struma Faciası'nı aşk hikâyesi etrafında, dolaylı bir şekilde kendine has dil ve üslupla anlatmıştır. Serenad romanının temelinde "Struma Faciası" vardır. II. Dünya Savaşı sırasında içinde Yahudilerin bulunduğu bir geminin Karadeniz sularında arızalanması, gemiden kimsenin çıkmasına izin verilmemesi ve geminin kötü koşulları sebebi ile batması ya da diğer ihtimalle batırılması anlatılmaktadır. Bu kısım romanda şu şekilde anlatılmaktadır:

Karadeniz'de, İstanbul Boğazı'na doğru ilerleyen gemi, çeşitli sorunlar yaşadı, defalarca arıza yaptı. Sonunda motorları tamamen çalışamaz duruma geldi. Ve bir Türk römorkörüne çekilip 16 Aralık 1941 gecesi İstanbul'a getirildi. Gemi İstanbul'a vardığında artık gemilikten çıkmıştı, yüzen bir tabuta dönüşmüştü.

Romanya, geminin geri dönmesini istemiyordu. Türk yetkililer ise, yolcuların karaya çıkmasına izin vermiyordu. Çünkü mevcut yasalara göre, sadece gidecekleri ülkeden vize almış olan yolcular, Türk topraklarından transit geçiş izni alabilir ve Türkiye'de geçici süre konaklayabilirdi.

O sıralarda Filistin'de İngiliz Manda Yönetimi vardı. Onların izni ve vizesi olmadan Struma'dan yolcuların inmesi olanaksızdı (Livaneli, 2011:220).

Roman, aşk ve siyaset temalıdır. Aşk, romanlar için her zaman vazgeçilmez bir konu olmuştur. Profesör Maximilian Wagner'le karısı Nadia'nın yarım kalmış hüznü aşkı anlatılmıştır. Olaylar Maya aracılığı ile aktarılmaktadır. Serenad romanı Türkiye'nin yakın tarihi ile yakından ilgili bir eserdir. Romanda müzik, tarih, siyaset, deniz gibi unsurlar göze çarpmaktadır.

Edebiyatımızın beslendiği diğer bir kaynak da doğadır. Bu unsur pek çok destanda, hikâyede, romanda da kendini gösterir. Romanda doğa unsuru olarak deniz kullanılmıştır.

Profesör Max'in karısının bulunduğu geminin batması sebebi ile yaşadığı kayıp deniz kenarında eşi için kemanıyla ona bestelediği Serenad'ı çalması aslında onun eşine bir vedaşdır diyebiliriz.

Profesör çok güzel ve lirik bir melodi çalıyordu. Biraz Schubert'in Serenad'ını hatırlatıyordu. Rüzgâr bize doğru estiği için dalgaların gümbürtüsüne rağmen keman sesini rahatça duyabiliyorum. Karadeniz kıyısında keman çalan paltolu adam görüntüsüne bakarak müzik dinliyordum (Livaneli, 2011:111).

Yazar Serenad romanında yaşanan bir soykırıma değinmiştir. Bu romanda, II. Dünya Savaşı'nın yaşattığı trajik olayları ele almıştır. Nazi Almanya'sının Yahudileri ülkesinde istememesi ve insanların yüklü paralar ödeyerek bu durumdan kurtulmak için kaçak bir şekilde ülkeden ayrılmalarını ama diğer devletlerin siyasi baskıları yüzünden karaya inememelerini konu edinir.

Romanda en etkili çevre olarak denizi göstermek mümkündür. Prof. Max, eşi Nadia'yı kaybettiği gemi faciasında ruhen kurtulamamış orda takılı kalmıştır. Profesörün iç dünyasında deniz karanlık ve yalnızlık dolu bir yerdir. Deniz, açık mekân olarak karşımıza çıkar.

Denizin insanoğlunda uyandırdığı etki de pek çok düşünürce göre bilinçdışının birer yansımasıdır. Mesela Mme Bonarpart'e göre "deniz bütün canlılar için en büyük, en değişmez anne simgelerinden biridir. Deniz, iki sesli bir şarkı söyler ve bu şarkılardan en büyüleyici olanı yüzeydeki değildir. Çünkü tüm insanları denize çağıran derin bir ses vardır. Kısacası insanın denize olan sevgisinin nedeni ilk sığınak yeri olmasıdır (Topçu, 2019:202).

Deniz kimi zaman doğruluk, güven ve tutku, kimi zaman kadın ve anne, kimi zamanda doğum ve ölümdür (Topçu, 2019:201).

Edebiyatımızda deniz imgesi yazarların yaşamı, etkilendikleri olaylar, kişiler, devrin siyasal ve sosyal durumu yansıtmada kullanılmıştır.

Şair ve yazarın ruh haline bağlı olarak deniz; coşkulu, dalgalı, taşkın veya dingindir. Deniz, edebiyat tarihi boyunca anlamlandırmaları, çağrıştırdığı derinlik, sonsuzluk, bereket, enginlik gibi duygu ve kavramlarla bütünleşir (Şahin, 2016:864).

Su, hayatın başlangıcından sonuna kadar pek çok alanda vardır. Animistik inanış suyu canlı ve ruh sahibi kabul ettiğinden doğanın unsurları gibi suya da kutsallık atfettirir. Doğayla mücadelesinde insan galibiyeti ölçüsünde bu kutsallıktan payını alır. Halkbilimci Abdülkadir İnan "eski Türklerde büyük olan ırmakları geçmiş olan kimsede sihri bir kuvvetin bulunduğu inanıldığı" belirtmektedir (Günay, 2013:2).

Bünyesinde suyla ilgili motifleri, efsaneleri, inançları ve deyimleri barındıran ancak tasavvufi inanışı animistik öğelerden arındırarak ve İslami unsurlarla birleştirerek devam ettiren klasik Osmanlı şiirinde de deniz sonsuzluğu simgeleyen heybetli bir imge olamaya devam eder. (Günay, 2013:2).

Profesör deniz kıyısına gitti. Biraz daha yürüse üstüne gelen yüksek dalgaların onu yutması işten bile değildi (Livaneli, 2011:109). Burada denizin heybetinden, gücünden bahsedilmiştir.

Deniz bazen geçmiş hatırlatmakta, ölüme karşı mücadeleyi simgelemektedir.

Balıkçı, tam kolundan çekerek Maximilian'ı oturduğu sırada, müthiş bir patlamayla Struma gemisi havaya uçtu.

Korkunç bir gürültünün ardından, bir anda dünya sessizliğe gömüldü. Gökyüzü insan gövdeleriyle, tahta parçalarıyla dolu ve gemi büyük bir süratle battı.

Patlamadan korkan motorcu geri dönmüş, hızla kıyıya doğru gidiyordu. Profesör ise, küçücük motorun içinde ileri geri koşuyor.

Bir süre boğuşular. Sonra adam denize düştü. Tek başına motorda kalan profesör, motoru gemiye doğru götürmek için dümeni hızla çevirdi. Motor alabora oldu ve od da denize düştü.

Su buz gibiydi, dalgalar Maximilian'ı kıyıya doğru fırlattıyordu (Livaneli, 2011:323). Bu kısımda da görüldüğü gibi profesör karısını kurtarmak için ne kadar mücadele verse de ölüm karşısında zafer kazanamamıştır.

Kimi zaman deniz aşılacak bir engel değil, içinde yitip gidecek bir sonsuzluk olarak belirir (Günay, 2013:3).

“Elveda Max” diyerek kutuyu Karadeniz’e boşalttım,

Küller hafif rüzgârla kumların üstündeki beyaz köpüklere savruldu, ıslandı, renkleri koyulaştı ve kumsala vuran dalgalarla birlikte denize doğru çekildiler.

“Profesör Nadia’ya gidiyor” diye düşündüm (Livaneli, 2011:477).

Deniz çoğunlukla simgesel bir yükü belirir, bazı durumların görünmesini ve vurgulanmasını sağlar (Günay,2013:3). Roman konusu itibariyle denizi bazı gerçekleri ortaya çıkarma amaçlı olarak kullanıştır. Denizde yaşanan olaylar, sorunlar, kazalar, maceralar romana çoğu kez konu olmuştur. Yaşanan bu olaylar romanın konusunu zenginleştirir.

Deniz üzerinde karşı karşıya gelen farklı dinlere ve milletlere mensup kişiler, dönemin politik çalkantılarını yansıtarak verilen mücadelenin çok boyutlu bir egemenlik savaşına doğru evrildiğini gözler önüne sererler (Günay, 2013:5).

Serenad romanında deniz imgesi Profesör Max’ın eşi Nadia’ya olan özlemini belirtmiştir. Yıllar geçmesine rağmen İstanbul’a geldiğinde eşini son gördüğü yerde, sahilde onun için bestelediği serenadı icra eder.

Roman konularında genellikle tarih esas alınır. Tarihin zenginlikleri roman sayesinde tekrar gündeme gelir. Romanda bu kısım şu şekilde belirtilmiştir:

Zavallı Nadia’nın hikâyesi ise kendisiyle birlikte Karadeniz’in karanlık sularına gömülmüştü. Ama ben o hikâyeyi, o karanlık denizden çıkaracak ve bütün dünyaya anlatacaktım (Livaneli, 2011:429).

Onların başına gelenleri anlatmaya karar verdim. Çünkü ancak hikâyesi anlatılan insanlar var oluyordu (Livaneli, 2011:481).

Struma’nın battığı yerde balıkçıların ağları hep bir gemiye takılmış. Yöredeki balıkçılar buna “Yahudi Gemisi” adını vermişler. SAD ekibi üç yılı aşkın bir süre arşiv ve kaynak çalışması yürüterek, Struma’nın muhtemel batış bölgesini belirlemiş. Balıkçılarla ilişki kurulmuş, onların ağlarının takıldığı noktalar belirlenmiştir. Bunlar üzerinde sonar çalışmaları yapılmıştır.

Deniz ruhsal durumları belirtmede de kullanılır. *Çantamdan DVD oynatıcı tuşuna bastım. Bir süre sonra ekranda Struma gemisi belirdi. Max sanki nefes bile almadan gözlerini ekrana dikti. Dalgıcın kamerası Struma’nın içinde dolaştıkça Nadia’nın yürüdüğü, oturduğu, elini sürdüğü, mektup yazdığı yerler gözümüzün önüne seriliyordu.*

Bir mezara dalmak gibiydi bu, bir denizaltı mezarına.

Max 60 yıl sonra aynı gemiyi tekrar görüyor, kıydan acı içinde günlerce seyrettiği direklerini, küpeştesini, kaptan kulesini iskelet halinde de olsa yeniden izliyordu (Livaneli, 2011:465,466).

Romandaki deniz bir sakinlik ve ölüm arasındaki durum belirtilmiştir. Su, insan doğasında her zaman var olmuş bir olgudur. Anne rahminden başlayarak suyun içinde bulunma bir huzur, sakinlik ve güvende olma hissi verir. Suyun mitolojik olarak pek çok yansıması vardır. Mitolojik olarak pek çok olayda, hikâyede, söylencede, metinlerde, destanlarda, masallarda suyun yaşam boyunca var olduğu görülür.

Kendimi suyun koruyucu şefkatine bıraktım (Livaneli, 2011:262).

Sıcak suyun altına girmek kadar beni rahatlatan bir şey yok. Temizlikten öte bir terapi gibi. Hele zor dönemlerimde sıcak suyun içine gömülmek ya da tepemden aşağı boşalan sıcaklığı hissetmek kadar iyi gelen bir şey yok (Livaneli, 2011:391).

Su, anneye kurulan ilkesel birliğe gönderme yapan, dolayısıyla psikoanalitik bakış açısından denizin dişiliğine ve anaçlığına ilişkin bir vurgu taşır. Pek çok mitolojik öykü, kadınla suyun özdeşliğine işaret eder. Anne, hem bir olmak istediğimiz hem de kendimiz olmak için ayrılmak zorunda olduğumuzdur (Günay, 2013:18).

Deniz konusu, Türk edebiyatında pek çok tarihsel olaydan beslenmiştir. Çanakkale Savaşı, Struma Faciası gibi örnekler verilebilir. Deniz imgesi, edebiyatımızda pek çok açıdan var olmuştur. Göç, seyahat, ölüm, yalnızlık, umutsuzluk, özlem, sevgi, huzur, aşk, ayrılık, kavuşma, özgürlük gibi temalarla anlatılmaktadır.

Deniz, İslamiyet Öncesi dönemden günümüz edebiyatına gelene kadar farklı özelliklerle romanlarda, şiirlerde, hikâyelerde vb. kullanılmıştır. Divan Edebiyatında deniz aşkın gözyaşı, sevgiliyi belirten unsurlar olarak kullanılmıştır. İslamiyet Öncesi dönemde destanlarda hikâyelerde olağanüstü özelliklerle kullanılmış, mitolojik olarak yaşamı, yaratılışı konu edinmiştir. Serenad romanında da ölümü belirtmek için kullanılmıştır.

Suyun içinde, suyun özünde ateşin ve taşın derinliklerindeki farklı bir öz türü bulunmaktadır. Maddesel bir unsurun içinde bir derinlik bulmanın verdiği bu inançla okur sonunda suyun bir yazgı türü olduğunu, yalnızca kaçıp giden imgelerin boş yazgısı, bitmeyen bir düşün baş yazgısı değil, varlığın tözünü durmaksızın dönüştüren temel bir yazgı olduğunu anlayacaktır (Bechelard, 2006:12,13)

Su imgemizi doğallaştırmaya, içten seyrimizin onuruna biraz masumluk ve doğallık katmaya yarar (Bechelard, 2006:31). Su, imge dünyamızı zenginleştiren unsurlardan biridir. Anasır-ı erbaa yani doğanın dört temel unsurundan biri olan su, insanın zihninde pek çok anlamı çağrıştırdığı için edebi eserlerde kullanılan önemli bir imgedir. (Kılıç, 2019:732).

Ölüm bir yolculuktur ve yolculukta bir ölümdür. Gitmek, ölmektir biraz. Ölmek gerçekten de gitmektir ve insan en iyi, en cesur, en açık biçimde suyun akışını, akıntısını izleyerek gider. Nadia'nın eşine yazdığı mektubun bir kısmını örnek verebiliriz.

İki gün önce başımı gökyüzüne kaldırıp, gözlerimi kapattım Tanrı'ya bana bir işaret göndermesi için yalvardım. Gözlerimi açtığımda bomboş bir gökyüzü göreceğimi düşündüm ama öyle olmadı. Tanrı beni duydu. Tam başımın üstünde V şeklinde uçan kuşlar gördüm. Öyle uyumlu uçuyorlardı ki, bir tanesi bile sırayı bozmuyordu. İşte mucize bu, diye düşündüm. İçim minnet ve sevinçle doldu. Hissetmenin de ötesinde biliyorum ki mutlaka buradan kurtulup sana kavuşacağım. Sana kavuşacağım günü hasretle bekliyorum (Livaneli, 2011:327).

Bechelard'a göre su, ölmeye davettir. Temel maddesel sığınaklardan birine kavuşmamızı sağlayan özel bir davettir (Bechelard, 2006:67).

Denizde ölenlere başka bir rüya, özel bir hayal daha bağlanır. Böylelikle deniz kıyısındaki vedalaşma, vedalaşmaların hem en yürek parçalayıcıdır hem de yazınsalıdır(Bechelard, 2006:88,89).

Bu vedalaşmalara örnek olarak Maximilian'ın gitmeden önce eşi Nadia'ya bestelediği Serenad'ı çalmasını, Nadia'nın ona yazdığı bir nevi veda mektubunu, Maya'nın Profesör Max'ın küllerini Karadeniz'in kıyısından denize dökmesini verebiliriz.

Sonuç

Zülfü Livaneli'nin Serenad romanında deniz imgesi üzerinden yaşanan bir faciayı, tarihin tozlu sayfalarından çıkartılıp gözler önüne serilmiştir. Aşk hikâyesi etrafında tarihe ayna tutmuş ve edebiyatımızda denizin varlığını romanda kullanmıştır. Başarılı bir roman örneği olan Serenad'da tarih, siyaset, deniz, gibi pek çok alandan konular yer almıştır. Ruhsal anlamda yorgun ve mutsuz olan Profesör Max'ın hayatının son aşamasında eşine veda etmek için geldiği İstanbul'da Maya'nın yardımı sayesinde aklında olanları gerçekleştirmiştir. Yine Maya'nın

sayesinde ölmeden önce son kez Struma gemisini görmüştür. Deniz imgesi üzerinden kişilerin hayatları, tarihsel olaylar, ruhsal olaylar, vedalar, acılar, özlemler, ölümler, kayıplar, yalnızlıklar vb. dile getirilmiştir. Deniz imgesini yukarıda değindiğimiz gibi suyla ve suyun insan hayatındaki yerinden, öneminden de bahsettik. Deniz imgesi ölümlerle ilişkilendirilerek anlatılmıştır. Bu çalışmadan hareketle deniz kavramının kullanıldığı alanlarla ilgili Serenad romanından örnekler vererek anlatımı destekledik.

KAYNAKÇA

- Akyüz, Kenan, (1995), Modern Türk Edebiyatının Ana Çizgileri, İnkılap Kitabevi, İstanbul.
- Bechelard, Gaston, (2006), “Su ve Düşler Maddenin İmgelemi Üzerine Deneme”, Hazırlayan: Olcay Kunal, YKY, İstanbul.
- Erkol, Çimen Günay, (2013), “Edebiyatımızda Deniz ve İçimizin Sönmeyen Yangını”, İletişim Yayınları, İstanbul, 2-18.
- Kılıç, Merve Nur, (2019), “Ahmet Hamdi Tanpınar’ın “Yaz Yağmuru” Hikâyesinde Su İmgesi”, Uluslararası Beşeri Bilimler ve Eğitim Dergisi (IJHE) Cilt 5, Sayı 11, 732.
- Livaneli, Zülfü, (2011), “Serenad”, Doğan Kitap, İstanbul.
- Satık, Güzel, (2011), Zülfü Livaneli’nin Romanları ve Romancılığı, (Yayımlanmamış yüksek lisans tezi), Adnan Menderes Üniversitesi Sosyal Bilimler Enstitüsü, Aydın.
- Şahin, Kürşat Şamil, (2016), “Şeyhülislam Yahya Divanı’nda Deniz İmgesi”, I. Uluslararası Bilimsel Araştırmalar Kongresi İnsan ve Toplum Bilimleri Kongresi, s. 864.
- Tanpınar, Ahmet Hamdi, (1998), 19. Asır Türk Edebiyatı Tarihi, Çağlayan Kitabevi, İstanbul.
- Topçu, Türkan, (2019), “Bilge Karasu Anlatısında Su ve Kadın” TÜBAR XLY, 2019, 201-202.
- Yılmaz, Durali, (2011), Roman Kavramı ve Türk Romanının Doğuşu, Kesit Yayınları, İstanbul.
- https://tr.wikipedia.org/wiki/Z%C3%BCl%C3%BC_Livaneli (12 Haziran 2020).
- <https://sozluk.gov.tr/> (17 Haziran 2020).

ŞİRVAN AŞIK ORTAMINA AİT MUHAMMES HAVALARININ TÜR ÖZELLİKLERİ

Zülfiyye Hüseynova

Baş öğretmen/ Doktora öğrencisi, Azerbaycan Milli Konservatuari, zulfiyye.86@mail.ru

Müzikal bir şiir türü olarak Muhammes aşık yaratıcılığında önemli bir rol oynar. Hem âşık şiirinde hem de âşık müzik repertuarında yaygın olan bu türü, öncelikle bir şiir şekli olarak ele alalım. Filoloji uzmanları Muhammes şiir türünün ilk örneklerinin 18. yüzyılın sonlarından beri ortaya çıkışını gözlemliyorlar. Özellikle 3, 5, 7, 9, 11 bentlerinden oluşan şiirsel metin aaaaa, bbbba, cccca kafiyeli olup, ayetlerdeki hece sayısı 16'dır. Muhammes havaları Azerbaycan aşık sanatının yaygın olduğu tüm ortamlar üzere, ayrıca Şirvan aşık sanatının müzik repertuarına dahildir. Filoloji ve müzik uzmanlarının araştırmalarında Muhammes türü üzerinde yeterince çalışmalar yapılmasına rağmen Şirvan muhammesleri üzerinde pek durulmamıştır. Şirvan aşık ortamında muhammesin "Zil Muhammes", "Baş Muhammes", "Ağır Muhammes", "Şirvan Muhammesi", "Oynak Muhammes", "Orta Muhammes" gibi türleri vardır. "Baş Muhammes" ve "Orta Muhammes" diğer ortamlarda bulunmasına rağmen melodileri Şirvan muhammeslerinden farklıdır. Buna rağmen, havaların tür özellikleri onlar arasındaki benzeri özelliklerin ortaya çıkmasına olana sağlar. Muhammeslerin karakteristik özelliklerinden biri de şiirsel metnin sadece aynı isimli bir şiir şeklinde okunmasıdır. Bir istisna olarak, şiirsel metni bir beyit şiiri şeklinde olan "Baş Muhammes" buna (Şirvan aşık sanatında okunan) örnek gösterilebilir. Ayrıca, bu tür havaların benzersiz melodik tonlaması onları diğerlerinden farklı kılar. Diziye giren havanın melodik çizgisinin kendine özgü özelliği onların zayıf bir ritimden (tegdı) başlaması ile ilişkili olmasıdır. Şirvan aşık ortamında okunan "Muhammes" havalarının gruplandırılmasındaki senkop duraklama, melodi ve ritim arasındaki senkronizasyonu bozar ve melodi hanenin güçlü bir darbesinde darp aletinin ifasıyla başlar ki, bu da havanın genel sesine renk katar. Segah makam özelliklerine göre Şirvan muhammesleri için daha uygundur. "Orta muhammes" ve "Şirvan muhammesi" rast makamına dayanmaktadır. Şirvan aşık ortamında yer alan "Muhammes" havaları destanlarda özel bir yere sahiptir. Örn; Aşık Ağamurad "Kurbani" destanında, ayrıca sonda söylenen duvakkapmada muhammes havalarını kullanmıştır. Böylece, aşık sanatının yaygın türlerinden biri olan müzikal şiir türü- Muhammes Şirvan aşık ortamında büyük öneme sahip olmanın yanısıra ortak gelenekler üzerinde yerel özelliklerini oluşturabilmiştir.

Anahtar kelimeler: aşık, Şirvan, muhammes, aşık ortamı.

ABOUT GENRE QUALITIES OF MUKHAMMAS MELODIES BELONGING TO SHIRVAN ASHUG ENVIRONMENT

Mukhammas, as a musical poetic genre, played an important role in the creation of ashugs and was widespread in both ashug poetry and ashug music repertoire. Philologists attribute the emergence of the first examples of mukhammas poetry in the work of ashugs to the end of the XVIII century. The poetic text, consisting mainly of 3, 5, 7, 9, 11 verses, is rhymed as aaaaa, bbbba, cccca, and the number of syllables in the verses is 16. Mukhammas melodies are included in the musical repertoire of all environments where Azerbaijani ashug art is spread, including Shirvan ashug environment. Although this genre has been extensively studied by philologists and musicologists, Shirvan muhammas have hardly been studied. Types of mukhammas, namely "Zil mukhammas", "Bash mukhammas", "Agir mukhammas", "Shirvan mukhammas", "Oynaq mukhammas", "Orta mukhammas" are performed in Shirvan ashug environment. One of the characteristic features of mukhammas is that the poetic text is read only in the form of mukhammas. As an exception, the poetic text can be shown in the form of qoshma poem (performed in the Shirvan ashug environment) "Bash Mukhammas". Also, the peculiarity of the melodic line of this series of melodies is that they start from a weak rhythm. In the grouping of "Mukhammas" melodies performed in the ashug environment of Shirvan, the paused syncope breaks the synchrony between the melody and the rhythm, and the melody begins with the playing of a percussion instrument with a strong emphasis on the cell. Due to the characteristics of the moment, the segah moment is more characteristic for Shirvan mukhammas. "Orta Mukhammas" and "Shirvan Mukhammas" are based on rast mode. "Mukhammas" melodies, which are included in the repertoire of Shirvan ashug environment, have a special role in the epics. For example, in the epos of Ashig

Aghamurad"Gurbani"as well as inin the veil sung at the endappealed to the melodies of mukhammas. Thus, the widespread musical and poetic genre in the work of ashugs - mukhammas Shirvan also took place in the ashug environment and formed local features on the general traditions.

Key words: ashug, Shirvan, mukhammas, ashug environment.

GİRİŞ

Eski tarihe sahip olan Azerbaycan aşık sanatı geçmiş olduğu gelişimli dönem zarfında çeşitli türlerde olan örneklerle zenginleşmiştir. Söz ve müziğin bütünlüğünden oluşmuş bu örneklerin belirli bir kısmı - Bayatı, Divani, Muhammes, Tecnis, Güzelleme, Geraylı gibi aşık şiirinden kaynaklanarak, geleneksel tür yanları üzerinde melodik, ritmik ve diğer üslup özelliklerini oluşturmuştur. Müzikolog – besteci Üzeyir Hacıbeyli'nin lirik tür grubuna ait ettiği bu melodileri profesör İrade Kocherli müzik –şiir türü gibi belirlemiştir. Müzik şiir türü gurubuna ait edilen ezgiler, ayrıca muhammesler aşık yaratıcılığında büyük önem taşımakta olup, hem aşık şiirinde, hem de aşık müzik repertuvarında geniş yaygınlaşmıştır. Filologlar aşık yaratıcılığında muhammes şiir şeklinin ilk örneklerinin oluşumunu XVIII y.y.'ın sonlarına ait etmekte. (Hasta Gasım, Aşık Valeh, Ağ Aşık, Aşık Alı, Aşık Alesger, Molla Cuma, Aşık Hüseyin Cavan ve diğerlerinin yaratıcılığında). Beşer anlamını ifade eden muhammes şiir şeklinin her benti beş mısra, her mısra ise 15 veya 16 heceli olup, aaaaa, bbbba, cccca gibi kafiyelenerek, 3, 5, 7, 9, 11 bentten oluşmaktadır. Geleneksel olarak, sonuncu bentte (gıfılbent) yazarın ismi belirtilmektedir. Düzenli olarak gelişmekte olan aşık yaratıcılığında zamanla muhammesin cığalı muhammes, çiftyaprak muhammes vb. türleri de ortaya çıkmıştır.

GELİŞİM:

Muhammes ezgileri ise Azerbaycan aşık sanatının yayıldığı tüm ortamlar üzere – Göyçe, Tovuz – Gazah, Tebriz, Urmiya, Şirvan aşıkları repertuvarında yer almıştır. Bu melodilerin destanlarda rolü onun aşık sanatında önemini daha da artırmış, geniş yaygınlaşmasına neden olmuştur. Şöyle ki, bir kural olarak destanları sonlandıran “Duvakkapma” muhammes üzerinde okunmaktadır. Geçen yüzyılın ortalarına kadar muhammes dizisine giren “Atlı muhammes”, “Bahri-tavil muhammes”, “Basma muhammes”, “Koroğlu muhammesi”, “İnceli muhammes”, “Kara muhammes”, “Zil muhammes”, “Ağır muhammes”, “Şirvan muhammesi”, “Oynak muhammes”, “Baş muhammes”, “Orta muhammes” ezgilerinin icra olunmasına rağmen, çağdaş dönemde onun özellikle “Baş muhammes” ve “Orta muhammes”, “Ağır muhammes” türlerine başvuru yapılmaktadır. Diğerleri ise repertuvarından giderek uzaklaşmıştır. Muhammes şiir şekli filologların araştırmalarında yeteri kadar yer alarak, detaylı şekilde incelenmiş, gerek genel tür özellikleri, gerekse de ayrı ayrı aşıkların yaratıcılığında öğrenilmiştir. Takdire şayan durum şu ki, filolog Naila Mustafayeva XVIII-XIX y.y'da Azerbaycan edebiyatında muhammes türünü inceleyerek, kitap şeklinde bastırmıştır. Bu türün öğrenilmesi konusuna müzikologların da incelemelerinde dokunulmuş, önemli sonuçlar elde edilmiştir. Profesör İrade Kocarlı “Kara muhammes” (Akbar Jafarov'un icrasından profesör Nazim Bağirov'un notaya işleyerek) ezgisinin analizini yaparak, onun poetik ve melodik özelliklerini belirlemiş, metin ve melodinin karşılıklı ilişkisini ortaya çıkararak, onu nota örnekleri üzerinde göstermiştir (Koçarlı, İ., 2010, s.84). Profesör Tariyel Mamadov ise Batı bölgesine mahsus olan aşıkların repertuvarına giren “Baş muhammes” (Aşık Alihan Niftaliyev'in ifasından) ve “Orta muhammes” (Aşık Hüseyin Saraçlı'nın ifasından) ezgilerini notaya işleyerek, onların bazı üslup özelliklerini incelemiştir (Mammadov, T., 2011, s.391, 436). Ayrıca, Profesör Naile Rahimbeyli “Muhammes” (Borçalı aşığı Aslan Kosalı'nın ifasından Profesör Nazim Bağirov'un notaya işleyerek) melodisini lad-melodik, ritmik, şekil açısından analiz etmiş, destanda öneminden söz açmıştır (Rahimbeyli, N., 2016, s.69-73). Azerbaycan Milli Konservatuvarı'nın mezuniyet öğrencisi Orujova Tamam Shamkir-Tovuz bölgesinin tanınmış aşığı Teymur Huseynov'un yaratıcılık faaliyetini incelerken, onun performansından besteci Gambar Huseynli'nin notaya aldığı “Baş Muhammes” ezgisini analize etmiştir (Orucova, T., 2017, s.24). Belirtmek gerekir ki, bu örneğin melodisi Tariyel Mamadov'un notaya işlemiş olduğu “Baş Muhammes” ezgisinden tamamen seçilmekte ki, bu da aşık sanatında gözlemlenen geleneksel özelliklerdendir.

Azerbaycan aşık sanatının bir kolunu oluşturan, performans özellikleri ile diğerlerinden seçilen Şirvan aşık ortamına mahsus olan Muhammes ezgileri ise bir az dikkat dışında kalmıştır. Bunu da gözönünde bulundurarak, sunmuş olduğumuz incelemede bu ortama mahsus olan Muhammes ezgilerinin incelemeye celb edilmesini isteriz. Şirvan aşık ortamında Muhammesin “Zil Muhammes”, “Baş Muhammes”, “Ağır Muhammes”, “Şirvan Muhammesi”, “Oynaç Muhammes”, “Orta Muhammes” türleri ile icra olunmaktadır.

SONUÇ: Şirvan aşık ortamına mahsus olan Muhammes ezgilerinin de aşık meclislerinde, destanlarda kendisine özgün rolü vardır. Örneğin, ortamın ünlü temsilcisi Aşık Aghamurad “Gurbani” destanında, ayrıca sonda icra olunan duvakkapmada Muhammes ezgilerine muracaat etmiştir. Bu diziyeye giren her bir örnek muhammes türüne ait genel

yanlarla yanısıra bireysel usup özelliklerine sahiptirler. Asıl bu özelliklerine göre “zil”, “baş”, “orta”, “ağır” olarak anılmıştır. Örneğin, “Zil Muhammes” zil registrde seslendirdiği için böyle ad taşımaktadır. Gözönünde bulundurmuş olursak, Şirvan aşık ortamında kadın aşıklar faaliyette bulunmamış ve erkek aşıkların da ses tonu daha bassodur, bu ezgi sadece istenmiş olan performans olanaklarına sahip olan bazı aşıkların (Aşık Mammadagha Babayev, Aşık Zahid Araboğlu vb.) repertuarında rastlanmıştır. “Oynak Muhammes” ezgisi ortam için karakteristik olan müteharraik meslodisine, “Ağır Muhammes” havası ise ağır tempolu performansına göre böyle adlandırılmıştır. “Şirvan Muhammesi” onun bölge özellikli olmasını göstermektedir. “Baş Muhammes” sazın kolundaki ikinci perde, “Orta Muhammes” ezgisi ise sazın kolundaki üçüncü perdenin adına bağlıdır.

Şirvan ortamına mahsus muhammes ezgileri hem bu tür için karakteristik olan yanları, hem de lokal özellikleri kendisinde kapsamış olmaktadır. Bu açıdan, muhammes ezgilerinin şiirsel metnini özellikle belirtmek gerekir. Muhammes ezgilerinin metin seçiminde muhammes şiir şekline muracaat olunması hiç de rastlantı değildir. Müzikolog Amina Eldarova'nın belirtmiş olduğu gibi “aşık ezgilerinin melodik yapısı onların şiirsel şekil ve içeriğiyle sıkı bağlıdır. Metin ve müziğin ayrılmaz bütünlüğü aşık sanatında yaratıcılık sürecinin başlıca hissesini oluşturmaktadır. Ezgi adlarının şiirsel şekil adlarından alınması olgusu kendisi hava ile sanatsal metnin kırılmaz ilişki ve karşılıklı bağlılığına en iyi örnektir, bu, şiirsel şekillerin gelişim yoluyla müzik şekillerine geçirilmesini kanıtlamaktadır” (Eldarova, Ə., 1996, s.135-136). Bu düşünceyi bir az daha açıklamış olursak, şiirsel metnin melodi ile birliğini oluşturarak, onu tamamladığını söyleyebiliriz. Örneğin, mısra da hece sayısının çok olması performansta bazı sorunlar oluşturduğu için, onun bölgüler üzere okunması da amaca uygun sayılmaktadır. Filolog, Profesör Maharram Gasımlı ve Mahmud Allahmanlı “Aşık şiirinin şiirsel biçimleri ve çeşitleri” kitabında da buna dair belirtmektedir: “Aşık ifaçılığında Muhammes mısralarını tek soluğa okuma zorluğu vardır. O yüzden de ustalar onu formalite bölgüye, yani mısraları ikiye ayırmakla icra etmekte. Örneğin, $4 + 4 = 8$; $5 + 3 = 8$ veya tam tersine, $3 + 5 = 8$; $5 + 3 = 8$ tarzında okumaktalar” (Qasımlı, M. ve Allahmanlı, M., 2018, s.167-168). Bu özellik muhammes ezgilerinin melodisinde de kendisini göstermektedir. İstisna durum gibi şiirsel metni koşma şiir şeklinde olan Şirvan aşık ortamına mahsus “Baş Muhammes” ve “Şirvan Muhammesi” ezgilerini göstere biliriz. Bunun dışında Şirvan aşık ortamına mahsus muhammes ezgilerini farklı kılan özellik bazen şiirsel metnin geraylı şiir şekline de okunmasıdır. Eğer diğer ortamlarda muhammes ezgilerinin melodik mısrasına hem 15, hem de 16 heceli şiirsel mısralar uygun gelirse, Şirvan Muhammeslerinde melodik hat mısra kırımı $4+4=8/4+4=8$ gibi sınıflanmış 16 heceli şiirsel mısra için biçimlenmiştir.

Diziye giren ezgilerin melodik hattına kendisine özgünlük getiren diğer bir özellik onların zayıf tagtiden başlanmasına bağlıdır. Şirvan aşık ortamında icra edilen muhammes ezgilerinin sınıflanmasında esli sinkopa melodisi ile ritim arasında sinkronluğu bozmakta ve melodi hanenin güçlü vurgusunda vurgulu çalgıların ifası ile başlamakta ki, bu da ezginin genel meslenmesine renk katmaktadır. Diğer ortamların performansında ritmik eşliği saz çalgısı yerine getirmiş olursa, Şirvan'da bu fonksiyon üzere gruba giren vurgulu çalgılar görevlendirilmiştir. Vurgulu çalgı aşağıdaki ritmik sınıflanma esas olmakla, bazen onun seçeneklerini de taktim etmekte ki, bu da ezginin etki gücünü artırmakta, ritmik özelliklerini daha da zenginleştirmektedir:

Behrli (kesin metroritmik yapıya sahip olan) tür grubuna ait olan muhammes ezgileri için $6/8$ metrik ölçüsü karakteristik ve belirtmek gerekir ki, ölçü değişkenliği izlenmemektedir. Muhammeslerin makam dayanağını ise segah makamı oluşturmaktadır. Segah makamına ise ruh hali muhammes türlerinin tür anlatım özellikleri ile uyum oluşturmaktadır. Başlarda adlarını belirtmiş olduğumuz “Kara Muhammes”, “Muhammes”, ayrıca da Şirvan aşık ortamına mahsus “Baş Muhammes”, “Ağır Muhammes”, “Oynak Muhammes” ve “Zil Muhammes” ezgileri de segah makamına da dayanmaktadır. “Orta Muhammes” ve “Şirvan Muhammesi” ezgilerinin dayanağını ise rast makamı oluşturmaktadır. Fakat bu iki özgünün melodisinde rast makamının istinat aşaması “Şikeste-yi-fars” perdesine geçit oluşmakta ki, bildiğimiz gibi asıl bu perde sayesinde rast ve segah makamları arasında akrabalık ilişkisi oluşmaktadır.

Aşık müziğine özgün varyantlılık muhammes ezgilerine de yansımıştır. “Baş Muhammes” ve “Orta Muhammes” ezgilerine diğer ortamlarda da rastlanmasına rağmen, onlar melodisine göre Şirvan'da icra olunan muhammeslerden seçilmektedir. Ayrıca, Batı aşık ortamında icra olunan “Muhammes” ezgisi Şirvan aşık ortamında “Ağır Muhammes” gibi tanınmaktadır. Batı aşıklarının (Aşık Huseyn Javan icra etmiştir) repertuarında az rastlanan bu ezgi Şirvan aşıkları arasında şiirsel metnin adıyla, “Boylana-boylana” gibi de ün kazanmıştır. Bu uzlaşımı Şirvan aşık ortamının temsilcisi Aşık Vugar Mahmudoğlu ve İsa Tebrizi düo performansıyla daha açık şekilde göstermektedirler.

Böylece, aşık yaratıcılığında yaygınlaşmış müzik şiir türü- Muhammes ezgilerinin tür özelliklerini yazı içerisinde tam şekilde yansıtmak mümkün olmasa bile, düşünceleri incelerken böyle bir kanaate varabiliriz ki, Şirvan aşık ortamında icra olunan muhammes ezgileri için karakteristik olan genel geleneklere dayanarak oluşmuş, muhammes türüne özgün tüm özellikleri kendisinde yansıtmaktalar. Fakat, lokal etkiler de bu diziye giren ezgilerden yan geçmemiş, Şirvan aşık ortamına mahsus özelliklerle oluşmuştur.

Kaynaklar

- Qasımlı, M. ve Allahmanlı, M. (2018). Aşık şiirinin şiirsel biçimleri ve çeşitleri. Bakü: Bilim ve Eğitim.
- Mammadov, T.A. (2011). Azərbaycan aşık yaradıcılığı. Bakü: Apostrofe.
- Koçarlı, İ.T. (2010). Aşık sanatı: müzikal şiir türleri. Bakü.
- Mustafayeva, N.B. (2017). XVIII-XIX yüzyl Azərbaycan edebiyatında muhammes türü. Bakü.
- Rahimbeyli, N.R. (2016) Segah ve Şur makamlarına göre aşık yayınlarının analizi. Bakü: Bilim ve Eğitim.
- Orucova, T.İ. (2017). Şamkir aşuğ ortamının müzik gelenekleri (Aşuğ Teymur Hüseyinov örneğinde).Bakü. Mezuniyet çalışması / El Yazması durumunda/
- Eldarova, Ə.M. (1996) Azərbaycan aşık sanatı. Bakü: Elm.

TAM İLETİ VE BİLİŞSEL YAKLAŞIM ARASINDAKİ BAĞLANTININ EĞİTİME YANSIMALARI: İLETİŞİMDE YENİ BİR BOYUT

Figen Akça^{1*}

¹Prof. Dr., Bursa Uludag University, Turkey, figen_akca@hotmail.com;figenakca@uludag.edu.tr

*Corresponding author

Özet

Bu çalışmada, eğitim ortamlarında öğrencilerin bilişsel yapıları ve iletişimde kendini doğru ifade etmenin en temel aracı olan tam ileti uygulamaları arasındaki ilişkiler tartışılmıştır. İletişimin temel süreçlerinden olan kodlama ve karşındakini doğru anlama da aynı yapı içinde ele alınabilir. Zira birey iletişim sırasında kodladığı anlamı kendini ifade ederken de kullanarak ilişkilerinde daha uyumlu ve dengeli bir yapı içine girebilir. Bu anlamda bir öğrenci örneğin Türkçe derslerinde metinlerdeki kurmaca yapıyı analiz ederken aynı zamanda kuracağı iletişimlerdeki anlamı da anlamaya yönelik bir tür hazırlık evresinden geçmektedir. Bu derleme çalışması ile eğitim ortamlarında bireylerin iletişim dilini doğru kullanabilmelerinin unsurları ve özellikle okullarda rehberlik etkinliklerinin yeni bir boyut kazanması noktasında multisidisipliner bir yapının temelleri atılmaya çalışılmıştır.

Anahtar kelimeler: Tam ileti, bilişsel yaklaşım, eğitimde iletişim dili

1. GİRİŞ

İletişim kuşkusuz insanların bir arada yaşamasını mümkün kılan en önemli unsurlardan biridir. Bilgi alışverişinden kişilerarası ilişkilerde gösterdiğimiz tarzlara kadar uzanan geniş bir yelpaze ele alınır yüzyıllardır; kitaplarda, metinlerde, sanatta, sözde, dilde, görselde. İnsan insana ilişkinin niteliği için anlaşılması ve ayrıntıların doğru değerlendirilmesi gereği de ortadadır. Bu çalışmada, iletişimin özellikle sözlü ve buna bağlı yazılı formda düşünce, duygu ve davranışa yansıyan boyutu ele alınmaya çalışılmıştır. Özellikle eğitim ortamlarında nasıl görüldüğü ve nasıl olabileceği üzerine bir tartışmaya gidilmiştir.

1.1. Dilin, duygu düşünce ve ihtiyaçların ortaya çıkmasındaki rolü

Dilin gelişimi ve duygu ifadelerinin iletişim diline yansması gelişimsel sürecimizde önemli bir yer alır. Yapılan boyamsal bir çalışmada 40 ve 70 aylık çocuklarda duygu dilinin gelişimine bakılmış ve kız çocuklarının 70 aydan sonra daha farklılaşmış duygu terimlerini kullandığı tespit edilmiştir (Adams vd.,1995). Kız ve erkek çocuklarının farklı duygusay yapı ve sosyalleşmelerinde geçmişle ilgili konuşmaların rolü araştırılmıştır. Arkadaşlar arasındaki duygu konuşmalarının incelendiği bir çalışmada ise, kendini açma sırasında, yapılandırılmamış konuşma sırasında olduğundan daha fazla duyguya yer verildiği tespit edilmiştir. Olumsuz duygulara olumlu olanlardan daha sık yer verildiği, özellikle dolaylı bir biçim kullanıldığı gözlenmiştir. Bulgular (a) duygu konuşma biçimini incelemenin, insanların duyguları sözlü olarak nasıl ilettiklerini incelemek için

potansiyel olarak yararlı bir strateji olduğunu ve (b) bağlamsal davranış modellerine destek verdiğini göstermiştir (Anderson & Leaper,1998).

Erkek ve kadın konuşmacılar için duygusal durumlara yapılan dilbilimsel referansların çeşitli yönleri karşılaştırıldığı bir çalışmanın sonuçları ise şu şekilde sonuçlanmıştır; Konuşmanın miktarı, konuya verilen değer, zaman çerçevesi, deneyimler ve duygulara referans kaynağı. Genel olarak, erkekler ve kadınlar duygular hakkında eşit şekilde konuşurlarken, erkekler kendi duyguları hakkında konuşmak için kadınlardan daha fazla duygulanım kelimesi kullanmışlardır. İzleyici kadın olduğunda ise erkekler duygular hakkında daha çok konuşurlarken, kadınlar izleyicinin cinsiyeti temelinde duygusal ifadelerini değiştirmemişlerdir (Shimanoff, 1983).

Başka bir çalışmada ikili sohbetlerde belirli duyguların diğerlerinden daha sık ifade edilip edilmediği araştırılmıştır. Bir gün boyunca konuşmalarını kaydeden üniversite öğrencilerinin ses kayıtlarından 5 dakikalık ikili konuşma rastgele seçilmiştir. Genel olarak, hoşdan ziyade hoş olmayan duygulanım sözcükleri kullanıldığı tespit edilmiştir. Ayrıca dinleyiciye kendinden daha çok olumlu duygular attığı görülmektedir. Bireylerin kendini övmeye karşı sosyal kısıtlamalarının, kendi eylemlerine dayanan hoş duygulara sahip olmaları ile açıklandığı görülmektedir (Shimanoff, 1985).

Başka bir geniş kapsamlı anket çalışmasında, Danimarkalı ilkökul öğretmenlerinin % 64'ü öğrencilerin telaffuzlarını (bölgesel veya sosyal aksan anlamında) düzeltmeye veya başka türlü davranmaya çalıştıkları tespit edilmiştir. Öğretmenlerin % 36'sı, konuşma çeşitliliklerinde ortaya çıkan zorluklara neden olarak yazım sürecinin yeterli olmamasını göstermekte idiler. Bu bakış açısına göre, "doğru heceleme için düzgün konuş" ilkesi ön plana çıkıyor (Kristiansen, 2003).

Kataoka (2003), genç kadın Japon arkadaşlar arasında yerel mektup yazma çalışmasında, bir dizi grafik kod manipülasyonu stratejisi belirledi. Bunlar, alışılmadık sözlerin (ör. dönüştürülmüş, yuvarlak harfler, sesli harflerin uzaması, vb.) ve resimli işaretlerin (ör. gözyaşı, kalp işaretleri, vb.) ve noktalama işaretlerinin kullanımını içeriyordu. Kataoka (2003), bunların bir tür anti-dil oluşturduğunu savunmaktadır. Bu anti-dil, katılımcılar arasında kısmen metnini daha sözlü ve dolaysız hale getirerek mektup yazılarında etkili bir ton oluşturan (yeniden) pazarlık edilebilir kaynaklar repertuarı olarak hizmet eder. Gerçekten çok işlevli bir cihaz olarak, grafik kodunun manipülasyonu, konulardaki değişimleri de işaret eder, böylece bir metin bölümlenme işlevi de sunar. Kataoka, bu tür alışılmadık yazma pratikleri ile gençlik kimlikleri arasındaki bağlantıyı, dolaylı olarak güçlendirebileceğini savunmuştur (Kataoka, 2003).

1.1.1. Yazılı metinlerde kurmaca dil ve iletişime yansımaları

Aktaş (2009) kurmaca metinlerde gerçekliğin soyut olarak ifade edilen özünün ele alındığı soyut ifadelerle odaklanmıştır. Bu ifadeler somut biçimde ortaya koyulmaya çalışılmış ve bir olay örgüsünün düzenlendiğini veya bir yapı kurulduğunu belirtmiştir. Düzenlenen bu olay örgüsünün belirli kişiye, mekâna ait olmadığı için yeniden yorumlanma ve farklı bağlamlarda yeni anlamlar kazanma özelliğini de yapısında taşıdığını vurgulamaktadır. Tam iletinin öğeleri ile konuşma dilinde kendini doğru olarak ifade etmek isteyen birey için de benzer süreçlerden geçmek gerekir. Örneğin, gözlem yapma, durumu olabildiğince nesnel aktarabilme, düşüncelerini ve duyguları arasındaki bağı kurma ve sonuçta ne istediğini karşı tarafa en uygun biçimde aktarabilme. Adalı'nın (2010) önerdiği kurmaca metinleri okuma teknikleri şunlardır;

Okuma amacını belirleme; Okumaya başlamadan metinden ne almak istediğine karar verme.

- *Tahmin etme*; metinde anlatılan sürecin geleceğine ilişkin tahmin,
- *Olayları zihinde canlandırma*; metindeki ayrıntılardan yola çıkarak hayal gücü ve deneyimlerle birleştirilerek okunanları zihinde yeniden oluşturmak,
- *Sorgulama*; metinde aslında ne anlatıldığı, ana tema üzerine eleştirel bakı açısı
- *Kapalı noktaları açıklığa kavuşturma*; metinde şaşırtan unsurları, anlaşılmayan olguları gerek sorular sorarak, gerekse o bölümü yeniden okuyarak anlamlandırmaya çalışma.
- *Sonuçlar çıkartma*; Metindeki ipuçlarından yararlanarak sözcüklerle anlatılanın ötesine geçip yazarın ima ettiği ayrıntıları görme, söylenenden söylenmeyeni çıkarma.
- *Sonuca varma*; Ayrıntılardaki parçaları bir araya getirerek yeni ve belki farklı bir yapı oluşturma.

1.2. Dilin Gücü

Kişinin konuşması esnasında kullandığı dil dikkatle incelendiğinde, o kişinin içsel süreçlerin derinlemesine anlaşılmasını mümkün olabilmektedir. İnsanlar kişiler arası iletişimlerinde kelimeleri görsel, işitsel veya kinestetik içerikte kullanır. Psikolojik danışma oturumlarında psikolojik danışman ve danışan, duygusal paylaşımın yoğun olduğu bir etkileşim yaşar. Bu etkileşimde, psikolojik danışman ve danışan arasında geçen sözel ifadeler önemlidir. Danışan, içinde bulunduğu durumu ve davranışlarını anlatırken kesin tanımlar kullanabilir. Bunun tersi olarak aktarmak istediklerini bir türlü net ve kesin olarak ifade edemeyebilir. Psikolojik danışman, danışanın konuşulan temaları hangi noktada değiştirdiğine dikkat etmelidir. Bazı danışanlar öncelikle işitsel (duydum, ses gibiydi, tartışmak, çağırmak vb.), görsel (gördüm, benziyordu, bakmak, seyretmek, benziyordu vb.) veya kinestetik (dokunmak, hissettim, iletmek, destek vb.) kelimeler kullanırlar (Selçukoğlu, 2006; Walter ve Bayat, 2003).

1.3. Bilişsel yaklaşım ve iletişim unsurlarının kesiştiği noktalar

Bilişsel yaklaşımın başlıca amacı,, davranış ve bilişi bir çatı altında toplayarak bunlardaki değişiklikleri incelemektir. Danışma sürecinde, problem gözlenir ve nasıl ortaya çıktığı, hangi yöntemlerin daha etkin olduğu anlaşılmasına çalışılır. Yaklaşımın temel amacı, danışanın probleminin davranışsal, duygusal, bilişsel ve sosyal açıdan doğasını anlayarak çözüme katkıda bulunmaktır (Capuzzi ve Gross; 1999). Bilişsel yaklaşım insana fizyoloji, biliş, davranış ve duygu olarak dört farklı yönden yaklaşır. Ör: “Rapor yazmaya başlarken geriliyorum.” (fizyoloji). “Bu, iyi bir rapor yazamayacağımı düşünmeme yol açıyor.” (biliş). “Bu düşünce de kendimi kaygılı hissetmeme neden oluyor.” (duygu). “Bu da kalemı bırakıp yürüyüşe çıkmama neden oluyor” (davranış) (Woolfe ve Dryden, 1998).

Bilişsel kurama göre bilişler dış ve iç dünyadan gelen uyarınları algı süreçlerine dönüştürür. Sonra bunları belirli bir düzen ve bütünlük içinde işler; değerlendirir yani anlamlandırır ve depolar. Daha sonra belleğe çağırır; anımsar ve yeniden değerlendirir. Dış dünyanın algılanması, algıların seçimi ve elemesi, algılanan uyarınlara yorumlanması ve bunlara anlam verilmesi gerçek ve nesnel uyarınlardan daha çok birey tarafından yaşanan bilişsel süreçlere bağlı olmaktadır. Tıpkı kurmaca metinlerde yapıldığı gibi.

1972 yılında Beck, “Bilişsel Çarpıtmalar Modeli” diye adlandırılan kuramında, depresyonun oluşumunda öncelikle bilişlerin etken ve duygulanım bozukluğunun da bir sonuç olduğunu ileri sürmüştür. Bu yaklaşımda odak noktası; davranışın kendisinden çok onu ortaya çıkaran, yönlendiren ve pekiştiren iç faktörlere yönelmiştir (Kuzgun, 1991). Buna göre; tüm psikolojik bozuklukların altında yatan ortak mekanizma, danışanın ruhsal durumunu ve davranışlarını etkileyen çarpıtılmış ya da işlevsel olmayan düşüncelerdir. Bu düşüncelerin gerçekçi bir şekilde yeniden değerlendirilip değiştirilmesi, duygularda ve davranışlarda düzelmeler sağlar. Daha kalıcı düzelmeler ise danışanın işlevsel olmayan temel inançlarının değiştirilmesine bağlıdır (Beck, 2001).

1.3.1. Atılganlık tarz

Duygu,, düşünce ve istekleri ifade etmeyi ve başkalarının hakkını çiğnemenen, kendi yasal haklarınızı korumayı öğretir. Kendini ortaya koyabilme, doğuştan gelen bir kişilik özelliği değil sonradan öğrenilebilen bir toplumsal davranıştır. Kendini ortaya koyabilmeyi öğrenmek, sürekli olarak kendini ortaya koyacak şekilde davranmak gerektiği anlamına gelmez. Saldırganca davranmanın tamamen yerinde olduğu zamanlar vardır; hayatımız ya da sahip olduklarımız tehdit altında olduğu zamanlarda olduğu gibi (Yeşilyaprak, 2001).. Edilgen davranmanın tamamen yerinde olduğu zamanlar da vardır; bir yargıcın sizi uyardığı zamanlar gibi. Kendini ortaya koyabilme eğitiminde ilk adım; kendini ortaya koyabilen, saldırgan ve edilgen davranışlar arasındaki farkları ayırt etmeyi öğrenmektir.

1.3.2. Edilgen Tarz

Duygu, düşünce ve isteklerin doğrudan ifade edilmediği tarzıdır. Ya dolaylı yönden (kaşları çatarak, ağlayarak, mırıldanarak) ifade etmeye çalışılır; yada duygu ve istekleri tamamen içe atılır. Bu tür konuşma biçiminde, yumuşak, zayıf, hatta bocalayan bir ses tonu vardır. Göz teması kurmak zordur . Genellikle “yani” ve “bilirsiniz” gibi ifadeler kullanılır (Kaya, 2017).

1.3.3. Saldırgan Tarz

Ne düşünüldüğü ve ne hissettiğini söyleme becerisine sahip olmayanların kullandığı tarzdır, ve bu bir başkasının hakları ve duyguları pahasına yapılır. Cümleler genelde “sen” diye başlar ve “daima” “asla” gibi mutlak ifadeler kullanılır.

Saldırganca davrandığınızda, üstünlük ve güç havası içinde hareket etme eğiliminde olunur (Hasta, 2017).

1.3.4. Kendini Ortaya Koyabilen Tarz

Bu tür bir iletişim kurulduğunda, duygu, düşünce ve istekler ile ilgili dolaysız ifadeler kullanılır..Haklar savunulurken başkalarının haklarını da gözetenir. Empati ve kendinden emin bir güçlülük havası taşınır. Ses rahat, iyi ayarlanmış ve sağlamdır. Doğrudan göz temasından rahatsız olunmaz. Bir şey söylemek istediğinizde sorular sorulmaz doğrudan ifade edilir.. İletilerinizin kendi içinde tutarlıdır. Çifte iletiler yoktur. İstek ve duygular açıktır.. Gözlem ve düşünceleri birbirinden ayrıştırılabilir.. Bir defada yalnızca tek bir şeye odaklanılır (Traş, Arslan ve Taş,2011).

2. KENDİNİ İFADE ETME

Kendini ifade etmenin dört önemli aşaması vardır: gözlem, düşünce, duygu ve gereksinimdir.

Gözlem: Duyularımızın bize söylediklerini bildirmek anlamına gelir.

Düşünce: Duyduklarınızdan, okuduklarınızdan ve gözlemlediklerinizden çıkardığımız sonuçlar ve çıkarımlardır. Örn. “onunla görüşmeyi bırakmakla hata ettin (yargı)” “karısından korkuyor olmalı, onun yanındayken her zaman gergin görünüyor (kuram)” gibi.

Duygular: Başkalarının bizi nelerin kızdırdığını, nelerin korkuttuğunu ve nelerin mutlu ettiğini bilmelerine izin vermektir. Yani bir tür kendini açmadır. Örneğin; “Elif’i özledim, o Antalya’ya tayin olup gittiğinde gerçek bir kayıp yaşadım” /

“seni hayal kırıklığına uğrattığımı hissediyorum ve bu beni gerçekten üzüyor” /

“Evde yalnız başıma oturuyor, belkemiğimde inip çıkan ürpertiği hissediyor ve bu kaygı dalgasını görüyorum”/

“Seni gördüğümde mutlulukla ışıldıyorum. Bu inanılmaz duygu telaşını hissediyorum” /

“Kendi tepkilerimi gözden geçiriyorum ve kendimi şaşkın ve biraz kırgın hissediyorum”

Gereksinimler: Bizim ne istediğinizi bizden başka kimse bilemez. Arkadaşlarımızın ve ailemizin, bizim ne istediğimizi bilecek kadar duyarlı ve geleceği görebilen insanlar olmasını ümit ederiz. “Beni sevseydin, neyin yanlış gittiğini görürdün” gibi bir ifade, bir şey istemenin kötü olduğunu düşündüğünüz için, gereksinimlerinizi çoğunlukla kızgınlık ya da gücenme maskesi altında ifade etmenin örneklerinden birisidir. Kızgınlık şunu söyler: “Ben sormakla hatalıyım ve sen de beni sormak zorunda bıraktığın için hatalısın.”

Gereksinimlerimizi ifade etmediğiniz bir yakın ilişki kurmaya çalışmak, direksiyonsuz araba kullanmaya benzer. Bazı ifadeler:

“Saat yediden önce evde olabilir misin? Bir filme gitmeyi çok istiyorum”./

“Çok yorgunum. Bulaşıkları yıkayıp çocukları yatırır mısınız?”/

“Birlikte oturup bununla ilgili çalışabilmemiz için sana zaman ayırmalıyım”/

“Bana biraz sarılır mısınız?”

Aşağıdaki örnek karışık bir iletini nasıl daha uygun bir iletme döndüğünü gözler önüne sermektedir.

“Neden bir değişiklik yapıp da biraz olsun insan gibi davranmıyorsun?”.

Bu iletide, gereksinim bir yargılama (düşünce) ile karışmıştır. Tam bir ileti şu şekilde olabilirdi: “Çok az konuşuyorsun ve konuştuğunda da alçak ve tekdüze bir sesle bunu yapıyorsun (gözlem). Bu bana, senin umursamadığını ve hiçbir duygun olmadığını düşündürüyor (düşünce). İncinmiş hissediyorum (duygu), senden gerçekten istediğim şey benimle konuşman (gereksinim).” (MacKay, Davis ve Fanning,2006)

Yukarıdaki örnek cümlede de görüldüğü gibi, birey bu tür bir dil kullandığında kendini en uygun biçimde karşıdaki bireye ifade edebilmektedir. Daha anlaşılır ve açık olan bu tarz atılğan bir bireyin göstermiş olduğu kararlılığı yansıtmaktadır (Kelleci, AVCI, Erşan, ve Doğan, 2014). *MacKay, Davis ve Fanning,(2006) arkadaşlarının kendini ifade etmenin dört biçimi olarak tanımladıkları bu tarz aslında literatürde atılğan tarz olarak bilinen bu tarzın biraz daha bütünleştirilmiş bir uyarlamasıdır* denilebilir.

4.Tartışma

Bilişsel yaklaşım ve tam ileti uygulamalarının eğitim ortamlarında gerek derslerde gerekse rehberlik programlarında ele alınabileceği görülmektedir. Türkçe metinleri incelemekte olan bir sınıf öğretmeni aynı zamanda sınıfındaki öğrenlerin bu metinler üzerinden düşünce ve duygu düzeylerine dair bilgi toplama sürecine de girebilir. Ayrıca tam iletinin öğeleri ile konuşma dilinde kendini doğru olarak ifade etmek isteyen birey için de benzer süreçler söz konusudur. Örneğin, gözlem yapma, durumu olabildiğince nesnel aktarabilme, düşüncelerini ve duyguları arasındaki bağı kurma ve sonuçta ne istediğini karşı tarafa en uygun biçimde aktarabilme (Kaya, 2017).

Çatışma çözüme ya da uzlaşma psikoeğitim programı düzenlemek isteyen bir alan uzmanının bu anlamda yararlanacağı temel yapı, duygu ve düşünce arasındaki bağı görmek ve bu konuda danışanlarına farkındalık kazandıracak programlar planlamaktır. Ancak bu şekilde arkadaşına yaşadığı düşmanlığın aslında kendi içsel süreçlerinde ve düşüncelerinde yeniden yapılandırmayı bekleyen bir durum olduğu konusunda ikna olabilecektir (Metin, 2011; Çetinkaya,2013).

Kişilerarası ilişkilerle ve bilişsel duygu düzenleme arasındaki ilişkiyi gösteren pek çok çalışmaya rastlamak mümkündür. İlişkilere ilişkin bilişsel çarpıtmalar, ilişkiye dair inançlar, kişilerarası öfke, kişilerarası ilişkiler, problem çözüme ve evlilik çatışması (Erok, 2013), lise öğrencilerinde kişilerarası ilişki tarzlarının yordayıcıları (Erozkan, 2009), yetişkinlerde bilişsel duygu düzenleme, kişilerarası ilişki problemleri, sürekli öfke ve öfke ifade tarzları arasındaki ilişkiler (Sepetçi, 2019), gibi çalışmalara rastlamak mümkündür. Hazar (2006), çalışmasında kişilik ve iletişim tipleri arasındaki ilişkiye bakmış ve bilişsel duygu düzenlemenin kişilikle ilişkisi ve yeniden yapılandırmadaki roller üzerinde durmuştur.

Atılğan tarz yerine kendini ifade etmenin dört unsurunu içeren uygulamaların eğitim ortamlarında, danışma uygulamalarında ele alınması ile hem iletişim hem de bireyin kendini tanıma sürecine oldukça önemli bir değer katılacağı açıktır. Zira, neredeyse tüm duygusal sorunların kişilerarası ilişki problemlerinden çıkmaktadır (Bilen, 2019; Çolakoğlu, 2012). Bu bakış açısına göre eğitimcilerin ve danışmanlık uygulayıcılarının bireyi topluma daha uygun birey haline getirmek için bu bakış açısını hayata geçirmeleri yerinde olacaktır. Diğer yandan Türkçe derslerinde metin incelemeleri ve kurmaca metin incelemeleri de öğrencinin başka birinin gözünden kendini tanıması ve değerlendirmesine zemin hazırlayabilir. Bir metnin incelenmesi, metindeki kurmacanın çözümlenmesi öğrencinin bakış açısında farklılaşmalar yaratabilir (Yener, 2006; Karasakaloğlu ve Bulut, 2012)

Ülkemizde yukarıda sözü geçen çalışma ve yaklaşımların psikolojik danışma ve psikoterapide, derste öğretmen öğrenci ilişkilerinde, sınıfta rehberlik uygulamalarındaki yerinin ve etkilerinin yapılacak araştırmalarla ortaya çıkarılması ve ampirik bulgularla desteklenmesi gerekli görülmektedir. Özellikle meta-analiz çalışmaları ile eğitim ortamlarında bilişsel duygu düzenleme ve iletişimin tüm unsurlarının nasıl işlev gördüğü üzerinde durulabilir. Diğer yandan deneysel çalışmalar, hem kesitsel hem de boylamsal desenlerle, durum, düşünce, duygu ve gereksinim öğelerinin tam iletilerdeki değişimini kanıtlayan çalışmalar düzenlenebilir.

KAYNAKÇA

- Adalı, O. (2010). Etkileşimli ve Eleştirel Okuma Teknikleri. İstanbul: Toroslu Kitaplığı.
- Aktaş, Ş. (2009). Edebi Metin ve Özellikleri. Atatürk Üniversitesi *Türkiyat Araştırmaları Enstitüsü Dergisi*, 39, 187-200.
- MacKay, M.; Davis, M.; Fanning, P. (2006) İletişim Becerileri, HYB; Ankara
- Adams, S., Kuebli, J., Boyle, P. A., & Fivush, R. (1995). Gender differences in parent-child conversations about past emotions: A longitudinal investigation. *Sex roles*, 33(5-6), 309-323.
- Anderson, K. J., & Leaper, C. (1998). Emotion talk between same-and mixed-gender friends: Form and function. *Journal of Language and Social Psychology*, 17(4), 419-448.
- Beck, J.S. (2001). Bilişsel Terapi-Temel İlkeler ve Ötesi. (Çev: Şahin, N.S.). Ankara: *Türk Psikologlar Derneği Yayınları*, No:22.
- Bilen, B. M. (2019). *Psikopatolojik belirtilerin; kişilerarası ilişki tarzları ve temel kişilik tipleri yönünden incelenmesi* (Master's thesis, Işık Üniversitesi).
- Capuzzi, D.&Gross, D. (1999). Counseling and Psychotherapy. USA: Prentice Hall.
- Çetinkaya, Ş. (2013). Lise öğrencisi erkek ergenlerde problem çözme eğitiminin; problem çözme becerisi, kişilerarası ilişki tarzı ve öfke kontrolü üzerine etkisi (Master's thesis, Adnan Menderes Üniversitesi).
- Çolakoğlu, E. T. (2012). *Genç yetişkinlerde erken dönem uyumsuz şemalar, algılanan ebeveynlik stilleri ve kişilerarası ilişkiler* (Master's thesis, Maltepe Üniversitesi, Sosyal Bilimler Enstitüsü).
- Erok, M. (2013). *İlişkilere ilişkin bilişsel çarpıtmalar, ilişkiye dair inançlar, kişilerarası öfke, kişilerarası ilişkiler, problem çözme ve evlilik çatışması* (Master's thesis, Maltepe Üniversitesi, Sosyal Bilimler Enstitüsü).
- Erözkan, A. (2009). Lise öğrencilerinde kişilerarası ilişki tarzlarının yordayıcıları. *Selçuk Üniversitesi Sosyal Bilimler Enstitüsü Dergisi*, (21), 543-551.
- Hasta, D. (2017). Saldırganlık: Kişilerarası ilişki tarzları ve empati açısından bir inceleme. *Ankara Üniversitesi Sosyal Bilimler Dergisi*, 4(1).
- Hazar, Ç. (2002). Kişilik ve İletişim Tipleri. *Selçuk Üniversitesi İletişim Fakültesi Akademik Dergisi*, 4(2), 125-140.
- Karasakaloğlu, N., & Bulut, B. (2012). Kurmaca Metinlerin Eleştirel Okuma Becerisini Geliştirme Aracı Olarak Kullanılması. *Buca Faculty of Education Journal*, (33), 95-109.
- Kataoka, K. (2003). „Emotion and youth identities in personal letter writing.“. *Discourse constructions of youth identities*, 110, 121.
- Kaya, A. (2017). Kişilerarası ilişkiler ve etkili iletişim. *Pegem Atf İndeksi*, 1-343.
- Kelleci, M., AVCI, D., Erşan, E. E., & Doğan, S. (2014). Bilişsel davranışçı tekniklere dayalı öfke yönetimi programının lise öğrencilerinin öfke ve atılganlık düzeylerine etkisi. *Anatolian Journal of Psychiatry/Anadolu Psikiyatri Dergisi*, 15(4).
- Kristiansen, T. (2003). The youth and the gatekeepers. *Discourse constructions of youth identities*, 110, 279.
- Kuzgun, Y. (1991). Psikolojik Danışma ve Rehberlik. Ankara: OSYM Yayınları

- Metin, H. (2011). Empatik İletişim Ve Yönetişim. *Journal of Communication Theory & Research/İletişim Kuram ve Araştırma Dergisi*, 2011(32).
- Selçukoğlu, Z. (2006). Bilişsel yaklaşım temelli psikolojik danışma sürecinde danışman ve danışanın sözel ve sözel olmayan davranışları üzerine nitel bir araştırma (Doctoral dissertation, *Selçuk Üniversitesi Sosyal Bilimler Enstitüsü*).
- Sepetçi, M. (2019). Yetişkinlerde bilişsel duygu düzenleme, kişilerarası ilişki problemleri, sürekli öfke ve öfke ifade tarzları arasındaki ilişkiler (Master's thesis, *Maltepe Üniversitesi, Sosyal Bilimler Enstitüsü*).
- Shimanoff, S. (1985). Expressing emotions in words: verbal patterns of interaction. *Journal of communication*, 35(3), 16-31.
- Shimanoff, S. B. (1983). The role of gender in linguistic references to emotive states. *Communication Quarterly*, 31(2), 174-179.
- Taş, Z., Arslan, C., & Taş, A. M. (2011). Öğretmen adaylarında mizah tarzları, problem çözme ve benlik saygısının incelenmesi. *Uluslararası insan bilimleri dergisi*, 8(2), 716-732.
- Walter, J.&Bayat, A. (2003). "Neurolinguistic Programming: Verbal Communication". *Student BMJ*, 11-163.
- Yener, M. (2006). Çocuklar İçin Üretilen Edebiyat Kitaplarına Farklı Bakış Açılarında Çözümlemeci Bir Yaklaşım: Masal, Öykü Ve Şiirlerle Duygu Eğitimi. *İ. Ulusal Çocuk Ve Gençlik Edebiyatı Sempozyumu*, 149.
- Yeşilyaprak, B. (2001). Duygusal zekâ ve eğitim açısından doğurguları. *Kuram ve Uygulamada Eğitim Yönetimi Dergisi*, 7(1), 139-146.

TOPLUMSAL BİR SORUN OLAN SALGIN HASTALIKLARIN SANATTA YANSIMASI VE COVID-19 SALGINININ SANAT VE TASARIMA İLK YANSIMALARI

Begüm Eken¹

¹Dr. Arş. Gör. Begüm Eken, Illinois University, The United States, phillsmith41@gmail.com

Öz

2019 yılının sonlarında başlayarak tüm dünyayı çok kısa bir sürede etkisi altına alan ve neredeyse yüz yıllardır ilk defa sadece belli bir bölge için değil global ortak bir tehlike haline gelen Covid-19 virüsü, sağlık için yarattığı tehlike ve belirsizlik bir yana bireylerin sosyal yaşamlarında da köklü değişikliklere sebep olmuştur. Covid-19 küresel olarak insanları tek bir duygu çatısı altında toplamıştır. Büyük bir endişe, korku ve belirsizlik dalgası pandeminin ilan edilmesinden bu yana hayatları etkilemeye başlamıştır. Bu sebeple sanatın iyileştirici, birleştirici ve unutturucu etkisi belki de son zamanlarda hiç olmadığı kadar ihtiyaç haline gelmiştir. Neredeyse her sektörde virüsün ekonomik ve toplumsal etkilerinin hissedildiği pandemi sürecinde serbest sanatçılar ve sanat galerileri de bu süreçten ekonomik açıdan olumsuzluk etkilenenler arasında yerlerini almıştır. Fakat sanat krizlerden ve buhranlardan beslenir. Her koşul altında yine araştırmaya ve üretmeye devam eden sanatçılar bu süreci bir ilham kaynağı ve dünyanın sesi olabilecek bir ifade biçimi olarak değerlendirmektedir ve bu süreçte dünyada bir fark yaratabilecek sese sahiptir. Sanat yapıtları insanlık tarihinde bir çok noktada belge niteliği taşımaktadır. Belli dönem ve zamana ait tarihsel olaylara ışık tutar ve neredeyse bir zaman tüneli görevi görerek kişide empati duygusunu güçlendirerek, kişiyi o zamana taşırlar. Bu çalışmada tarihte, kolera, veba ve İspanyol Gribi gibi diğer salgın dönemlerinde üretilen, salgın etkisi taşıyan sanat eserleri ile birlikte Covid-19 döneminde üretilen çağdaş sanat örnekleri incelenmiştir. Yeni çağın avantajları ve gelişmiş teknoloji dışında bakıldığı zaman 21. Yüzyıl insanının salgın gibi kitlesel çaresizlik anlarında yaşadığı korku ve endişeleri orta çağ insanından çok da farklı değildir.

Anahtar Kelimeler: Pandemi Sanatı, Salgın Hastalıklar, Edvard Munch, Covid-19 Sanatı.

Abstract

For the first time in a hundred years, starting in late 2019, the Covid-19 virus has affected the whole world in a very short time and has become a global threat causing radical changes in individuals' social lives. Covid-19 has gathered people globally under one umbrella: a wave of great anxiety, fear and uncertainty has affected lives since the pandemic was announced. For this reason, the healing, unifying and forgetting effect of art has become a need more than ever. During the Covid-19 outbreak, in which the economic and social effects of the virus are felt in almost every sector, free artists and art galleries were also among those affected negatively from this process. But art is also fed by crises and depressions. Artists, who continue to research and produce under all circumstances, consider this process as a source of inspiration and a form of expression that can be the voice of the world, and they have a voice that can make a difference in the world. Works of art are documents of human history. It sheds light on the historical events of a certain period and time and acts almost like a time warp. Art strengthens the feeling of empathy in people and takes the spectator to that time. In this study, examples of Covid-19 inspired contemporary art and artworks produced inspired by cholera, plague and other epidemic outbreaks such as Spanish Flu are discussed. When looked outside of the advantages and smart technology of the new age and through art, the fears and worries experienced by the 21st century people in moments of massive helplessness such as the pandemics were not entirely different from the medieval people.

Keywords: Pandemic Art, Infectious Diseases, Edvard Munch, Covid-19 Art.

1. GİRİŞ

İnsanoğlu olayların ve gidişatın mümkün olduğunca kendi kontrolü altında olmasına alışmıştır. İnsan planlar, organize eder, nerede ne zaman olacağına dair tahminlerde bulunur ve aslında bu, kişide bir güvenlik hissi uyandırır. Diğer yandan belirsizlik duygusu da kişi üzerindeki stres düzeyini artırmakta ve kaygı bozukluklarına sebep olabilmektedir. Çünkü belirsizlik anlarında kontrol edilebilecek bir durumun olmaması ve oluşan belirsizlik insanların zaman zaman en kötüyü düşünmelerine yol açmaktadır. Covid-19'un yaratmış olduğu bilinmezlik de yeni bir olgu ile karşılaşmış ve hazırlıksız yakalanmış olmanın da etkisi ile kişilerin stres seviyesini arttırmıştır. Bu stresi azaltmak ve belirsizlikle başa çıkmak için rahatlatıcı aktiviteler, birlik ve bütünlük hissi oluşturmak gibi belirli öneriler bulunmaktadır (Khan, 2020). Sanat da, birleştirici ve bütünleştirici etkisi sayesinde her zaman insanların bir sığınağı, kaçış noktası veya kendini ifade etme biçimi olmuştur.

Covid-19 son yüzyılda dünyanın geçirdiği en yaygın salgın hastalık olarak kayıtlara geçmiştir. 1918 yılında başlayan ve yaklaşık olarak ortalama 50 milyon insanın ölümüyle sonuçlanan İspanyol Gribi'nden sonra dünyanın yaşadığı en büyük pandemidir. Yeni Koronavirüs, şu anda hayatta olan bir çok kişi için daha önce eşi benzeri görülmemiş bir sağlık tehdidi olmakla beraber toplumları, uzun bir dönemdir hiç deneyimlenmemiş bir sosyal mesafe ve izolasyon süresine katlanmak zorunda bırakmıştır. Bu izolasyon ve yalnızlık döneminde etkinlikler bireyselleşmiş, internet ve teknoloji toplumlar için eskisinden daha da hayati bir yer edinmiştir. Diğer yandan bu izolasyon ve bireysellik döneminde sanat, insanları birbirine bağlayıp eski bağlıklarımızı hatırlatabilecek güce sahiptir. Covid-19 tehdidi tüm dünyayı etkisi altına aldığı iptal olan ve gerçekleşmeyen bir çok sanat etkinliği de olmuştur. Fakat şimdilerde pandemi tehdidinin dünyadaki tüm insanlar için bir gerçeklik haline gelmesi ile birlikte, pandemi tehdidine cevap verecek nitelikte, yeni eserlerin ve sanatın kaosun içinden doğduğu görülmektedir.

Geçmişten beri edebiyat ve sanat çevrelerinde "Sanat toplum için mi vardır, yoksa sanat, sanat için mi vardır?" tartışmaları yapılmaktadır. Bu konuda bazı düşünür ve teorisyenler sanatın toplum için olduğunu ve toplumun sorunlarını yansıtmaya gerektiğini, gündemden etkilenerek sürekli kendini geliştirmesi ve güncel konuları ilgilendirecek bir söylemi olması gerektiğini savunurlar. Bazı düşünürler ise sanatın sadece sanat için var olduğunu ve topluma karşı bir söyleminin olması gibi bir sorumluluğu olmadığını savunurlar. The Royal Danish Academy of Fine Arts dekanı Kirsten Langkilde, sanatın günümüz değer tartışmalarında önemli ve hayati bir rolü olduğunu vurgulamaktadır. Langkilde sanatın toplumun yararına olması gerektiğini "...Sanatçı elbette kendi gerçekliğini ortaya koyar ama sanatın rolü aynı zamanda toplumun belli taraflarını da yansıtabilmektedir... ..Yeni sanat, genç nesiller için geçerli olan değerleri temsil etmektedir. Bu durum da, onları gerçekten dinlemek, görmek ve mümkün olduğunca kendilerini ifade edebilmelerini sağlayan araçlar vermeyi çok önemli kılmaktadır. Toplumun hayrı için." sözleriyle savunmuştur (Stein, 2019). Marksistler de aynı şekilde, sosyalist mesajı iletmeğe uğruna sanatın siyasileştirilmesi gerektiğini savunmuşlardır (Moir, 2017).

Sanatçıların bu zamanda 'sanat toplum içindir' düsturunu benimseyerek toplumun yararına olabilecek ve toplumun moralini yükseltip daha olumlu bir ruh hali yaratabilecek eserler üzerine çalıştıkları dikkat çekmektedir. Delhi merkezli bir sanatçı olan ve pandemi süreci ile alakalı bir sanat projesine başlamış olan Akhlaq, "Bu pandemi sanat projesi farkındalık yaratmak, yaymak ve aynı zamanda toplumun moralini yükseltmeyi amaçlıyor. Henüz projenin ilk aşamasındayız ve nasıl büyüdüğünü göreceğiz. Aynı zamanda sanat eserlerimi temel sosyal haklardan mahrum kişilere yardım amaçlı satarak destekte bulunuyorum" demiştir (Lal, 2020). Diğer yandan geçmişte de görülmüştür ki salgınlar toplumların yaşayış şekillerini ve alışlagelmiş örüntüleri kökten değişikliğe uğratmaktadır. Sanat dalları da bu değişimden kuşkusuz ki etkilenecektir. 2020 yılından önce sokak sanatı, toplu sanat gösterileri, canlı performanslar, tiyatro, sinema, galeri ve müzeler gibi çoğu zaman kalabalık mekanlarda sanatı deneyimlemek mümkündür. Covid-19 ile birlikte toplu yapılan bir çok etkinlik gibi sanat etkinlikleri de kesintiye uğramıştır ve normalleşme sürecinden sonra bile aylardır evlerinde izole bir hayat yaşamış olan insanlar için kalabalık ortamlarda yapılacak bu etkinlikler eski cazibesini muhtemelen kaybedecektir. Bu durumda sanatın bir değişime uğraması ve kendisine yeni ifade biçimleri bulması öngörülmektedir.

2. SALGIN HASTALIKLAR DÖNEMLERİNDE SANAT ÜRETİMİNE KISA BİR BAKIŞ

Sanatın yaşamın kendisinden beslenmesi ve hayatın içinden izler taşıması, çoğunlukla karşılaşılan bir olgudur. Sanatçılar sıklıkla empati yaparak kendi yaşamları ve dünyada olan biten ile ilişkilendirdikleri temalar üzerinde yoğunlaşır ve buralardan ilham alırlar. Bunlar sanatçının kendi gerçekliğini oluşturan çevresinde deneyimlediği ölüm, hastalıklar, sakatlıklar olabildiği gibi toplumun çoğunluğunu etkileyen salgınlar, bulaşıcı hastalıklar da

olabilmektedir. Sanat eseri yaşamın bir yansımasıdır ve her zaman da öyle olmaya devam edecektir. Sanat çevresinden etkilenir, çoğalır ve bir sese sahip olur. Bilim ve sanat her ne kadar ayrı çalışma alanları gibi görünseler de çoğu zaman iç içe geçmiş disiplinlerdir ve birbirine her zaman ilham kaynağı olmuştur. Birleştikleri en önemli nokta, insanlığın etrafındaki dünyayı anlama ve tanımlama çabasıdır. Konular ve yöntemler farklılık gösterse ve hedef kitleler yer yer ayrılmış olsa da temeldeki hedefleri ve motivasyonları benzerdir. En temel insani ihtiyaçlardan biri belki de anlamak ve anlatmaktır. Bilim ve sanat bu noktada kesişmektedirler.

Dolayısıyla, bilimi doğrudan etkileyen dönemlerde sanat her zaman dönemi destekleyen ve zenginleştiren bir görsel unsur olmuştur. Orta çağ ve öncesinde görsel sanatlar insanın anlama ve anlatma ihtiyacını çok büyük ölçüde karşılamıştır. Güncel konuların bir yansıması ve bir ifade biçimi olarak görsel sanatlar her zaman hayattan esin kaynağı bulmuştur. Tarihte toplumların yüzleşmek zorunda kaldığı salgın hastalık dönemleri incelendiği zaman özellikle veba dönemlerinde salgınlar ve ölümün tema olarak bir çok kez işlendiği görülmüştür.

Salgın hastalıklar hangi dönemde olursa olsun hayatı neredeyse her yönü ile değiştirmiş ve sanat üretimi de bu değişimden etkilenmiştir. Salgın dönemlerinde üretilen sanat eserleri incelendiğinde, bu yapıtların belli amaçlarda sınıflandırılabilirdiği görülmektedir. Bu dönemde üretilen eserler bu makalede pandemi sanatı olarak adlandırılacaktır. Pandemi sanatının bazıları veba, cüzzam, kolera gibi salgınların korkunç yüzünü tam bir orta çağ yaklaşımıyla ortaya koyan ve salgının tek gerçeği olan ölümü gösteren çalışmalardır. Hatta bu alanda yapılmış ilk eserlerin incelemelerinde bu hastalıkların ilahi güç tarafından dünyaya bir ceza olarak gönderildiğine dair inanışlar olduğu görülmektedir. Hastalıkların, yozlaşan ve günahkar insanları hedef olarak aldığına inanılmaktadır ve cezaları da ölümdür ve bu kişilerin ölümden sonra bile sonsuza kadar lanetlenmiş olduğuna inanılır. Bazı sanat eserleri, salgının kişi ve toplum üzerindeki psikolojik etkilerinden esinlenerek karamsar bir tavır sergileyerek belki daha soyut fakat bir o kadar etkili görsel çalışmalarından oluşmaktadır. Toplumun içinde bulunduğu korku, salgının yaydığı dehşet ve acı bu eserlerde bariz bir tema olarak işlenmiştir. Diğer grup ise, insanın ilahi bir güce duyduğu ihtiyaç ve umut üzerine yoğunlaşan, genellikle bir Hz. İsa veya azizlik mertebesine ulaşmış kişiler gibi bir kurtarıcının olduğu dinsel içerikli çalışmalardır. Salgın dönemlerinin ve ölümün çaresizliğinin bu dönemlerde üretilen sanat eserlerinin neredeyse hepsinde etkisi olduğu söylenebilir.

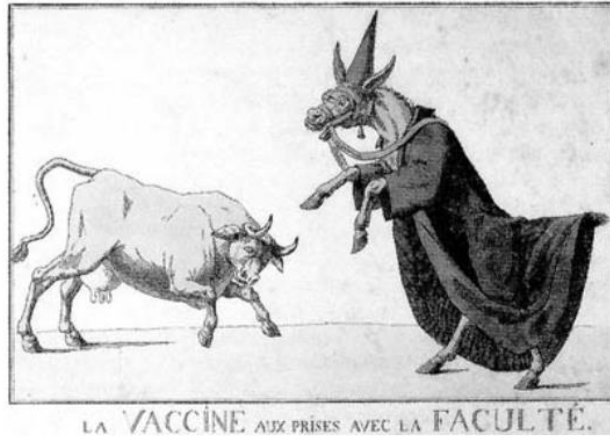

Görsel 1. “La VACCINE aux prises avec la FACULTÉ” (Aşı Akademik Tıp ile Çatışmada).18.yüz yıl sonlarına doğru yapılmış bir gravür. Philadelphia Museum of Art, Ars Medica Koleksiyonu. (Fee & Fox, 1988).

Görsel 1’deki gravür, hicivli bir dilde çiçek hastalığına karşı aşılamanın esası hakkındaki tartışmayı ortaya koymaktadır. Eserde soldaki beyaz boğa; atağa hazır ve kendini savunmaya hazır bir şekilde beklemekte ve toplu aşılamanın faydasını benimseyen destekçi tıp hekimleri temsil etmektedir. Dizginlerinde Hipokrat ve Galen’in isimlerini taşıyan akademik cüppe giymiş olan eşek ise uygun olan tıbbi uygulamadan bir sapma olarak kabul ettikleri ve şiddetle karşı çıktıkları aşılamaı reddeden akademik tıbbın önde gelen hocalarını temsil etmektedir. Bu illüstrasyon, toplum tarafından aşılama hakkındaki tartışmayı ortaya koyacak şekilde mesajını iletmektedir.



Görsel 2. "Death's Dispensary" (Ölümün Dispanseri) 1866 - George John Pinwell. Philadelphia Museum of Art, Ars Medica Collection, (Fee & Fox, 1988).

Tanınmış bir ahşap gravür ve suluboya sanatçısı tarafından yapılan bu etkileyici çizim (Bkz. Görsel 2), 1866'da Londra'da kolera salgını sırasında İngiliz dergisi Fun'da yayınlanan bir illüstrasyon için yapılmış bir taslaktır. 1866 yılında artık çoğu doktor ve halk sağlığı yetkilisi kolera hastalığının su yoluyla bulaştığı konusunda hemfikirtiler. Pinwell eserinde, bir su tulumasının sapını çalıştıran, ve virüs ile enfekte olmuş suyu içen herkese hastalık dağıtan Kolera'nın kendisini iskelet figürü olarak betimlemiştir. Bu eser, o dönem nüfusun farkında olmadan ve bilinçsizce kendilerini hastalığa maruz bırakabileceğinin ve bunun 'su almak' kadar basit bir yol ile olabileceğinin dehşetini gözler önüne sermektedir.

Tüm çağların en dehşet verici salgın hastalığı ise veba olarak kabul edilmektedir (Platt, 1996). Veba, kitleleri diğer tüm bulaşıcı hastalıklardan daha şiddetli vurmuş, tarih boyunca izi sürekli izlenebilir şekilde sürekli batıp çıkmıştır. Ortaya çıkış dönemlerine göre farklı çeşitlerle ve isimlerle anılsa da veba dünyanın başına gelen en ölümcül salgın hastalığı olarak kayıtlara geçmiştir. Veba çeşitlerinin arasında en uzun süren ve en ağır kayıplara sebep olan veba çeşidine Kara Humma, Kara Veba (Black Death) gibi isimler yakıştırılmıştır. Kara Humma, 1347 yılında Avrupa'da başlayan ve 1665 yılına kadar yaklaşık 2 senelik bulaşıcı dönemler ardından ortalama her 20 senede bir tekrar etmiştir. Avrupa'da çoğunlukla Black Death (Kara Ölüm) olarak anılan veba çeşidinin Avrupa ve Avrasya'da 75 - 200 milyon arasında can kaybına yol açtığı hesaplanmaktadır (Platt, 1996). Kara Veba'nın ardından sanatta ve dini motiflerde Ölüm Dansı (Dance Macabre); ölümün canlıları koluna takıp onları cehenneme dans ederek götürmesi ve Ölüm'ün Zaferi (Triumph of Death); ölümün galip geldiği ve gerisinde bir yıkım bıraktığı gibi temalar bir çok sanatçı tarafından ağırlıklı olarak kullanılmıştır. Ölüm'ün Zaferi teması ile resmedilmiş Pieter Bruegel'in yapıtı da buna örnek olarak verilebilir (Bkz. Görsel 3). Bruegel'in çalışmasında açıklamaya ihtiyaç duymayacak kadar açık bir şekilde iskelet ordusunun şehre inip her şeyi yakıp yıkarak galip geldiği ve arkasında bir perişanlık ve yıkım bıraktığı görülmektedir. Bruegel'in veba betimlemesi açıktır: yıkım, açlık ve ölüm.



Görsel 3. The Triumph of Death (Ölüm'ün Zaferi), Pieter Bruegel the Elder, 1562-1563. Kaynak:

<https://www.museodelprado.es/en/the-collection/art-work/the-triumph-of-death/d3d82b0b-9bf2-4082-ab04-66ed53196ccc>

İnsanoğlu içgüdüsel olarak içinde bulunduğu durumu benimsemeye ve yaşamını devam ettirebilmek için tüm koşullara uyum sağlayabilmeye güdümlüdür ve yaşama içgüdüğü en kötü anlarda bile negatiflik yaratan durumu görmeyi reddetme gibi davranışlara yol açabilir. Tarihsel olayları kronolojik olarak arşivleyen Agnolo di Tura anıları ve veba hakkındaki düşüncelerini ve bu dönemde yaşamış ve oğullarını da bu hastalık yüzünden kaybetmiş olmanın ağır psikolojisini şu kelimelerle betimlemiştir; “o kadar çok kişi öldü ki, herkes bunu (veba) dünyanın sonu olacak sanıyordu.. artık kimse kaybettiği yakınlar için göz yaşları dökmüyordu sadece kendi yaklaşan sonlarını bekliyordu... bu koşullar o kadar korkunçtu ki durum hakkında artık eskisi gibi kafa yormuyorum. Bu olaylar hakkında o kadar düşündüm ki artık bunun hikayelerini anlatamayacağım.” (Aberth, 2005:81). Agnolo'nun kayıt altına aldığı bu düşünceleri belki de tarihe bakıldığı zaman veba veya salgın hastalıkların dehşet verici yüzünü gösteren sayısız yapıt olmamasının sebebini açıklar vaziyettedir. Yaşanılan dehşet ve perişanlığın büyüklüğünün yanında şuan salgınla ilişkilendirilebilecek sanat eserlerinin sayısı doğru orantılı değildir. Salgın dönemlerinde sanatın nasıl etkilendiğini anlamak adına inceleme yapılmasına müsaade edecek kadar yapıt olmasına karşın yine de tüm Avrupa'nın nüfusunun yarısının kaybedildiği bir 'kara' dönemde daha fazla salgın temalı işler yapılmamıştır. Bu da vebanın bir noktada hayatın bir parçası olduğu ve sanatçıların da her zaman konu olarak kendilerine bu kötümser günleri animsaticak temaları seçmediğini gösteren dikkat çekici bir unsurdur.

Hatta vebanın kara yüzü karşısında halk kendine bu olaylarla farklı başa çıkma mekanizmaları da geliştirmiştir. 14. yüzyılda Kara Humma tüm Avrupa'yı kasıp kavururken, ölüm korkusu ile tüm dini ihtiyatı da elden bırakan halk, nasılsa hayatta kalamayacaklarını düşünerek son günlerini keyifli geçirmek için evlere kapanıp, kendilerini müzik ve içki ile eğlenmeye vermişlerdir. Bu sırada eskiden çoğunlukla Gregoryen ilahiler gibi sadece dini içerikler için yapılan müzik polifonik müziğe dönüşmüş, dini içeriklerden ayrılarak söz içeren balad tarzı müzik doğmuştur (Ague, 2017). Müziğin tedavi edici etkisi bilim insanları ve uzmanlar tarafından daha önce ortaya atılmış olgulardır. Müziğin bu gibi zorlu ve kasvetli durumlarda birlik ve beraberlik duygusu aşladığı ve moralleri yüksek tutma etkisi olduğu görülmektedir. Tıpkı 14.yüzyıl vebasının yarattığı dehşetten kaçmak ve 'biraz moral' için insanların müziğe sığınması gibi, Covid-19 salgını sırasında da başta İtalya olmak üzere diğer bir çok ülkede karantinadaki insanlar balkonlarından yaptıkları müzik yayınları ve bu sayede yakaladıkları birlik ruhu ile dikkatleri çekmiştir.

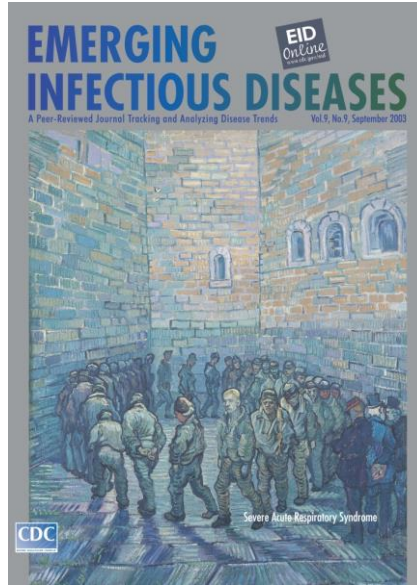

Görsel 4. The Prison Courtyard (Hapishane Avlusu), Vincent Van Gogh, 1890, (Potter, 2003: 1194).

Herhangi bir salgın dönemi ile doğrudan bağlantısı olmasa da Vincent Van Gogh'un "The Prison Courtyard" (Hapishane Avlusu) adlı eseri, umutsuzluğun, kapana kısılmışlığın, izolasyonun ve karantina altında olmanın doğasını yansıtmaya sebebiyle incelenmeye değerdir (Bkz. Görsel 4). Emerging Infectious Diseases (Ortaya Çıkan Salgın Hastalıklar) akademik dergisi her sayısının kapağı için bir sanat eseri seçmektedir. 'Ciddi akut solunum yolu sendromu' sayısı için seçmiş oldukları bu kapak; Van Gogh'un yaşadığı ruhsal sağlık sorunları nedeniyle yatırıldığı ruh sağlığı hastanesinde ikamet ederken çalışmış olduğu bir eserdir. Van Gogh eserinde; kapalı kalmayı ve yaşadığı izolasyonu güzellikten uzak, yüksek tuğla örülü duvarlar arkasında bir tutsak gibi yaşamının depresif ve karanlık yüzünü seyircine göstermiştir. Eser, insan etkileşiminin dış dünya ile tamamen kapalı olduğu depresif bir yalnızlık hissini ifade etmektedir (Potter, 2003, s.1194).

Toplumun genel sağlığını tehlikeye atmamak adına ciddi ruhsal hastalıklar ve bir çok bulaşıcı hastalık için tecrit, karantina ve izolasyon yöntemleri tarihte çok uzun bir süredir kullanılmıştır. Kara veba döneminde insanlar evlerinin kapılarına kırmızı çarpı işaretleri koyarak ve kapılara "Tanrı bize merhamet göster" duaları yazarak kendilerini toplumdaki tecrit etmişlerdir. Karantina, orijinal ismi ile quarantinaro (İtalyanca'da 40 anlamına gelen kelimedenden türetilmiş) kara veba döneminde Venedik limanlarına gelen gemilerin mürettebatlarının şehre girmeden önce izole olarak beklemesi gereken süreye (40 gün) verilen isimdir (Klibanoff, 2020).

"Eski bir mikrop olan bir koronavirüs yeni bir hastalığa, ciddi akut solunum sendromuna sebep olduğunda, hastalığın bilinmeyen doğasına ve bulaşma riskine karşı enfeksiyonun yayılmasını durdurmak için sınırlama ve izolasyon gerektirir. Fiziksel hastalığı önlemek ve kontrol etmek için, virüse maruz kalan ve enfekte olan (SARS durumunda birçok sağlık çalışanı gibi) izolasyonla da yüzleşmek zorunda kalabilir." (Potter, 2003, s.1195). 2003 yılında söylenen bu sözlere bakıldığında aslında ne kadar gerçeğe yakın bir tahmin öne sürüldüğü görülmektedir. 2019 yılının sonlarında başlayan Yeni Koronavirüs dünyayı kitlesel bir bilinmezliğe sürüklemiş, bulaşma oranının yüksek olması sebebiyle etkili olduğu bütün ülkelerdeki toplulukları evlerinde karantina altında kalmaya zorlamıştır.

1918 senesinde 1. Dünya Savaşı sonlarına doğru Alman birliklerinin askeri kamplarında başlayan ve bir senede çoğunluklu olarak tüm Avrupa ve Amerika'ya yayılan influenza salgını savaşın toplam can kaybından daha fazla kayıplara yol açarak 40-50 milyon arasında kişinin ölümü ile sonuçlanmıştır (Oldstone, 2009, s.305). Bu salgın kaynaklarda İspanyol Gribi olarak anılmıştır fakat bunun sebebi gribin İspanya'da başlaması değildir. İspanya bu salgın sürecinde diğer ülkelere kıyasla çok şeffaf bir politika izlemiş ve popülasyonunun çoğunun etkilendiğini açıklamıştır. İspanya'da 170.000 insan bu salgın sebebiyle vefat etmiştir (Oldstone, 2009, s.309).

Avusturyalı Gustav Klimt, Viyana Secession stilini benimsemiş simbolizm akımının öncüsü bir sanatçıdır ve yine Avusturyalı Ekspresyonist Schiele'nin üstadıdır. Egon Schiele, 1918 yılında üstadı Klimt'i İspanyol gribine yakalandıktan sonra ölüm döşeginde resmetmiştir (Bkz. Görsel 5). Bu eser, Schiele'nin son eserlerinden biridir (Potter, 2014, s.172).

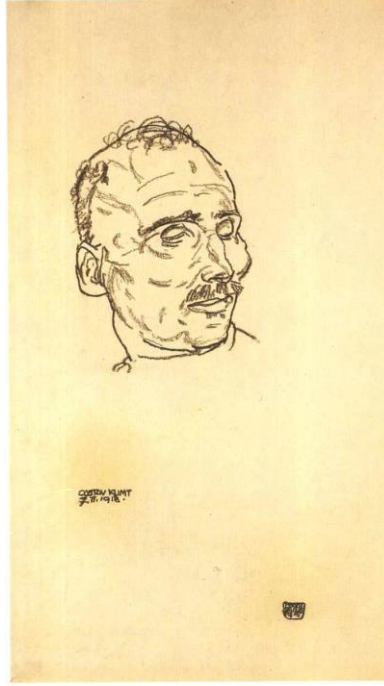

Görsel 5. “Gustav Klimt, dead on his bed” (Gustav Klimt, ölü yatağında” – Egon Schiele – 1918

Kaynak:https://commons.wikimedia.org/wiki/File:Schiele_-_Gustav_Klimt_auf_den_Totenbett_-_1918.jpg

Schiele'nin trajedisi sadece hocasını bu hastalıktan kaybetmekle bitmemiş, 6 aylık hamile eşi Edith Schiele'yi İspanyol gribinden kaybettikten sadece 3 gün sonra kendisi de aynı hastalıktan dolayı vefat etmiştir (Kallir, 2003). Arkasında ekspresyonist akımın önde gelen eserlerinden bir miras bırakmıştır. Kışkırtıcı tarzı ve çoğunlukla erotik içerikli eserleri bir yana, 1918 yılında üzerinde çalıştığı ve ani ölümü ile yarıda kalan kendisi, eşi ve doğmamış çocuğunun otoportresi olan 'The Family' (Aile) isimli tablosu akıldan çıkmayan bir manzara yaratmaktadır. Sadece modellerin çarpıcı çıplaklığı ve Schiele'nin kışkırtıcı ve sıra dışı tarzı yüzünden değil, Avrupa'nın çoğu yerinde pandemi sebebiyle yankılanan, yaşanamamış yaşamların, ulaşılabilen mutlulukların hikayesini anlatmaktadır (Breitnauer, 2019, s. 53).

Eşi gripten ölmek üzereyken hislerini kelimelere dökemeyen Schiele, annesine yazdığı mektupta sakince 'Edit'in hayati tehlikesi olduğunu ve kendisini en kötü senaryo için hazırladığını' belirtmiştir. Fakat acısını ve ruh halini, eşinin son günlerinde çalışmış olduğu eskizlerinde göstermiştir. Her zamanki kışkırtıcı renkleri ve tarzından ve sert köşeli çizgilerinden uzak bu eskizler yumuşak ve romantik hatlara sahiptir (Comini, 1974, s.20). Sade arka plan ve tek renk olan çizim aynı zamanda eşi ile birlikte bulmuş olduğu duygusal olgunluğu da yansıtmaktadır. Bu eskiz Schiele'nin son sanat çalışmasıdır (Görsel 6) (Potter, 2014, s.171).



Görsel 6. "The Family" (Aile) bitmemiş aile portresi – Egon Schiele -1918. Belvedere Museum.
Kaynak:<https://arthive.com/egonschiele/works/165~Family>

İspanyol gribine yakalanıp hayata tutunmakta Gustav Klimt ve Egon Schiele'den daha şanslı olan bir sanatçı Edvard Munch'tur. Munch 1863-1944 yılları arasında yaşamış, Dışavurumcu Norveçli bir sanatçıdır. "Kendimi bildim bileli, sanatımla ifade etmeye çalıştığım derin bir kaygı bozukluğundan mustarıptım. Kaygı bozukluğu ve hastalıklar olmasa, dümeni olmayan bir gemi gibi olurum." (Harris, 2006). Bu sözler, Edvard Munch'un kendisini ve sanatını tanımlarken kullandığı sözlerdir. Munch bir çok sanat eserinde kaygı bozukluğunu ve çevresinde olan biten trajedileri resmetmiştir. Gençliğinde kardeşleri ve annesini de tüberkülozdan kaybeden Munch 'The Sick Child' (Hasta Çocuk) eserinde kardeşini ölüm döşeğinde resmetmiştir. Hastalıklarla çevrili olan yaşamında ilhamını, yaşadığı derin depresyon ve üzüntülerden almış olan Munch, 1918 yılında da İspanyol gribine yakalanmış ve bir süre sonra hastalığı atlattır. Hastalığın etkilerini, hastalık ve iyileşme dönemini resmetmiş olduğu otoportre serisinde göstermiştir (Harris, 2006).

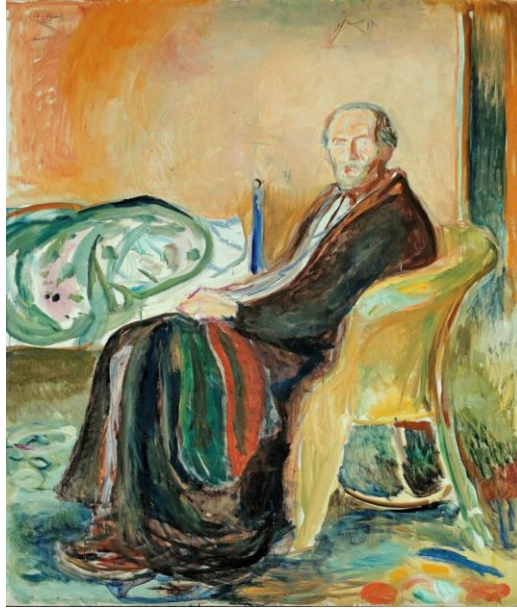

Görsel 7. "Self-Portrait with Spanish flu" (İspanyol Gribi ile Otoportre) – Edvard Munch – 1919 © 2006 The Munch Museum.

"İspanyol gribi ile otoportre" izleyiciye Munch'un zayıflama ve çökme hissini yansıtır. Yorgun ve solgun, hasta odasında izleyiciye bakar, neredeyse duvarın rengi ile aynı olan cilt tonu seyirciye sağlıksız olduğunu belli eder. Gözleri bitkin, ağzı en meşhur tablosu 'The Scream' (Çılgılık) da olduğu gibi aralık, elleri kucağına güçsüzce yerleştirilmiştir. Sarı hasır sandalyesinde, kucağının üzerinde bir battaniyeye bir sabahlık giymiş, yatağının savruk, bakımsız ve içinde yatıldığı bir hasta yatağı olduğunu belli eden bir yatağın yanında oturmaktadır. Sarı sandalyenin canlı parlak renkleri, kırmızı battaniyesi ve mavi karyola, Munch'un hastalıklı ve cansız duruşu ile çarpıcı bir tezat oluşturmaktadır. Hayat olduğu gibi canlı devam ederken Munch hasta, bitkin ve halsizdir. İspanyol gribinin en belirgin semptomlarından biri olan nefes darlığı sebebi ile ağzını açık olarak tasvir etmiş olabilir. Yatağının arkasındaki turuncu ve kırmızı tonlardaki lekeler ise ateşli bir hastalık geçirdiğinin göstergesi iken, Munch'un yataktan kalkabilmiş ve sandalyesinde oturuyor olması da yaşam gücünün hala üzerinde olduğunu gösterir.



Görsel 8. “Self-Portrait After Spanish Flu” (İspanyol Gribinden Sonra), Edvard Munch – 1919-1920. © 2006 The Munch Museum.

Görsel 8’de görülen “İspanyol Gribinden Sonra Otoportresi”nde ise artık yatak kıyafetleri ile değil tamamen giyinmiş bir Munch görülmektedir. Yataktan kalkmış ve uzaklaşmış, sandalye boş, bu sebeple hastalığını gerisinde bırakıp gücüne kavuştuğu sonucu çıkarılmaktadır. Fakat duruşu ve sarkık omuzları geçirdiği hastalığın izlerini taşımaktadır. Yüzü hastalıktan dolayı yıpranmış, yorgun, tıraşsız ve dağınık saçlı hali, vücudunun adeta bir savaştan çıkmasını andırmaktadır. Bakışları bitkin ve çökmüş fakat aynı zamanda da yüzünde bir evvelki tabloda olmayan bir hayat belirtisi olarak zengin renkler kullanılmıştır. Açık pencereden giren gün ışığı, duvardaki kitaplar ve renkli yer halısı, hepsi hayata dair bir umudu gösterir vaziyettedir.

Laura Spinney, “Solgun Binici: 1918 İspanyol Gribi ve Dünyayı Nasıl Değiştirdiği” (Pale Rider: The Spanish Flu of 1918 and How It Changed the World) kitabında sanatın gripten sonra eskisi gibi olmadığından bahsetmektedir. “Sanatsal sular sakin ve durgun kalmadı. Neredeyse Kızıl Deniz’in ortadan ikiye yarılması gibi şiddetli bir kırılma oldu. Tüm sanat dalları, 1920’li yıllarda Romantizm ile bağlarını kopardı, geri çekildi ve saptırılmış bir çağın coşkulu havasından sıyrıldı. Ressamlar ve heykeltıraşlar klasik temaları yeniden ziyaret ettiler. Mimarlar süsleme detaylarını bıraktı ve işlevsel binalar tasarladılar. Moda benzer bir şekilde tarz değişikliği yaptı ve renkleri ve kıvrımları reddetti, sade bir dil benimsedi. Müzik de benzer bir paralellikte bir devrim geçirdi.” (Spinney, 2017, s.412). Tüm bu köklü değişimler bazı kaynaklarda sadece savaşın getirdiği bir pesimizm olarak kayıtlara geçmiş olsa da, Spinney salgının ve 50 milyon ölümün bu değişimin üzerinde büyük bir payının olduğunu savunmaktadır.

3. COVID-19 DÖNEMİNDE ÇAĞDAŞ SANAT

Geçmişe kıyasla günümüzde daha fazla medya aracı ve teknolojik mecra vardır. Teknoloji sayesinde sayısız imge ve görsel oluşmaktadır ve bunlara erişim de bir o kadar kolaydır. Eski çağlarda bir sanatçının sanatını dayandırabileceği belki de tek kaynak, kendi gözleri ile tanık olduğu olaylar veya kulaktan dolma bilgilerken şimdi bir sanatçı ilhamını bir çok kaynaktan edinebilir duruma gelmiştir. Covid-19’un yayılması ile birlikte, sanatçıların da bu dönemde esinlenebileceği sayısız video, görsel ve data kaynağı oluşmuştur. Hasta ve yakınlarının dramatik hikayeleri ve hastanelerden gelen dehşet verici görsellerin tüm insanlık üzerinde ortak bir bilinç ve korku yaratırken, İtalya’nın balkonlarından yükselen milli marş sesleri tüm insanlığa moral aşılama, diğer ülkelerde komşuların ve mahalle sakinlerinin dostluk ve sevgi içeren dayanışması ve yardımlaşması tüm izleyenler için bir umut olmuştur. Tüm bu görseller belleklere kazınmıştır ve bir çoklarını belki de çok uzun bir süre etkileyecektir. Sanatçılar da oluşan bu sahnelerle kendi tarz ve yöntemleri ile ve kendi gerçekliklerine katarak sanat üretimi yapmaktadır.

Chicago’da yaşayan mozaik sanatçısı Jim Bachor 2013 yılından beri ‘The pothole project’ (Yol Çukuru projesi) ismini verdiği yolda oluşan çukurlara Chicago, Los Angeles, İtalya ve Hollanda’da olmak üzere 85’den fazla mozaik çalışmıştır. Yol çukurları farklı hava koşulları veya kullanıma bağlı aşınma gibi doğal yollardan asfalt

üzerinde oluşan yıpranmalar sayesinde oluşan çukurlardır ve çoğunlukla 'sürücüler tarafından nefret edilirler.' Bachor'un temel amaçlarından biri ise bu nahoş deneyimi hem yayalar hem de sürücüler için keyifli hale getirebilecek ve günlerinde beklenmedik bir hoşluk yaratacak olan eserler yaratmaktır. Bachor yaptığı sokak sanatı örnekleri için konularını ise çips paketi, ezilmiş metal kutular gibi gündelik objelerden seçmektedir. Bachor, Pandemi dönemine ait 'en önemli ihtiyaçlar' olarak nitelendirdiği tuvalet kağıdı, el dezenfektanı ve içkiden oluşan üç çalışma daha yapmıştır. Jim kendisine kanvas olarak yollarda oluşan çukurları ve konu olarak da gündelik konuları seçmiştir. Bachor'un dediğine göre burada amaç, 'sanatı beklenmeyen yerlere taşımaktır (Görsel 9) (O'Brien, 2020).



Görsel 9. Jim Bachor'a ait pandemi dönemi sokak sanatı mozaikleri

Kaynak: <https://blockclubchicago.org/2020/04/29/coronavirus-themed-pothole-art-debuts-in-uptown-its-an-opportunity-for-an-unexpected-grin/>

Covid-19 global anlamda her birey ve ulus için benzer bir zorluk doğurmuştur. İçinde bulunduğumuz bu durum yolda bir tümsek gibi ise Jim Bachor'ın sokak eserleri de "beklenmedik bir mutluluk ve gülümseme.. bu zorlu dönemde biraz da olsa bir mizah bulması" amacı ile tasarlanmıştır.

Bu süreçte bir çok galeri ve müze sanal ortamda eserlerini izleyicilerle birleştirmek adına sanal olarak gezilebilecek artırılmış gerçeklik ile hazırlanmış sanal müzelerini devreye soktu. Bunlardan biri dünyanın en önemli eserlerine sahip müzelerden biri olan Paris'teki Louvre Müzesidir.

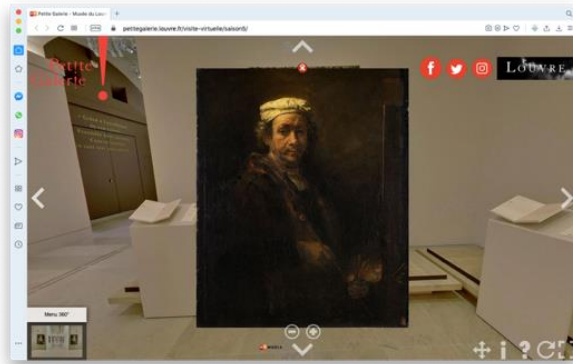

Görsel 10. Louvre Müzesi Artırılmış Gerçeklik Sanal Müze. Kaynak: <https://www.louvre.fr/en/visites-en-ligne>

İçinde bulunduğumuz zamanda sosyal mesafe kuralları gereği, sanatın bir çok dalının da artık 'sanal' ortamlarda icra edilmesi gerekliliği doğmuştur fakat sokak sanatçıları bu dönemde dikkate değer bir istisnayı oluşturmaktadır. Açık havanın vermiş olduğu özgürlük ile COVID-19'u çalışmalarına dahil etmekle meşgul olan sokak sanatçıları ve grafiti sanatçıları oldukça fazladır. Sokak sanatının en önemli isimlerinden Banksy'nin İngiltere'nin sağlık kurumu olan NHS (Ulusal Sağlık Sistemi)'ne ve hemşirelere gönül borcunu ve saygısını göstermek amacıyla bir sanat eseri bağışlamıştır. Eser sonbahara kadar Southampton Hastanesi'nde sergilenecektir ve sonbaharda açık artırmaya çıkarılacak, elde edilen tüm geliri NHS'e bağışlanacaktır. Sanat eserinde küçük bir çocuk bir çöp sepetinin yanında yere çömelmiş vaziyette oturmaktadır ve diğer 'Superman ve

Batman' süper kahramanlar çöpe atılmışken o yeni süper kahramanı olarak bir NHS hemşiresi ile oynamaktadır. Hemşire maske kullanmakta ve sağ yumruğunu kaldırarak Superman'in göreve giderken yaptığı imza hareketi olan jesti tekrarlamaktadır ve 'yeni kahramanın' kendisi olduğunu seyirciye yansıtmaktadır. Hemşirenin önlüğündeki kırmızı haç dışında monokrom çalışılmış olan eser, dikkati tek renk olan kırmızıya ve hemşireye çekmektedir ve hemşirelerin içinde bulunduğumuz durumda ne kadar da hayati bir yeri olduğunu bizlere tekrar hatırlatmaktadır (Görsel 11) (Gompertz, 2020).



Görsel 11. Game Changer (Çığır Açan) Banksy, 2020 – Southampton General Hospital

“Bir sanatçı olarak geri durup, Covid-19 krizi hakkındaki düşünce ve hislerimi ifade etmeden duramazdım.” Bu sözler İsviçreli tasarımcı Anastasia Vasilyeva tarafından söylenmiştir. Sanatçı, bu dönemi belgelendirir nitelikte sonraki jenerasyonlara anlatabilecek görsel belgeler bırakmak niyetindedir ve bunu tuval üzerine salgın hakkında haberler, düşünceler, duygular ve istatistikler kullanarak yarattığı eserleri ile yapmaktadır (Görsel 12). Eser bir seriden oluşmaktadır; 2019'un sonunda “Giriş” ile başlamakta ve 15.04.2020 - İki Milyon çalışması ile bitmektedir. “Sanatçının bu dizideki amacı dekoratif bir sanat yaratmak değil, daha sonraki nesillerin bu süre zarfındaki duygularımızı anlamasını sağlayan bir belge üretmektir.” (Singularart, 2020). Vasilyeva bunu yaparken aynı zamanda içeriğe artistik öznelliğini de katmaktadır ve tarihsel bir kaynak ile sanat arasındaki farkı ortaya koymaktadır. Sanat eseri, hem tarihsel olayları gelecek nesiller için anlatan bir belge niteliği taşıırken aynı zamanda bu dönemi yaşayan herkes için kendilerinden bir parça bulup empati yapabilecekleri bir kaynaktır.



Görsel 12. 2019: Giriş – 15.04.2020 – İki Milyon, Anastasia Vasilyeva, 2020. Kaynak: <https://blog.singularart.com/en/2020/04/07/how-art-reacts-in-the-face-of-a-pandemic/>

2018 yılında New York, Londra, Hong Kong ve Cenevre’den bir grup uluslararası tasarımcının başlatmış olduğu bir iş birliği olan Wellcome kuruluşu tarafından desteklenen Contagious Cities (Bulaşıcı Şehirler) projesi; bulaşıcı hastalıkların fiziksel, sosyal ve kültürel etkilerini araştırmıştır. Bulaşıcı Şehirler projesi kapsamında Eylül 2018 – Eylül 2019 tarihleri arasında bir sene boyunca başta New York, Hong Kong ve Berlin açılan sergiler dışında farklı etkinlikler ve yayınlar da düzenlenmiştir. “Bulaşıcı Şehirler’ projesinin amacı salgın ve pandemik hastalıkların küresel sorunları hakkında yerel konuşmalara ilham vermektir ve herhangi bir epidemik durumunun oluşturacağı küresel zorluklar konusunda hazırlıklı olmakla ilgili söylemler içermektedir. 2018 yılında başlayan proje, 20. yüzyılın en önemli ve geniş yayımlı sağlık krizi olarak kayıtlara geçen 1918 influenza pandemisinin 100. yılını vurgularken, yüz yıl sonra bile hala dünyanın bulaşıcı hastalık salgınlar karşısında aldığı tedbirler ve hazırlığı konusunda ciddi eksikliklerinin olduğu üzerinde durulmaktadır (Wellcome, 2018). Projenin tasarımcılarından Mariam Ghani 2020 yılında projesini değerlendirirken şu sözleri kullanmıştır; “Bu yeni pandemi, Wellcome’in Bulaşıcı Şehirler projesi ile söylemek istediklerine çok dikkat çekti ve ne kadar hazırlıksız olduğumuzu ortaya çıkardı.” (Regnier, 2020).



Görsel 13. Whore of Babylon (Babil’in Rahibesi) – Elif Varol Ergen, kağıt üzerine akrilik, 2020. (Sanatçının özel izni ile edinilmiştir.)

Bu çalışma Babil'in Rahibesi'nin çocukları isimli bir serinin parçasıdır. Karantina günlerinin doğurduğu belirsizlik ve endişe duyguları içinde resimlenmesi sebebi ile makalede 'pandemi sanatı' kapsamında ele alınmıştır. Ergen, bu çalışmasında maddi dünyadan kaçan ve başka bir boyutta tekrar bir araya gelen 3 mitolojik kadını resmetmiştir. Kadınlardan biri chimera(hayal ürünü, bazen ateş püsküren olarak tasvir edilen bir tür canavar) bedeniyle diğerlerine günahları ile ilgili ders vermektedir ve cadıların sorumluluklarından bahsetmektedir. İki başlı hibrid yaratık, özgürleştirici olan annelerinin bedeninden doğmuş onu dinlemektedir. Bu hibrid yaratık, ikiliği ve insanların içine düştüğü ikilemleri, karmaşık duyguları ve kararsızlığı betimlemektedir. Bu başka boyutta, dağların ve göksel bedenlerin gözlerinin olan biteni izleyen yüzleri sayesinde, doğada her şeyin canlı olduğu hatta evrenin ve ilahi gücün daima bizi izlediğinin ve insanlığın her adımının takip edildiğinin tasviri çok çarpıcı bir şekilde yansıtılmıştır.



Görsel 14. Resurgence (Canlanma) – Mike Winkelmann, 3b modelleme, 2020. Kaynak: Sanatçının @Beeple-crap isimli resmi instagram sayfasından edinilmiştir.

Sanatçının esin kaynağı olarak gündelik hayattan ve toplumun genel durumundan etkilendiği gerçeği, Mike Winkelmann'ın 'Beeple' ismi altında dijital sanat işlerine bakıldığı zaman yine görülmektedir. Winkelmann farklı medyaları birleştirerek ürettiği sanatında gündelik yaşamı ve objeleri esin kaynağı olarak kullanmayı tercih eder. Winkelmann, çoğunlukla 3 boyutlu modellemeler ve hareketli grafik üzerine çalışmaları üzerine yoğunlaşmıştır. Karantina sürecinde de ürettiği işlerin bir çoğunda virüs ve salgın teması bariz bir şekilde fark edilmektedir. Görsel 14'te görülen 'Canlanma' adlı çalışma virüsün kaybolduysa bile tekrar canlandığı veya canlanabileceğinin sinyalini vermektedir. Betonu yarıp fırlayan ve insana kıyasla devasa boyutlarda dramatik bir pozisyon ve ürkütücü bir görünümde tasvir edilen virüs, böylesi bir durumun yaratacağı korkunçluğu başarılı bir şekilde yansıtmaktadır (Bkz. Görsel 14).

Orta çağ dönemlerinde salgın temalı sanat eserleri ve günümüzde üretilen yapıtların temelde birbirinden çok da farklı olmadığı açıkça görülmektedir. Bazı sanatçılar umudu ve ilahi güce olan inancı ön plana çıkarıp, yaşam sevincinin ağır bastığı eserler ortaya koyarken, bazıları ise kaotik durumun iç karartıcı dünyasını yansıtmış; acının, trajedinin ve ölümün gerçekliğini öne çıkarmıştır. Temelde tüm işler bir yerde sanatçısının ruh halini ve hayata bakış açısını göstermektedir. Tüm alışkanlıklarımızın temelden sarsıldığı ve değiştiği bu dönemde şüphesiz ki sanat da değişmekte ve gündemi takip etmektedir.

4. SONUÇ

Sanatın her zaman bir çıkış noktası, söylemi, bir sesi vardır. Sanatın içinde bulunduğu durumdan etkilenen toplumcu yapısından ötürü şüphesiz ki gelecekte Covid-19 pandemisinin insanlık üzerindeki kaçınılmaz etkisinin yansımaları görülecektir. Bu değişim kaçınılmazdır çünkü sanatı üretecek olan insanlar da diğer herkes gibi pandemiyin öncesinde oldukları ile aynı insan olmayacaktır. Çünkü artık neredeyse herkes aylardır süren karantinadan, sosyal mesafelerden sonra eski normale dönmeyecek, dönemeyecektir. Sanatın artık ister istemez insanların başlarında dolanan kara buluttan payını alması öngörülmektedir. Bu duygular film, müzik, görsel sanat gibi sanatın her alanında görülebilir

olacaktır. Bu dönemde yaşanan korku ve bilinmezlik sadece bölgesel değil küresel bir korku olmuştur. Bu sebeple belki de uzun zamandır ilk defa tüm insanlığın olumsuz bir sebep ile de olsa ortak paydada bulunduğu ve aynı dili konuştuğu tartışılmaz bir gerçektir. Adeta bir çağın bitip, diğerinin başlaması gibi ya da bir akımın bitip yenisinin gelmesi gibi bir değişim gelmektedir ve 'korku' belki de bu değişimin başrolü olacaktır.

Covid-19'un ikinci hatta üçüncü dalgaları beklenirken ve tehdit tam anlamıyla da sonlanmamışken bunun sanata tam olarak nasıl yansıtacağı kestirilememektedir. Ama 'eski normal' zamanlarındaki gibi sosyal ortamların hemen tekrar oluşturulamayacağı aşikardır, bunun yanı sıra belki tek kişilik oyunlar sergilenecek, sanal sergiler açılacaktır ya da sanatçılar eserlerini açık alanlarda, şehrin sokaklarında sergileyecekler ve sanat kendisine yeni ifade biçimleri bulacaktır.

İnsanlık bir çok yönden bir değişim ve dönüşümün başındadır ve henüz bu dönüşümün ne yönde ya da ne şiddetle geleceğini bilinmemektedir. Fakat sanatın gelişeceği ve her zaman olduğu gibi yine bir bukalemun gibi kendisini içinde bulunduğu ortama uyum sağlar vaziyette konumlandıracağı öngörülebilir. Sanat tarihine de bakıldığı zaman bu gelişim ve değişim dönemlerinin çoğu zaman bir tepki, cevap, manifesto, değişim ihtiyacından doğduğu ve kriz zamanlarında ortaya çıktığı görülmektedir. Birbirlerini izleyen sanat akımları ve hareketler çoğu zaman eski usuller yeterli kalmadığında veya değişimin esas olduğu durumlarda doğmuştur.

21.yüzyılda kitleler bu salgına belki de Orta çağda olduğu gibi cevap vermeyecektir. Teknoloji ve günlük rutinlerin insanları kendi dünyalarında oldukça yalnızlaştırdığı tartışılabilir. Bu sebeple bu yüzyılın insanlarının salgına verecekleri sanatsal tepkinin toplumun genelini kökten etkileyecek güçte büyük söylemler mi içereceği yoksa daha çok bireysel veya küçük gruplar için mi bir ses olacağı henüz belirsizdir. 2019 yılının sonunda başlayıp halen devam eden korona virüs salgınının dünyayı değiştirip değiştirmeyeceği bir çok alanda tartışılmaktadır. Bu konu hakkında bilim insanları farklı senaryolar ve teoriler ortaya atmıştır. Toplumun en temel bazı alışkanlıklarının, devlet düzenlerinin, iletişimin, küresel ekonomi ve sosyo-kültürel geleneklerin değişeceği öngörülmektedir. Covid-19'a neyin sebep olduğu hakkında sayısız teori oladursun, şüphesiz ki Covid-19'un yarattığı duygulardan esin bulan sanat eserleri, besteler, oyunlar, performanslar ve romanlar olacaktır.

Tüm dünyada sanatçılar, diğer herkes gibi korona virüsü deneyimlemiş ve bu konuda empati yapıp, sanat üretimi yapabilecek duruma gelmiştir. Aylar süren karantina ve sosyal mesafe kuşkusuz ki her sanatçıda farklı bir dışavurum bulacaktır. Tüm insanlığı tehdit eden bu modern veba, sanatı ve sanatçıyı ne yönde etkileyecek yakın gelecekte şekillenmeye başlayacaktır.

Korona virüs günlerinin gelecekte sanatçı, yazar ve bestekarlar tarafından nasıl hatırlanacağını şimdiden tahmin edebilmek zor olsa da bu tarihi sürece şahit olmak farklı bir deneyim olacaktır. Sanatçılar bu depresif zamanları örtbas edip eserlerinde daha mutlu zamanlara mı yönelecekler? Yoksa bu zamanları anlatacak evrensel acıyı ve bilinmezlik çaresizliğini gözler önüne koyan sanat yapıtları üzerine mi çalışacaklar? Bu soruların yanıtı henüz bilinmemektedir. Fakat, bu dönemde ve izleyen zamanlarda üretilen eserler, yönelimleri ve anlatımları ne olursa olsun herkesin içinde bulunduğu tarihi bir durumun ifadesi olacaktır.

KAYNAKÇA

- Aberth, J. (2005). *The Black Death: The Great Mortality of 1348-1350, A Brief History with Documents*. Boston and New York: Bedford/St. Martin's.
- Ague, V. (2017). Weird Classical: The History of Black Death Music Parties. Erişim: <https://www.wqxr.org/story/weird-classical-history-black-death-music-parties/>
- Breitnauer, J. (2019). *The Spanish Flu Epidemic and its Influence on History*. Yorkshire: Pen and Sword History.
- Comini, A. (1974). *Egon Schiele's portraits*. Berkeley, CA: University of California Press.
- Fee, E. ve Fox, D. M. (1988). *Images of Plague: Infectious Disease in the Visual Arts*. AIDS: The Burdens of History. California: Berkeley: University of California Press.
- Gompertz, W. (2020). BBC. Entertainment & Arts New Banksy artwork appears at Southampton hospital. Erişim: <https://www.bbc.com/news/entertainment-arts-52556544>
- Harris, J. C. (2006). *Self-Portrait After Spanish Flu*. *Arch Gen Psychiatry*, 63(4), 354-355. Erişim:

<https://jamanetwork.com/journals/jamapsychiatry/article-abstract/209451>

- Kallir, J. (2003). *Egon Schiele: Life and Work*. New York, NY:: Harry N Abrams.
- Khan, U. (2020). Dealing with uncertainty amid the Covid-19 pandemic. Chevening Website. Erişim: <https://www.chevening.org/news/dealing-with-uncertainty-amid-the-covid-19-pandemic/>
- Klibanoff, E. (2020). Npr. A History Of Quarantines, From Bubonic Plague To Typhoid Mary. Erişim: <https://www.npr.org/sections/goatsandsoda/2020/01/26/799324436/a-history-of-quarantines-from-bubonic-plague-to-typhoid-mary>
- Lal, N. (2020). Coronavirus pandemic inspires artwork. Times of India. Erişim: <https://timesofindia.indiatimes.com/life-style/coronavirus/coronavirus-pandemic-inspires-artwork/articleshow/75381429.cms>
- Moir, C. (2017). Marxism, Art and Utopia: Critical Theory and Political Aesthetics. Red Wedge Magazine. Erişim: <http://www.redwedge.com/online-issue/marxism-art-and-utopia-critical-theory-and-political-aesthetics-1>
- O'Brien, B. (2020). Reuters. Chicago artist fills pesky potholes with pandemic art. Erişim: <https://www.reuters.com/article/us-health-coronavirus-usa-potholes/chicago-artist-fills-pesky-potholes-with-pandemic-art-idUSKBN231112>
- Oldstone, M. B. (2009). *Viruses, Plagues, and history: past, present and future*. Oxford University Press.
- Platt, C. (2014). *King Death: The Black Death and its aftermath in late-medieval England*. Routledge.
- Potter, P. (2003). *About the Cover Vincent van Gogh (1853–1890). The Prison Courtyard (1890)*. Emerging infectious diseases, 9(9), 1194–1195.
- Potter, P. (2014). *Art in Science: Selections from Emerging Infectious Diseases*. Oxford University Press.
- Regnier, M. (2020). The Art Newspaper. Pandemic art: how artists have depicted disease. Erişim: <https://www.theartnewspaper.com/analysis/art-pandemic>
- Singulart. (2020). Singulart. Singulart Magazine - How Art Reacts in the Face of a Pandemic. Erişim: <https://blog.singulart.com/en/2020/04/07/how-art-reacts-in-the-face-of-a-pandemic/>
- Spinney, L. (2017). *Pale Rider: The Spanish Flu of 1918 and How It Changed the World*. PublicAffairs.
- Steiner, L. (2019). For Society's Sake. Kunstskritikk Nordic Art Review. Erişim: <https://kunstskritikk.com/for-societys-sake/>
- Wellcome. (2018). Wellcome launches Contagious Cities. Erişim: <https://wellcome.ac.uk/press-release/wellcome-launches-contagious-cities>

TÜRK İŞÇİ ROMANLARINDA ÖĞRETİCİ/ROL MODELLER VE BİLİNÇLENME SÜRECİNE KATKILARI

Ülkü ELİUZ¹ ve Burak ARMAĞAN^{2*}

¹Prof. Dr., Karadeniz Teknik Üniversitesi, TÜRKİYE, ulkueliuz@ktu.edu.tr

²Dr. Öğr. Üyesi, Ağrı İbrahim Çeçen Üniversitesi, TÜRKİYE, barmagan@agri.edu.tr

*Sorumlu Yazar

Özet

Yerleşik hayata adım atıldıktan sonra kurulan mülkiyet sistemi ile ortaya çıkan iş, işçi ve işveren kavramları, gerek üretim mekanizmasında gerek çağların yönetim anlayışlarında meydana gelen değişimler paralelinde dönüşümler geçirir. Coğrafi keşiflerin gerçekleşmesi, teknik icatların yaygın bir şekilde kullanılmaya başlanması, sosyal ve iktisadi yapıda burjuvaların güç kazanması gibi etkenler; bir tarafta sermaye sahibi, tekelci, zengin yönetici grubun; öbür tarafta üretim araç gereçlerinden yoksun kaldığı için beden gücünü satmaktan başka çaresi bulunmayan kitlelerin çoğalmasına yol açar. Söz konusu kitleler, sanayinin/ makinenin ihtiyaç duyduğu insan emeğini karşılarken aynı zamanda sermayedarların sınırsız meta üretimi hedeflerine ulaşmalarına da hizmet eden işçilerdir. Mülksüzleşmenin getirdiği yoksullukla iş'e muhtaç kalan/ bırakılan ve kapitalist sisteme sömürülen cephesinden eklemlenen işçilerin emek-sermaye çatışması içerisinde gasp edilen haklarını geri alıp yaşamaya başladıkları varlık problemini aşmaları, bilinçlenmeleri ile mümkündür. Sosyolojik anlamda sınıfsal karakter kazanabilmenin zorunlu kıldığı bilinçlenme; sorgulama, fark etme, yüzleşme, tavır alma ve duruş sergileme basamaklarından oluşur. Sendikalaşma ve grev gibi eylemsel basamaklardan önce zihinsel yeterliliğe erişmesi gereken işçilerin fikrî boyutlarının inşası ise öğretici/ rol modeller yardımıyla tamamlanır. Bilgi ve tecrübe aktarımı yapma, imkân sunma, yönlendirici etki barındırma vasıflarıyla aydınlatıcı kimlikte görüntülenen, kapitalin hegemonyasını kırıp ezen - ezilen sorunsalını ortadan kaldırma görevini üstlenen öncüller olarak sunulan öğretici/ rol modeller; makine egemenliği altında nesneleşme serüvenine kapılan işçilerin özne konumuna yükselmeleri amacını sağlayan yardımcı karakterlerdir.

Bu bildiride, işçilerin yapı ve tema olarak merkezde yer aldığı, toplumcu gerçekçi akım dâhilinde yazılan *Çıkrıklar Durunca*, *Afrodit Buhurdanında Bir Kadın*, *Aganta Burina Burinata*, *Bereketli Topraklar Üzerinde*, *Sağırdere*, *Sarı İt*, *Grevden Sonra* ve *Gözbağı* romanlarında yer alan öğretici/ rol modellerin bilinçlenme aşamalarına yönelik katkıları, Marksist kuram çerçevesinde incelenecektir.

Anahtar Kelimeler: İşçi, bilinçlenme, öğretici/rol modeller, roman

1. GİRİŞ

İnsanların toplayıcılık ve avcılık dönemlerini geçerek tarımsal faaliyetlere yönelmeleri, içerisinde mülkiyet sisteminin de bulunduğu yeni bir yaşam düzenini ortaya çıkarır. En basit tanımıyla üretim araç gereçlerine sahip olup olmama durumunu ifade eden mülkiyet sistemi, özellikle Avrupa’da sosyal ve siyasal bakımdan kişilerin sınıfsal kategorilerde değerlendirilmesine neden olan maddi ve manevi anlamdaki gücün göstergesidir. Bu durum toplumun yönetenler ve yönetilenler adları altındaki iki temel ayrıma tabi tutulmasına yol açarken iş ilişkilerinin de aynı çerçevede doğup sürdürülmesini beraberinde getirir. Yöneten konumundaki ayrıcalıklı tabakanın üretim hususundaki uygulamalarında söz konusu ilişkilerin niteliksel boyutu gözler önüne serilir: “Ortaçağda servetin üçte biri ruhban sınıfının elinde bulunuyordu ve rahipler buralarda köylülere toprağa bağlı köle olarak çalıştırıyorlardı” (Aron, 1992, s.18). Sermayenin tahakküm edici vazifeye erişiminin asıl mimarı ise, kentsoylu adını taşıyan ticaret erbabı, burjuvalardır. “Küçük ticaret ve tefeci sermayesinin pazar oluşturma gayretleriyle iç-dış sömürü faaliyetlerini başlatması, artı ürün yaratma noktasında aletten makineye giden üretim ve feodaliteden kapitalizme uzanan sistem değişikliklerini beraberinde getirir” (Armağan, 2019, s.5). Küresel çapta yaşanan bilimsel, teknolojik ve ekonomik gelişmelerle gerek sınıf senaryosunda gerek yönetim biçiminde kendi çıkarları doğrultusunda farklılıklar tasarlayan, güç ekseninde yer değişimine yol açan burjuvalar, emek gücünü satan köylü/ işçi kitlelerinin modern zaman kölesine dönüşümünü de kurgularlar. Büyük ölçekli yatırımların üzerine inşa edilen yeni sosyal ve iktisadi tasarıda kişilerin kendi geçimlerini sağlayabilecek kadar mülk sahipliklerine bile yer verilmemesi, mülksüzleştirilen yığınların sanayinin ihtiyaç duyduğu emek ordusuna kitlesel olarak katılımlarına yol açar. “Sermayedar / patron / işverenin daha fazla artı değer yaratma kozu olarak elinde bulunan işsizler / iş bekleyenler karşısında mevcut çalışanlar emeği satın alınabilen metaya dönüşerek nesneleşirler” (Armağan, 2017, s.2484). Böylelikle burjuva kontrolünde, metanın ilahlaştırılıp emeğin yok sayıldığı bir kapital düzen otoriteleştirilir.

Sınırsız meta üretimine ulaşma hedefi çerçevesinde yatırımlarını kişisel becerileri önemsiz kılan makineye yönelten, “akıllı bir cimri” (Marx, 2011, s.156) olan kapitalist, mümkün olan en az maliyetle ürün elde edebilme amacı taşır. Onun amacı uğruna iş dünyasından başlayıp çalışanlarının hayatının her alanına yönelttiği sömürü uygulamaları, hak ve özgürlüklerini muhafaza etme gayretine girişen işçilerin ortaya çıkmasını tetikler. Ancak kişisel haklar uğruna bireysel tepkiler geliştirenler çoğunlukla otoritenin gücü altında ezilmeye mahkûm kaldıklarından işçilerin topluluk hâlinde hareket etmeleri, duyuş, düşünüş ve eylemde kitleselliğe yönelmeleri gereklidir. Bu nokta bilinçlenme sürecini başlatır: “İşçinin sorunlarının sorumlusu olarak kendi patronunu görmesi ve ona karşı tavır almaya başlamasıyla birlikte, “işçilik bilinci”nden (...) sermayedar sınıfı görmesi ve diğer işçilerle birlikte sermayedar sınıfa karşı tavır almasıyla birlikte, “sınıf bilinci”nden söz edilebilir (...) sorunlarının sorumlusu olarak kapitalist düzeni görmesi ve kapitalizme karşı tavır alması ise, sınıf bilincinin ötesinde bir siyasal bilinç anlamına gelir” (Koç, 2003, s.9). Nesneleşme serüvenine girip tükenişe sürüklenen işçilerin bilinçlenme aşamaları, düşünsel ve eylemsel kategorilerden oluşur. Sendikalaşma ve grev gibi eylem basamaklarına geçmeden önce “içsel farklılıkların çıkarılıp atılmasını[n]” (Perrot, 2012, s.79) gerektiği zihinsel yeterliliğe erişme süreci yaşanmalıdır. İşçiler kendisi için sınıf olma zorunluluklarını fikir düzleminde inşa edebilmek için dış bir faktöre ihtiyaç duyarlar. Zira Türkiye özelinde işçi profili “20. yüzyılın başında, ağırlıkla köyden kente dönemlik ya da kalıcı olarak göçen, mülksüzleşmiş ve mülksüzleşme aşamasındaki çalışanlardan meydana gelir. Yoksulluk ile çevrelenen muhtaç konumdaki bu işçilerin eğitimsizlikleri ile bağlantılı olarak davranış kalıbı hâline gelen itaatkâr yapıları ve haklarını gözetme noktasındaki pasiflikleri, kendilerine en büyük engeldir” (Armağan, 2019, s.92). Onların söz konusu husustaki gelişimleri öğretici/rol model adıyla tanımlanabilecek karakterler tarafından gerçekleştirilir.

2. TÜRK İŞÇİ ROMANLARINDA ÖĞRETİCİ/ROL MODELLER

Sosyal hayatta yaşanmaya başlanan keskin ayrımlar “1934 yılının Ağustos ayında toplanan Sovyet Yazarlar Birliği Birinci Kongresi’nde alınan kararlar doğrultusunda Toplumcu-gerçekçilik adı verilen sanat anlayışı” (Kacıroğlu, 2016: 35) vasıtasıyla edebî sahanın kurgusuna malzeme olur. Marksist felsefe çerçevesinde Rusya’da sistemleştirilen “küçük insan/işçi yazını şeklinde nitelenebilecek toplumcu gerçekçi akım/ kuram dâhilinde kaleme alınan eserlerde “olumlu kahraman, eğitici roman, halkçılık ve partiye tabi olma prensipleri[nden]” (Çetinkaya, 2020, s.5) hareketle kapitalizme karşı işçilerin bir arada olmalarının, örgütlenmelerinin gerekliliği benimsetilmeye çalışılır. Devletin sanattaki politikasının kitlelere başarı ile aktarılması ise, kurguda yaratılan bilinçli, örnek, idealize edilmiş karakterler, olumlu kahramanlar üzerinden sağlanır. “Toplum sorunlarına ağırlık veren, emeğe dayanan üretici güce vurgu yapan bir anlayışın ürünü olan sosyal gerçekçi bakış açısı, kuramsal açıdan derinlikli olmamakla birlikte etkisini Türk yazınında da hissettirir” (Şişman, 2020, s.237). Sosyal ve siyasal bakımdan iki ülkenin (Rusya-Türkiye) geçirdiği süreçlerin ve sahip oldukları şartların farklılıkları, kurgusal düzlemin inşasında belirleyici hâl alırken yoğun bir ideoloji sözcülüğünden sıyrılıp kültürel unsurlarla harmanlanan, edebî nitelik taşıyan eserlerdeki uygulamalar dikkate alındığında metodun Türk edebiyatında yerleştirildiği anlaşılır. Özellikle karakter oluşturma noktasında, partiye tabi olma ve komünist rejimi tesis etme idealiyle donatılan olumlu kahraman, Türk işçi romanlarında söz konusu niteliklerinden arındırılır. Bunun yanında, sabit bırakılan bilinç aşılama, eğitime, destek verme, örnek olma gibi özellikleri ve icra ettiği fonksiyonları göz önüne alındığında, olumlu kahramanın öğretici/rol model kimlikte sunulduğu

görülür. Öğretici/rol modeller; *Çıkrıklar Durunca*, *Afrodit Buhurdanında Bir Kadın*, *Aganta Burina Burinata*, *Bereketli Topraklar Üzerinde*, *Sarı İt*, *Grevden Sonra* ve *Gözbağı* eserlerinde okur karşısına çıkartılır.

Sadri Ertem'in 1931 yılında kitaplaştırılan *Çıkrıklar Durunca* romanında, 19. yüzyılda Osmanlı Devleti'nin kapitülasyonlar sebebiyle tüketim pazarı hâline gelişi ve iç üretim dinamiklerinin desteklenmeyişinin neden olduğu yoksulluk ve işsizlik sarmalında yıpranan insanların çıkış yolu arama serüvenleri anlatılır. Tiftiklerini tezgâhta işleyerek geçimlerini sağlayan Adaköy halkının Avrupa'dan gelen seri üretim malların yaygınlaşmasına karşı işlerini kaybetmeme arzusuyla giriştikleri başkaldırı ve direnişlerine yer verilen eserde, köylü-işçi niteliğindeki kişileri harekete geçiren, başkışı Dudu'dur. Dudu'nun peygamberliğini ilan edip "Ali emretti. Hiçbir tezgâh boş kalmayacak" (ÇD: 107) telkiniyle halkı maddi ve manevi mücadeleye çağırması, köyden diğer bölgelere varana kadar geniş bir alanda isyan başlatmasına yol açar. "Gün geçtikçe burası köyden nahiyeye, nahiyeden kazaya, kazadan sancağa, sancaktan vilayete doğru genişleyen bir şöret aldı. Dudu'nun eseri durgun suya atılmış bir taş gibi dalgalandı, dalgalandı" (ÇD: 33). Din ve ekonomi argümanlarını bir arada kullanarak halka yaklaşan başkışı, yalın insanların daha yaşanabilir hayat hayallerini temin etme gayretine girer. Fakat bunu yaparken eline topladığı güç ile İmparatorluk içerisinde özerk yönetim gibi davranması, mezhep çatışmasına sebebiyet vermesi; kurduğu düzenin dağıtılması, kendisinin ve isyancıların katledilmesi şeklinde son bulur. Dudu, toplumcu gerçekçiliğin sistematığı resmîleşmeden önce kurguda var edilen bir tip olsa da kuramın zorunlu hâle getirdiği "olumlu karakter" (Çetinkaya, 2020, s.33) imajını büyük ölçüde barındırması dolayısıyla öğretici/rol model kimliğinde değerlendirilmelidir. Zira onun piyasayı ele geçiren Avrupa mallarını boykota çağırıldığı insanları kapitalizme karşı örgütlemesi, kişilerin çalışma ilişkilerini gözden geçirip haklarını aramalarına öncülük etmesi, köylülerin aydınlanmalarını sağlaması gibi maddi sömürüyü aşma yönündeki çabaları, bilinçlendirme basamağındaki hedeflerle örtüşen niteliktedir.

Reşat Enis'in 1937 yılında yayımlanan *Afrodit Buhurdanında Bir Kadın* eserinde sanayileşmenin özel teşebbüsler elinde kapitalist çizgide ilerletildiği iş dünyasına bedeniyle değil emeğiyle katılmaya çalışan bir kadın karakterin - başkışı Yıldız'ın-, aşama aşama sömürü nesnesine dönüşüm serüveni anlatılır. Roman özelde Yıldız'ı ele alsa da kadın/erkek çalışan tüm işçilerin sisteme direkt ya da dolaylı yoldan katılıp işlerliği sürdürenler tarafından ezilmelerinin örneklerini barındırır. Söz konusu örneklerin yaşandığı Yahudi patronun fabrikasında, sömürü mekanizması içerisindeki işçilere gasp edilen haklarını korumalarının gerekliliğini anlatan, onların farkındalık seviyelerini artırmaya çalışan kişi tornacı Selman'dır. Bilinçli işçi niteliğinde gösterilen Selman, "küresel piyasayı etkisi altına alan kapitalizmin meta uğruna savaşlar çıkardığını" (Armağan, 2019, s.93) bilir; okur, sorgular ve öğrendiği bilgileri etrafına aktarır: "Harbi isteyen patrondur; kapitalisttir. Yok olası kapitalist... Sönmek bilmez ihtirası onun gözlerini, içinde bulunduğu sınırların dışına çeker. Ona dışarıda, işletecek maden lâzımdır. Sürececek toprak lâzımdır. O, malını satacak piyasa arar" (ABBK: 37). Selman'ın sürekli gündemi takip edip gazete okuması, okuduklarından hareketle diğer işçilere yön verme çabası; işçileri aydınlanmaya ve mücadeleye sevk edeceği, onların birleşip güçlenerek kurulu düzene başkaldırmalarını sağlayacağı için patron açısından bir tehdittir. Çünkü "beden ancak hem üretken beden, hem de tabi kılınmış beden olduğunda yararlı güç haline gelebilmektedir" (Foucault, 2015, s.63) ve Selman bilinçli yapısı ile itaat silsilesinin dışında konumlanır. Kendisine görev ve sorumluluk addettiği işçi uyanışı için çabalasa da patronun emrindeki polisler tarafından fabrikadan uzaklaştırılan Selman amacına ulaşamaz. Ancak sergilediği tavır ve gösterdiği duruş, öğretici/rol model kapsamında değerlendirilmesinin önünü açar.

Halikarnas Balıkcısı tarafından yazılıp 1946'da yayımlanan *Aganta Burina Burinata*'da, deniz aşığı bir genç olan başkışı Mahmut'un deniz işçiliğinden toprak ağalığı varisliğine uzanan hayat hikâyesi anlatılırken farklı iki alanda benzer şekilde ilerleyen sömürü işleyişleri gösterilir. İyi bir denizci olma hayali kuran Mahmut'un kendini gerçekleştirme sürecinin mimarı ise Eskici Kirpi Halil Usta'dır. Eski bir denizci olan Halil Usta, başkışının deniz ve denizcilğe yönelik ilgisini fark ettiği andan itibaren tüm bildiklerini ona öğretir: "Söyledikleriyle içten ilgilendiğimi görünce, kaşlarının çatıklığı hızla çözüldü (...) Artık o, kafama, denize ait bilgiyi perçinliyor, babamın içimde yaratmak istediği kara ve toprak dostluğunun nalına da, mihına da pasa vuruyordu" (ABB: 33). Mahmut'un hem denize hem hayata dair bilgilerle donatılmasını sağlayan, kişisel gelişimine katkı yapan Halil Usta, varoluş sorgusunu aşılama gayret ettiği çırağının bakış açısını derinleştirmeye gayret eder. "Özlediğin bir işte çalışmadan, içine doğduğun şu dünyanın ötesini berisini hiç görmeden, taş üstüne bir taş koymadan, bir ağaçtağz olsun dikmeden, bir güneğiz olsun şunun bunun eteğini öpmeden yaşayamamak ve böylece dünyadan defolup gitmek de Allah'ın emri değil" (ABB: 57). O, köleleştirici zihniyetin karşısında bulunup bu anlayışa tepki gösterirken verdiği tavsiyelerde iyi insan oluşturabilme amacı güder. Böylelikle başkışının dünya görüşünün çok boyutlu hazırlanmasını sağlar ve öğretici kimliğe erişir. Ustasının terbiye süzgecinden geçen Mahmut gerek deniz işçiliği gerek toprak ağalığı yaptığı dönemlerdeki tutum ve davranışları ile Halil Usta'nın rol modelliğini belirginleştirir.

Orhan Kemal'in 1954 tarihli *Bereketli Topraklar Üzerinde* romanında çalışmak için köylerinden Çukurova'ya giden ve alışkın olmadıkları bir yapı içinde kendilerini bulan üç arkadaşın şehrin iş hayatında yer edinme gayretleri ele alınır. "O zamana kadar köyde varlıklı köylülere ırgatlık yapan gençlerin sosyal durumunda önemli bir değişiklik olmaktadır. Çünkü Çukurova'ya inince amele durumuna düşmektedirler" (Tatarlı ve Mollof, 1969, s.114). Kapitalist uygulamaların sindiği fabrika, inşaat ve tarım sektörlerinde tutunma mücadelesine giren arkadaşlar arasında köylü-işçi-usta olma serüvenini başarı ile tamamlayıp köye dönebilen tek kişi İflahsızın Yusuf'tur: "O, tinsel bakımdan şehrin kurallarına

uyum sağlamayı başarır (...) Onun öyküsü, maddeye tutunan, onun kendisini yok etmesine izin vermeyen, ama onun tutsaklığı ile çözümlü bir yaşantı süren bireyin öyküsüdür” (Eliuz, 2009, s.189). Yusuf, ustalığa uzanan mücadelesinde her ne kadar değer yitimine uğrasa da, özellikle inşaat işçiliğini sürdürdüğü esnada ustası Lâz Kılıç’tan aldığı nasihatleri zihnine yerleştirmeyi, bunları kendi görev ve sorumlulukları ile birleştirmeyi ihmal etmez. “Olma kula kul,öpme el ayak, kirlenmesin ağzın. Ya ver canını insan için ya da etme kalabalık dünyamıza!” (BTÜ: 171) sözleri ile *Aganta Burina Burinata*’da yer alan Eski Kirpi Halil Usta ile benzer zihniyet taşıdığı görülen Kılıç Usta, hem işte hem günlük yaşamda edindiği tecrübeleri Yusuf’a aktararak onu başarılı, vasıflı, dürüst, karakterli bir bireye dönüştürmek ister. İşini iyi yapan, usulsüzlüklere karşı duran, haksızlıklara tahammül edemeyen Lâz Kılıç, çırağını da aynı doğrultuda yetiştirmeye uğraşan, bilinçli bir öğretici/rol modelidir.

Eserin dikkat çeken diğer öğretici/rol modeli, Pehlivan Ali’nin çalıştığı çiftlikte bulunan patoz ustasıdır. Patoz ustaları “toplumsal-politik rolleri itibarıyla köy ekonomisi proleteriasının en önemli bölümüdür. Az çok tahsil görmüş, kültürlü, hazırlıklı insanlardır. Zamanlarının siyasi akımlarıyla ilgilenmişlerdir. Bu itibarla köy ekonomisi proleteriasının en bilinçli temsilcileridir” (Tatarlı ve Mollof, 1969, s.117). Üretim mekanizması içerisinde konumlanan, makineyi kontrol ederek işleyişin sürdürülmesine yardımcı olan patoz ustası, ırgatlar üzerinde tahakküm kuran ırgatbaşının keyfi davranışlarına tepki gösterir. “Irgatbaşı sordu: -Paydos vererek mi? Usta güldü: -İnsafına kalmış bir şey... (...) Hele biraz daha işlesin dümbükler! dedi ustaya bakarak (...) Heriflerin hakkı olduğu için vereceksin paydosu” (BTÜ: 221). Bilinçli yapıya sahip olan ve bu niteliğini emekçilerin hakkını gözetme hususunda sık sık gösteren usta, tarımsal kapitalizmin karşısındadır: “Yemeğin, ekmeğin hasını yiyoruz. Onlarsa bizden çok daha ağır iş altındalar. Hem yiyoruz, hem de heriflere lâf ettirmiyoruz (...) Sen, ben hattâ ağa olmasa da işler yürür amma, onlar olmasa yürümez!” (BTÜ: 241). Irgatbaşı ve ağanın uygulamalarını kısmen yavaşlatsa da tamamen durduramayan, işçileri eylemle buluşturamayan patoz ustası, sömürü zihniyetine yönelik sergilediği duruş ve tavır ile rol model kapsamına dâhil edilmelidir.

Kemal Tahir’in yazdığı ve 1955 yılında yayımlanan *Sağırdere* romanında, kendilerini köylülere karşı ispat etmek isteyen iki arkadaşın çalışmak için Ankara’ya gitmeleri ve burada var olan düzen(sizlik) içindeki tutunma gayretleri anlatılır. Eserin başkişisi Mustafa’nın iş bulma ve ustalığa erişme süreci üzerine inşa edilen kurguda, onun bilinçli özne konumuna taşınmasını sağlayan karakter Cemal Usta’dır. *Aganta Burina Burinata*’da Eski Kirpi Halil Usta ve *Bereketli Topraklar Üzerinde*’deki Lâz Kılıç Usta’nın yaptığı gibi çırağının yalnızca iş odaklı değil hayat bağlamında da yetişmesini amaçlayan Cemal Usta, insani değerlere riayet eden, emek/emekçileri gözetken bir yapıda sunulur: “Öğleye bunlar mı pişirildi? Günahtr... Yarın ahret var. Kıyamet günü var. Sırat köprüsü var. Kemik yağından pilav mı olur? Sen Müslüman’ı bütün ağılayacak mısın din kardeşi?” (S: 211). Amelelikten aşılığa kadar tüm işlerin hakkıyla yapılması taraftarı olan usta, toplumsal aksaklıkları tahlil ederken rantçıların, avantacıların, sahtekârların işleyişte etkinleşmelerini eleştirir. Sürekli doğruluğa, dürüstlüğe sevk ettiği Mustafa’nın sığ fikirlerden kurtulmasını sağlar. “Eser başında çocuk muzipliğiyle düğün evini rahatsız eden Mustafa, kısa dönem içinde usta olmayı başarıp eser sonunda hemşehrisinin borcunu ödeyecek olgunluğa erişir. Bu bağlamda zanaat öğrenmekten sorgulamaya, yorumlamaya varana kadar Mustafa, geldiği noktayı öğretici/ rol modeli Cemal Usta’ya borçludur” (Armağan, 2019, s.93). Mustafa’nın geçirdiği dönüşümün kilit noktasında bulunan Cemal Usta, bilinçlenme sürecini aldığı tahsile borçludur. Onun okul arkadaşları arasında, Mustafa’nın ağabeyi olan Murat da bulunur. Köyünün yakınındaki bir tren istasyonunda çalışan Murat, tıpkı Cemal gibi, okumuş, bilinçli işçiyi temsil eder ve gerek Mustafa’ya gerek köydeki gençlere verdiği nasihatlerde dürüstlüğü, çalışkanlığı, birlikteliği, hak aramayı, sorgulamayı tembihler. Köylülere dair yaptığı “Biz köylüyüz. Gösterişe ölürüz. Gösterişçiliğimizden ellerin lafına çokça bakarız. Sıkça efeleniriz ama, fukara komşumuzdan başkasına da gücümüz yetmez” (S: 50) tespitiyle zihinsel dönüşümün, gelişimin gerekliliğine vurgu yapan Murat, aydın bir emekçi görüntüsü çizen öğretici/rol modellerdendir.

Reşat Enis’in 1968 yılında yayımlanan *Sarı İt* romanında, işçilerin yanında görünen ancak uygulamalarıyla patron/sermayedar/ işveren kesimine hizmet eden sendikalara karşı verilen mücadeleler örneklendirilir. Eser, kapitalizmin maddi gücünü kullanarak davasından vazgeçirdiği sendikaların işçilerin güçlenmeleri yolundaki en büyük engellerden olduğunu fark eden ve bu dayatılan kaderi değiştirmek isteyen küçük bir topluluğun halka halka büyümesini, amacına ulaşmasını anlatır. Söz konusu topluluğun başında bulunan kişi, eski bir ustabaşı olan Cumhuriyetçi: “Kendi kendisini yetiştirmiş bir gençti bu... Pırıl pırıl siyah gözlerinde, yarının mutlu kılıcılarını tutuşuyordu” (Sİ: 56). Kurduğu sendika vasıtasıyla işçilerin gasp edilen haklarını geri alma, onlara dayanışma ruhu aşılama, bilinçli işçi sınıfı oluşturma gayesiyle yola çıkan Cumhuriyetçi, karşılaştığı sorunlara akılcı çözümler üretebilen, cevval, yılmaz, gözü pek bir idealisttir: “Umutsuzluğa yer yok, diyordu Cumhuriyetçi; var gücümüzle işçiyi eğitmeye çalışacağız... Bilinçsiz bir toplum olmaktan kurtaracağız işçiyi” (Sİ: 195). Uğruna çalıştığı kitlenin yöneticiler ve sendikacılar tarafından sömürülmesini önlemeye uğraşan, gelişmelerini sağlayan, eğitim odaklı yaklaşımlarla vizyonlarını genişleten Cumhuriyetçi, öğretici/rol modellerin en başarılı örneklerindedir.

Hakkı Özkan tarafından yazılıp 1976’da yayımlanan *Grevden Sonra*’da, kendisi için sınıf olma anlayışının uzağında şahsi çıkarlar çerçevesinde hareket eden, partacılık, fişleme, kumpas üçgeninde kişileri ötekileştiren basımevi işçilerine/ustalarına karşı başkişi Nuri’nin direnişi ve eyleme geçişi anlatılır. Roman başında aktarılan geçmişine bakıldığında Nuri’nin bilinçli bir karakter olduğu, işçi çıkarları doğrultusunda hareketlerde bulunduğu ancak yalnız bırakılarak tüketildiği görülür. Birlikteliğe olan inancını kaybeden başkişi, basımevinde çalışmaya başladığında,

uğradığı haksızlıklara sessiz kalmayı, pasif duruşu tercih eder. Bu noktada ortaya çıkan Yağtulumu, sabretmeyi, direnmeyi öğütlediği Nuri'nin gizli destekçisi olur: “Şimdi sana yapılanlar ya da yapılacak olanlar vaktiyle bana da yapıldı. Beni sabote edenler usta oldu (...) Hemen yıkılma, kaçma, direnmeye çalış” (GS: 112). Dedikodu, iftira ve tuzaklarla yıldırılmaya çalışılan başkışı, manevi dayanağı hâline gelen Yağtulumu'nun telkinleri sayesinde hakkını gözetme hususunda direnç gösterebilir: “Sen gençsin. Alın terinle, emeğinle geçinen insansın. Geri çekilmek senin hakkın değil” (GS: 250). Desteği ve yönlendirmeleri ile direniş ve mücadele ruhu aşıladığı Nuri'nin bilinçsiz işçilere sınıfsal karakter kazandırabilme amacıyla sendika faaliyetlerine geri dönme, eylem yapma süreçlerini başlatan Yağtulumu, başkışının düşünce dünyasını toparlamasına yardımcı olan bir öğretici kimliktir.

Erol Toy'un 1977 tarihi taşıyan *Gözbağı* adlı eserinde, vasıfsız bir işçi olan başkışı Hüseyin'in giderek emekçi kitlelerine yön veren mücadele adamı hüviyetine kavuşması, Türkiye Cumhuriyeti'nin geçirdiği siyasi, sosyal, askerî ve ekonomik dönüşümlerin iş ilişkilerine yansımaları ekseninde anlatılır. Bilinçli, hak arayan, tepki ortaya koyan işçi sınıfı oluşturmanın gerekliliği üzerinde durulan romanda, çalışanları kapitalist anlayışın/uygulamaların esaretinden kurtarmak, onların fikrî boyutta hazırlanmalarını sağlamak isteyen öğretici/rol modeller; Müra Usta ve Cezmi Baba'dır. Paris İşçileri Birliği'nin önde gelen isimlerinden olan Müra Usta, Osmanlı Devleti'nin demiryolu imtiyazını alan Fransız şirketin makinistlerindendir. Teknoloji ve makine sayesinde sermayenin egemen hâle geldiğini, artık işçinin modern köle görünümüne eriştiğini “Ne kullandığın makina senindir, ne çelik rayın bir küçük parçası... Malsız mülksüzün... Tek kazancın, kendi alınterin... Öyleyse sen tam manasıyla, işçisin” (G: 63) cümleleriyle ifade eden Müra Usta, şirketin yasaklarına aldırış etmez ve makinist sınıfına geçirdiği Cezmi'nin eğitimini tamamlamasını sağlar. Onun gözetimi, desteği ve sunduğu imkânlarla yetişen, bilinçli yapıya erişen Cezmi Baba ise, öğrendiklerini genç kuşak işçilere, özellikle Hüseyin'e aktararak, düzenin çarpıklığına tepki geliştiren kişiler ve kitleler oluşturmak ister. Tramvay Şirketi grevi ile tanıştığı başkışıye ülkenin sürüklendiği iktisadi kaosu anlatan Cezmi, bunlar için çözüm önerileri de sunar. Önerilerinin en önemli noktasında ise işçilerin sömürü sistemini anlamaları, haklarını aramaları ve birleşerek mücadeleye başlamaları bulunur: “Ama, biz işçiyiz oğul... Kafamız kalındır azbiraz. Ne kolay girer bişey bizim kafamıza, ne de bir yol girdi mi, bir daha çıkar... O yüzden gün gelip gözbağımız açıldı mı birkez, her bir şeyin anhasını minhasını çözüveririz. Çünkü görürüz sömürünün ana damarını” (G: 62). Edindiği bilgilerle sorgulama yapan, “gözbağı”ndan kurtulan Hüseyin, ilerleyen süreçte eyleme geçmek isteyen işçilerin organizasyonlarını tamamlamada, başarıya erişmelerinde etkinleşir. Müra Usta'dan Cezmi Baba'ya, Cezmi Baba'dan Hüseyin'e ulaşan bilinçlen(dir)me serüveni, eser sonunda amacına ulaşan işçi kitesini ortaya çıkarır.

3. SONUÇ

Fark etme, sorgulama, tavır alma, birleşme, eyleme geçme aşamalarından oluşan bilinçlenmenin ilk ve en önemli basamağı, fikrî boyut inşasıdır. Mülksüz, muhtaç, uysal, çoğunlukla eğitimsiz durumdaki işçilere zihinsel aydınlanma noktasında destek verip hareket kabiliyeti kazandıran kişiler, öğretici/rol model karakterler olarak edebî eserlerde yer alırlar.

İşçilerin sermayenin tüketimi öğütlediği senaryosunda tükenişe sürüklendiklerini, üretim mekanizması içinde bulunmalarına rağmen makineden ve metadan daha değersiz hâle geldiklerini, maddi ve manevi anlamda sömürüldüklerini anlamalarını sağlayan öğretici/rol modeller, bilinçli işçi sınıfı oluşturma idealinin hazırlayıcılarıdır. Rus toplumcu gerçekçilik anlayışında olumlu karakter adıyla anılan ancak kuramın Türk edebiyatındaki yansımalarında aynı niteliklerle görülmeyen, toplumsal yapı etrafında dönüşüme uğrayıp daha yerel bir imajla sunulan bu kişiler, düşünsel yapılandırma, bilgi/ tecrübe aktarma, imkân sunma ve yönlendirici etkiye sahip olmaları bakımından aydınlatıcı rol üstlenirler. Kapitalizmin tahakkümü altında nesneleşen işçileri bilinçli özneye dönüştürme gayretindeki öğretici/rol modeller, çalışanların sınıfsal birlikteliklerinin önündeki engelleri aşmalarını sağlayan aracı kimlikleri ile dikkat çekerekler.

KAYNAKÇA

- Armağan, B. (2017), Toplumsal çözülüşün kısılcacında kadın olmak: *Afrodite Buhurdanında Bir Kadın, Uluslararası Türkçe Edebiyat Kültür Eğitim Dergisi*, 6(4), 2483-2492.
- Armağan, B. (2019), Türk romanında işçiler, (Dan. Prof. Dr. Ülkü ELİUZ), Yayınlanmamış Doktora Tezi, Karadeniz Teknik Üniversitesi, Sosyal Bilimler Enstitüsü, Türk Dili ve Edebiyatı Anabilim Dalı, Trabzon.
- Aron, R. (1992), *Sınıf mücadelesi*, İstanbul, Dergâh Yayınları.
- Çetinkaya, E. (2020), Maksim Gorkiy ve Sabahattin Ali'de toplumsal gerçekçilik, (Dan. Doç. Dr. Bahar DEMİR), Yayınlanmamış Doktora Tezi, Atatürk Üniversitesi, Sosyal Bilimler Enstitüsü, Rus Dili ve Edebiyatı Anabilim Dalı, Erzurum.
- Eliuz, Ü. (2009), *Tanzimat dönemi anlatılarında feminist söylem*, Trabzon, Serander Yayınları.
- Enis, R. (2002), *Sarı İt*, İstanbul, Evrensel Basım Yayın.

- Enis, R. (2013), *Afrodite Buhurdanında Bir Kadın*, İstanbul, Evrensel Basım Yayın.
- Ertem, S. (2016), *Çıkrıklar Durunca*, İstanbul, Evrensel Basım Yayın.
- Halikarnas Balıkcısı (2016), *Aganta Burina Burinata*, Ankara, Bilgi Yayınevi.
- Kacıroğlu, M. (2016), Cumhuriyet dönemi Türk edebiyatında (1923-1940) toplumcu-gerçekçi edebiyat tartışmaları, *Erzurum Teknik Üniversitesi Sosyal Bilimler Enstitüsü Dergisi*, 1(2), 27-71.
- Kemal, O.(2014), *Bereketli Topraklar Üzerinde*, İstanbul, Everest Yayınları.
- Koç, Y. (2003), *Türkiye işçi sınıfı ve sendikacılık hareketi tarihi*, İstanbul, Kaynak Yayınları.
- Marx, K. (2011), *Kapital (Birinci Cilt)*, Ankara, Sol Yayınları.
- Özkan, H. (2007), *Grevden Sonra*, İstanbul, Yaba Yayınları.
- Perrot, M. (2012), Fransız işçi sınıfının oluşumu üzerine, Ira Katznelson & Aristide R. Zolberg (Ed.), *İşçi sınıfı oluşumu*, (79-116), Ankara, Tan Kitabevi Yayınları.
- Şişman, G. (2020), Küçük Adam Tipinin Orhan Kemal'in Şiirindeki Yansımaları, *Akademik Dil ve Edebiyat Dergisi*, 4(3), 235-250.
- Tahir, K. (2016), *Sağırdere*, İstanbul, İthaki Yayınları.
- Tatarlı, İ. ve Mollof, R. (1969), *Hüseyin Rahmi'den Fakir Baykurt'a Marksist Açından Türk Romanı*, İstanbul, Habora Kitabevi,
- Toy, E. (1977), *Gözbağı*, İstanbul, Ağaoğlu Yayınevi.

Türkiye’de Döviz Piyasasının İyi ve Kötü Haberlere Asimetrik Tepkisi

Bekir Tamer Gökalp¹

¹ Dr., Azimut Portföy Yönetim Şirketi., bt.gokalp@gmail.com, ORCID: 0000-0002-9766-3577

ÖZET

Türkiye’de döviz piyasası son yıllarda yüksek volatilitate karakteri göstermektedir. Volatilitenin bu denli yüksek seyretmesi ile paralel olarak döviz mevduat hesaplarında da önemli artışlar göze çarpmaktadır. Bu artışların, iktisadi ve siyasi belirsizliklerin arttığı dönemlerde daha da hızlandığı verilerle desteklenmektedir. Bu durum döviz kurlarının volatilitésinin ekonomideki veya siyasetteki kötü haberlere daha duyarlı olduğuna işaret etmektedir. Bu çalışmada Türkiye’de döviz piyasasında işlem gören Dolar, Euro ve Sterlin’in volatilité dinamiklerinde asimetrik bir ilişkinin mevcut olup olmadığı incelenecektir. Eşik GARCH modeli kullanılarak gerçekleştirilecek analizde değişkenlerin iyi ve kötü haberlere aynı oranda tepki verip vermedikleri analiz edilecektir. Çalışmada koşullu varyans için oldukça esnek bir yapıya imkân veren ve iki volatiliteli bir rejimin mevcut olduğu varsayımına dayanan Yumuşak Geçiş GARCH modeli kullanılmıştır. Çalışmadan elde edilen bulgular döviz kuru volatilitésinin kötü haberlere iyi haberlerden daha fazla tepki verdiğini göstermiştir. Bu tepkinin günümüze yaklaştıkça daha da artış gösterdiği de tespit edilmiştir. Bu durum yabancı paraların Türkiye’de kötü günlerde halen güvenilir bir yatırım aracı olarak görüldüğü güvenli liman hipotezini desteklemektedir.

Anahtar Kelimeler: Asimetrik volatilité, ST-GARCH, Türkiye ekonomisi

Jel Kodları: G22, C58, G11

1. GİRİŞ

Finansal piyasalara ilişkin serilerin ana özelliklerinden biri finansal değişkenlerin asimetrik şoklara karşı verdikleri tepkilerin genellikle asimetrik bir karakter izlemesidir. Asimetrik tepkinin birçok finansal değişkende karşılaşılan bir özellik olduğunu görmek mümkündür. Örneğin Black (1976) ve Christie (1982) tarafından yapılan çalışmada özkaynak getirilerinin koşullu varyansı iyi haberlere kıyasla kötü haberlerden daha fazla etkilenmiştir. Bu durum kaldıraç etkisinde haberlerin türünün son derece önemli olduğunu gözler önüne sermiştir. Döviz piyasasında ise asimetrik volatilitenin varlığı konusunda literatürde genellikle asimetrik volatilitenin olmadığı yönünde bir ortak kanı hakimdir. Bollerslev ve diğ., (1992) tarafından yapılan çalışmada hisse senedi piyasasındaki getiriler arasında güçlü bir asimetrik yapı gözlemlenmesine karşın döviz piyasasında bu tür bir asimetrik yapının görülme ihtimalinin düşük olduğunun gözlemlendiği belirtilmiştir. Bu çalışmayı takiben döviz piyasası üzerine çok sayıda araştırma yapılmış, bu araştırmaların veri frekanslarında farklılaştırmaya giderek döviz piyasasında asimetrik volatilitenin mevcut olup olmadığı sorusu cevaplanmaya çalışılmıştır.

İkili yanlı döviz piyasasında ülkelerden birinin parasının değer kazanması, diğer ülkenin parasının değer kaybettiği anlamına gelir. Bu nedenle geçmiş çalışmalar daha çok simetrik modeller üzerine kurulmuştur. Simetrik modellerde iyi haber ile kötü haberin etkisinin ayırt edilmesi pek mümkün değildir. Ancak hisse senedi piyasasına yönelik analizlerde asimetrik modellerin daha yoğun bir şekilde kullanılmaya başlandığı göze çarpmaktadır. Oysa ki hisse senedi piyasalarında asimetrik oynaklık için yapılan kaldıraç etkisi ve volatilitenin geribildirim etkisi gibi standart açıklamaların döviz piyasaları için de geçerli olduğu oldukça açıktır. Yatırımcının bir ülkenin içinde bulunduğu durumdan hareketle hangi parayı elinde bulundurmak isteyeceği kararı değişkenlik gösterebilir. Bu nedenle döviz piyasasında da asimetrik bir yapı gözlemlenmesi kaçınılmazdır ancak bu asimetrik yapının diğer piyasalara kıyasla görünürlüğü daha azdır.

Wang ve Yang (2009) döviz kurları iki taraflı bir doğaya sahip rağmen, döviz kurlarında asimetri bulunmasının nedenini iki unsura bağlamaktadır. Bunlardan birincisi, bazı para birimleri diğerlerinden daha fazla ekonomik öneme sahip olmasıdır. Birçok şirket veya finans kurumu kâr ve zarar hesaplamaları için kendi ulusal parasının dışında temel para birimi olarak genellikle Amerikan doları (USD) veya Avrupa para birimi (EUR) kullanır, ancak çok azı Avustralya doları (AUD) veya Danimarka kronu (DKR) kullanır. Bu nedenle bu kurumlar için beklenen yüksek USD/TRY veya EUR/TRY oynaklıkları, küçük para birimlerine kıyasla daha yüksek risk anlamına gelecektir. Eğer kurum yöneticilerin Türk lirasında bir risk algıarlarsa bu

durumda TRY cinsinden varlıkların satışı artış trendine görebilir ve bu da yabancı paraya talebi artırır. Bu temel para birimi etkisinin, yerel ekonominin büyüklüğüne ve kalkınma düzeyine bağlı olarak bazı para birimlerinde diğerlerinden daha güçlü olması muhtemeldir. Örneğin, Euro (EUR) bölgesi ve Amerika Birleşik Devletleri benzer büyüklük ve düzeylerde ekonomik kalkınmaya sahiptir ve hem Türkiye'nin dış ticaretinde kullanılan para birimi yoğunlukları hem de döviz yatırımcıların bu para birimlerine ilişkin algıları farklıdır. Örneğin Türkiye'nin dış ticaretinin neredeyse %65'i Avrupa Birliği'ne ve Euro Bölgesi'ne olsa da dış ticarete kullanılan para biriminin %68'i Amerikan doları cinsindedir. Yine döviz mevduat hesaplarının %65'i Amerikan doları cinsinden tutulmaktadır. Bu durum Türkiye'de Amerikan dolarının işlemlerde daha fazla kullanılmasının veya basında daha fazla öne çıkmasının ana nedenleri arasında yer almaktadır. İkinci neden ise döviz piyasalarının benzersiz bir özelliği olan merkez bankası müdahalesidir. Frenkel ve diğ., (2005) ve Beine ve diğ., (2002, 2007) merkez bankası müdahalelerinin döviz piyasasında daha yüksek oynaklığa yol açtığını tespit etmişlerdir. Merkez bankaları piyasanın bir tarafına müdahale ederken (örneğin Amerikan dolarına) diğer tarafa müdahale etmediğinden (Örneğin Euro piyasasına), müdahaleler döviz kuru getirisi ile oynaklık arasında asimetrik bir ilişkiye yol açabilir. Örneğin, merkez bankası para biriminin değer kaybıyla ilgiliyse, Türk lirası alıp Amerikan doları satacaktır. Sonuç olarak, piyasa müdahalesinden kaynaklanan daha yüksek oynaklık, ulusal para biriminin geçmiş değer kaybıyla ilişkilendirilecektir. Amerikan ekonomisinin, Euro Bölgesinin veya İngiliz ekonomisinin kendi paralarına müdahale etmedikleri dikkate alındığında Türkiye tarafından yapılan müdahalelerin zamanlaması ve boyutu da etkili bir değişken olabilecektir.

Volatilité süreçlerinin asimetrik bir yapı içerip içermediğine dair analizlerde geleneksel olarak Nelson (1991) tarafından geliştirilen üstel GARCH modelini içeren asimetrik GARCH modeli kullanılmıştır. İlerleyen zamanlarda Glosten ve ardıđ., (1993) tarafından geliştirilen Eşik GJR-GARCH modeli de kullanılmaya başlanmıştır. Son zamanlarda yapılan bazı çalışmalar kripto paralara ilişkin volatilitenin asimetrik yapısını incelemek için yukarıda ifade edilen modelleri çalışmalarında uygulamışlardır (Baur ve Dimpfl, 2018; Baur ve diğ., 2018; ve Dyhrberg, 2016a, 2016b). Bunun dışında Ding ve diğ., (1993) Asimetrik Üslü ARCH (APARH) ve Engle ve Lee (1999) Bileşen GARCH (CGARCH) modellerini de kullanmışlardır. Hisse senedi piyasasında kaldıraç etkisini yakalamak için kullanılan asimetrik GARCH modelleri sadece iki olası rejime izin verir: düşük volatilité rejimi ve yüksek volatilité rejimi. Bu rejimler arasındaki geçiş oldukça hızlı gerçekleşir. İki'den fazla varyans rejimi potansiyel olarak finansal zaman serilerini

karakterize edeceğinden, döviz kurlarının koşullu oynaklığı için biraz esnek bir model kullanmak avantajlı olabilecektir.

Bu çalışmada, Yumuşak Geçiş GARCH (ST-GARCH) modeli uygulanacaktır. Bu modelin özelliği volatiliteler arasında sürekli bir geçişliliğe izin vermesidir. İlk olarak Hagerud (1996) tarafından ele alınan çalışmada kullanılan ve daha sonra González-Rivera (1998) tarafından yapılan çalışmada geliştirilen ST-GARCH modeli aslında GJR-GARCH modelinin geliştirilmiş halidir. Bu model koşullu varyans denklemine yumuşak geçiş mekanizmasının dâhil edilmesine imkân vererek düşük volatiliteden yüksek volatiliteye geçişi aşamalı olarak incelememize olanak sağlar. Döviz kurları arasında olası asimetrik oynaklığa daha fazla ışık tutmak için, USD/TRY, EUR/TRY ve GBP/TRY arasındaki volatiliteler ST-GARCH modeli ile incelenmiştir. Bildiğimiz kadarıyla, başka hiçbir çalışma GARCH sürecine yumuşak bir geçiş mekanizması getirerek döviz kurlarında asimetrik oynaklık olgusunu araştırmamıştır.

Çalışmanın geri kalanı aşağıdaki gibi düzenlenmiştir: Bölüm 2, döviz kurlarının zaman serisi özelliklerini açıklamaktadır. Bölüm 3 ekonometrik çerçeveyi sunmaktadır. Bölüm 4 ana ampirik sonuçları tartışmaktadır. Son olarak, sonuç açıklamaları Bölüm 5'te özetlenmiştir.

2. VERİ

Ampirik çalışmamızda dikkate aldığımız veri seti, USD/TRY, EUR/TRY ve GBP/TRY döviz kurlarından oluşmaktadır. Veri frekansı gündüktür ve tüm veriler Türkiye Cumhuriyet Merkez Bankası'nın (TCMB) Elektronik Veri Dağıtım Sisteminden (EVDS) temin edilen döviz alış değerleridir. Sadece bu üç para birimini dikkate almamızın nedeni, bu paraların dış ticarete ve banka yabancı para mevduatlarında kullanılan paraların %99'unu oluşturmasıdır. Veri dönemi 1 Temmuz 2010 ile 30 Haziran 2020 tarihlerini kapsamaktadır (son 10 yıl). Üç döviz kuruna ilişkin grafikler Şekil 1'de, özet istatistikler ise Tablo 1'de verilmektedir.

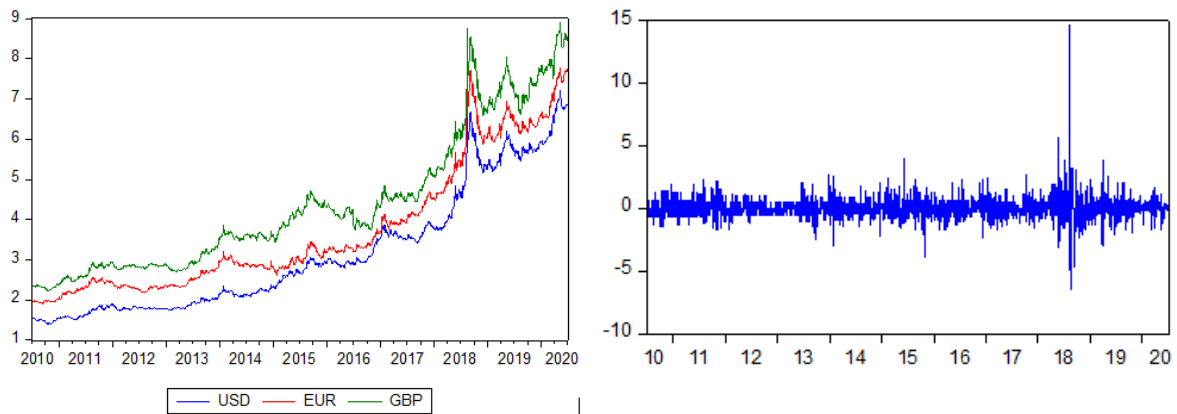

USD/TRY, EUR/TRY, GBP/TRY

USD/TRY Günlük % Değişim

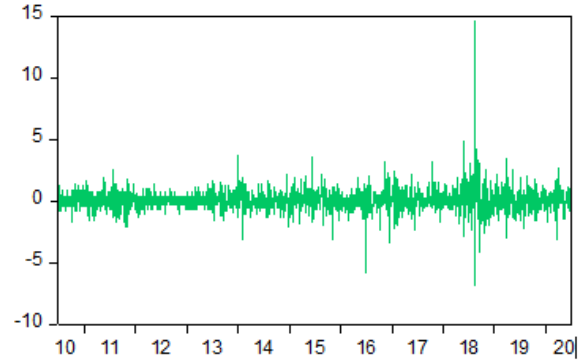
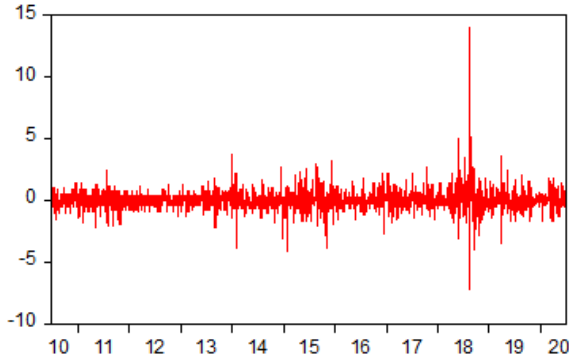

EUR/TRY Günlük % Değişim

GBP/TRY Günlük % Değişim

Şekil 1: USD/TRY, EUR/TRY ve GBP/TRY Değerleri ve % Değişimleri

(Temmuz 2010-Haziran 2020)

Tablo 1: Tanımlayıcı İstatistikler

	USD/TRY	EUR/TRY	GBP/TRY
Ortalama	0.0564	0.0531	0.0488
Medyan	0.0000	0.0000	0.0000
Maksimum	14.6910	13.9570	14.6003
Minimum	-6.4640	-7.2153	-6.9421
Std. Sapma	0.8375	0.8162	0.8468
Çarpıklık	2.4642	2.0124	1.9700
Eğiklik	49.2862	45.2814	45.5790
Jarque-Bera	235448.4	196025.1	198696.8
Olasılık	0.0000	0.0000	0.0000
Gözlem sayısı	2608	2608	2608
Ljung-Box (10)	24.1251 (0.0000)	18.2541 (0.0000)	28.1441 (0.0000)
ARCH(10)	196.1668 (0.0000)	124.1458 (0.0000)	205.1477 (0.0000)
ADF Test	-21.1499 (0.0000)	-20.0052 (0.0000)	-19.3437 (0.0000)

Tablo 1 incelendiğinde en yüksek ortalama getiriye dolar döviz kurunun sahip olduğu görülmektedir. Günlük getiri yaklaşık on binde 5.64 civarındadır. En düşük ortalama getiriye ise pound kuru sahiptir. Her ne kadar farklı olsalar da getiriler yine de birbirine yakındır. Standart sapmada ise en yüksek pound yer almaktadır. Getiri dağılımı pozitifdir ve sağa doğru yatıktır. Jarque-Bera testi döviz kurlarının leptokurtik davranışını doğrulamaktadır. Seriler az çok simetrik olarak dağıtılırken, normal dağılıma göre daha fazla zirve yaptığı açıktır. Ljung ve

Box (1978) testi, tüm artıklar için otokorelasyonun varlığına dair önemli kanıtlar ortaya koymaktadır. Bu durum, koşullu volatilitiyi modellemek için bir GARCH çerçevesinin kullanılabilirliğini haklı çıkarmaktadır. Son olarak, kur serilerinin durağanlığını doğrulayan Augmented Dickey-Fuller (ADF) birim kök testi sonuçları da tabloda yer almıştır.

3. EKONOMETRİK MODEL

Bu çalışmada koşullu volatilitede potansiyel bir asimetric davranışın varlığını tespit etmek için ST-GARCH modelinin uygun olacağı kanaatindeyiz. Asimetri konusu birçok çalışma tarafından ele alınmıştır (Detaylı bilgi için Çiçek ve Akar, 2013). Standart asimetric GARCH modellerinin aksine, ST-GARCH modeli koşullu varyansta birkaç ara rejime (ikiden fazla) izin vermektedir. ST-GARCH modeli, Glosten ve diğ., (1993) tarafından geliştirilen GJR-GARCH modelinin genelleştirilmiş halidir. Burada düşük volatiliteden yüksek volatiliteye geçiş pürüzsüz olabilir.

Burada GARCH süresinin $u_t = \varepsilon_t \sqrt{h_t}$ biçiminde gerçekleştiği düşünülmektedir. Burada yer alan h_t terimi çalışmadaki koşullu varyansı temsil etmektedir ve hata terimi sıfır ortalamaya ve sabit varyansa sahiptir. Bu durumda Yumuşak Geçişli GARCH modeli şu şekilde ifade edilebilir.

$$h_t = w + \sum_{i=1}^p \alpha_{1i} u_{t-i}^2 + \left(\sum_{i=1}^p \alpha_{2i} u_{t-i}^2 \right) F(u_{t-d}, \gamma) + \sum_{i=1}^q \beta_i h_{t-i} \quad (1)$$

Denklem 1’de yer alan $F(u_{t-d}, \gamma)$ ifadesi lojistik forma sahip olan geçiş fonksiyonudur ve bu fonksiyonun aşağıdaki süreci takip ettiği bilinmektedir.

$$F(u_{t-d}, \gamma) = [1 + \exp(-\gamma u_{t-d})]^{-1} - \frac{1}{2}, \quad \gamma > 0 \quad (2)$$

Denklem 2’de yer alan u_{t-d} terimi geçiş değişkenidir, $d \leq p$ ve γ rejimler arasındaki geçişin hızının belirlenmesinde kullanılan eğim parametresidir. Lojistik fonksiyonu $-\frac{1}{2} < F(u_{t-d}, \gamma) < \frac{1}{2}$ şeklinde bir kısıta tabidir. Katı bir pozitif koşullu varyans için yeterlilik koşulları $w > 0$, $\alpha_{1i} > \frac{1}{2} |\alpha_{2i}|$ ve $\beta_i > 0$ biçimindedir.

Lojistik geçiş fonksiyonu, koşullu varyansın dinamiğinin yeniliğin işaretine bağlı olarak değiştiği bir işlem için uygundur. Koşullu varyansların negatif ve pozitif şoklara karşı asimetric davranışını yakalamak, lojistik ST-GARCH modeli için oldukça kolaydır. Geçiş değişkeni eksi

sonsuz giderken katsayı en fazla $-1/2$ değerine, artı sonsuz giderken ise en fazla $1/2$ değerine yakınsar. ST-GARCH modeli, rejimler arasında hareket etmenin kademeli olduğu ara rejimler olasılığını da sunar. Bu çerçevede, kaldıraç etkisi mevcutsa, yani negatif yenilikler pozitif olanlardan daha yüksek varyans üretme eğilimi gösterirse, α_{2i} parametresinin pozitif değer alması beklenir.

ST-GARCH denklemlerimiz yarı-maksimum olabilirlik (QML) prosedürünü kullanarak üç önemli döviz kuru için, USD/TRY, EUR/TRY ve GBP/TRY, tahmin edilmektedir. Yumuşak geçiş tipi için QML yaklaşımının fazla gözlem sayısına ve uç değerlere duyarlı olduğunun belirtilmesi gerekmektedir (Chan ve McAleer, 2003). Daha spesifik olursak, geçiş parametresi olan γ tahmininde, geleneksel optimizasyon algoritmaları iyi performans göstermediği için hesaplama zorluklarına maruz kalmaktadır. Bu nedenle ST-GARCH modellerinin tahmininde, Chan ve Theoharakis (2011) tarafından dikkate alınan yaklaşımı tercih ettik ve geçiş parametresini $\lambda = 1/\sqrt{\gamma}$ olacak şekilde yeniden ele aldık. Buradaki temel fikir, parametre olasılığının çok daha pürüzsüz bir yüzeye sahip olmasını sağlamak ve dolayısıyla sayısal problemi hafifletmek için parametre alanını dönüştürmektir. Dönüşümün uygulanması, orijinal parametreleştirmeden çok daha sağlam bir dizi tahmin sağlayarak uç değerlerin etkisinin azaltılması üzerinde önemli bir etkiye sahiptir.

3.1. TAHMİN SONUÇLARI

Çalışmamızda karşılaştırma yapabilmek amacıyla, ana modelimiz olan ST-GARCH modeline ek olarak farklı GARCH tipi modeller de tahmin edilmiştir: (i) Bollerslev'in standart GARCH modeli (1986); (ii) Nelson'ın üstel GARCH (EGARCH) modeli (1991); (iii) Glosten ve arkadaşlarının eşik GJR-GARCH modeli. (1993); (iv) Zakoian eşik GARCH (Z-GARCH) modeli (1994); ve (v) ST-GARCH modeli. p ve q için en iyi model, Akaike Bilgi Kriteri (AIC) kullanılarak seçilmiştir. Düşük sıra GARCH tipi modellerin döviz kurlarının analizinde en uygun modeller olduğu tespit edilmiştir: Hata terimi için bir gecikme ve volatilité için bir gecikme. Farklı GARCH tipi modeller tahmin edildikten sonra, hata terimlerin karesine uyumun iyiliği testleri yapılmıştır. Ayrıca, tahmin edilen çeşitli GARCH modelleri arasında ayırım yapmak için, AIC bilgi kriteri kullanılmış, en düşük değerli AIC dikkate alınmıştır. Her bir modelin gösterimi aşağıda yer alan Denklem 3 ile 6 arasında sunulmuştur.

$$\text{GARCH} \quad h_t = w + \alpha_1 u_{t-1}^2 + \beta_1 h_{t-1} \quad (3)$$

$$\text{ST-GARCH} \quad h_t = w + \alpha_1 u_{t-1}^2 + \alpha_2 u_{t-1}^2 F(u_{t-d}, \gamma) + \beta_1 h_{t-1} \quad (4)$$

$$\text{E-GARCH} \quad \ln h_t = w + \alpha_1 |u_{t-1}| \sqrt{h_{t-1}} + \alpha_2 |u_{t-1}| \sqrt{h_{t-1}} + \beta_1 \ln h_{t-1} \quad (5)$$

$$\text{GJR-GARCH} \quad h_t = w + \alpha_1 u_{t-1}^2 + \alpha_2 u_{t-1}^2 I(u_{t-1} < 1) + \beta_1 h_{t-1} \quad (6)$$

$$\text{Z-GARCH} \quad h_t^{1/2} = w + \alpha_1 u_{t-1}^2 + \alpha_2 u_{t-1}^2 I(u_{t-1} < 1) |u_{t-1}| + \beta_1 h_{t-1}^2 \quad (7)$$

Denklem 3 ile 7 arasında yer alan modellerden elde edilen tahmin sonuçları Tablo 3, Tablo 4 ve Tablo 5'te yer almaktadır.

Tablo 3: USD/TRY için Tahmin Sonuçları

	GARCH	ST-GARCH	E-GARCH	GJR-GARCH	Z-GARCH
w	0.0000***	0.0000***	-0.0025***	0.0000***	0.0001***
α_1	0.0904*** (0.0116)	0.1447*** (0.0098)	0.1541*** (0.0258)	0.1818*** (0.0221)	0.2014*** (0.0237)
β_1	0.8041*** (0.0014)	0.8928*** (0.0052)	0.8414*** (0.0044)	0.8795*** (0.0047)	0.7922*** (0.0028)
α_2	-	-0.0417*** (0.0017)	0.0004*** (0.0000)	-0.0002*** (0.0019)	-0.0032*** (0.0201)
γ	-	7.6588** (3.1558)	-	-	-
Log-L	5012.4	6022.4	5841.5	5911.7	5744.1
AIC	-3.5461	-3.4512	-3.4564	-3.8984	-3.5646
$Q^2(10)$	5.4478 (0.4952)	104.1454 (0.2457)	10.4846 (0.1744)	9.1244 (0.2544)	11.5464 (0.1271)
ARCH(10)	5.8871 (0.7447)	95.1288 (0.3353)	9.9958 (0.2258)	8.8847 (0.3348)	10.1014 (0.2458)

Tablo 3'te USD/TRY için farklı modeller kullanılarak elde edilen tahmin sonuçları raporlanmıştır. İkinci sütun çalışmamızın ana modeli olan ST-GARCH modelinin sonuçlarını vermektedir. İlk etapta log-olabilirlik sonuçlarına odaklanmakta fayda var. En yüksek, yani maksimum log-L sonucunun ST-GARCH modelinden elde edildiği görülebilir. Bu bulgu ST-

GARCH modelinin diğer modellere kıyasla uyumun iyiliği açısından en iyi sonucu veren model olduğunu göstermektedir.

Katsayılara odaklandığımızda USD/TRY döviz kurunda yüksek bir volatilité süregenliđi olduğunu tespit etmek mümkün. ARCH ve GARCH terimlerinin toplamının ($\alpha_1 + \alpha_2/2 + \beta_1$) bire yakın çıkması bu durumun ana açıklayıcısıdır. α_1 ve α_2 terimleri nispeten küçüktür, β_1 terimi ise oldukça yüksek deđer almaktadır. Bu durum volatilité kümelenmesi mevcut olduđu anlamına gelmektedir. Şekil 1'den de görülebileceđi gibi yüksek volatilité dönemleri başladığında bir süre bu yüksek volatilité devam etmekte, daha sonra düşük volatilité dönemi ile karşılaşılmaktadır. ST-GARCH modelinde asimetri terimi olan α_2 teriminin hem istatistiksel olarak anlamlı hem de negatif deđer aldığı görülmektedir. Katsayının negatif deđer almasının anlamı döviz kuru piyasasında negatif volatilité ilişkisinin mevcut olduğudur. Yani volatilité iyi haberler mevcut olduğunda düşmekte, kötü haberler ortaya çıktığında artmaktadır. Başka bir deyişle, olumsuz şok dönemlerinde, döviz kurları daha büyük bir oynaklık sergilemektedir; ancak, olumlu bir getiri şokundan sonra, döviz piyasasında oynaklık düşmektedir. Bu sonuç, kötü haberlerin oynaklık üzerinde iyi haberlere kıyasla daha fazla etkisi olduğuna anlamına geldiđi için kaldıraç etkisi hipotezini desteklemektedir.

Aşağıda yer alan Tablo 4 aynı modellerden elde edilen sonuçları bu kez EUR/TRY için vermektedir. Yine benzer şekilde ilk etapta log-olabilirlik sonuçlarına odaklandık. En yüksek, yani maksimum log-L sonucunun ST-GARCH modelinden elde edildiđi görülebilir. Bu bulgu ST-GARCH modelinin diğer modellere kıyasla uyumun iyiliđi açısından en iyi sonucu veren model olduğunu göstermektedir.

Tablo 4: EUR/TRY İçin Tahmin Sonuçları

	GARCH	ST-GARCH	E-GARCH	GJR-GARCH	Z-GARCH
w	0.0000***	0.0000***	0.0014***	0.0000***	0.0000***
α_1	0.0402*** (0.0116)	0.1008*** (0.0108)	0.0922*** (0.0335)	0.0554*** (0.0333)	0.0544*** (0.0197)
β_1	0.9416*** (0.0011)	0.8900*** (0.0069)	0.9002*** (0.0099)	0.9444*** (0.0044)	0.9411*** (0.0054)
α_2	-	-0.0012*** (0.0018)	-0.0011*** (0.0002)	-0.0033*** (0.0014)	-0.0047*** (0.0266)
γ	-	8.2214** (2.9985)	-	-	-

Log-L	5012.6	7047.6	6041.2	5854.4	5971.3
AIC	-3.4585	-3.6322	-3.5277	-3.0014	-3.2411
$Q^2(10)$	5.1147 (0.5002)	99.1477 (0.2522)	15.2345 (0.2515)	11.3571 (0.2444)	13.2337 (0.2445)
ARCH(10)	6.3545 (0.5521)	96.1988 (0.4114)	13.2354 (0.2546)	9.2375 (0.3871)	12.2472 (0.2461)

Katsayılar incelendiğinde EUR/TRY döviz kurunda yüksek bir volatilité süreğenliğı olduğunu tespit etmek yine mümkündür. ARCH ve GARCH terimlerinin toplamının bire yakın çıkmaktadır ve α_1 ve α_2 terimleri nispeten küçük iken β_1 terimi ise yüksek deęer olarak volatilité kümelenmesini doğrulamaktadır. Bu bulgu Şekil 1'deki EUR/TRY verisini doğrulamaktadır. EUR/TRY için de yüksek volatilité dönemleri yüksek volatilitéyi, düşük volatilité dönemleri de düşük volatilitéyi takip etmektedir. Modeldeki asimetri terimi olan α_2 terimi hem istatistiksel olarak anlamlı hem de negatif deęer almaktadır. Yani döviz kuru piyasasında negatif volatilité ilişkisinin mevcuttur. İyi haberler mevcut olduğunda volatilité düşmekte, kötü haberler ortaya çıktığında ise artmaktadır. Bu sonuç, EUR/TRY piyasasında da kötü haberlerin oynaklık üzerinde iyi haberlere kıyasla daha fazla etkisi olduğu anlamına geldiğı için kaldıraç etkisi hipotezini desteklemektedir.

Aşağıda yer alan Tablo 5 bize yine beş farklı modelden elde edilen sonuçları bu kez GBP/TRY için vermektedir. Log-olabilirlik sonuçları yine en yüksek, ST-GARCH modelinden elde edilmektedir. Bu bulgu ST-GARCH modelinin diğer modellere kıyasla uyumun iyiliğı açısından en iyi sonucu veren model olduğunu göstermektedir. Katsayılar incelendiğinde GBP/TRY döviz kurunda yüksek bir volatilité süreğenliğı olduğunu tespit etmek yine mümkündür. ARCH ve GARCH terimlerinin toplamının bire yakın çıkmaktadır ve α_1 ve α_2 terimleri nispeten küçük iken β_1 terimi ise yüksek deęer olarak volatilité kümelenmesini doğrulamaktadır. Bu bulgu Şekil 1'deki GBP/TRY verisini doğrulamaktadır. GBP/TRY için de yüksek volatilité dönemleri yüksek volatilitéyi, düşük volatilité dönemleri de düşük volatilitéyi takip etmektedir. Bu katsayılar diğer iki para birimi için elde edilen katsayılara oldukça yakındır. Modeldeki asimetri terimi olan α_2 terimi hem istatistiksel olarak anlamlı hem de negatif deęer almaktadır. Yani döviz kuru piyasasında negatif volatilité ilişkisinin mevcuttur. İyi haberler mevcut olduğunda volatilité düşmekte, kötü haberler ortaya çıktığında ise artmaktadır. Bu sonuç, GBP/TRY piyasasında da kötü haberlerin oynaklık üzerinde iyi

haberlere kıyasla daha fazla etkisi olduğu anlamına geldiği için kaldıraç etkisi hipotezini desteklemektedir.

Tablo 5: GBP/TRY İçin Tahmin Sonuçları

	GARCH	ST-GARCH	E-GARCH	GJR-GARCH	Z-GARCH
w	0.0000***	0.0000***	0.0003***	0.0000***	0.0000***
α_1	0.0303*** (0.0111)	0.1111*** (0.0111)	0.0748*** (0.0414)	0.0658*** (0.0351)	0.0614*** (0.0057)
β_1	0.9554*** (0.0022)	0.8779*** (0.0100)	0.9259*** (0.0037)	0.9369*** (0.0044)	0.9369*** (0.0044)
α_2	-	-0.0019*** (0.0026)	-0.0013*** (0.0010)	-0.0030*** (0.0021)	-0.0039*** (0.0125)
γ	-	7.7765** (2.8549)	-	-	-
Log-L	6257.5	7125.6	6145.3	5958.4	5414.2
AIC	-3.3267	-3.9874	-3.1323	-3.1234	-3.2132
$Q^2(10)$	5.2147 (0.4595)	106.5468 (0.3243)	14.2454 (0.2786)	12.3245 (0.1899)	14.5452 (0.2445)
ARCH(10)	7.2345 (0.2345)	91.2445 (0.4245)	14.2354 (0.5546)	10.3271 (0.5412)	13.3545 (0.2441)

5. SONUÇ

Bu çalışmada, Türkiye’de döviz piyasasındaki asimetrik oynaklık dinamiğini araştırdık. Olumlu şoklara karşı olumsuz şokların diferansiyel etkisini yakalamada daha fazla esneklik sunan bir ST-GARCH modeli uyguladık. Tahmin sonuçlarımız, ST-GARCH modellerinin log-olasılık ve bilgi kriterleri açısından diğer koşullu varyans modellerine kıyasla tatmin edici bir modelleme performansı olduğunu göstermektedir. Ayrıca, USD/TRY, EUR/TRY ve GBP/TRY döviz kurlarının her üçü için ters asimetrik reaksiyon olduğuna dair güçlü kanıtlar bulduk; yani, kötü haberin volatilité üzerinde iyi habere göre daha fazla etkisi olduğunu gösterdik. Bu asimetrik etki, altın gibi güvenli liman varlıklarında karşılaşılan ortak bir özelliktir. Finansal

çalkantı dönemlerinde, yatırımcılar sıkıntılı bir hisse senedi piyasasına karşı korunma arayışlarının bir sonucu olarak döviz piyasasına yönelmesi volatilite ve belirsizliğin arkasında yatan en önemli nedendir. Bunu azaltmanın yolu ise piyasaya güven telkin eden iktisat politikalarından geçmektedir.

KAYNAKÇA

- Baur, D.G., Dimpfl, T., 2018. Asymmetric volatility in cryptocurrencies. *Econ. Lett.* 173, 148-151.
- Baur, D.G., Dimpfl, T., Kuck, K., 2018. Bitcoin, gold and the US dollar-A replication and extension. *Financ. Res. Lett.* 25, 103-110.
- Beine, M., Benassy-Quere, A., Lecourt, C., 2002. The impact of foreign exchange interventions: new evidence from FIGARCH estimations. *Journal of International Money and Finance* 21, 115-144.
- Beine, M., Lahaye, J., Laurent, S., Neely, C.J., Palm, F.C., 2007. Central bank intervention and exchange rate volatility, its continuous and jump components. *International Journal of Finance and Economics* 12, 201-223.
- Black, F., 1976. Studies of stock price volatility changes. In: *Proceedings of the 1976 Meeting of the Business and Economic Statistics Section*, pages 177-181. Washington, D.C.. American Statistical Association.
- Bollerslev, T., 1986. Generalized autoregressive conditional heteroskedasticity. *J. Econom.* 31, 307-327.
- Christie, A., 1982. The stochastic behavior of common stock variance: value, leverage, and interest rate effects. *J financ econ* 10, 407-432.
- Çiçek, S., & Akar, C. (2013). The asymmetry of inflation adjustment in Turkey. *Economic Modelling*, 31, 104-118.
- Ding, Z., Granger, C.W.J., Engle, R.F., 1993. An extended memory property of stock market returns and a new model. *J. Empirical Finance* 1, 83-106.
- Dyhrberg, A.H., 2016a. Bitcoin, gold, and the dollar - a GARCH volatility analysis. *Finance Res. Lett.* 16, 85-92.
- Dyhrberg, A.H., 2016b. Hedging capabilities of Bitcoin. Is it virtual gold. *Finance Res. Lett.* 16, 139-144.
- Engle, R.F., Lee, G., 1999. A permanent and transitory component model of stock return volatility. In: Engle, R.F., White, H. (Eds.), *Cointegration, Causality, and Forecasting: A Festschrift in Honor of Clive W.J. Granger*. Oxford University Press, New York.

- Frenkel, M., Pierdzioch, C., Stadtmann, G., 2005. The effects of Japanese foreign exchange market interventions on the yen/us dollar exchange rate volatility. *International Review of Economics and Finance* 14, 27–39.
- Glosten, L., Jagannathan, R., Runkle, D., 1993. Relationship between the expected value and the volatility of the nominal excess return on stocks. *J. Finance* 48, 1779-1801.
- Gonzalez-Rivera, G., 1998. Smooth transition GARCH models. *Stud. Nonlinear Dyn. Econom.* 3, 61-78.
- Hagerud, G.E., 1996. A smooth transition ARCH model for asset returns. A smooth transition ARCH model for asset returns. Department of Finance, Stockholm School of Economics.
- Nelson, D.B., 1991). Conditional heteroskedasticity in asset returns: A new approach. *Econometrica: J. Econom. Soc.* 347-370.
- Wang, J., & Yang, M. (2009). Asymmetric volatility in the foreign exchange markets. *Journal of International Financial Markets, Institutions and Money*, 19(4), 597-615.

TÜRKİYE'DE KADIN İSTİHDAMININ SEKTÖRLERLE İLİŞKİSİ

Hakan Eryüzlü¹

¹Dr. Öğr. Üyesi, İskenderun Teknik Üniversitesi, hakan.eryuzlu@iste.edu.tr

Özet

İstihdam geniş anlamda tüm üretim faktörlerinin üretime katılması anlamındadır. Dar anlamda ise sadece işgücünün üretime katılması istihdam olarak tanımlanır. İstihdam kavramı ile ilk akla gelen de dar anlamdaki istihdam kavramıdır. İşgücü ise bazı kategoriler dahilinde analiz edilebilir. Örneğin yaş grupları, eğitim durumları vb. demografik faktörler analizlerde kullanılır. Cinsiyete göre işgücü istatistikleri ise son yıllarda çok daha ilgi çekmeye başlamıştır. Dünyanın teknolojik ve demokratik anlamda gelişmesi, üretimin artması, eğitim olanaklarını artması vb. gelişmeler ile kadınlar ve erkekler arasındaki istihdam edilebilme farkı azalmaya başlamış hatta söz konusu azalmayı desteklemek amacıyla “pozitif ayrımcılık” faaliyetleri artmıştır. Türkiye’de de özellikle Avrupa Birliği ile müzakerelerin başladığı 2005 yılından sonra pozitif ayrımcılık adına ciddi gelişmeler yaşanmıştır. Kadın istihdamı özendirilmesi, kadın girişimcilere destekler verilmesi vb. politikalar örnek olarak sıralanabilir. Bu çalışmada Ocak 2010 ile Ocak 2020 arasında Türkiye’de dokuz farklı sektörde açılan şirket sayıları ile kadın istihdam oranları arasındaki ilişkiler analiz edilmiştir. Böylece Türkiye’de kadın istihdamının daha çok hangi sektörlerle ilişkili olduğu yönünde kanıtlar elde edilmeye çalışılmıştır.

Anahtar Kelimeler: İstihdam, Kadın İstihdamı, Açılan Şirket Sayısı

1. GİRİŞ

Bir ülkenin makro performansı incelendiğinde ilk bakılacak değişkenlerden birisi de istihdam verileridir. İstihdam verileri ülkenin üretim gücü ile yakından ilişkili ülke refahı açısından ön bilgiler içeren istatistiklerdir. Teknik olarak istihdam; tam ve eksik istihdam olarak iki biçimde tanımlanır. Tam istihdam, tüm üretim faktörlerinin üretime katılması ile sonuçlanan böylece iş arayan herkesin iş bulduğu ve üretime katıldığı istihdam türüdür (Bekiroğlu, 2010, s.5). Eksik istihdam ise; üretim faktörlerinin belirli nedenlerle üretime katılmaması ile sonuçlanan böylece iş arayan herkesin iş bulamadığı ve üretime katılmadığı istihdam türüdür. Özellikle işgücünün iş aradığı halde iş bulamamasının birçok nedeni vardır; hızlı nüfus artışı ve üretimdeki artışların bu hızın altında kalması en çok rastlanan nedendir (Ercan, 2007, s.5). İstihdam verileri ise birçok yönden analiz edilebilir. Örneğin; yaş, şehir, ülke, eğitim vb. bunlardan bazılarıdır. Fakat cinsiyet yönünden analiz sadece ekonomik değil sosyal olarak ta ciddi bilgiler içerdiğinden çok daha ön plana çıkmaktadır. Bu konuda da erkek istihdamının kadın istihdamına çok daha kolay ve çok daha fazla olduğu açıktır. Fakat dünyadaki kadın erkek nüfusuna baktığımızda hemen hemen eşit orandadır. Teknoloji ve iletişimin hızla ilerlemesi son çeyrek yüzyıl içerisinde kadın istihdam sorununu gün ışığına çıkarmıştır. Burada sorun olan kadınların istihdam olması değil yeterince istihdam edilememeleridir. Çünkü modern toplumlar baba erkli aile yapısından müşterek aile yapısına geçmektedir. Bu yapının ortaya çıkması içinse dünya tarihinde çok uygun gerekçeler vardır. Özellikle ilkel toplumlardan yerleşik toplumlara geçişte dünya üzerindeki savaşların sürekli artması fiziksel gücün ön plana çıkmasına sebep olmuştur. Bu defa erkekler, kadınlardan daha ön plana çıkmış ve kadınlar ev ve çevresine uyum sağlamışlardır (Demiralay ve Kaya, 2009, s.199). Fakat günümüzde sadece erkek çalışmamakta, kadın da çalışmakta ve diğer aile işlerini paylaşmaktadırlar. Kadınların çalışma hayatına katılma ve çalışma hayatlarındaki şartlarını belirleyen birçok faktör mevcuttur. Bunlar arasında, sosyokültürel ve sosyo demografik faktörler en etkilileridir (Özçatal, 2009, s.45). Son yıllarda kadınların istihdam edilebilirliğini arttıran etkenler ise; teknolojik gelişmeler ve buna bağlı sektörel gelişmeler, toplum yapılarında meydana gelen sosyokültürel değişimler sıralanabilir (Yorgun, 2010, s.168). Kadın istihdamına ihtiyaç ilk defa nasıl ve ne zaman

ortaya çıktığı analiz edilirse sanayi devrimi önemli bir dönüm noktasıdır. Sanayi devrimi ile Avrupa'da başlayan toplumsal değişimler ile kadın gelir sağlayan bir birey haline dönüşmüştür. Hatta sanayi devriminin öncelikle tekstil sektörünü geliştirmesi kadın istihdamını ciddi şekilde desteklemiştir (Özdemir, 2009, s.132).

Türkiye tarihine bakıldığında özellikle cumhuriyet döneminde erken zamanda yapılan ve kadınları toplum içerisinde erkeklerle eşit konuma getiren çeşitli düzenlemeler çok önemlidir (Özbey, 2004, s.369). Tüm çabalar toplumun sosyo kültürel yapısının henüz hazır olmaması sebebiyle kadın istihdamında çok büyük değişimler yaratmamıştır. Özellikle 1950 yılına kadar tarım sektörünün çok hakim olması ve tarımsal anlamda geleneksel faaliyetlerin etkin olması kadın istihdamının artmasına engel olmuştur (Büyükbalant, 2009, s.44). 1950 yılından sonra liberal ekonomiye geçiş çabalarının artması ve özellikle büyük kentlere göçün hızlanması hem kırsal nüfusunu arttırmış hem de büyük kentlerde işgücü ihtiyacını arttırmıştır. Böylece kadınların sosyal yapıdaki konumları değişmeye başlamıştır (Berber ve Eser, 2008, s.3). 1970 yılından sonra ise Türkiye'de kadınların özellikle işportacılık, garsonluk, bankacılık ve turizm alanında istihdam edildikleri gözlemlenmiştir (Arat, 1996, s.51). 1990'lardan sonra kadın istihdamının daha da arttığı gözlemlenmektedir. Özellikle 80'li yılların sonlarından süre gelen dışa açılım politikaları ile kadınların iş hayatındaki önemi artmıştır (Bedük, 2005, s.110). 2000'li yıllardan sonra ise kadınların eğitime erişebilirliğinin artmasında etkisi ile kadın istihdamı daha yüksek bir hızla artmaya devam etmiştir. 2005 yılı sonrası Avrupa Birliği ile müzakere sürecinin başlaması hem politika anlamında hem de dezavantajlı grup kabul edilen kadınlara yönelik projeler anlamında kadın istihdamını destekleyici çalışmalar hız kazanmıştır.

Bu çalışmada da Türkiye'de kadın istihdamının özellikle hangi sektörlerle daha çok ilişki olduğu yani kadın istihdamının yoğunlaştığı sektörleri belirlemek amaçlanmıştır. Bu amaçla 2010-2020 yılları arası bir dönem analiz edilmiş ve dokuz farklı sektör ile kadın işgücüne katılım oranı değerlendirilmiştir.

2. AMPİRİK SONUÇLAR

Çalışma kapsamında 10 veri seti elde edilmiştir. İlk veri seti 2010 Ocak - 2019 Aralık ayları arası zamanı kapsayan aylık verilerle Türkiye kadın iş gücüne katılım oranı (İKO) veri setidir. İKO Türkiye İstatistik Kurumu (TÜİK) veri tabanından elde edilmiştir. Diğer dokuz veri seti ise, Türkiye Odalar ve Borsalar Birliği veri tabanından toplanmıştır. Bu veri setleri 2010 Ocak - 2019 Aralık ayları arası zamanı kapsayan aylık verilerle dokuz farklı sektördeki açılan şirket sayıları veri setleridir. Bu kapsamda çalışmaya; imalat (v1a), tarım (v2a), inşaat (v3a), ticaret (v4a), ulaştırma (v5a), konaklama (v6a), bilgi-iletişim (v7a), sağlık (v8a) ve eğitim (v9a) sektörleri dahil edilmiştir. Analiz kapsamında Türkiye'de kadın iş gücüne katılım oranı ile belirlenen dokuz sektörün açılan şirket sayısı arasındaki anlamlı matematiksel ilişkiler araştırılmıştır. Bu amaçla öncelikle tüm serilerin birim kök testleri yapılmıştır. Sonraki aşamada olası dokuz ilişkinin eş bütünleşme analizleri gerçekleştirilmiş ve son aşama da eşbütünleşme tespit edilen ilişkilerin nedensellik analizleri yapılmıştır.

Serilerin birim kök analizi için Genişletilmiş Dickey Fuller (ADF) testi uygulanmıştır. ADF testi sonuçları tablo 1'de özetlenmiştir;

Tablo 1. Birim Kök Testi Sonuçları

Değişken	Test İstatistiği	Durağanlık Seviyesi
iko	-2.672980	I(1)
v1a	-3.347579	I(0)
v2a	-3.840871	I(0)
v3a	-15.76456	I(1)
v4a	-3.545407	I(0)
v5a	-5.365784	I(0)
v6a	-3.416469	I(0)
v7a	-3.245279	I(0)
v8a	-4.955741	I(0)
v9a	-5.349725	I(0)

Tablo 1’de verilen sonuçlara göre kadın iş gücüne katılım oranı (iko) ve inşaat sektörü açılan şirket sayısı (v3a) 1. Farklarında durağan, diğer seriler ise seviyelerinde durağandır.

Serilerin durağanlık seviyelerinde farklılıklar olması sebebiyle eşbütünleşme analizinde, Pesaran ve Shin (2001) tarafından geliştirilen ARDL sınır testi kullanılmıştır. ARDL testi kabaca üç aşamadan oluşmaktadır. İlk aşamada F testi uygulanmaktadır. Buna göre hesaplanan F istatistiği tablo kritik değerleri arasında ise, değişkenler arasında uzun dönemli bir ilişki olmadığını gösteren hipotez reddedilir ve gecikme uzunlukları belirlenerek ikinci aşamaya geçilir. İkinci aşamada kısa dönem sonuçları tahmin edilir ve hesaplanan hata düzeltme modeli katsayısının uygunluğu sınanır. Eğer katsayısı anlamlı ve uygun ise, hata düzeltme modelinin çalıştığı kabul edilerek ve son aşamaya geçilir. Üçüncü ve son aşamada uzun dönem sonuçları tahmin edilir ve değişkenlerin model içindeki anlamlılıkları sınanır. Eğer değişkenler anlamlı ise eş bütünleşme olduğu kabul edilerek sonuçlar değerlendirilir. Bu prosedüre göre çalışmada iko ve dokuz sektör arasında dokuz farklı ARDL testi analiz edilmiştir. Analizler sonucunda sadece iko-v4a, iko-v6a ve iko-v9a arasında eşbütünleşme tespit edilmiş diğer değişkenlerin analizi F testini geçememiştir. Öncelikle ilişki tespit edilemeyen çözümlerin sonuçları tablo 2’de özetlenmiştir;

Tablo 2. ARDL Testi Eşbütünleşme Tespit Edilemeyen Sonuçlar

Değişkenler	F istatistiği	K (gecikme)	I(0) alt sınır	I(1) üst sınır
İko-v1a	6.3420	1	3.02 (%10)	3.51(%10)
İko-v2a	1.4092	1	3.02 (%10)	3.51(%10)
İko-v3a	8.8019	1	3.02 (%10)	3.51(%10)
İko-v5a	2.7331	1	3.02 (%10)	3.51(%10)
İko-v7a	2.6953	1	3.02 (%10)	3.51(%10)
İko-v8a	1.1737	1	3.02 (%10)	3.51(%10)

Eşbütünleşme tespit edilen ilk analiz iko ve v4a değişkenleri arasındadır. Tablo 3’de değişkenler arasındaki F testi sonuçları özetlenmiştir.

Tablo 3. F Testi Sonuçları

F istatistiği	K (gecikme)	I(0) alt sınır	I(1) üst sınır
4.0907	1	4.94 (%1)	5.58(%1)

F istatistiği üst sınır ile alt sınır arasında olduğu için, değişkenler arasında uzun dönemli ilişki olabileceği kabul edilir. Bu aşamada gecikme uzunluğu 4 belirlenmiş ve buna göre kısa ve uzun dönem sonuçları aşağıdaki tabloda özetlenmiştir;

Tablo 4. Kısa Dönem ARDL Hata Düzeltme Modeli

Değişken	Katsayı	Std Hata (olasılık)
Hdt(-1)	-0.0663	0.0187

Hata düzeltme modeli katsayısı (Hdt(-1)) 0 ile -1 arasında elde edilmiştir. Bu sonuç hata düzeltme mekanizmasının çalıştığını göstermektedir. Bu durumda kısa dönemdeki sapmalar uzun dönemde dengeye gelmektedir. Böylece ARDL testinde son aşamaya geçilebilir. Son aşamada değişkenlerin uzun dönem sonuçları aşağıdaki tabloda özetlenmiştir;

Tablo 5. Uzun Dönem ARDL Hata Düzeltme Modeli

Değişken	Katsayı	Std Hata (olasılık)
V4a	0.0089	0.0023
C	15.5600	3.3138

Uzun dönem sonuçlarına ticaret sektörü açılan şirket sayısı (v4a) istatistiksel olarak anlamlı çıkmıştır. V4a’nın bağımlı değişken olan iko üzerindeki etkisi pozitifdir. Yani bağımlı değişken ile aralarında doğru yönlü bir ilişki mevcuttur. Bunun anlamı, ticaret sektöründe şirket açılışı artarken kadın işgücüne katılım oranının artmasıdır.

Eşbütünleşme tespit edilen diğer analiz iko ve v6a değişkenleri arasındadır. Tablo 6'de değişkenler arasındaki F testi sonuçları özetlenmiştir.

Tablo 6. F Testi Sonuçları

F istatistiği	K (gecikme)	I(0) alt sınır	I(1) üst sınır
5.4992	1	4.94 (%1)	5.58(%1)

F istatistiği üst sınır ile alt sınır arasında olduğu için, değişkenler arasında uzun dönemli ilişki olabileceği kabul edilir. Bu aşamada gecikme uzunluğu 4 belirlenmiş ve buna göre kısa ve uzun dönem sonuçları aşağıdaki tabloda özetlenmiştir;

Tablo 7. Kısa Dönem ARDL Hata Düzeltme Modeli

Değişken	Katsayı	Std Hata (olasılık)
Hdt(-1)	-0.1055	0.0257

Hata düzeltme modeli katsayısı (Hdt(-1)) 0 ile -1 arasında elde edilmiştir. Bu sonuç hata düzeltme mekanizmasının çalıştığını göstermektedir. Bu durumda kısa dönemdeki sapmalar uzun dönemde dengeye gelmektedir. Böylece ARDL testinde son aşamaya geçilebilir. Son aşamada değişkenlerin uzun dönem sonuçları aşağıdaki tabloda özetlenmiştir;

Tablo 8. Uzun Dönem ARDL Hata Düzeltme Modeli

Değişken	Katsayı	Std Hata (olasılık)
V6a	0.0349	0.0062
C	21.3185	1.7476

Uzun dönem sonuçlarına konaklama sektörü açılan şirket sayısı (v6a) istatistiksel olarak anlamlı çıkmıştır. V4a'nın bağımlı değişken olan iko üzerindeki etkisi pozitifdir. Yani bağımlı değişken ile aralarında doğru yönlü bir ilişki mevcuttur. Bunun anlamı, konaklama sektöründe şirket açılışı artarken kadın işgücüne katılım oranının artmasıdır.

Eşbütünleşme tespit edilen son analiz iko ve v9a değişkenleri arasındadır. Tablo 9'da değişkenler arasındaki F testi sonuçları özetlenmiştir.

Tablo 9. F Testi Sonuçları

F istatistiği	K (gecikme)	I(0) alt sınır	I(1) üst sınır
4.9467	1	4.94 (%1)	5.58(%1)

F istatistiği üst sınır ile alt sınır arasında olduğu için, değişkenler arasında uzun dönemli ilişki olabileceği kabul edilir. Bu aşamada gecikme uzunluğu 4 belirlenmiş ve buna göre kısa ve uzun dönem sonuçları aşağıdaki tabloda özetlenmiştir;

Tablo 10. Kısa Dönem ARDL Hata Düzeltme Modeli

Değişken	Katsayı	Std Hata (olasılık)
Hdt(-1)	-0.0972	0.0207

Hata düzeltme modeli katsayısı (Hdt(-1)) 0 ile -1 arasında elde edilmiştir. Bu sonuç hata düzeltme mekanizmasının çalıştığını göstermektedir. Bu durumda kısa dönemdeki sapmalar uzun dönemde dengeye gelmektedir. Böylece ARDL testinde son aşamaya geçilebilir. Son aşamada değişkenlerin uzun dönem sonuçları aşağıdaki tabloda özetlenmiştir;

Tablo 11. Uzun Dönem ARDL Hata Düzeltme Modeli

Değişken	Katsayı	Std Hata (olasılık)
V9a	0.0933	0.0175
C	20.9313	1.8659

Uzun dönem sonuçlarına eğitim sektörü açılan şirket sayısı (v9a) istatistiksel olarak anlamlı çıkmıştır. V4a'nın bağımlı değişken olan iko üzerindeki etkisi pozitifdir. Yani bağımlı değişken ile aralarında doğru yönlü bir ilişki mevcuttur. Bunun anlamı, eğitim sektöründe şirket açılışı artarken kadın işgücüne katılım oranının artmasıdır.

Eşbütünleşme analizinden sonra çalışmada değişkenlerin nedensellik analizleri yapılmıştır. Nedensellik testi için Toda-Yamamoto (1995) nedensellik testi kullanılmıştır. Toda-Yamamoto testi Granger nedensellik testinin geliştirilmiş bir versiyonu olup analizde serilerin durağan olma koşulu aranmamaktadır. Bu sebeple Granger nedensellik testine göre daha esnek bir test olma özelliğine sahiptir. Tablo 12'de değişkenler arasındaki nedensellik sonuçları özetlenmiştir;

Tablo 12. Nedensellik Sonuçları

Nedensellik Yönü	dMAX	Anlamlılık	Sonuç
İko → v1a	4	0.0000	Nedensellik var
v1a → iko	4	0.0008	Nedensellik var
İko → v2a	5	0.0157	Nedensellik var
v2a → iko	5	0.0003	Nedensellik var
İko → v3a	5	0.0001	Nedensellik var
v3a → iko	5	0.0001	Nedensellik var
İko → v4a	4	0.0001	Nedensellik var
v4a → iko	4	0.0000	Nedensellik var
İko → v5a	9	0.0081	Nedensellik var
v5a → iko	9	0.0218	Nedensellik var
İko → v6a	6	0.4046	Nedensellik yok
v6a → iko	6	0.0007	Nedensellik var
İko → v7a	4	0.0001	Nedensellik var
v7a → iko	4	0.0286	Nedensellik var
İko → v8a	4	0.6265	Nedensellik yok
v8a → iko	4	0.0874	Nedensellik yok
İko → v9a	7	0.1588	Nedensellik yok
v9a → iko	7	0.0003	Nedensellik var

Nedensellik sonuçlarına göre işgücüne katılım oranından, konaklama, sağlık ve eğitim sektörlerindeki açılan şirket sayısına doğru ve sağlık sektöründe açılan şirket sayısından, işgücüne katılım oranına doğru nedensellikler tespit edilememiştir. Diğer tüm durumlar için nedensellikler anlamlıdır.

3. DEĞERLENDİRME

Türkiye'de kadın iş gücüne katılım oranı ile ; imalat, tarım, inşaat, ticaret, ulaştırma, konaklama, bilgi-iletişim, sağlık ve eğitim sektörleri açılan şirket sayıları arasındaki ilişkileri test eden bu çalışmada ampirik analizler sonucunda şu sonuçlara ulaşılmıştır;

- Ticaret, konaklama ve eğitim sektörleri büyüdükçe kadın istihdamı artıyor. Kadın istihdamı Türkiye için daha çok bu sektörlerde yoğunlaşıyor.

- Ticaret, konaklama ve eğitim sektörlerinde kadın işgücüne daha fazla ihtiyaç duyuluyor. Söz konusu sektörlerde kadın istihdamının kar oranlarını arttırdığı ya da kadınların daha verimli olduğu algısı olabilir. Tersini olarak ta kadınlar bu sektörlerde çok daha rahat çalışabiliyor olabilirler. Fakat bu varsayımların doğrulanması için yeni bir çalışma yapılması gerekmektedir.
- Diğer sektörlerde nedensellik ilişkisi olmasına rağmen uzun dönemde kadın istihdamı ile anlamlı bir ilişki yok. Bu nedenle nedensellik sonuçları üzerinden değerlendirme yapmak hatalı varsayımlara yol açabilir.
- 2020 yılı Covid-19 etkisi ile gelen ekonomik küçülme sonunda kadın istihdamı oranının daha kötü etkileneceği söylenebilir. Çünkü kısıtlamalar ve salgın tedbirlerinden ilk etkilenen sektörler de ticaret, konaklama ve eğitim sektörleri olmuştur.

KAYNAKÇA

- Arat, N. (1996). "Türkiye'de Kadın Olmak. N. Arat içinde, Türkiye'de Kadınların Çalışma Yaşamına Karşılaştıkları Zorlukların Sosyo-Kültürel Nedenleri", Say Yayınları, İstanbul.
- Bedük, A. (2005). Türkiye'de Çalışan Kadın ve Kadın Girişimciliği, *Elektronik Sosyal Bilimler Dergisi*, 3(12), 106-117.
- Bekiroğlu, C. (2010). "Türkiye'de İşsizlik sorununun çözümlenmesinde Uygulanan Ekonomi Politikalarının Analizi". Yayınlanmış Yüksek Lisans Tezi, Kadir Has Üniversitesi Sosyal Bilimler Enstitüsü, İstanbul.
- Berber, M. ve Eser, B. Y. (2008). Türkiye'de Kadın İstihdamı Ülke ve Bölge Düzeyinde Sektörel Analiz, *İş, Güç, Endüstri İlişkileri ve İnsan Kaynakları Dergisi*, 10(2), 1-16.
- Büyüknalbant, T. (2009). "İktisadi Açından Kadın İşgücü ve İstihdamı ve Sorunları: Kayseri Örneği". Yayınlanmış Yüksek Lisans Tezi, Erciyes Üniversitesi Sosyal Bilimler Enstitüsü, Kayseri.
- Demiralay, T. ve Kaya, O. (2009). Erkek Egemen İş Alanlarına Yönelen Kadınlar Bir Örnek Model Olarak Yüzü Gülen Operatörler Projesi, *Uluslararası Kadın Çalışmaları Kongre Bildirileri*, Sakarya.
- Ercan, H. (2007). "Türkiye'de Gençlerin İstihdamı", Uluslararası Çalışma Ofisi.
- Özbey, F. R. (2004). Kadın Hakları ve Ekonomiye Yansımaları, *Ulusal Sivil Toplum Kuruluşları Kongresi*, Çanakkale.
- Özçatal, Ö. E. (2009). Kadınların İşgücü Piyasasına Katılımını ve Çalışma Koşullarını Etkileyen Sosyo-Demografik ve Kültürel Faktörler, *Uluslararası Kadın Çalışmaları KongreSİ Bildirileri*, Isparta.
- Özdemir, Ç. (2009). Kapitalizm Kadın ve Cam Tavanlar, *Uluslararası Kadın Çalışmaları KongreSİ Bildirileri*, Sakarya.
- Pesaran, M. H., Shin, Y., & Smith, R. J. (2001). Bounds testing approaches to the analysis of level relationships, *Journal of applied econometrics*, 16(3), 289-326.
- Toda, H. Y., & Yamamoto, T. (1995). Statistical inference in vector autoregressions with possibly integrated processes, *Journal of econometrics*, 66(1-2), 225-250.
- Yorgun, S. (2010). Sömürü, Koruma ve Pozitif Ayrımcılıktan Çalışma Hayatının Egemen Gücü Olmaya Doğru Kadınlar: 21.Yüzyıl ve Pembeleşen Çalışma Hayatı, *Sosyo-Ekonomi*, 11(11), 168-190.

Türkiye’de Kuş Adlarından İlham Alınarak Oluşturulan Yer Adları

Okan Celal GÜNGÖR

Dr. Öğr. Üyesi, Karamanoğlu Mehmetbey Üniversitesi, Edebiyat Fakültesi, Türk Dili ve Edebiyatı Bölümü, okancelalgungor@kmu.edu.tr. ORCID: 0000 0002 5933 1336.

Özet

Türk kültüründe kuşların özellikle de yırtıcı kuşların özel bir yeri vardır. Her Oğuz boyunu temsil eden ongun olarak nitelenebilecek yırtıcı kuşların olduğu bilinmektedir. Kartal, şahin, doğan gibi yırtıcı kuşların türeyişle ilgili efsanelerde de adları geçmektedir. Bu kuşlar, aynı zamanda yırtıcı özellikleriyle Türk destanlarındaki yiğitlerin karakterleriyle özdeşleştirilmiş ve Türk beylerine ad olarak da verilmiştir. Halk kültüründe, edebiyatında ise kuşlar özellikle görüntüleri, sesleri itibariyle sevgiliye teşbih edilmiştir. Bu çalışmada, İçişleri Bakanlığı tarafından hazırlanan ve güncel olan Türkiye Mülki İdare Bölümleri Envanteri kullanılarak Türkiye’de kuş adlarından ilham alınarak oluşturulan yer adlarının genel bir tespiti amaçlanmıştır. Tespit edilen kuş adları yırtıcı kuşlar, (gece ve gündüz yırtıcıları), su kuşları, tavukgiller, güvercingiller, ötücü kuşlar başlıkları altında ele alınmıştır. Ayrıca çalışmanın sonuna kuş adlarıyla kurulan yer adlarının tablosuyla sayısal dökümü içeren bir grafik eklenmiştir. Neticede, Türkiye’de yer adlarında en çok yırtıcı kuşlardan “şahin”in, su kuşlarından “turna”nın, tavukgillerden “keklik”in güvercingillerden “güvercin”in, ötücü kuşlardan “karga ve bülbül”ün tercih edildiği görülmüştür. Kuş adlarına dayalı yer adları açısından en zengin iller “Kastamonu ve Giresun”dur. Aksaray ise kuş adları açısından en fakir ilimizdir. Birden fazla kelimedenden oluşan yer adlarında coğrafi şekil olarak en çok “tepe ve dere”, yerleşim birimi olarak “köy” geçmektedir. Yer adlarına, aldıkları ekler açısından bakıldığında ise en çok *+ll* ve *+lAr* eklerinin kullanıldığı görülmüştür.

Anahtar kelimeler: Türkiye, Kuş adları, yer adları.

1. Giriş

Ad kelimesi, TDK tarafından bir kimseyi, bir şeyi anlatmaya, tanımlamaya, açıklamaya, bildirmeye yarayan söz, isim olarak tanımlanmaktadır. (TS, 2011: 23). Adları inceleyen bir bilim dalı olan adbilimi (onomastique, onomastics, namaenkunde) herhangi bir kavramdan hareket ederek bu kavramın herhangi bir dilde nasıl anlatım bulduğu ve anlatımda hangi etkenlerin rol oynadığıyla ilgilendiği gibi, özel ad sayılan ögeler üzerinde durup özel adları kökenbilgisi, tarihsel gelişme yönleri ve çeşitli dil ve kültür sorunları açısından da inceler (Aksan I, 2000: 32). Adbiliminin özel adlarla uğraşan türü, kendi içinde yer adları bilimi, coğrafya adları bilimi, kişi adları bilimi olarak üçe ayrılır (Aksan III, 2000: 99-100). Adbiliminin bir kolu olan yer adları bilimi (Alm. toponymie, Fr. toponymie, İng. toponymy) yer belirten özel adları inceleyen özel adbilimi olarak tanımlanmaktadır (Vardar, 2002: 224).

Yer adlandırma tarihinin insanoğlunun yaşadığı yöreyi ve civarını, bununla birlikte hayati ihtiyaçları ve bağlı bulunduğu cemiyetin ekonomisi için önem taşıyan avlanma sahalarını adlandırmasıyla başladığı kabul edilmektedir (Kurgun, 2002: 4). Kendi kültür çevrelerinden uzakta yeni bir tabiatla karşılaşan insanlar içinde yaşadığı tabiatı gözlemişler, onu tanımışlar ve onda keşfettiklerini kendi dilleriyle tasvir etmeye çalışmışlardır. İnsan bir taraftan, kendi adını veya diğer insanlarla bütünleşen ortak şahsiyetini toprağa nakşederek onun üzerindeki hâkimiyetini sembolleştirirken, diğer taraftan da tabiatın kendi üzerindeki etkisini dile getirmekten kaçınmamıştır (Yediyıldız, 1984: 26-28). Bu anlamda coğrafyadan vatana geçiş sürecinde, etnik görünüm kazanan insan gruplarının üzerinde yaşadıkları, yürüdükleri toprak parçalarına vurdukları ilk damgalar, sınır taşları, yer belirleme işaretleri hüviyet vakaları olarak karşımıza çıkan yer adlarını tespit ve tahlil etmek suretiyle, herhangi bir insan grubunun / etnik grubun başlangıçtan itibaren zaman ve mekân eksenleri üzerinde mevcudiyetleri, gelişimleri, yayılışları, buldukları tabiat ortamını vatan haline getirişleri, yaşayış tarzları, dünya görüşleri kısaca kültürleri hakkında aydınlatıcı bilgilere ulaşabiliriz (Yıldırım, 1984: 164).

Türkiye’de yer adlarının verilisindeki temel tercihler, Özcan Başkan’ın “Türkiye’deki Köy Adları Üzerine Bir Deneme” adlı makalesinde, köy adları üzerinden, büyük ölçüde belirlenmiştir. Özcan Başkan, Türkiye’deki köy adlarını “tabiat ve fiziksel koşullara dayanan adlar” ve “insanlara ve topluluklara dayanan adlar” ana başlıkları altında ele almıştır (Başkan, 1970: 241). Doğan Aksan ise daha sonra Özcan Başkan’ın çalışmasını tamamlayan ve derinleştiren başka bir çalışma kaleme almıştır. Aksan, bu çalışmasında Anadolu’daki köyleri adlandırma yollarını, ana çizgileriyle “çevreyle ilgili adlar ve “bireyler ilgili adlar” başlıkları altında ele almıştır (Aksan, 1974: 187). Bu çalışmada, Başkan’ın tabiat ve fiziksel koşullara dayanan adlar, Aksan’ın çevreyle ilgili adlar başlıkları altında ele aldığı hayvan adlarından kuş adlarına dayanan yer adları değerlendirilecektir.

Dünyanın en akıllı türü olan insan, “uçmak” ve bunun somut unsuru, etiyile kemiğiyle simgeleşmiş örneğiyle “kuş”tan çok fazla etkilenmiştir. En eski çağlardan beri çeşitli kuş adlarının Türk düşüncesinde dil, yaşayış ve kültüründe şu veya bu ölçüde ve önemde pek çok varlığın ismi olduğu veya unvanı bulunduğu dikkati çekmektedir. (Ersoylu, 2015: 12). Ölen kişilerin ruhlarının bir kuş olup göğe uçmaları, Türklerde oldukça yaygın bir düşüncedir. Göktürk yazıtlarında da devletin kurucusu ve Büyük Kağan’ın ölümü için “uçup gitti” deniyordu (Ögel, 2010: 129-130).

Türk kültüründe özellikle avcı, yırtıcı kuşlara ayrı bir önem verilmiş, sembolik bir değer, kutsiyet atfedilmiştir. Göktürk ve Uygur devirlerinde kartal ve diğer yırtıcı kuşlar, hükümdar ya da beylerin sembolü, güneşi, gücü ve kudreti simgelemesinin yanı sıra, koruyucu ruhun ve adaletin de simgesiydi. Gök Tanrı’nın simgesi olarak ona ve bazı yırtıcı kuşlara kurban sunulurdu (Çoruhlu, 2002: 134). Yakutlara göre göğün en üst katında ve göğün yere açılan kapısında, yer göğü bağlayan Dünya Ağacı’nın tepesinde çift başlı bir kartal otururdu. Göklerin korunması bu kartalın vazifesiydi. Gökte oturan bu kartal zaman zaman kanatlarını vuruyor, ses çıkarıyor veya kımıldıyor ve bütün olağanüstü tabiat olayları da bu sebepten dolayı meydana gelirdi (Ögel II, 2010: 290). Oğuz boylarında da temsil vazifesi yüklenen “ongun” olarak nitelenebilecek avcı kuşlar vardı. Kayı boyu: şunkar, Bayat boyunun kuşu: ügi; Alka-Evli boyu: köykenek; Kara-Evli boyu: göbek sarı; Yazır boyu: torumtay; Yapar boyu: Kırgu; Dodurga boyu: Kızıl-Karçığay vb. (Ögel I, 2010: 355-361). Tuna Bulgarlarına ait yazılı kayalarda Türk soyundan gelen Bulgar Hanları, sembol olarak ellerinde birer doğan tutuyorlardı. Peçenek Türklerine ait eserler üzerinde de ellerinde doğan tutan atlılar görülüyordu. (Ögel II, 2010: 128).

Kartal, şahin, atmaca, doğan gibi kuşlar, Türk mitolojisinde aynı zamanda türeyişle ilgili önemli simgesel hayvanlar olarak karşımıza çıkmaktadır. Bunlar kendilerinden türenildiğine inanılan bir hayvan-ata ya da hayvan-anadır. Bu nedenle bu avcı kuşlar aynı zamanda birer tözdür. Yakutların soylu kabilelerinin atası kartaldı. Teleütlerden Merküller bir kara kartaldan, Yurtas kabilesi de beyaz başlı bir kartaldan türediklerine inanıyordu. Yine efsaneye göre Şato hükümdarı Li-Ko-yung kartal yuvasında doğarken (Çoruhlu, 2002: 111) Macar kralı Almos'un annesi etrafında uçarak dolanan bir doğanın rahmine girmesi neticesinde hamile kalmıştır (Ögel I 2010: 585-586).

Kutsiyet atfetme durumu sadece avcı kuşlara özgü değildir, Türklerde su kuşlarına da bu özellik yüklenmiştir. Su kuşları özellikle kaz ve kuğu, kut ve beylik işareti sayılırdı. Alp Er Toriga'nın kızının adı Kaz'dı (Esin, 2001: 88-89). Yakut Türklerine ait yaratılış efsanesinde ana yaratıcı, yaban ördeğinin getirdiği çamurla dünyayı yaratmıştır. Yenisey Yaratılış Destanı'nda da Yeniseylilerin Tanrı yerine koydukları Şaman'ın arkadaşı da halkı da hep su kuşlarıdır. Bu destanda denizin dibinden çamur çıkaran Balıkçıl'ın, çıkardığı çamurla bir ada yaptığı görülür (Ögel I, 2010: 449,467).

Geleneksel kültürde ise hayvanlardan özellikle sevgilinin güzelliğini ya da âşığın, kahramanın özelliklerini vurgulamak amacıyla yararlanılmıştır. Kuğu, suna, hüma, keklik, turna, ceylan gibi hayvanlar sevgilinin güzelliğini ortaya koymak için kullanılırken; şahin ve baz gibi kuşlar ise kahramanın gücünü ortaya koymak amacıyla kullanılmıştır (Çetinkaya, 2015: 32). Kuşların evcil olması, görüntüleri, ötüşleri ve estetik özellikleri huzuru çağrıştıracak şekilde kullanılmasını sağlamıştır (Çetinkaya, 2015: 141). Bu olumlu çağrışım özelliklerinin yanında tehlikeli durumlar ya da uğursuzlukla özdeşleştirilen kuşlar da vardır. Dede Korkut Hikâyeleri'nde tehlikeli durumlar ve yaralanma gibi olaylar, "karga ve kuzgun" gibi kuşların sembolik ifadeleriyle anlatılmaktadır. Bu kuşlar, ölümü çağrıştıran kara renkleri, uğursuz olarak nitelenen ve ötüş bile diyemeyeceğimiz sesleri ve nihayet leşlere olan düşkünlükleri ile olumsuz sembolleştirmelerin taşıyıcıları olmuştur (Çetinkaya, 2015: 140).

Bu çalışmada, İçişleri Bakanlığı tarafından hazırlanan ve güncel olan Türkiye Mülki İdare Bölümleri Envanteri kullanılarak Türkiye'de kuş adlarından ilham alınarak oluşturulan yer adlarının genel bir fotoğrafı verilmiştir. Tespit edilen kuş adları yırtıcı kuşlar, (gece ve gündüz yırtıcıları), su kuşları, tavukgiller, güvercingiller, ötücü kuşlar başlıkları altında ele alınmış çalışmanın sonunda kuş adlarının geçtiği yer adlarının tablo hâlinde sayısal dökümü ve grafiği verilmiştir.

Türkiye'de, bir yırtıcı kuş adı da olan doğan ve çakır kelimesinin geçtiği çok sayıda yer adı vardır. Bu yer adlarının çok azının kuş adından ilham alınarak oluşturulduğu, büyük ekseriyetinde doğan kelimesinin "ortaya çıkan, beliren", çakır kelimesinin renk adı olarak kullanıldığı, dolayısıyla sağlıklı bir değerlendirmenin ancak adın geçtiği yerleşim yeri özelinde yapılacak çalışmalarla yapılabileceği kanaati olduğu için bu kelimelerle oluşturulan yer adlarıyla ağa, bey gibi unvanlarla kurulan (Şahinbey, Sungurbeyli vb.) kişi adından mülhem olduğu açık olan yer adları, çalışmanın kapsamı dışında tutulmuştur. Şüphesiz ki daha detaylı ve sağlıklı analizler söz konusu yerler özelinde, sahada yapılacak çalışmalarla elde edilecektir. Bizim burada amacımız, mitolojide, geleneksel kültürde, hayvanlar içinde ayrı bir yeri olan kuşların ve türlerinin Türkiye genelinde yer adlarına ne ölçüde yansıdığına genel bir tespiti yapmaktır.

1.Yırtıcı Kuşlar

A) Gündüz yırtıcıları (Falconiformes)

a) Akbaba¹ (Vultur monachus)	
Bartın-İlçe-Merkezi-Köy-Akbaba	Erzurum-İlçe-Tortum-Mahalle-Akbaba

b) Atmaca² (Accipiter nisus)	
İzmir-İlçe-Bergama-Mahalle-Atmaca	Siirt-İlçe-Şirvan-Köy-Nallıkaya-Bağlı-Atmaca
Mardin-İlçe-Kızıltepe-Mahalle-Atmaca	Şanlıurfa-İlçe-Siverek-Mahalle-Atmaca
Muş-İlçe-Bulanık-Köy-Eskiyol-Bağlı-Atmaca	Van-İlçe-Tuşba-Mahalle-Atmaca
Rize-İlçe-Pazar-Köy-Tektaş-Bağlı-Atmaca	

c) Kartal³ (Aquila)	
Ankara-İlçe-Bala-Mahalle-Kartaltepe	İstanbul-İlçe-Başakşehir-Mahalle Kartaltepe
Ankara-İlçe-Mamak-Mahalle-Kartaltepe	Kahramanmaraş-İlçe-Dulkadiroğlu-Mahalle-Kartal
Ardahan-İlçe-Merkez-Köy-Kartalpınar	Karabük-İlçe-merkezi-Mahalle-Kartaltepe
Bingöl-İlçe-Solhan-Köy-Eşmetaş-Bağlı-Kartal	Karabük-İlçe-Eflani-Köy-Kutluören-Bağlı-Kartallar
Bingöl-İlçe-Merkez-Köy-Kartal	Kastamonu-İlçe-Abana-Köy-Kadıyusuf-Bağlı-Kartal
Burdur-İlçe-Merkez-Köy-Kartalpınar	Kırşehir-İlçe-Merkez-Köy-Kartalkaya
Diyarbakır-İlçe-Çermik-Mahalle-Kartaltaşı	Mardin-İlçe-Dargeçit-Mahalle-Kartalkaya
Diyarbakır-İlçe-Sur-Mahalle-Kartaltepe	Muş-İlçe-Varto-Köy-Kartaldere
Elazığ-İlçe-Maden-Köy-Kartaldere	Muş-İlçe-Varto-Köy-Karapınar-Bağlı-Kartal
Erzincan-İlçe-Çayırılı-Köy-Aşağıkartallı	Rize-İlçe-Pazar-Köy-Dernek-Bağlı-Kartal
Erzincan-İlçe-Çayırılı-Köy-Yukarıkartallı	Rize-İlçe-Pazar-Köy-Dernek-Bağlı-Yukarıkartal
Eskişehir-İlçe-Tepebaşı-Mahalle-Aşağıkartal	Sivas-İlçe-Gemerek-Köy-Kartalkaya
Eskişehir-İlçe-Tepebaşı-Mahalle-Yukarıkartal	Sivas-İlçe-Merkez-Köy-Kartalca
Gaziantep-İlçe-Nurdağı-Mahalle-Kartal	Van-İlçe-Bahçesaray-Mahalle-Kartal
Gümüşhane-İlçe-Merkez-Köy-Gözeler-Bağlı-Kartallı	Yozgat-İlçe-Akdağmadeni-Köy-Kartal
İstanbul-İlçe-Bakırköy-Mahalle-Kartaltepe	

¹Akbabagillerden, başı ve boynu çıplak olan, dağlık yerlerde yaşayan, leşle beslenen, çok yüksekte uçarak keskin gözleriyle çok uzakları görebilen, iri ve yırtıcı bir kuş, kerkes (TS, 2011: 60).

² Kartalgillerden, ava alıştınlabilen küçük bir yırtıcı kuş, akkuş (TS, 2011: 187).

³ Kartalgillerden, genellikle kızıl siyah tüylü, çok güçlü, yuvasını yüksek kayalıklar üzerinde kuran, iri, yırtıcı bir tür kuş (TS, 2011: 1339).

d) Laçın⁴ (Buteo buteo)	
Artvin-İlçe-Yusufeli-Köy-Çevreli-Bağlı-Laçın	Eskişehir-İlçe-Sarıcakaya-Mahalle-Laçın
Çorum-İlçe-Laçın	Kastamonu-İlçe-Devrekani-Köy-Laçın
Eskişehir-İlçe-Odunpazarı-Mahalle-Laçın	

e) Sungur⁵ (Falco Peregrinus)	
Amasya-İlçe-Merzifon-Köy-Aksungur	Malatya-İlçe-Darende-Mahalle-Sungur
Bingöl-İlçe-Genç-Köy-Elmagünü-Bağlı-Aksungur	Muğla-İlçe-Menteşe-Mahalle-Sungur
Bitlis-İlçe-Tatvan-Köy-Odabaşı-Bağlı-Sungurlu	Muş-İlçe-Malazgirt-Mahalle-Aksungur
Bolu-İlçe-Gerede-Köy-Sungurlar	Niğde-İl merkezi-Mahalle-Sungur
Bursa-İlçe-Osmangazi-Mahalle-Aksungur	Rize-İlçe-Pazar-Köy-Ortayol-Bağlı-Sungur
Çorum-İlçe-Bayat-Köy-Yoncalı-Bağlı-Sungur	Samsun-İlçe-Çarşamba-Mahalle-Sungurlu
Çorum-İlçe-Merkez-Köy-Aksungur	Siirt-İlçe-Eruh-Köy-Bayramlı-Bağlı-Sungur
Çorum-İlçe-Sungurlu	Siirt-İlçe-Pervari-Köy-Karasungur
Diyarbakır-İlçe-Çınar-Mahalle-Karasungur	Sivas-İlçe-Zara-Köy-Yapak-Bağlı-Sungur
Elazığ-İlçe-Kovancılar-Köy-Karasungur	Tunceli-İlçe-Nazımiye-Köy-Balıca-Bağlı-Sungur
Eskişehir-İlçe-Odunpazarı-Mahalle-Sarisungur	Tunceli-İlçe-Pülümür-Köy-Bozağakaraderbendi-Bağlı-Sungurcuk
Hatay-İlçe-Yayladağı-Mahalle-Sungur	Van-İlçe-Çaldıran-Mahalle-Sungur
Kastamonu-İlçe-Azdavay-Köy-Tomrukköy-Bağlı-Sungurlar	Yozgat-İlçe-Sorgun-Belde-Bahadın-Mahalle-Sungur

f) Şahin⁶ (Buteo buteo)	
Adana-İlçe-Sarıçam-Mahalle-Şahintepe	Ankara-İlçe-Kızılcahamam-Mahalle-Şahinler
Adıyaman-İlçe-Kahta-Köy-Karadut-Bağlı-Şahintepe	Ankara-İlçe-Mamak-Mahalle-Şahintepe
Adıyaman-İlçe-Kahta-Köy-Şahintepe	Antalya-İlçe-Gazipaşa-Mahalle-Şahinler
Afyonkarahisar-İlçe-İhsaniye-Mahalle-Şahinler	Artvin-İlçe-Arhavi-Köy-Boyuncuk-Bağlı-Şahindüzü
Ağrı-İlçe-Diyadin-Köy-Dedebulak-Bağlı-Şahinbey	Artvin-İlçe-Arhavi-Köy-Yukarışahinler
Ağrı-İlçe-Diyadin-Köy-Şahinşah	Aydın-İlçe-Koçarlı-Mahalle-Şahinciler
Amasya-İlçe-Taşova-Köy-Şahinler	

⁴ Kelime yazı dilinde *laçın* şeklinde beyaz renkli bir cins şahin (TS, 2011: 1567), Anadolu ağızlarında ise hem *laçın* hem de *laçın* şeklinde kartal, atmaca ve doğan için kullanılmaktadır (DS IX: 3058-3059).

⁵ Doğana benzeyen, yırtıcı, avcı kuş (TS, 2011: 2171).

⁶ Kartalğillerden, Avrupa ve Asya'nın dağ, orman ve çalılıklarında yaşayan, 50-55 santimetre uzunluğunda yırtıcı bir kuş (TS, 2011: 2196).

Balıkesir-İlçe-Burhaniye-Mahalle-Şahinler	Hakkâri-İlçe-Yüksekova-Köy-Armutdüzü-Bağlı-Şahince
Balıkesir-İlçe-Edremit-Mahalle-Şahindere	İstanbul-İlçe-Başakşehir-Mahalle-Şahintepesi
Balıkesir-İlçe-Erdek-Mahalle-Şahinburgaz	Kahramanmaraş-İlçe-Onikişubat-Mahalle-Şahinkayası
Balıkesir-İlçe-Sındırgı-Mahalle-Şahinkaya	Karaman-İlçe-Merkez-Köy-Çatak-Bağlı-Şahinbükü
Bartın-İlçe-Merkez-Köy-Mekeçler-Bağlı-Şahanpaşa	Kars-İlçe-Kağızman-Mahalle-Şahindere
Bartın-İlçe-Merkez-Köy-Şahin	Kastamonu-İlçe-Ağlı-Köy-Selmanlı-Bağlı-Şahin
Bartın-İlçe-Ulus-Köy-Ağaköy-Bağlı-Şahin	Kastamonu-İlçe-Cide-Köy-Kezağzı-Bağlı-Şahnalar
Bartın-İlçe-Ulus-Köy-Dorucaşahinci	Kastamonu-İlçe-İhsangazi-Köy-Örencik-Bağlı-Şahinler
Batman-İlçe-Sason-Köy-Dereköy-Bağlı-Şahinli	Kastamonu-İlçe-İnebolu-Köy-Deresökü-Bağlı-Şahna
Bilecik-İlçe-Gölpazarı-Köy-Şahinler	Kastamonu-İlçe-Merkez-Köy-Obruk-Bağlı-Şahinköy
Bolu-İlçe-Mengen-Köy-Nazırlar-Bağlı-Şahinler	Kastamonu-İlçe-Taşköprü-Köy-Şahinçatı
Bursa-İlçe-Gemlik-Mahalle-Şahinyurdu	Kastamonu-İlçe-Tosya-Köy-Çaybaşı-Bağlı-Şahinler
Çanakkale-İlçe-Gökçeada-Köy-Dereköy-Bağlı-Şahinkaya	Kırşehir-İlçe-Çiçekdağı-Köy-Şahinoğlu
Çanakkale-İlçe-Lapseki-Köy-Şahinli	Kocaeli-İlçe-İzmit-Mahalle-Şahinler
Çorum-İlçe-İskilip-Köy-Onaç-Bağlı-Şahinler	Kütahya-İlçe-Tavşanlı-Köy-Şahin
Çorum-İlçe-Merkez-Köy-Şahinkaya	Manisa-İlçe-Gördes-Mahalle-Şahinkaya
Diyarbakır-İlçe-Bismil-Mahalle-Şahintepe	Mersin-İlçe-Mezitli-Mahalle-Şahintepesi
Edirne-İl merkezli-Mahalle-Yancıkçışahin	Mersin-İlçe-Tarsus-Mahalle-Şahin
Elazığ-İlçe-Baskil-Köy-Şahindere	Mersin-İlçe-Toroslar-Mahalle-Şahinpinarı
Elazığ-İlçe-Merkez-Köy-Şahinkaya	Muğla-İlçe-Yatağan-Mahalle-Şahinler
Erzincan-İlçe-Kemah-Köy-Şahintepe	Niğde-İl merkezli-Mahalle-Şahinali
Erzincan-İlçe-Kemaliye-Köy-Şahinler	Ordu-İlçe-Akkuş-Mahalle-Şahin
Gaziantep-İlçe-Şahinbey-Mahalle-Şahintepe	Ordu-İlçe-Altınordu-Mahalle-Şahincili
Giresun-İlçe-Espiye-Köy-Şahinyuva	Ordu-İlçe-Ulubey-Mahalle-Şahinkaya
Giresun-İlçe-Görele-Köy-Şahinyuva	Rize-İlçe-Güneysu-Köy-İslahiye-Bağlı-Şahinler
Giresun-İlçe-Piraziz-Köy-Medrese-Bağlı-Şahintepe	Rize-İlçe-Güneysu-Köy-Yenicami-Bağlı-Şahin
Giresun-İlçe-Şebinkarahisar-Köy-Şahinler	Rize-İlçe-Pazar-Köy-Dağdibi-Bağlı-Şahingöz

Samsun-İlçe-Bafra-Mahalle-Şahinkaya	Şanlıurfa-İlçe-Karaköprü-Mahalle-Şahin
-------------------------------------	--

Sinop-İlçe-Gerze-Köy-Türkmenlioğlu-Bağlı-Şahinoğlu	Şanlıurfa-İlçe-Viranşehir-Mahalle-Şahinli
Sivas-İlçe-Divriği-Köy-Şahinköy	Tekirdağ-İlçe-Malkara-Mahalle-Şahin
Sivas-İlçe-Hafik-Köy-Şahinköy	Tokat-İlçe-Erbaa-Köy-Kuzköy-Bağlı-Şahinbaşı
Şanlıurfa-İlçe-Akçakale-Mahalle-Şahinler	Tokat-İlçe-Niksar-Köy-Şahinli
Şanlıurfa-İlçe-Akçakale-Mahalle-Şahinsoylu	Trabzon-İlçe-Çarşıbaşı-Mahalle-Şahinli
Şanlıurfa-İlçe-Eyyübiye-Mahalle-Şahinalan	Trabzon-İlçe-Çaykara-Mahalle-Şahinkaya
Şanlıurfa-İlçe-Eyyübiye-Mahalle-Şahinler	Uşak-İlçe-Eşme-Köy-Eşmeli-Bağlı-Şahinler

B) Gece Yırtıcıları (Strigiformes)

a) Baykuş⁷	
Şanlıurfa-İlçe-Akçakale-Mahalle-Baykuş	

2. Su Kuşları

a) Angut⁸ (Casarca Ferruginea)	
Giresun-İlçe-Dereli-Köy-Taşlıca-Bağlı-Angutlu	

b) Kaz⁹ (Anser)	
Bayburt-İlçe-Merkez-Köy-Yazyurdu-Bağlı-Kazburnu	Muş-İlçe-Malazgirt-Köy-Kazgöl
Hatay-İlçe-Kırıkhan-Mahalle-Kazkeli	Sinop-İlçe-Ayancık-Köy-Söküçayırı-Bağlı-Kazköy
Iğdır-İlçe-Tuzluca-Köy-Kazkoparan	Van-İlçe-Saray-Mahalle-Kazlıgöl
İstanbul-İlçe-Zeytinburnu-Mahalle-Kazlıçeşme	Yozgat-İlçe-Şefaati-Köy-Kazlıuşağı

c) Kuğu¹⁰ (Cygnus olor)	
Giresun-İlçe-Dereli-Köy-Taşlıca-Bağlı-Kuğu	

d) Leylek¹¹ (Ciconia ciconia)	
Ağrı-İlçe-Merkez-Mahalle-Leylekpınar	Giresun-İlçe-Şebinkarahisar-Köy-Tokluoğlu-Bağlı-Leylek
Afyonkarahisar-İlçe-Emirdağ-Köy-Örenköy-Bağlı-Leylekli	Hatay-İlçe-Yayladağı-Mahalle-Leylekli
Afyonkarahisar-İlçe-Emirdağ-Köy-Leylekli	Muş-İlçe-Varto-Köy-Leylek
Antalya-İlçe-Korkuteli-Mahalle-Leylekköy	Sivas-İlçe-Yıldızeli-Köy-Karaleylek
Erzurum-İlçe-İspir-Mahalle-Leylekköy	

e) Ördek¹² (Anas)	
-------------------------------------	--

⁷ Başında, kulak yerinde iki sorgucu bulunan, yırtıcı gece kuşlarının genel adı (TS, 2011: 287).

⁸ Ördekgillerden, tüyleri kiremit renginde, evcilleştirilebilen bir yaban kuşu (TS, 2011: 125)

⁹ Perde ayaklılardan, uzun, beyaz veya gri boyunlu, suda ve karada yaşayan, uçan, yabani veya evcil kuş (Anser) (TS, 2011: 1370).

¹⁰ Perde ayaklılardan, yaban ve evcil türleri bulunan, çok uzun ve kıvrık boyunlu, geniş gagalı, geniş kanatlı bir su kuşu (TS, 2011: 1517).

¹¹ Leyleksilerden, kışın tropikal Afrika'da yaşayan, siyah telekli, uzun gagalı, uzun bacaklı, büyük, beyaz, göçmen kuş (TS, 2011: 1584).

¹² Perde ayaklılardan, evcil ve yabani türleri bulunan su kuşu, badi, badik (TS, 2011: 1856).

Adana-İlçe-Yüreğir-Mahalle-Güveloğlu	Hakkâri-İlçe-Merkez-Köy-Ördekli
Ankara-İlçe-Polatlı-Mahalle-Ördekgölü	Kahramanmaraş-İlçe-Afşin-Mahalle-Ördekköy
Artvin-İlçe-Yusufeli-Köy-Çamlıca-Bağlı-Ördekoğlu	Kayseri-İlçe-Sarız-Mahalle-Ördekli
Erzincan-İlçe-Otlukbeli-Köy-Ördekhacı	Siirt-İlçe-Şirvan-Köy-Taşlı-Bağlı-Ördekli

f) Turna¹³ (Grus grus)	
Ankara-İlçe-Kızılcahamam-Mahalle-Turnalı	Giresun-İlçe-Alucra-Köy-Çakrak-Bağlı-Turnalı
Artvin-İlçe-Borçka-Köy-Akpınar-Bağlı-Turnalı	Kastamonu-İlçe-Ağlı-Köy-Turnacık
Artvin-İlçe-Yusufeli-Köy-Altıparmak-Bağlı-Turnalar	Ordu-İlçe-Gülyalı-Mahalle-Turnasuyu
Balıkesir-İlçe-Altıeylül-Mahalle-Turnalar	Ordu-İlçe-Kabadüz-Mahalle-Turnalık
Balıkesir-İlçe-Dursunbey-Mahalle-Turnacık	Osmaniye-İlçe-Kadirli-Köy-Değirmendere-Bağlı-Turna
Batman-İlçe-Sason-Köy-Turnalı	Rize-İlçe-Fındıklı-Köy-Arılı-Bağlı-Turna
Bolu-İlçe-Mengen-Köy-Turnaköy	Rize-İlçe-Merkez-Köy-Selimiye-Bağlı-Turnalar
Çorum-İlçe-Merkez-Mahalle-Yavruturna	Sakarya-İlçe-Adapazarı-Mahalle-Turnadere
Edirne-İlçe-Uzunköprü-Köy-Turnacı	Sakarya-İlçe-Kaynarca-Mahalle-Turnalı
Erzincan-İlçe-Çayırılı-Köy-Turnaçayırı	Sinop-İlçe-Boyabat-Turnalı-Bağlı-Turnacıova
Erzurum-İlçe-Karayazı-Mahalle-Turnagöl	Sivas-İlçe-Kangal-Köy-Turnalı
Erzurum-İlçe-Şenkaya-Mahalle-Turnalı	Şanlıurfa-İlçe-Siverek-Mahalle-Turna
Erzurum-İlçe-Tekman-Mahalle-Turnagöl	Trabzon-İlçe-Araklı-Mahalle-Turnalı
Gaziantep-İlçe-Nizip-Mahalle-Turnalı	Tunceli-İlçe-Nazımiye-Köy-Turnayolu
Gaziantep-İlçe-Şehitkamil-Mahalle-Durnalık	Tunceli-İlçe-Pülümür-Köy-Turnadere

3) Tavukgiller (Galliformes)

a) Bildircin¹⁴ (Coturnix)	
Çankırı-İlçe-Çerkeş-Köy-Dağçukurören-Bağlı-Bildircin Yaylası	Rize-İlçe-Merkez-Köy-Bıldircinköy
Çankırı-İlçe-Çerkeş-Köy-Turbaşı-Bağlı-Bildircin Yurdu	Sinop-İlçe-Türkeli-Köy-Düzler-Bağlı-Bıldircin

b) Hindi¹⁵ (Meleagris gallopavo)	
Ankara-İlçe-Haymana-Mahalle-Culuk	

¹³ Turnagillerden, Avrupa ve Kuzey Afrika'da toplu olarak yaşayan, göçebe, iri bir kuş (TS, 2011: 2387)

¹⁴ Tavukgillerden, boz renkli, benekli, yurdumuzda en çok sonbaharda eti için avlanan, etinden ve yumurtasından yararlanan göçebe kuş (TS, 2011: 328).

¹⁵ Tavukgillerden, XV. yüzyılda evcilleştirilerek Amerika'dan bütün dünyaya yayılan, boyun ve başı çıplak, parlak, yeşil ve esmer tüylü, kümes hayvanlarının en büyüğü, mısırtavuşu (TS, 2011: 1102)

c) Horoz¹⁶ (Gallus)	
Aydın-İlçe-Efeler-Mahalle-Horozköy	Konya-İlçe-Selçuklu-Mahalle-Horozluhan
Bartın-İlçe-Merkez-Köy-Yeşilkaya-Bağlı-Horoz	Mersin-İlçe-Toroslar-Mahalle-Horozlu
Bingöl-İlçe-Yedisu-Köy-Kabayel-Bağlı-Horoz	Niğde-İlçe-Ulukışla-Köy-Horoz
Bitlis-İlçe-Hizan-Köy-Horozdere	Sakarya-İlçe-Erenler-Mahalle-Horozlar
Bitlis-İlçe-Hizan-Köy-Sürücüler-Bağlı-Horoz	Şanlıurfa-İlçe-Eyyübiye-Mahalle-Horozköy
Erzincan-İlçe-Çayırılı-Köy-Çilhoroz	Uşak-İlçe-Merkez-Köy-Paçacılar-Bağlı-Horozcular
Giresun-İlçe-Görece-Köy-İsmailbeyli-Bağlı-Horozköy	Yozgat-İlçe-Boğazlıyan-Köy-Başhoroz
İzmir-İlçe-İliç-Mahalle-Horozgediği	

d) Keklik¹⁷ (Perdrix)	
Adana-İlçe-Feke-Mahalle-Keklikçe	Elazığ-İlçe-Karakoçan-Köy-Keklikköy
Adıyaman-İlçe-Kahta-Köy-Teğmenli-Bağlı-Keklik	Elazığ-İlçe-Palu-Köy-Keklikdere
Ankara-İlçe-Çankaya-Mahalle-Keklikpınarı	Erzincan-İlçe-Kemah-Köy-Alpköy-Bağlı-Keklik
Batman-İlçe-Kozluk-Köy-Ulaşlı-Bağlı-Keklikpınar	Erzincan-İlçe-Kemaliye-Köy-Keklikpınarı
Bingöl-İlçe-Genç-Köy-Keklikdere	Erzincan-İlçe-Merkez-Keklikkayası
Bingöl-İlçe-Genç-Köy-Keklikdere-Bağlı-Eskikekikdere	Gaziantep-İlçe-Nizip-Mahalle-Keklik
Bingöl-İlçe-Genç-Köy-Soğukpınar-Bağlı-Keklicek	Gaziantep-İlçe-Yavuzeli-Mahalle-Aşağıkekliktepe
Bitlis-İlçe-Güroymak-Köy-Kekliktepe	Gaziantep-İlçe-Yavuzeli-Mahalle-Yukarıkekliktepe
Bitlis-İlçe-Hizan-Köy-Keklik	Giresun-İlçe-Eynesil-Köy-Kekliktepe
Bitlis-İlçe-Merkez-Köy-Keklikdüzü	Gümüşhane-İlçe-Torul-Köy-Yalınkavak-Bağlı-Keklik
Bitlis-İlçe-Merkez-Köy-Keklikdüzü-Bağlı-Kuşlu	Hakkâri-İl merkezi-Mahalle-Keklikpınar
Burdur-İlçe-Yeşilova-Köy-Yarıklı-Bağlı-Keklikalan	Kahramanmaraş-İlçe-Göksun-Mahalle-Keklikoluk
Diyarbakır-İlçe-Çermik-Mahalle-Keklik	Kastamonu-İlçe-Azdavay-Köy-Yumacık-Bağlı-Tülek
Diyarbakır-İlçe-Kayapınar-Mahalle-Keklik	Kastamonu-İlçe-Çatalzeytin-Köy-Arıca-Bağlı-Tülekoğlu
Diyarbakır-İlçe-Silvan-Mahalle-Keklikdere	Kastamonu-İlçe-Şenpazar-Köy-Harmangeriş-Bağlı-Tülek

Kütahya-İlçe-Simav-Mahalle-Kekliktepe	Sivas-İlçe-Divriği-Köy-Kekliktepe
Malatya-İlçe-Akçadağ-Mahalle-Keklikpınar	Sivas-İlçe-Gemerek-Köy-Keklicek
Rize-İlçe-Hemşin-Köy-Nurluca-Bağlı-Keklicek	Sivas-İlçe-Ulaş-Köy-Ovacık-Bağlı-Keklikpınarı

¹⁶ Tavukgillerden, tavuğun erkeği olan kümes hayvanı (TS, 2011: 1110)

¹⁷ Sülüngillerden, güvercin büyüklüğünde, eti için avlanan, tüyü boz, ayakları ve gagası kırmızı renkte bir kuş (TS, 2011: 1379).

Siirt-İlçe-Eruh-Köy-Kekliktepe	Uşak-İlçe-Eşme-Köy-Keklikli
Sinop-İlçe-Boyabat-Köy-Sarıağaçayı-Bağlı-Kekliktepesi	Uşak-İlçe-Eşme-Köy-Keklikli-Bağlı-Keklikli
Sivas-İlçe-Divriği-Köy-Gökçeharman-Bağlı-Keklikpınarı	Van-İlçe-Erciş-Mahalle-Keklikova

e) Sülün¹⁸ (Phasianus colchicus)	
Afyonkarahisar-İlçe-Merkez-Belde Belediyesi-Sülün	Erzurum-İlçe-Oltu-Mahalle-Sülünkaya
Bingöl-İlçe-Solhan-Köy-Sülünkaş	İstanbul-İlçe-Pendik-Mahalle-Süluntepe
Çanakkale-İlçe-Biga-Köy-Sarıncık-Bağlı-Sülünler	Tunceli-İlçe-Mazgirt-Köy-Sülüntaş

f) Tavuk¹⁹(Gallus)	
Artvin-İlçe-Borçka-Köy-Kaynarca-Bağlı-Tavuklu	Mardin-İlçe-Ömerli-Mahalle-Tavuklu
Düzce-İlçe-Akçakoca-Köy-Karatavuk	Sinop-İlçe-Merkez-Köy-Lala-Bağlı-Tavukçu
Elazığ-İlçe-Baskil-Köy-Düğüntepe-Bağlı-Tavuklu	Tunceli-İlçe-Hozat-Köy-Kardelen-Bağlı-Aşağıtavuklar
Giresun-İlçe-Keşap-Köy-Dokuztepe-Bağlı-Tavukluk	Tunceli-İlçe-Nazımiye-Köy-Demirce-Bağlı-Tavuklu
İzmir-İlçe-Bergama-Mahalle-Tavukçukuru	

g) Tavuskuşu²⁰ (Pavo)	
Bingöl-İlçe-Solhan-Köy-Gençtavus	

4. Güvercingiller (Columbiformes)

a) Güvercin²¹(Columba)	
Adıyaman-İlçe-Besni-Köy-Akdurak-Bağlı-Güvercin	Adıyaman-İlçe-Sincik-Köy-Sakız-Bağlı-Güvercinler
Adıyaman-İlçe-Kâhta-Köy-Güzelçay-Bağlı-Güvercinler	Ağrı-İlçe-Patnos-Köy-Güvercinli

Artvin-İlçe-Hopa-Köy-Güvercinli	Çorum-İlçe-Osmancık-Köy-Güvercinlik
Artvin-İlçe-Merkez-Köy-Sümbüllü-Bağlı-Güvercin	Giresun-İlçe-Şebinkarahisar-Köy-Güvercinlik
Batman-İlçe-Besiri-Köy-Güvercinlik	Gümüşhane-İlçe-Merkez-Köy-Güvercinlik

¹⁸ Sülüngillerden, kuyruğu çok uzun, eti yenilen bir kuş (TS, 2011: 2179).

¹⁹ Sülüngillerden, eti ve yumurtası için üretilen kümes hayvanı (TS, 2011: 2289).

²⁰ Sülüngillerden, erkeğinin tüyleri uzun, kuyruğu parlak, güzel renkli, acı ve tiz sesli, süs hayvanı olarak beslenen bir kuş, tavus (TS, 2011: 2290).

²¹ Güvercingillerden, hızlı ve uzun zaman uçabilen, kısa vücutlu, sık tüylü, evcilleşmiş birçok türü bulunan, yemle beslenen bir tür kuş (TS, 2011: 1013).

Batman-İlçe-Merkez-Köy-Güvercin	Gümüşhane-İlçe-Torul-Köy-Yalınkavak-Bağlı-Güvercin
Batman-ilçe-Sason-Köy-Güvercinlik	İstanbul-İlçe-Başakşehir-Mahalle-Güvercintepe
Bayburt-İlçe-Demirözü-Köy-Güvercindere	Kahramanmaraş-İlçe-Elbistan-Mahalle-Güvercinlik
Bingöl-İlçe-Adaklı-Köy-Sütlüce-Bağlı-Güvercin	Kars-İlçe-Arpaçay-Köy-Güvercin
Bingöl-İlçe-Genç-Köy-Bayırılı-Bağlı-Güvercinli	Kocaeli-İlçe-İzmit-Mahalle-Güvercinlik

b) Kumru²² (Streptopelia)	
Batman-İlçe-Beşiri-Köy-Kütüklü-Bağlı-Kumrulu (bilmiyor)	Kırklareli-İlçe-Babaeski-Köy-Kumrular
Diyarbakır-İlçe-Bismil-Mahalle-Kumrulu	Ordu-İlçe-Ulubey-Mahalle-Kumrulu
Diyarbakır-İlçe-Sur-Mahalle-Kumrucak	Tunceli-İlçe-Hozat-Köy-Karaçavuş-Bağlı-Kumrular
Gaziantep-İlçe-Şahinbey-Mahalle-Kumru Hamurkesen	

c) Üveyik²³ (Streptopelia turtur)	
Şırnak-İlçe-Merkez-Köy-Yeniaslanbaşı-Bağlı-Üveyik	Zonguldak-İlçe-Ereğli-Köy-Üveyikli
Zonguldak-İlçe-Devrek-Köy-Eveyik	

5. Ötücü Kuşlar (Passeriformes)

a) Bülbül²⁴ (Luscinia megarhynchos)	
Ardahan-İlçe-Merkez-Köy-Hasköy-Bağlı-Bülbülen	İstanbul-İlçe-Beyoğlu-Mahalle-Bülbül
Düzce-İlçe-Kaynaşlı-Köy-Darıyeri Hasanbey-Bağlı-Bülbüldere	İzmir-İlçe-Ödemiş-Mahalle-Bülbüller
Elazığ-İlçe-Kovancılar-Köy-Bağgüllü-Bağlı-Bülbül	İzmir-İlçe-Torbalı-Mahalle-Bülbüldere
Gaziantep- İlçe-Yavuzeli-Mahalle-Bülbül	Kars-İl merkezi-Mahalle-Bülbül
Giresun-İlçe-Piraziz-Köy-Bülbüllü	Mardin-İlçe-Yeşilli-Mahalle-Bülbül
Giresun-İlçe-Şebinkarahisar-Mahalle-Bülbül	Ordu-İlçe-Fatsa-Mahalle-Bülbülköy

b) Çalı kuşu²⁵ (Troglodytes)	
İzmir-İlçe-Karabağlar-Mahalle-Çalıkuşu	Tunceli-İlçe-Hozat-Köy-Yenidoğdu-Bağlı-Çalıkuşu

c) Kanarya²⁶ (Serinus canaria)	
Kırşehir-İlçe-Merkez-Köy-Yağmurluarmutlu-	

²² Güvercinler takımından, güvercinin küçük, boz, gri renkli bir kuş

²³ Güvercinlerden, korularda yaşayan, eti için avlanan, boz renkli bir kuş (TS, 2011: 2458)

²⁴ Karatavukgillerden, sesinin güzelliği ile tanınmış olan ötücü kuş (TS, 2011: 423)

²⁵ Serçeğillerden, başı koyu kırmızı, gövdesine doğru rengi açılan, çalılık yerleri seven ötücü bir kuş (TS, 2011: 486).

²⁶ İspinozgillerden, yeşilimsi veya sarı tüylü, koni biçiminde küçük gagalı, ötücü kuş (TS, 2011: 1294).

Bağlı-Aşağı Kanarya	
---------------------	--

d) Karga²⁷ (Corvus)	
Adana-İlçe-Sarıçam-Mahalle-Kargakekeç	Kastamonu-İlçe-Cide-Köy-Kethüda-Bağlı-Kargalar
Adıyaman-İlçe-Besni-Köy-Kargalı	Kastamonu-İlçe-Cide-Köy-Köseli-Bağlı-Kargacık
Ağrı-İlçe-Doğubeyazıt-Köy-Kargakonmaz	Kastamonu-İlçe-Devrekani-Köy-Baltıcak-Bağlı-Kargalar
Ağrı-İlçe-Tutak-Köy-Aşağıkargalık	Kastamonu-İlçe-Merkez-Köy-Şeyhköy-Bağlı-Kargalar
Ağrı-İlçe-Tutak-Köy-Yukarıkargalık	Kastamonu-İlçe-Taşköprü-Köy-Çiftkırın-Bağlı-Kargacık
Antalya-İlçe-Korkuteli-Mahalle-Kargalık	Kastamonu-İlçe-Tosya-Köy-Keçeli-Bağlı-Kargaderesi
Bartın-İlçe-Kurucaşile-Mahalle-Kargacak	Kocaeli-İlçe-Gebze-Mahalle-Kargalı
Bartın-İlçe-Ulus-Köy-Eldeş-Bağlı-Kargacık	Konya-İlçe-Ereğli-Mahalle-Kargacı
Bingöl-İlçe-Karlıova-Köy-Kargapazarı	Konya-İlçe-Yunak-Mahalle-Kargalı
Bolu-İlçe-Mengen-Köy-Rüknettinköy-Bağlı-Kargalar	Ordu-İlçe-Çaybaşı-Mahalle-Kargalı
Burdur-İlçe-Göhlisar-Köy-Kargalı	Sakarya-İlçe-Hendek-Mahalle-Kargalı Hanbaba
Çanakkale-İlçe-Yenice-Köy-Kargacı	Sakarya-İlçe-Hendek-Mahalle-Kargalıyeniköy
Çankırı-İlçe-Çerkeş-Köy-Karga	Samsun-İlçe-Havza-Mahalle-Karga
Çorum-İlçe-Dodurga-Köy-Ayvaköy-Bağlı-Kargaderesi	Siirt-İlçe-Tillo-Köy-Akyayla-Bağlı-Kargacık
Elazığ-İlçe-Maden-Köy-Işıktepe-Bağlı-Kargataş	Sivas-İlçe-Kangal-Köy-Kuşkayası-Bağlı-Kargakalesi
Giresun-İlçe-Bulancak-Köy-Küçükada-Bağlı-Karga	Şanlıurfa-İlçe-Haliliye-Mahalle-Kargalı
Giresun-İlçe-Merkez-Köy-Hamidiye-Bağlı-Kargatarla	Şanlıurfa-İlçe-Siverek-Mahalle-Kargalı
Giresun-İlçe-Tirebolu-Köy-Ortacami-Bağlı-Kargalı	Şanlıurfa-İlçe-Viranşehir-Mahalle-Kargalı
Kahramanmaraş-İlçe-Andırın-Mahalle-Kargaçayırı	Uşak-İlçe-Merkez-Köy-Ulucak-Bağlı-Kargalılar
Karabük-İlçe-Ovacık-Köy-Kavaklar-Bağlı-Kargalı	Van-İlçe-Muradiye-Mahalle-Kargalı
Kastamonu-İlçe-Azdavay-Köy-Dereyücek-Bağlı-Kargalar	Van-İlçe-Saray-Mahalle-Kargalı

Yozgat-İlçe-Sarıkaya-Köy-Kargalık	Zonguldak-İlçe-Ereğli-Köy-Abdiköy-Bağlı-Kargalar
Zonguldak-İlçe-Devrek-Köy-Nizamlar-Bağlı-Kargalar	

e) Kırlangıç²⁸ (Hirundo)	
Artvin-İlçe-Borçka-Köy-Adagül-Bağlı-Kırlangıç	Malatya-İlçe-Yeşilyurt-Mahalle-Kırlangıç

²⁷ Kargagillerden, kanatları geniş, tüyleri kara renkte, tarla ve bahçelere çok zarar veren kuş (TS, 2011: 1327).

²⁸ Kırlangıçgillerden, geniş gagalı, çatal kuyruklu, ince uzun kanatlı, küçük göçebe kuş (TS, 2011: 1418).

Kastamonu-İlçe-Çatalzeytin-Köy-Hacireis-Bağlı-Kırlangıç	Osmaniye-İlçe-Kadirli-Köy-Aşağıçayanlı-Bağlı-Kırlangıç
Kırıkkale-İlçe-Balışeyh-Köy-Kırlangıç	Rize-İlçe-Güneysu-Köy-Kibledağı-Bağlı-Kırlangıç

f) Kuzgun²⁹ (Corvus corax)	
Adana-İlçe-Karaisalı-Mahalle-Kuzgun	Kars-İlçe-Arpaçay-Köy-Kuzgunlu
Batman-İlçe-Sason-Köy-Çağlı-Bağlı-Kuzguncuk	Kastamonu-İlçe-Abana-Köy-Akçam-Bağlı-Kuzguncuk
Erzurum-İlçe-Aziziye-Mahalle-Kuzgun	Kastamonu-İlçe-Taşköprü-Köy-Dağbelören-Bağlı-Yukarıkuzguncuk
Giresun-İlçe-Tirebolu-Köy-Kuzgun	Trabzon-İlçe-Arsin-Mahalle-Kuzguncuk
Kahramanmaraş-İlçe-Andırın-Mahalle-Kuzgun	Tunceli-İlçe-Nazımiye-Köy-Sarıyayla-Bağlı-Kuzguncuk
Karabük-İlçe-Ovacık-Köy-Erkeç-Bağlı-Kuzgun	Yozgat-İlçe-Çekerek-Köy-Kuzgun

g) Serçe³⁰ (Passer domesticus)	
Amasya-İlçe-Taşova-Köy-Kavaloluğu-Bağlı-Serçeler	Denizli-İlçe-Honaz-Mahalle-Gürleyik
Aydın-İlçe-Efeler-Mahalle-Serçeköy	Diyarbakır-İlçe-Bismil-Mahalle-Serçeler
Balıkesir-İlçe-Kepsut-Mahalle-Serçeören	Erzurum-İlçe-Pasinler-Mahalle-Serçeboğazı
Bursa-İlçe-Orhaneli-Mahalle-Serçeler	Manisa-İlçe-Demirci-Mahalle-Serçeler
Çankırı-İlçe-Ilgaz-Köy-Serçeler	

ğ) Sığırcık³¹ (Sturnus vulgaris)	
Afyonkarahisar-İlçe-Sandıklı-Köy-Karacaören-Bağlı-Sığırcık	Konya-İlçe-Cihanbeyli-Mahalle-Sığırcık
Çanakkale-İlçe-Biga-Köy-Sığırcık	Şanlıurfa-İlçe-Bozova-Mahalle-Sığırcık
Eskişehir-İlçe-Sivrihisar-Mahalle-Sığırcık	Tunceli-İlçe-Nazımiye-Köy-Kalköy-Bağlı-Sığırcık

h) Toygar³²	
Aydın-İlçe-Nazilli-Mahalle-Toygar	Kastamonu-İlçe-Cide-Köy-Toygarlı
Balıkesir-İlçe-Karesi-Mahalle-Toygar	Malatya-İlçe-Battalgazi-Mahalle-Toygar
Erzurum-İlçe-Narman-Mahalle-Toygarlı	Manisa-İlçe-Alaşehir-Mahalle-Toygarlı
Gümüşhane-İlçe-Şiran-Köy-Seydibaba-Bağlı-Toygar	Ordu-İlçe-Aybastı-Mahalle-Toygar
Hatay-İlçe-Defne-Mahalle-Toygarlı	Samsun-İlçe-Canik-Mahalle-Toygar

²⁹ Ötücü kuşlar takımının kargagiller familyasından, Kuzey Amerika'nın dağlık, fundalık yerlerinde bulunan, tüyleri siyah renkte olup mavi renkte parlayan bir tür kuş, karakarga (TS, 2011: 1551).

³⁰ Serçegillerden, insanlara yakın yerlerde yaşayan, kışın göçmeyen, koyu boz renkli, ötücü küçük bir kuş (TS, 2011: 2070).

³¹ Serçegillerden, siyah renkli, uzun gagalı, serçeden iri, ötücü bir kuş, çoğurcuk, çekirge kuşu (TS, 2011: 2019).

³² Tarla kuşu (TS, 2011: 2376).

Sonuç:

Türkiye genelinde kuş adlarından yararlanılarak oluşturulan yer adlarının tespitine dönük bu çalışmada, yer adlarında en çok yırtıcı kuşlardan “şahin”in, su kuşlarından “turna”nın, tavukgillerden “keklik”in güvercingillerden “güvercin”in, ötücü kuşlardan “karga ve bülbül”ün tercih edildiği görülmüştür.

Kuş adlarına dayalı yer adları açısından en zengin iller “Kastamonu ve Giresun”dur. Aksaray ise kuş adları açısından en fakir il durumundadır.

Birden fazla kelimeden oluşan yer adlarında coğrafi şekil olarak en çok “tepe ve dere”, yerleşim birimi olarak “köy” geçmektedir.

Yer adlarına, aldıkları ekler açısından bakıldığında ise en çok +II ve +IAr eklerinin kullanıldığı görülmektedir.

KAYNAKÇA

- Aksan, D. (1974). Anadolu Yer Adları Üzerine En Yeni Araştırmalar, *Türk Dili Araştırmaları Yıllığı-Belleten*, 21-22, 185-193.
- Aksan, D. (2000). Her Yönüyle Dil Ana Çizgileriyle Dilbilim (I-III), Ankara: Türk Dil Kurumu Yayınları.
- Başkan, Ö. (1970). Türkiye’deki Köy Adları Üzerine Bir Deneme. *Türk Dili Araştırmaları Yıllığı- Belleten*, 18. 237-251.
- Çetinkaya, G. (2015). Dede Korkut Hikâyelerinde Semboller, Yayınlanmamış Doktora Tezi, Ankara: Hacettepe Üniversitesi Türk Dili ve Edebiyatı Ana Bilim Dalı.
- Çoruhlu, Y. (2002). Türk Mitolojisinin Ana Hatları. İstanbul: Kabalcı Yayınevi.
- Ersoylu, H. (2015). Halil Ersoylu Türk Kültüründe Kuşlar, İstanbul: Ötüken Neşriyat.
- Esin, E. (2001). Türk Kozmolojisine Giriş, İstanbul: Kabalcı Yayınları.
- Kurgun, L. (2002). Denizli İli Yer Adları. Yayınlanmamış Doktora Tezi, Denizli: Pamukkale Üniversitesi Sosyal Bilimler Enstitüsü Türk Dili ve Edebiyatı Ana Bilim Dalı.
- Ögel, B. (2010). Türk Mitolojisinin Ana Hatları (I-II), 5. Baskı. Ankara: Türk Tarih Kurumu Yayınları.
- Vardar, B. (2002). Açıklamalı Dil Bilim Terimleri Sözlüğü, İstanbul: Multilingual Yayınları.
- Yediyıldız, B. (1984). Türkiye’de Yer Adı Verme Usulleri, Türk Yer Adları Sempozyumu Bildirileri (11-13 Eylül 1984) içinde (25-42), Ankara: Başbakanlık Basımevi.
- Yıldırım, D. (1984). Coğrafya’dan Vatan’a Geçiş ve Vatan İle Göç Ediş Problemi, Türk Yer Adları Sempozyumu Bildirileri (11-13 Eylül 1984) içinde (157-168), Ankara: Başbakanlık Basımevi.

il	akbaba	angut	atmaca	baykuş	bıldırcın	bülbül	çalıkuşu	güvercin	hindi	horoz	kanarya	karga	kartal	kaz	keklik	kırlangıç	kuğu	kumru	kuzgun	laçın	leylek	ördek	serçe	sığırcık	sungur	sülün	şahin	tavuk	tavuskuşu	toygar	turna	üveyik		
Adana												1			1				1			1					1							
Adıyaman								3				1			1													2						
Afyon																						2		1		1	1							
Ağrı								1				3										1						2						
Aksaray																																		
Amasya																							1		1		1							
Ankara									1			2			1								1				2					1		
Antalya												1										1					1							
Ardahan						1						1																						
Artvin								2								1				1		1					2	1				2		
Aydın										1														1			1				1			
Balıkesir																							1				4				1	2		
Bartın	1									1		2															4							
Batman								3							1			1	1								1					1		
Bayburt								1					1																					
Bilecik																											1							
Bingöl								2		1		1	2		3										1	1				1				
Bitlis										2					4										1									
Bolu												1													1		1						1	
Burdur												1	1		1																			
Bursa										1														1		1								
Çanakkale												1													1		1	2						
Çankırı					2							1												1										
Çorum								1				1									1					3		2				1		
Denizli																								1										
Diyarbakır												2			3									1		1		1						
Düzce						1																										1		

il	akbaba	angut	atmaca	baykuş	bıldırcın	bülbül	çalıkuşu	güvercin	hindi	horoz	kanarya	karga	kartal	kaz	keklik	kırlangıç	kuğu	kumru	kuzgun	laçın	leylek	ördek	serçe	sığırcık	sungur	sülün	şahin	tavuk	tavuskuşu	toygar	turna	üveyik
Edirne																										1				1		
Elazığ						1					1	1			2									1		2	1					
Erzincan									1			2			3							1				2				1		
Erzurum	1																	1		1		1			1				1	3		
Eskişehir												2								2			1	1								
Gaziantep						1						1			3		1									1				2		
Giresun		1				2	1		1		3				1		1		1		1					4	1			1		
Gümüşhane							2					1			1														1			
Hakkâri															1							1				1						
Hatay													1								1			1					1			
Iğdır													1																			
Isparta																																
İstanbul						1	1					2	1												1	1						
İzmir			1			2	1		1																		1					
K. Maraş							1				1	1			1				1		1											
Karabük											1	2							1													
Karaman																											1					
Kars						1	1												1							1						
Kastamonu											7	1			3	1			3	1				1		7			1	1		
Kayseri															1							1										
Kırıkkale																1	1															
Kırklareli																																
Kırşehir											1	1															1					
Kilis								1																								
Kocaeli							1				1															1						
Konya									1		2												1									
Kütahya															1											1						

İl	akbaba	angut	atmaca	baykuş	bıldırcın	bülbül	çalıkuşu	güvercin	hindi	horoz	kanarya	karga	kartal	kaz	keklik	kırlangıç	kuğu	kumru	kuzgun	laçın	leylek	ördek	serçe	sığırcık	sungur	sülün	şahin	tavuk	tavuskuşu	toygar	turna	üveyik								
Malatya															1	1								1																
Manisa							1																1				1				1									
Mardin			1			1						1																1												
Mersin									1																		3													
Muğla							1																		1		1													
Muş			1				1					2	1								1				1															
Nevşehir							1																				2													
Niğde									1																1		1													
Ordu						1	1				1							1									3			1	2									
Osmaniye																1																	1							
Rize			1		1							2			1	1									1		3						2							
Sakarya									1		2																							2						
Samsun							1				1														1		1				1									
Siirt			1								1				1							1			2															
Sinop					1								1	1													1	1					1							
Sivas											1	2			4						1				1		2					1								
Ş. Urfa			1	1			1		1		3													1			6					1								
Şırnak																																					1			
Tekirdağ																											1													
Tokat																											2													
Trabzon																			1								2							1						
Tunceli							1											1	1						1	2	1		2					2						
Uşak									1		1				2												1													
Van			1								2	1	1	1											1															
Yalova																																								
Yozgat									1		1	1	1						1							1														
Zonguldak											3																												2	

İllere Göre Kuş Adlarının Grafikle Gösterimi

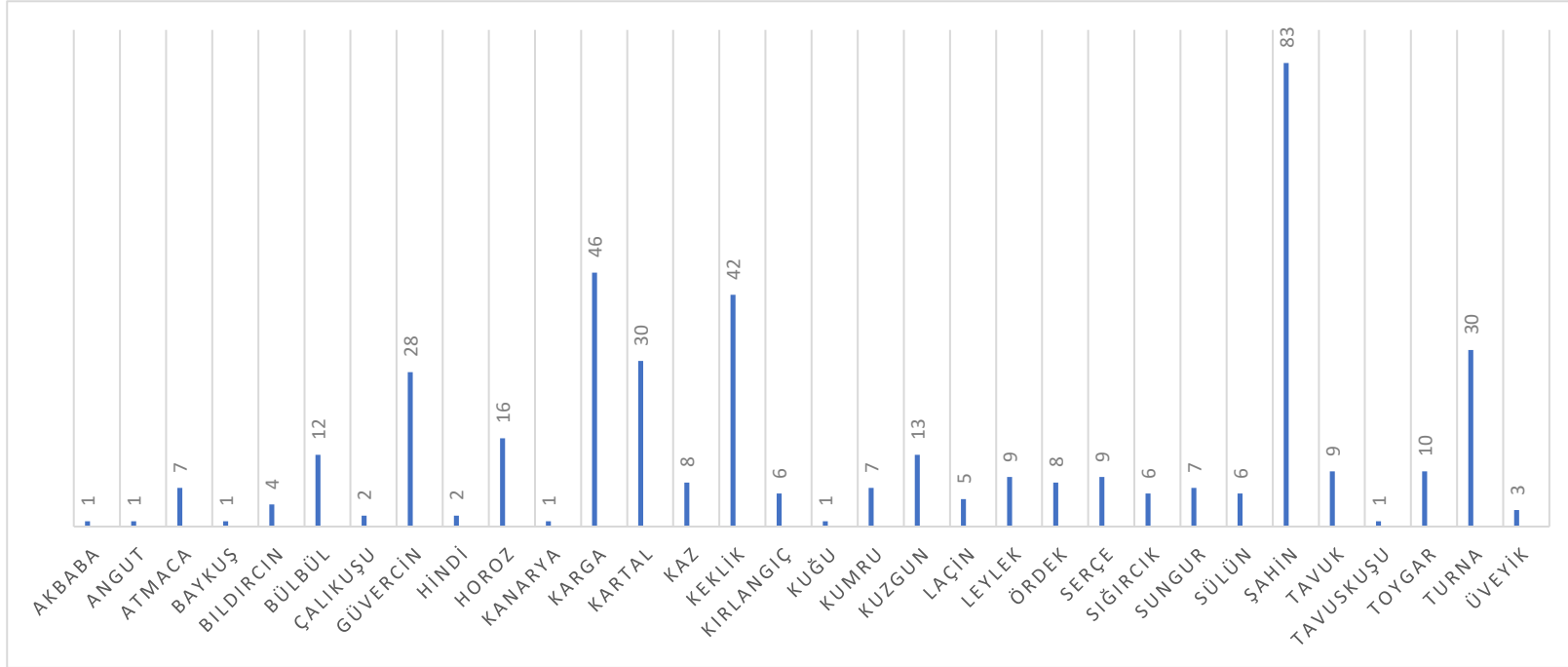

YERLEŞKELERİN ARCSCENE YAZILIMINDA 3 BOYUTLU MODELLERİN ANALİZİ

Orhun SOYDAN^{1*}

¹Dr., Niğde Ömer Halisdemir Üniversitesi, Mimarlık Fakültesi, Peyzaj Mimarlığı Bölümü,
orhunsoydan@ohu.edu.tr

*Corresponding author

Öz

Coğrafi Bilgi Sistemleri; birçok disiplinin mekânsal analizlere ihtiyaç duyması, verilerin yönetim ve organizasyonunda yaşanan temel sorunlara çözümler üretmesi açısından her geçen gün yeni kullanım alanları üretmektedir. Üniversitelerin yapılaşma planlamaları, gelişmesi ve eğitim-öğretim yanında, mevcut bilgilerin sağlıklı ve hızlı kullanılması oluşturulacak bilgisayar ağları ile kullanıcı hizmetine sunulması, ihtiyaçların zamanında karşılanması açısından büyük bir öneme sahiptir. İhtiyaç duyulan verilerin elde edilmesinin yansırı; yaşadığımız dünyanın üç boyutlu olması, sunum ve görselleştirme açısından bilgisayar ortamında da üçüncü boyutun kullanılmasını zorunlu kılmıştır. Günümüzde şehirlerin ve özellikle mimari yapıların üç boyutlu modellenmesi ve içerisinde sanal olarak dolaşma imkânı, planlama, projelendirme, sunum ve görselleştirme ve bu yolla Coğrafi Bilgi Sistemleri'ne altlık oluşturma açısından önem kazanmıştır. Son zamanlarda Coğrafi Bilgi Teknolojileri ile sanal gerçeklik ve 3 Boyutlu bina modellerinin kullanıldığı çeşitli uygulamalara rastlanmaktadır. Bunlardan en önemli olanı hiç şüphesiz sanal şehirler ve 3 boyutlu sokak haritalarıdır. Sanal şehirlerde binalar, yollar, bitki örtüsü, arazi ve daha birçok objenin üç boyutlu katı blok modelleri yer alır. Bu modeller arasında gezinti ve uçuşlar yapılarak bir bölgenin farklı perspektiflerden görülebilmesi mümkündür. Aynı zamanda bazı objelere hareket kabiliyeti kazandırılarak çeşitli animasyonların da yapılabilir. Bu çalışmada bilgisayar destekli tasarımın peyzaj mimarlığı alanındaki faydaları, peyzaj projelendirme aşamasında tercih edilen yazılımlarından olan Arc-GIS yazılımı içerisinde bulunan Arc-SCENE yazılımının geçirmiş olduğu evreler, peyzaj tasarımında hangi amaçla kullanıldığı ve bu yazılımın kullanılarak Niğde Ömer Halisdemir Üniversitesi merkez yerleşkesinin modelleme aşamaları incelenmiştir. Çalışma sonunda; topoğrafik yapıyı modelleme sürecine dâhil etmesi, her bir obje için materyal bulundurması ve arazi üzerinde gezinti yapılmasına olanak sağlaması yazılımın olumlu özellikleri olarak belirlenmiştir. 3 boyutlu materyallerin renderlarının çok kaliteli görüntülere sahip olmaması ve render süresinin uzun olması yazılımın olumsuz özellikleri olarak tespit edilmiştir. Çalışma sonunda Arc-SCENE yazılımının peyzaj mimarlığında kullanım olanakları ile ilgili öneriler getirilmiştir.

Anahtar Kelimeler: Bilgisayar Destekli Tasarım, Yerleşke Tasarımı, Arc-GIS, Arc-SCENE, Peyzaj Mimarlığı

ANALYSIS of 3D MODELS in THE ARCSCENE SOFTWARE on CAMPUS

Abstract

Geographic Information Systems is producing new areas of the use every day in terms of the need for spatial analysis of the many disciplines and providing solutions to the basic problems experienced in the management and organization of data. In addition to the planning, development and education of the universities, it is of great importance in terms of meet the needs in a timely manner by presenting the available information to the user service through computer networks that will be used in a healthy and fast manner. In addition to obtaining the required data; The fact that the world where we live in, has 3D made it compulsory to use the 3D in computer environment due to presentation and visualization. Today, 3D model of the cities or architectural structures and the possibility of 3D navigation in them have gained importance in terms of planning, projecting, presentation and visualization in Geographical Information Systems. Recently, various applications that use Geographic Information Technologies, virtual reality and 3D building models have been encountered. The most important of these are virtual cities and 3D street maps. There are three-dimensional models of buildings, roads, vegetation, terrain and many more in virtual cities. It is possible to see a region from different perspectives by making trips and flights on these models. At the same time, some animations can be made by gaining mobility to some objects. In this study, the process of Arc-SCENE software in Arc-GIS software, what purpose it is used in landscape design, and the modelling stages of Niğde University's campus were investigated using this software. At the end of the study; Including the topographic structure in the modelling process, having materials for each object and navigating the land were determined as the positive features of the software. However, 3D materials in the software do not have very high quality images and the long rendering time were determined negative features of the software. Finally, suggestions were made regarding the usage possibilities of Arc-SCENE software in landscape architecture.

Keywords: Computer-Aided Design, Campus Design, Arc-GIS, Arc-SCENE, Landscape Architecture

1. GİRİŞ

Günümüzde teknolojik gelişmeler sadece günlük yaşamımızı etkilemekle kalmayıp, bilimsel çalışmalara da sınırsız sayıda katkılar sunmaktadırlar. Gelişen teknoloji, bilginin elde edilmesi, depolanması, elde edilen bilginin yorumlanması ve analizlerinin yapılması aşamasında çeşitli imkânlar sunmaktadır. Teknolojide meydana gelen bu değişim ve gelişim, bir alan ya da konu hakkında güncel bilgilerin en kısa sürede ve en doğru şekilde elde edilmesi açısından bilimsel çalışmaları daha kolay bir yöntem haline gelmiştir. Teknolojik gelişmelerin etkilediği en geniş alan ise bilgisayar olup, bilgisayara bağlı olarak ilerleyen soyut düşünme kavramıdır. Gelişen teknoloji ile 3 boyutlu düşünme konusunda önemli aşamalar elde edilmiş ve yeni yaklaşımları da beraberinde getirmiştir. Klasik yöntemler kullanılarak bilginin elde edilmesi, depolanması ve sunulması çok fazla vakit ve iş gücü kaybına neden olduğu düşünüldüğünde, bu gelişim önemini pek çok alanda görmek mümkündür.

Günümüzde mühendislik ve mimarlık çalışmalarında hızlı ve analitik düşünme, hızlı karar verme, verilerin net bir şekilde sunulması açısından klasik yöntemlerin yerine, yeni gelişen tasarım yazımları tercih edilmektedir. Gelişen bu teknoloji ile mühendislik ve mimarlık çalışmalarına farklı boyut ve yorumlar katılabilmektedir. Gelişen bu modelleme yazılımları, özellikle mimari çizimlerde mevcut durumun analizinin yapılması, yeni tasarımların ortaya konulması, düşünülen fikirlerin somut olarak kullanıcıları sunulması ve gelecek görünümlerinin belirlenmesi aşamasında katkılar sunmaktadırlar. Günümüzde tasarımcıların düşüncelerini 3 boyutlu olarak görebilmelerini sağlayan pek çok yazılım bulunmaktadır. Bu yazılımlardan en çok tercih edilenler ise; 3d-max, Auto-CAD, SketchUp ve Lumion gibi yazılımlardır. Bu yazılımlar 3 boyutlu düşünme ve sunuş sağlaması ve mimari çizimler açısından çok büyük öneme sahiptirler. Ancak bu yazılımlar sadece alan içinde gezinme ve 3 boyutlu olarak düşünme açısından faydalar sağlamaktadırlar. Bu görselleştirmelerin daha fazlası, stratejik planlamada veya mevcut peyzajlar üzerinde önerilen gelişmelerden kaynaklanan potansiyel etkilerin analizinde zorunlu olarak kullanılmaktadır. Bu nedenle tasarımcılar ve planlamacılar bilgiye dayalı kararlara daha hızlı ulaşabilmeleri için daha gerçekçi ve kapsamlı senaryolar sunmalıdır.

Bir alan hakkında bilgi edinme ya da kullanıcıların sorgulaması açısından bu yazılımların içerisinde herhangi bir özelliğin olmaması kullanıcıları yeni modelleme yazılımları tasarlamaya yönlendirmiştir. Bu eksiklikten kaynaklanan açıklığı kapatmak amacıyla tasarlanan Coğrafi Bilgi Sistemleri (CBS), kullanıcıları sadece 3 boyutlu

görüntü sağlamamakta, aynı zamanda çalışılan alan ya da bölge hakkında veri tabanı oluşturmaktadır. Coğrafi Bilgi Sistemlerine sürekli olarak veri girişinin yapılabilmesi ve zamanla meydana gelen değişimlerin analiz edilebilmesi, yazılımın yenilenebilir ve sürdürülebilir olmasına imkân tanımaktadır. Yazılımın elde edilen verileri saklanması ve kullanıcının sorgulamasına imkân tanınması, klasik yöntemlerin yetersizliğini ortaya koyan en önemli özellikleri arasındadır. Mekânsal analiz çalışmaları ve değişim analizlerinin yapılması, bilgi sunma açısından Coğrafi Bilgi Sistemleri kullanıcılarına iki boyutlu olarak düşünme ve analiz imkânı tanımaktaydı. Tasarımcılar, mekânsal analiz çalışmalarını sadece 2 boyut olarak algılamak yerine, 3 boyutlu modellerin yazılım içerisinde bulunmasının kullanıcılar açısından büyük bir öneme sahip olduğunu düşünüp, yazılım bu doğrultuda geliştirilmesi için bilimsel çalışmalar yürütmüşlerdir. Üçüncü boyut, kullanıcılar açısından bilginin anlaşılmasında en etkili yöntemlerden biridir. Mimari çizimler açısından geliştirilen 3 boyut oluşturmaya imkân tanıyan yazılımlar, alan hakkında sadece 3 boyutlu görsel sunmayı, çok kaliteli animasyonlar oluşturularak kullanıcılarına görsel bir şölen imkânı sağlamaktadırlar. Hızlı düşünme ve hızlı karar verme açısından 3 boyutlu yazılımlar mimari çizimlerde çok büyük bir öneme sahiptirler. Bu nedenle kullanıcıların 3 boyutlu modelleme yazılımlarına duydukları ihtiyaç her gün daha da artmaktadır. Coğrafi Bilgi Sistemlerinde 3 boyutlu analizler yapılması amacıyla Arc-SCENE yazılımı oluşturulmuş ve bu yazılım sayesinde kullanıcılar 3 boyutlu modeller oluşturmaya başlamışlardır. Oluşturulan bu modeller ile sanal turlar oluşturulmakta, alan üzerinde gezilebilmekte, alan hakkında sorgulama yapılabilmekte, sunum ve 3 boyutlu görseller oluşturulmaktadır. 3 boyutlu uygulamaları içeren CBS tasarımları; şehir planlama, kadastro çalışmaları, çevresel analizler, telekomünikasyon, acil durum analizleri, ulaşım, peyzaj çalışmaları, gayrimenkul sektörü, hidrografik işlemler ve askeri uygulamalar gibi alanlarda yoğunlukla kullanılmaktadır (Altmaier ve Kolbe, 2003, p.18; Özdemir, 2011, p.21). Coğrafi Bilgi Sistemlerinin kullanıldığı alanlardan biri de üniversite yerleşkelerine ait modelleme çalışmalarıdır. Bu modelleme çalışmalarından yerleşkelerin 3 boyutlu sunumu hazırlanabildiği gibi, yerleşkeye ait her türlü verilerinde sorgulamaları bu yazılım içerisinde sorgulanabilmektedir.

Günümüzde Coğrafi Bilgi Sistemlerinin 3 boyutlu analizler açısından elde ettiği başarı oranları belirlenmiştir. Coğrafi Bilgi Sistemleri ile elde edilen 3 boyutlu modeller üzerinden verilerin elde edilmesi ve veri yönetimi çalışmaları % 50 oranında başarılı bulunurken, 3 boyutlu veri analizi %10, 3 boyutlu görselleştirme %90, 3 boyutlu modeller üzerinden işlem yapılabilmesi ise %40 oranında başarılı bulunmuştur. Bu analiz sonuçlarına göre 3 boyutlu modelleme konusunda Coğrafi Bilgi Sistemleri büyük bir başarı sağlamışken, 3 boyutlu veri analizi konusunda ise yetersiz kalmıştır. Veri analizi başta olmak üzere kavramsal modeller, verinin elde edilmesi ve depolanması, mekânsal analizler, görselleştirme konuları Coğrafi Bilgi Sistemleri içerisinde karşılaşılan zorluklardandır (Özdemir, 2011, p.21).

Bu zorluklara rağmen Coğrafi Bilgi Sistemleri mekânsal analiz konusunda sorgulama yapılabilmesi, alansal değişimlerin gözlenebilmesi ve topoğrafik yapı ile beraber 3 boyutlu modeller oluşturmaları açısından tasarımcıların en çok tercih ettiği yazılımların başında gelmektedir. Coğrafi Bilgi Sistemlerini sadece tasarımcılar değil, bilimsel çalışmalarda kullanılmak üzere araştırmacılar tarafından da çok fazla tercih edilmektedir. Özdemir (2011) "Davutpaşa Kampüsü'ndeki Binaların Üç Boyutlu Modellenmesi ve Coğrafi Bilgi Sistemleri İle Sunulması" isimli çalışmada Davutpaşa Kampüsü'nün üç boyutlu modelleme yöntemi ile kullanıcılarına sunulmasını planlanmış, kampüs alanına ait coğrafi bilgiler ile üç boyutlu modeller birlikte değerlendirilerek kullanıcılarına sanal gerçeklik uygulaması olarak kampüsün sunumu hedeflenmiştir. McCarthy and Graniero (2006) "A GIS-based borehole data management and 3D visualization system" isimli çalışmada jeomorfolojik çalışmalar açısından Coğrafi Bilgi Sistemleri ile 3 boyutlu analizler yapmayı hedeflemişlerdir. Dolecki (2020) "Visualization of 3D models of Warsaw University of Technology buildings on the CityEngine platform" isimli çalışmada Varşova Teknoloji Üniversitesi kampüsünün Arc-SCENE yazılımı kullanılarak görselleştirilmesini hedeflemiştir. Özyavuz vd. (2009) "Namık Kemal Üniversitesi Yerleşke Bilgi Sisteminin Oluşturulması" isimli çalışmada Coğrafi Bilgi Sistemleri kullanarak Namık Kemal Üniversitesi Yerleşke Bilgi Sistemi'nin oluşturulmasını amaçlanmıştır. Coğrafi Bilgi Sistemleri kullanarak yerleşkeler üzerinde pek çok çalışma olmasının rağmen Niğde Ömer Halisdemir Üniversitesi yerleşkesi üzerinde herhangi bir çalışma bulunmamaktadır. Ayrıca Coğrafi Bilgi Sistemleri kullanılarak yapılan 3 boyutlu modelleme çalışmalar incelendiğinde, çoğunlukla Şehir ve Bölge Planlama, Coğrafya, Jeoloji Mühendisliği gibi meslek disiplinlerinin çalışmaları bulunmaktadır. Mekânsal analiz, alan değişim analizleri ve 3 boyutlu modelleme çalışmalarında çok önemli bir yeri olan Peyzaj Mimarlığı meslek disiplini içerisinde bu konu ile ilgili yapılan çalışmaların sayısı yetersiz bulunmuştur. Yapılan bu çalışma yerleşkelerin Coğrafi Bilgi Sistemleri kullanılarak 3 boyutlu modellerinin oluşturulması ve peyzaj mimarlığı meslek disiplini içerisinde yapılmış olması nedeniyle özgün bir değere sahiptir. Ayrıca yapılan bu çalışma ile Niğde Ömer Halisdemir Üniversitesi Yerleşkesini mevcut durumu ve 3 boyutlu modellerinin oluşturulması ile yerleşkeye ait bir sorgulama için altlık oluşturulacaktır. Yapılan bu çalışma ileride konu ile yapılacak çalışmalar açısından da önem taşımaktadır. Bu çalışmanın temel amacı, Niğde Ömer Halisdemir Üniversitesi yerleşkesinin mevcut durumunun tespit edilmesi, ileride yapılacak olan üniversite yerleşkesine ait veri tabanı oluşturulması amacıyla 3 boyutlu modelinin Arc-SCENE yazılımında oluşturulmasıdır. Bu çalışmada bilgisayar destekli

tasarımın peyzaj mimarlığı alanındaki faydaları, peyzaj projelendirme aşamasında tercih edilen yazılımlardan olan Arc-GIS yazılımı içerisinde bulunan Arc-SCENE yazılımının geçirmiş olduğu süreçler, tasarıma sürecine nasıl dâhil edildiği ve bu yazılımın kullanılarak Niğde Ömer Halisdemir Üniversitesi merkez yerleşkesinin modellenme aşamaları incelenmiştir. Arc-SCENE yazılımının kaplama, ışık ve aydınlatma, render gibi modelleme çalışmalarında önemi olan kavramlar açısından olumlu ve olumsuz yönleri belirlenmeye çalışılmıştır. Ayrıca yerleşke alanına yönelik yapılacak olan mühendislik ve mimarlık çalışmalarında karar alma ve planlama çalışmaları için daha hızlı ve analitik düşünmeye katkı sağlayacak yerleşke sistemi hem iki boyutta hem de 3. Boyutta hazırlanmıştır.

2. MATERYAL VE METOT

2.1. Materyal

Çalışma kapsamında Niğde Ömer Halisdemir Üniversitesi Yerleşkesinin mevcut durumu ve 3 boyutlu görünümü için Arc-SCENE yazılımı kullanılmıştır. Çalışmanın ana materyalini çizim aracı olarak günümüzde en çok tercih edilen Auto-CAD 2016 ile 3 boyutlu tasarıma yönelik kullanılan Arc-SCENE yazılımları oluşturmaktadır. Niğde Ömer Halisdemir Üniversitesi Yerleşkesinin görünümü Şekil 1'de verilmiştir. Niğde Ömer Halisdemir Üniversitesi Yerleşkesinin hâlihazır haritaları üniversitenin Yapı İşleri ve Teknik Daire Başkanlığı'ndan elde edilmiştir.



Şekil 1. Niğde Ömer Halisdemir Üniversitesi Yerleşkesi

2.2. Metot

Niğde Ömer Halisdemir Üniversitesi yerleşkesi Auto-CAD 2016 yazılımında çizilmiştir. Elde edilen bu çizim ile sayısallaştırma ve altlık olarak oluşturulan çizimlerde Auto-CAD, 3-d çizimlerde Arc-SCENE, elde edilen görüntülerin kalitelerinin artırılmasında Photoshop CS5 ve görüntü kalitesinin artırılmasında ise Arc-SCENE yazılımı içerisinde uyumlu bir şekilde çalışan çeşitli yazılımlar kullanılmıştır. Elde edilen bu çizim Arc-SCENE yazılımı için altlık harita olarak kullanılmıştır. Ayrıca yerleşke içerisinde bulunan ağaçlar, binalar, donatı elemanları vb. kullanım alanları da eklenmiştir. Elde edilen görüntüler bilgisayar ortamına aktarılmıştır. Modellemeye sürecinden önce alandan örnek görüntüler elde edilmiş ve görüntüler üzerinden 3 boyutlu modeli oluşturulacak olan alanlar ve objeler belirlenmiştir. Modelleme aşamasında, Auto-CAD yazılımında 2 boyutlu olarak çalışma alanının mevcut durumu hazırlanmış ve Auto-CAD yazılımında oluşturulan 2 boyutlu çizim, 3. boyuta geçirmek amacıyla Arc-SCENE yazılımına aktarılmıştır (Şekil 2).



Şekil 2. Yerleşkenin Auto-CAD yazılımında çizilmesi (Orijinal, 2019)

Arc-SCENE yazılımına aktarılan hal hazır durumdaki 2 boyutlu bu çizimlere, yazılımda bulunan çeşitli 3 boyutlu modelleme teknikleri ile derinlik kazandırılmıştır. Çalışmada üç boyutlu modeller üzerinde mesh modelleme tekniği kullanılmıştır. Arc-SCENE yazılımında objeleri modellemek amacıyla kullanılan “customize” komutuyla objeler gerçek durumundaki görünümüne benzetmeye çalışılmışlardır (Şekil 3).

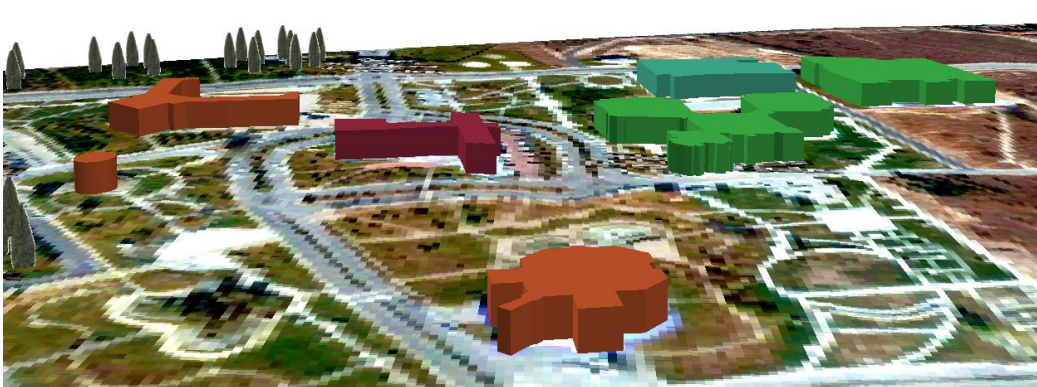

Şekil 3. Yerleşkeye Arc-SCENE yazılımında 3 boyut kazandırılması (Orijinal, 2020)

3. BULGULAR

Çalışma kapsamında yerleşkenin 3 boyutlu modelleri Arc-SCENE yazılımında oluşturulmuştur. Arc-SCENE yazılımı 3 boyutlu modelleme çalışmaları açısından kaplama, ışık, yükseklik ve aydınlatma, render olmak üzere 4 faktör altında incelenmiştir.

Kaplama

Arc-SCENE yazılımı içerisinde malzemelerin kaplanması amacıyla oluşturulmuş herhangi bir özellik bulunmamaktadır. Ancak istenilen malzemelerin renkleri ile kaplama ayarları yapılabilmektedir. Yazılım içerisinde hazır 3 boyutlu modeller bulunmaktadır. Kullanıcın tasarımına bağlı olarak yazılım içerisinde bulunan 3 boyutlu modeller kullanılabilir. Arc-SCENE yazılımında kaplama materyalleri olmamasına rağmen, objelerin kaplama işlemi çeşitli haritaların yardımı ile mümkün olabilmektedir.

Google Earth ya da başka yazılımlardan alınan 2 boyutlu görüntüsü indirilip topoğrafik harita ile birlikte objelerin üstünde kaplama olarak kullanılabilir. Bu şekilde modeller daha gerçekçi olmakta ve çeşitli analizler daha rahat bir şekilde gerçekleştirilebilmektedir. Ancak bu durum sadece mevcut durumun analizi ve sorgulaması için yapılabilmektedir. Tasarımcının düşündüğü kavramı ya da gelecekte oluşacak formun belirlenmesi açısından Arc-SCENE yazılımı kaplama açısından yetersiz bulunmuştur (Şekil 4).



Şekil 4. Yerleşke içerisindeki binaların kaplanması (Orijinal, 2020)

Yükseklik

Arc-SCENE yazılımı içerisinde herhangi bir objenin yükseklik ayarları kullanıcın isteğine göre ayarlanabilmektedir. Bunun için oluşturulmuş olan Layer Properties menüsü altında "extrusion" seçeneği ile yüksek ayarları yapılabilmektedir (Şekil 5). Ayrıca Arc-SCENE yazılımı ile 3 boyutlu modelleme çalışmalarında alanının topoğrafik görüntüsü de elde edilebilmektedir. Diğer modelleme yazılımlarında da çalışma alanının topoğrafik durumunun 3 boyutlu modellemesi yapılabilmektedir. Ancak Arc-SCENE yazılımı ile kıyaslandığında diğer yazılımların topoğrafik durumu modellemeleri oldukça fazla zaman almaktadır. Topoğrafik yapının modellenmesi Arc-SCENE yazılımında daha az zaman ve işgücüne ihtiyaç duymaktadır. Günümüzde alanların yükseklik haritaları birçok alandan ücretsiz elde edilebilmektedir. Çalışma alanına ait olan Digital Elevation Model (DEM) yardımıyla alanların topoğrafik analizleri çok kolay bir şekilde yapılabilmektedir. Ücretsiz olarak elde edilen DEM verileri genel olarak 30 metre çözünürlüğünde olup, çalışma alanının boyutunun azalması ile istenilen sonuçları verememektedir. Bu tür alanlarda 1 metre x 1 metre uzunluğuna sahip kareler üzerinden kot değerleri tespit edilebilmektedir. Böyle bir durumda alanın 3 boyutlu modellemesi daha gerçekçi sonuçlar vermektedir. Elde edilen bu harita 2 boyutlu görüntüye atlık olacak şekilde hazırlanabilmektedir. Bunun içinde Layer Properties menüsü altında bulunan Base Heights seçeneği ile istenilen topoğrafik düzlem altılık olarak hazırlanabilir ve alanının 3 boyutlu modelleme çalışmalarında kullanılabilir. (Şekil 6)

Işık ve Aydınlatma

Arc-SCENE yazılımında ışık ve aydınlatmaya yönelik herhangi bir komut bulunmamaktadır. Bunun için Relux-Suite, Dia-Lux olmak üzere çok fazla sayıda yazılım bulunmaktadır. Bir alanın gece görüntüsünün de modelleme çalışmalarında önemi unutulmamalıdır. Yerleşkenin akşam görüntüsünün tespit edilmesi açısından çeşitli

armatür bilgileri eklenerek gerçekçi bir akşam görüntüsü elde edilebilmektedir (Şekil 7).

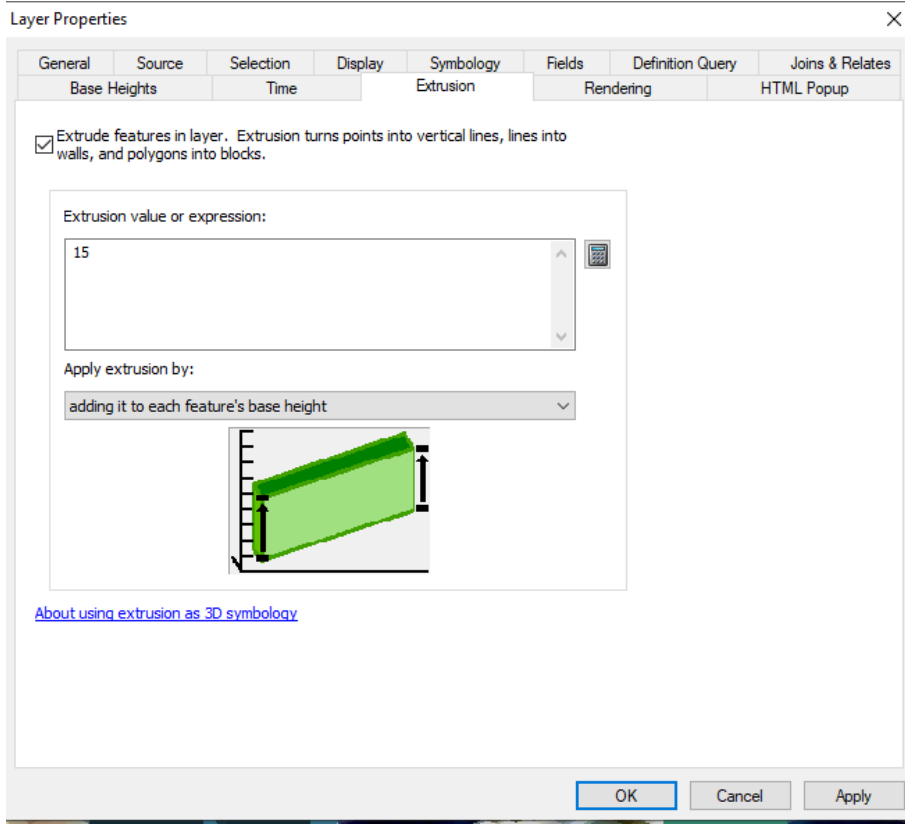

Şekil 5. Binalara ait 3B gösteriminin oluşturulması (Orijinal, 2020)

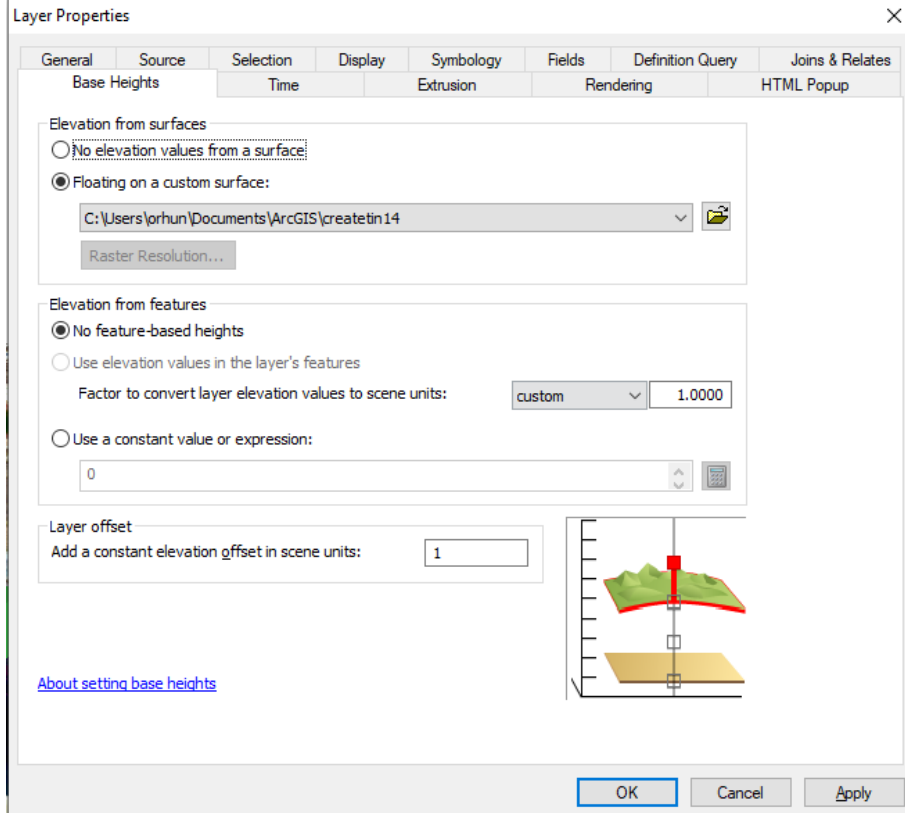

Şekil 6. Gösterimler için referans alınacak yükseklik verisinin belirtilmesi (Orijinal, 2020)



Şekil 7. Niğde Ömer Halisdemir Üniversitesi Yerleşkesinin Relux-Suite yazılımında modellenmesi (Orijinal, 2019)

Görüntülerin Düzenlenmesi (Render)

Render, bilgisayar yardımıyla çizilen veya geliştirilen bir modelin yazılım aracılığıyla işlenmesi ve bu modelin resim ya da video haline aktarılmasıdır. Render işlemini gerçekleştirmek için çeşitli bilgisayar yazılımları gerekir. (Şekil 8). Arc-SCENE yazılımında, kullanılan tüm objelerin render ayarları ayarlanabilmektedir. Bu şekilde elde edilen görüntünün kalitesi artırılmakta ve 3 boyutlu modelin daha gerçekçi olması sağlanabilmektedir. Bunun içinde Layer Properties menüsü altında bulunan Rendering ayarları ile görüntü kalitesi değiştirilebilmektedir (Şekil 9).



Şekil 8. Yerleşkenin render görüntüsü (Orijinal, 2020)

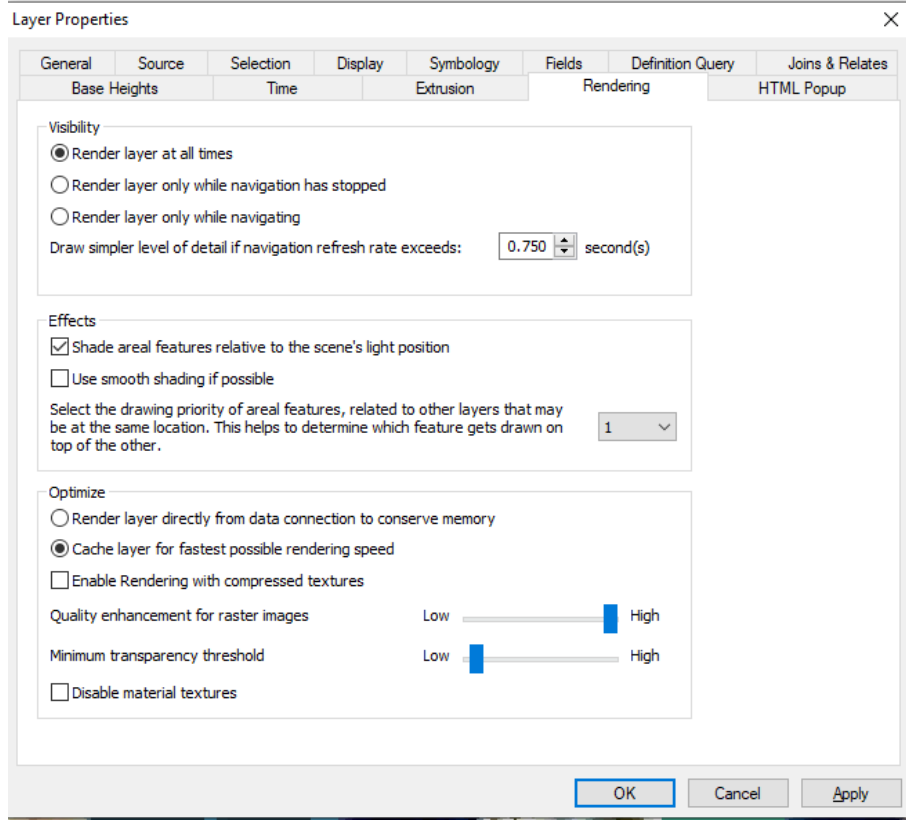

Şekil 9. Arc-SCENE yazılımı render ayarları (Orijinal, 2020)

4. SONUÇ

Çağdaş yönetim anlayışı doğrultusunda üniversitelerin daha sağlıklı bir hizmet verebilmeleri için, bilgi teknolojisine dayalı bir yerleşke bilgi sistemi oluşturmaları gerekmektedir. Üniversite yerleşkeleri sahip oldukları mekânsal büyüklük, yapı, öğrenci ve personel sayıları ve bazı işlevleri ile adeta bir kent gibi davranmaktadırlar. Bu nedenle coğrafi tabanlı bir yerleşke bilgi sistemi aynı zamanda bir kent bilgi sisteminin de özelliklerine sahip olmalıdır (Özyavuz vd., 2009, p.234).

Çalışma kapsamında yerleşkelerin 3 boyutlu modellerinin belirlenmesiyle amacıyla Arc-SCENE yazılımından faydalanılmıştır. Yazılım, içerisinde çok fazla materyal içermesi, uluslararası standartlara göre analiz yapılabilmesi ve bitkisel materyal barındırması yönünden faydalı bulunmuştur. Fakat analiz edilen alanların büyümesi, arazini büyümesine bağlı olarak, analiz süresinin çok uzun olması olumsuz özellikleri olarak belirlenmiştir. Ayrıca çalışılan alanların eşyükselti eğrileri olmaması durumunda 3 boyutlu analiz yapılamamaktadır. Bu diğer 3 boyutlu modelleme yapan yazılımlara göre oldukça avantajlı bir durumdur. Çünkü alanının topoğrafik dağılımı bu modelleme ile net bir şekilde tespit edilebilmektedir.

Arc-SCENE yazılımı kullanılarak oluşturulan 3 boyutlu modellerin görüntü kalitesi diğer yazılımlardan elde edilen 3 boyutlu modellere göre daha düşüktür. Bunun sebepleri arasında yazılım içerisinde objelerin biçimsel özelliklerinin değiştirilmesi için gerekli olan komutların olmamasıdır. Ayrıca yazılım içerisinde kaplama materyallerinin olmaması da diğer yazılımlara göre olumsuz özellikleri olarak tespit edilmiştir. Ancak yazılımın topoğrafik veriler üzerinde analizler yapması, diğer yazılımlara göre olumlu özellik olarak tespit edilmiştir. Elde edilen bu 3 boyutlu modelleme ile görünürlük analizi başta olmak üzere, yüzey suyu akışları ve çeşitli mühendislik hesaplamaları (kazı-dolgu) çok kolay bir şekilde yapılabilmektedir. Bu özelliği ile Arc-SCENE yazılımı mimari çizim olarak değil, daha çok mühendislik hesapları için kullanılabilir olduğunu söyleyebiliriz. Arc-SCENE yazılımı kullanılarak oluşturulan 3 boyut model sağlamış olduğu faydalar açısından da oldukça önem arz etmektedir. Arazi topoğrafyası sürekli olarak değişim ve gelişim gösteren dinamik bir yapıdır. Zamanla meydana gelen bu değişim Arc-SCENE yazılımında oluşturulan model sayesinde çok net bir şekilde tespit edilebilmektedir. Arc-SCENE yazılımında oluşturulan 3 boyutlu model sayesinde kullanıcılar derinlik, değişmezlik ve seçicilik kavramlarını daha net kavrayabilmektedirler. Ayrıca diğer yazılımlarda olmayan coğrafi koordinat ve konum bilgileri sayesinde alansal sorgular gerçekleştirilebilmektedir. Çalışma alanının fiziksel yapısı ve sahip olduğu yapılaşma daha net bit şekilde anlaşılabilir. Yerleşkenin Arc-SCENE yazılımında modellenmesi ile ileride yapılacak olan Kampüs Bilgi Sistemi ile bu modelden daha fazla kullanıcının

faydalanması sağlanabilir. Tasarım insan beyninde başlar, bunun kâğıda veya ekrana aktarımı tasarımcının tercihinin göre değişir. Önemli olan tasarımcının tasarım sürecinde kendini nasıl daha rahat ifade ettiği ve özgür hissettiğidir (Tetik, 2018, p.16). Peyzaj mimarlığı mesleği kapsamında insanların beyinlerinde tasarımın canlandırılması veya projelerin daha iyi okunabilmesi açısından modelleme yazılımları büyük bir öneme sahiptir.

REFERENCES

- Altmaier, A., & Kolbe, T. H. (2003). *Applications and solutions for interoperable 3D geo-visualization. In Proceedings of the Photogrammetric Week 2003 in Stuttgart.*
- Dolecki, B. M. (2020). *Visualization of 3D models of Warsaw University of Technology buildings on the CityEngine platform (Doctoral dissertation, Zakład Fotogrametrii, Teledetekcji i Systemów Informacji Przestrzennej).*
- Özyavuz, M., Şişman, E. E., Korkut, A. (2009). *Namık Kemal Üniversitesi Yerleşke Bilgi Sisteminin Oluşturulması. Tekirdağ Ziraat Fakültesi Dergisi, 6(3), 227-234.*
- McCarthy, J. D., Graniero, P. A. (2006). *A GIS-based borehole data management and 3D visualization system. Computers & Geosciences, 32(10), 1699-1708.*
- Özdemir, D.T. (2011). *Davutpaşa Kampüsü'ndeki Binaların Üç Boyutlu Modellenmesi Ve Coğrafi Bilgi Sistemleri İle Sunulması". Yıldız Teknik Üniversitesi, Fen Bilimleri Enstitüsü, Jeodezi ve Fotogrametri Anabilim Dalı, Yüksek Lisans Tezi, 97 s., İstanbul, Türkiye*
- Tetik, M. (2018). *Peyzaj Mimarlığı Eğitiminde Geleneksel Ve Bilgisayar Destekli Sunum Tekniklerinin Karşılaştırılması. Süleyman Demirel Üniversitesi, Fen Bilimleri Enstitüsü, Peyzaj Mimarlığı Anabilim Dalı, Yüksek Lisan Tezi, 134 s., Isparta.*

YIKIM EDEBİYATI ÖRNEĞİ OLARAK WOLFGANG BORCHERT'İN KISA ÖYKÜSÜ: MUTFAK SAATİ

Süreyya İlkılıç¹

¹ Dr. Öğr. Üyesi, Türk Alman Üniversitesi, İstanbul, ilkilic@tau.edu.tr

Özet

Wolfgang Borchert (1921 – Hamburg; 1947 – Basel), İkinci Dünya Savaşı sonrasında ortaya çıkan 'Yıkım Edebiyatı'nın en önemli temsilcilerindendir. Ailenin tek çocuğu olarak dünyaya gelen Borchert'in 26 yıllık kısa hayatında özellikle savaş ve hastalıklar belirleyici olmuştur. Edebi çalışmaları genç yaşlarda başlayan Borchert, kısa hikâye, şiir ve tiyatro tarzında eserler vermiştir. Yazarın çok genç yaşta yaşama veda etmesi nedeniyle sınırlı sayıda kaleme aldığı eserler, Yıkım Edebiyatı adıyla anılan Almanca 'Trümmerliteratur'un en önemli eserleri olarak sayılmaktadırlar. İkinci Dünya Savaşı sonrasında başlayarak 1950'li yıllara kadar süren Yıkım Edebiyatı, adından da anlaşılacağı gibi savaşın neden olduğu tahribat ve yıkımı konu almaktadır. Ancak yıkım sözcüğü ile kastedilen sadece bina, yol ve çevrenin yıkımı değil, savaşın beraberinde getirdiği tahribat neticesinde insanların hem bedensel hem de ruhsal bakımdan yaşadığı sıkıntı ve sorunlardır. Borchert'in en önemli eserlerinden olan *An diesem Dienstag – Bu Salı, Dışarıda Kapının Önünde – Draußen vor der Tür, Ekmek - Das Brot, Die Küchenuhr – Mutfak saati* eserlerinde savaşın acımasız yönü ve insanlar üzerindeki etkileri konu edilmektedir. Yıkım Edebiyatı'nın en tanınmış eserlerinden olan *Mutfak saati*, savaşta atılan bomba sonrasında ailesini ve evini kaybeden genç adamı anlatmaktadır. Eserin başlığında yer alan ve eserin ana motifi olan mutfak saati, bombardıman sonrası ana kahramanın elinde kalan tek eşyadır. Bombanın atıldığı anda durmuş olan mutfak saati, sembolik olarak bombanın atıldığı an itibarıyla her şeyin durduğunu ve artık hiçbir şeyin eskisi gibi işlemeyeceğini sembolize etmesinin yanında, başkahramanın hatıraları için önemli yer teşkil etmektedir. Bu bağlamda günlük yaşantıda sıradan ve önemsiz görünen olayların, artık yaşanamayacak duruma gelindiğinde ne kadar önemli ve değerli olduklarına vurgu yapılmaktadır. Eserde yerin ve karakterlerin belirsiz olması, savaşın her yerde ve herkes için yıkıcı olduğuna dikkat çekmektedir. Bu çalışmada Wolfgang Borchert'in 'Die Küchenuhr' 'Mutfak Saati' adlı eseri, Yıkım Edebiyatı çerçevesinde insanların üzerinde bıraktığı etkiler göz önüne alınarak incelenecektir.

Anahtar Kelimeler: Alman Edebiyatı, Yıkım Edebiyatı, Die Küchenuhr – Mutfak Saati, Wolfgang Borchert

1. GİRİŞ

Wolfgang Borchert, Alman Edebiyatı'nda hem kısa öykü hem de Savaş sonrası *Yıkım Edebiyatı* denildiğinde ilk akla gelen isimlerden birisidir. Bu çalışmada Wolfgang Borchert'in en çok bilinen eserlerinden olan Almanca '*Die Küchenuhr*' '*Mutfak Saati*' adlı eseri incelenecektir. Çalışmada eserin çıkış zamanı ile ilgili olarak ve yazıldığı dönemi anlatan *Yıkım Edebiyatı*nın ne olduğu ile ilgili kısa bir bilgi verildikten sonra sırasıyla Edebiyat'ta Kısa Öykünün ne anlama geldiği ve özellikleri, eserin yazarı olan Wolfgang Borchert hakkında genel bilgi ve son olarak *Mutfak Saati* ele alınacaktır. Çalışmada yöntem olarak, eserlerin yazıldığı dönemin tarihsel ve sosyal gelişmelerini ele alarak inceleme yapan Tarihsel ve Sosyal Eleştiri yöntemi kullanılacaktır.

2. YIKIM/YIKINTI EDEBİYATI – SAVAŞ SONRASI EDEBİYAT

Alman Edebiyatı'nda genel olarak Almanca *Trümmerliteratur* olarak adlandırılan *Yıkım ve Yıkıntı Edebiyatı*, İkinci Dünya Savaşı sonrasında 1945 yılından itibaren ortaya çıkmış olan bir akımdır. Adından da anlaşılacağı üzere bir yıkımdan bahseden bu edebi akımda sadece savaşta yaşananlar, savaşın beraberinde getirdiği maddi yıkım haricinde bu savaşın neticesinde insanların bedenlerinde ve manevi dünyalarında oluştuğu yıkımlar da ele alınmaktadır. Bu dönemde yazılan eserlerin içeriği dikkate alınarak bu akıma *Savaş Edebiyatı (Kriegsliteratur)*, *Eve Dönüş Edebiyatı (Heimkehrliteratur)* ve *Enkaz-Yıkım Edebiyatı (Trümmerliteratur)* adları da verilmektedir. (Niefanger 1997: 47-70). Politik konuların pek fazla ön plana çıkmadığı bu dönem eserlerinde incelenen öncelikli konular, sosyal ve toplumsal sorunlar, savaşla ilgili olarak ortaya çıkan hastalık, açlık, sefalet, evsizlik vs.

gibi hayata dair konulardır. Bu dönemde yazılan eserler, açık ve net bir ifade tarzı (Kahlschlag) ile yazılmıştır. Bu yazılarda estetik kaygılardan ve görkemli yazım tarzından uzak bir anlatım tarzı dikkati çeker. Anlatılmak istenilen gerçek sınırlı sayıda kelime ile dile getirilir. Bu dönemin en önemli yazarları arasında Wolfgang Borchert (1921-1947), Heinrich Böll (1917-1985), Arno Schmidt (1914- 1979), Günter Grass (1927-2015), Peter Rühmkorf (1929-2008) ve Uwe Johnson (1934-1984) sayılabilir. Bu yazarların ortak özellikleri savaş döneminde yaşamış olmaları, savaşa katılmış, esir düşmüş veya savaştan sonra eve dönmüş ve savaşın etkilerinden direk olarak etkilenmiş olmalarıdır (Assmann 2007: 60). Yazarların çoğunluğu gençlerden oluştuğu için yazarlara *Genç Kuşak* adı verilmektedir. Heinrich Böll 1950’de yazdığı makalesinde bu edebiyattan şöyle bahseder:

1945’ten sonra bizim neslin ilk edebi / yazın çalışmaları ‘*Trümmerliteratur – Yıkıntı Edebiyatı*’ olarak tanımlandı. (...) Biz bu tanımlamaya karşı koymadık, çünkü bu, haklıydı: gerçekten bizim yazdığımız insanlar yıkıntılarında yaşıyorlardı, savaştan çıkmışlardı, adamlar ve kadınlar ve de çocuklar aynı şekilde yaralanmışlardı Bu insanlar keskin gözlüydüler. Görmüşlerdi. Hiçbir zaman tam bir barış içinde yaşamıyorlardı, çevreleri, içinde oldukları durum ve etrafları gönül açıcı bir durumda değildi, ve biz yazarlar olarak kendimizi onlarla özdeşleştirdiğimiz için kendimizi onlara yakın hissediyorduk. (...) Yani biz savaşı, yurda dönüşü, savaşta gördüklerimizi ve yurda döndüğümüzde karşılaştıklarımızı: yıkıntıları yazdık. Bu da bu genç edebiyata eklenen/yakıştırılan ‘savaş’ ‘yurda dönüş’ ve ‘yıkıntı edebiyatı’ gibi üç kavramı ortaya çıkardı.”¹

(Heinrich Böll)

3. KISA ÖYKÜ NEDİR?

19. Yüzyıl başlarında Amerika’da ‘Short story’ olarak ortaya çıkan *Kısa Öykü*, Almanya’da 1945’ten sonra İkinci Dünya Savaşı sonrasında yaygınlaşmıştır (Jessing; Ralph 2003: 63) . Bu yazı türünün en önemli özelliklerinden birisi adından da anlaşılacağı gibi kısa olması ve 2000-3000 kelimedenden oluşmasıdır. Kısa öyküde, yaygınlaştığı döneme bağlı olarak savaş sonrasında öncelikle savaş ve savaşın beraberinde getirdikleri konu edilirken, savaştan 10 – 15 sene sonra başka konuların da ön plana çıktığı görülür. Öykünün başlığı, anlatılan olay ile doğrudan ilgilidir. Bu bağlamda başlık, anlatının özeti mahiyetindedir veya motif niteliği taşır.

Geleneksel anlatı türünde, örneğin Novel ve roman türünde görülen giriş – gelişme – sonuç yapısı, kısa öyküde yoktur. Giriş kısmı bulunmadığı için eserin başında detaya girmeksizin anlatılacak olan olaya geçilir (Açık başlangıç). Eserde anlatıcı olarak Ben ya da o anlatıcı ile karşılaşılır. Teknik olarak kısa öyküde iç monolog, bilinç akımı veya diyalog teknikleri yaygındır.

Kısa Öyküde, az sayıda bulunan kahramanlar genelde isimsizdirler ve haklarında anlatılan konu haricinde herhangi bir bilgi verilmez. Eserin kısa olması tüm detayların ortadan kalkması anlamına da gelmektedir. Bunun için öyküde yer verilen olayın gerçekleştiği yer ve zaman belirsizdir. Bu da gerçekleşen olayın her yerde ve her an gerçekleşebileceğine vurgu yapar. Anlatıda sınırlı sayıda bulunan kahramanlar temelde tek bir olay çerçevesinde anlatılır, anlatılan konunun dışına çıkmaz ve öykü temel konu ile sınırlıdır. Tematize edilen konuda öykünün sonuna doğru bir dönüm noktası bulunur, ancak öyküde kesin ve net bir sonuç bulunmaz. Anlatılan mesele veya olayın herhangi bir çözümü yoktur. Açık son olarak nitelenen bu tarzda gaye, okuyucuyu düşünmeye sevk etmektir (Durzak 1980: 306; Marx 1997: 2-10).

Anlatının kısa olmasına yönelik olarak Kısa Öykülerde hızlandırılmış bir anlatım tablosu söz konusudur. Çoğunlukla sembol ve metaforların kullanıldığı ve genelde günlük konuşma dilinin ağırlıklı olduğu kısa öykünün anlatım dilinde ağıdalı dil yerine sade, açık ve net bir anlatım tarzı ön plana çıkar.

4. WOLFGANG BORCHERT

1921 yılında Hamburg’da dünyaya gelen şair, oyun ve hikaye yazarı olan Wolfgang Borchert, Almanya’da 2. Dünya Savaşı sonrasında ortaya çıkan ‘Savaş Sonrası Edebiyatı’nın öncülerindedir. Wolfgang Borchert 1947 yılında henüz 26 yaşında iken en tanınmış eseri olan *Dışarıda Kapı Önünde* isimli tiyatro eserinin sergilenmesinden bir gün önce Basel’de hayatını kaybeder. Borchert’in babası Fritz Borchert öğretmen ve annesi Hertha Borchert ise yazardır. Borchert’in annesinin yazar ve edebiyatla uğraşan bir kişi olarak etkisi daha fazladır ve bu etki, yazarın eserlerine de yansiyarak kendini belli eder. Baba ise Borchert’in eserlerinde zayıf karakter olarak görülür.

Wolfgang Borchert ilk edebi eserlerini şiir türünde 15 yaşında yazmaya başlar ve ilk şiiri 1938 yılında ‘Hamburger Anzeiger’ gazetesinde çıkar. 17 yaşında *Yorick der Narr* adındaki ilk drama tarzı tiyatro eserini kaleme alır. 1941 yılında asker hayatı başlayan Borchert’in geri kalan yaşamında sakatlık, hapis ve hastalık ile

¹ Çalışmadaki çeviriler yazara aittir.

mücadele etmek durumunda olduğu görülür. 1942 yılında cephede sol elinden yaralanır – kasıtlı olarak askerden kaçmak için yaralanmayı kendisinin yaptığı düşünülerek ölüm cezasına çarptırılır. Nasyonal sosyalizme karşı görüşleri nedeniyle sekiz ay tutuklanır. Bu süreçte difteri, karaciğer, tifo, sarılık gibi pek çok hastalığa yakalanır. Hasta olmasına rağmen 1944’de dokuz ay boyunca hücre hapsinde tutulur.

Kısa öykü türünde eserler veren Borchert, yazım tarzı olarak kısa, basit ve sade cümleler kullanır. Borchert’in eserlerinde yaşadıklarının çok büyük etkisi görülür. Biyografik eser olan, önce radyoda yayınlanan ve daha sonra ölümünden bir gün sonra sergilenen en önemli eseri *Dışarıda Kapı Önünde* ‘Hiçbir tiyatronun oynamak istemediği, hiçbir seyircinin görmek istemediği bir oyun’ şeklinde tanımlanır.

“Bize ihanet ettiler. Öyle korkunç ihanet ettiler. Daha biz küçükken savaş yapıyorlardı. Ve daha büyüdüğümüzde savaşı anlattılar. Hayranlıkla. Sonra, daha da büyüdüğümüzde ise bizler için bir savaş tasarladılar. Ve sonra bizi savaşa gönderdiler. Ve hayranlık duyuyorlardı. Hep hayrandılar. Ve hiç kimse bize nereye gittiğimizi söylemedi. Kimse bize siz cehenneme gidiyorsunuz demedi. Hayır, hiç kimse! (...) Şimdi sanki bizi hiç kimse göndermedi. Hayır, hiç kimse. Şimdi hepsi kapılarının arkalarında oturuyorlar. Ve kapılarını da iyice kapatmışlar. Ve biz dışarıda duruyoruz. Ve kürsülerinden ve koltuklarından bizi parmakla gösteriyorlar. Bize ihanet ettiler. Öyle korkunç ihanet ettiler (ki) (...).”

(Borchert 1962: 53)

5. MUTFAK SAATİ

Wolfgang Borchert’in 1947’de yayınlanan *Mutfak saati - Die Küchenuhr* adlı eseri, Savaş sonrası *Yıkım Edebiyatı*nın en tanınmış eserlerindedir. Almanca 925 kelimededen oluşan eser yaklaşık olarak iki sayfadır.

Mutfak saati adlı eserde savaşta bombalanma sonrasında evi ve ailesini kaybeden 20 yaşındaki genç bir adam konu edilmektedir. Eserde eserin kahramanları olarak 20 yaşındaki genç adamın haricinde yaşları belirtilmeyen bir kadın ve bir erkek bulunmaktadır. Ayrıca kadın, bebek arabasında olduğu ifade edilen bebeğine bakmaktadır. Nerede ve gündüz hangi vakitte gerçekleştiği belirtilmeyen eserde kahramanlar bir bankta oturmaktadırlar. Daha doğrusu genç adam, bankta oturan adam ve kadının yanına gelir, onların yanına oturduktan sonra onlara elindeki mutfak saatini gösterir. Eserde *açık başlangıç* olarak ifade edilen tarza uygun olarak kahramanların kim oldukları, neden orada oldukları veya kahramanlar hakkında hiçbir bilgi verilmeden doğrudan konuya girilir. Eserde sadece genç adamın daha önce yaşadıkları hakkında sadece gerektiği kadar bilgi vardır. Anlatılan olay sadece savaş esnasında gerçekleşmiş olan bir olaydır, yani savaşın yaşandığı günlük hayattan bir kesittir. Kısa bir süre önce gerçekleşen olay, şimdiki zamanda geçmiş ile bağlantı kurularak anlatılır. Genç adamın elinde gösterdiği tabak şeklindeki mutfak saatinin, eserin kahramanı için birçok bakımdan anlamı vardır. Genç adamın evi gece bombalanmış, çalışmakta olan saat, tam bombanın atıldığı zaman olan 2.30’da durmuştur. Genç adamın geçmişine ait olarak sadece bu saat kalmıştır.

Genç adam elinde artık çalışmayan mutfak saati ile bankta oturan kişilerin yanına gelip oturarak bombalanmadan sonra saatin elinde kalan son şey olduğunu anlatmaya çalışır. Eserin başlığında da yer alan ve metafer olarak kullanılan saatin, kişiselleştirildiği görülmektedir. Bomba atıldığında bozulup duran saat, dışarıdan bakıldığında hala normal ve çalışıyormuş gibi görünmektedir. Bu nedenle genç adam, saatin dış görünüşünün hala normal ve güzel olmasına rağmen bomba ile birlikte bozulduğunu ve çalışmadığını, ancak buna rağmen saatin kendisi için çok değerli olduğunu defalarca tekrar eder. Bu bağlamda saatin yapısı ve çalışması ile, savaşı tecrübe eden ve hayatta kalanlar arasında bağ kuruluyor. Öyküdeki diğer kahramanlar ise ilk etapta adamın anlattıkları ile pek alakalı değil gibidirler.

Ancak genç adamın mutfak saati ve saatin durduğu zaman olan 2.30 ile farklı bir bağı bulunmaktadır. 2.30, zaman olarak genç adamın her gece işten çıkıp eve gelme saatidir. Her gece o saatte genç adamın annesi uyanıp ona yemek hazırlar. Anne, oğlunun yemeği bitirmesini bekleyip bulaşıkları yıkadıktan sonra yatar. Sağlam ve çalışmakta olan saat, genç adam ve annesi ile bombadan önce var olan düzenli hayatı gösterirken, bozulmuş olan saat bozulan düzeni ifade eder. Düzenin bozulduğu an saatte görülebilmektedir. Bu nedenle genç adam şu anki yaşantısı ile geçmişte sıradan olarak nitelendirdiği hayatı arasında manevi bir bağ oluşturmaktadır. Önceki yaşantısının cennet olduğunu ifade eder genç adam.

Hiçbir ayrıntıya yer verilmeyen ve basit cümlelerle son derece sade bir dille anlatılan eserde bomba, saat ve bombanın meydana getirdiği tahribat üzerinde yoğunlaşılır. İnsanlar üzerinde savaşın meydana getirdiği tahribat direk olarak verilmezken, saat üzerinden sembolik olarak ifade edilir.

Eserde dikkat çeken diğer bir nokta tekrarların olmasıdır. Genç adam sürekli saatin onun için çok değerli olduğunu ve ondan başka hiçbir şeyinin kalmadığını tekrar eder. Kahramanlar arasında normal bir iletişimden bahsetmek mümkün değildir. Belli ki her bir kahraman savaşın etkisini kendi içinde yaşamaktadır. Diğer adam sürekli ayakkabısına bakarken kadın da çocuk arabasına bakar. Bu nedenle kahramanların kendi aralarındaki çok sınırlı olan ve bir kaç kelimeyi geçmeyen konuşmaları dışında genç adamın devamlı kendi kendine monolog şeklinde konuştuğu görülür.

Mutfak Saati eserinde göze çarpan diğer nokta eserdeki antitezlerdir. Genç adam 20 yaşında olmasına rağmen eserin başında çok yaşlı bir yüzü olduğu bildirilir (Borchert 1962: 117). Genç adamın yaşlı görünmesi hiç şüphesiz savaşın tahribatlarının bir neticesidir. Kahramanların içinde buldukları ortam ve yaşadıkları olaylar son derece dramatik olmasına rağmen konuşmalar son derece samimi bir şekildedir ve genç adam tebessüm ederek konuşur (Borchert 1962: 118).

Wolfgang Borchert, *Mutfak Saati* adlı kısa öyküde günlük gayet normal ve sıradan görünen, aslında günlük hayatı belirleyen ve farkında olunmayan mutlu anların savaş ile bir anda geri dönüşümü olmaksızın sürekli olarak bir anda nasıl tahrib ettiğini vurgular. Savaş, her zaman toplumdaki bireyleri az ya da çok bir şekilde etkilemektedir. Kişi, barış içinde ailesi, çevresi ve arkadaşları ile yaşadığı sıradan günlük hayatın değerini, ancak kaybettiğinde farkeder. Kişinin her şeyini kaybettiği zaman geriye ne kalır? Kaybedilen varlıkların gerçek değerleri nedir? Ve bu değerler ne zaman anlaşılır?

Eserde genç adam için saat, artık en önemli nesnedir. Adamı geçmişe, bir zamanda sıradan ve her hangi bir değeri olduğuna inanmadığı zamana bağlar. Geçmişteki hayatı, annesi, evi vs. arasında manevi bir köprü kurar. Artık geriye gelmeyecek düzeni, manevi olarak hatırlatır saat. Ve o anlar genç adam için cennet mahiyetindedir.

KAYNAKÇA

Assmann, A. (2007). *Geschichte im Gedächtnis*. München: Beck.

Borchert, W. (1962). *Draußen vor der Tür und ausgewählte Erzählungen*. Hamburg: Rowohlt.

Erhart, W.; Niefanger, D. (Hrsg.) (1997). *Zwei Wendezeiten. Blicke auf die Deutsche 1945 und 1989*, Tübingen: Max Niemeyer.

Grassl, H. (1995). *Interpretationen: Die Küchenuhr*. (Hrsg) Grosse, W. (1995). *Wolfgang Borchert, Kurzgeschichten: Interpretationen*, München: Oldenburg. 83-84.

Grosse, W. (1995). *Wolfgang Borchert, Kurzgeschichten: Interpretationen*, München: Oldenburg.

Jessing, B., Köhnen, R. (2003). *Einführung in die neuere deutsche Literaturwissenschaft*. Stuttgart: Metzler.

Marx, L. (1997). *Die deutsche Kurzgeschichte*, Stuttgart: Metzler

Niefanger, D. (1997): *Die Dramatisierung der 'Stunde Null'*. Erhart, Walter; Niefanger, Dirk (Hrsg.) (1997): *Zwei wendezeiten. Blicke auf die Deutsche 1945 und 1989*, Tübingen: Max Niemeyer (Draußen vor der Tür otobiyografik eser), 47-70.

Durzak, M. (1980). *Die deutsche Kurzgeschichte der Gegenwart*. Stuttgart

Heinrich Böll: *Bekennnis zur Trümmerliteratur*. (Erişim: 19.08.2020)

https://www.erika-mitterer.org/dokumente/ZK_2015-3/boell_truemmerliteratur_2015-3.pdf

Ek:

Mutfak Saati

Onun uzaktan kendilerine doğru geldiğini gördüler, çünkü dikkat çekiyordu. Çok yaşlanmış bir siması vardı, fakat yürüyüşünden onun henüz yirmi yaşında olduğu anlaşılıyordu. Yaşlı yüzü onlara dönük banka oturdu. Ve onlara elindekini gösterdi.

Bu bizim mutfak saatimiz idi dedi, güneşteki bankın üzerinde oturanların yüzlerine sıradan bakarak. Evet, ben onu buldum, ona bir şey olmamış.

Elinde yuvarlak tabak beyazlığında bir saat tutuyor parmaklarıyla mavi boyalı rakamlarına dokunuyordu.

Değerli bir şey değil dedi, özür diler gibi, bunu ben de biliyorum. Ve çok güzel de değil, beyaz cilalı bir tabak gibi. Fakat mavi rakamlarının çok hoş görüldüğünü düşünüyorum. Kolları ise sacdan yapılmış tabii ki. Şimdi onlar da çalışmıyor. Evet. Belli ki bozulmuş, bu kesin. Fakat hala her zamanki gibi görünüyor, çalışmasa da... Parmak ucu ile tabak saatin çevresinde dikkatlice bir daire çizdi ve sessizce: Sadece bu kaldı geriye dedi.

Güneşli bankta oturanlar ona bakmıyorlardı. Biri ayakkabılarına bakıyor, kadın bebek arabasının içine bakıyordu.

Oradan birisi: Her şeyinizi mi kaybettiniz? Dedi.

Evet, evet dedi sevinerek, hem de her şeyi. Sadece bu, bu kaldı. Sanki ötekiler saati hiç görmemiş gibi, onu tekrar yukarı kaldırdı.

Fakat o çalışmıyor artık. Dedi bir kadın.

Hayır, hayır, öyle değil. Bozuk, bunu pek ala biliyorum. Fakat her şeyi yine önceki gibi; beyaz ve mavi...Tekrar onlara saatini göstererek, heyecanlı; en güzel olanı size söylemedim. En güzelini daha söyleyeceğim. Bakınız saat iki buçukta durmuş. Tam da iki buçukta, bir düşünün! Adam alt dudağını uzatarak, o zaman sizin ev iki buçukta tahrip olmuş diyerek onayladı. Ben bunu daha önce de çok duydum. Bombalar aşağı inerken, saatler durmuş. Bu basınçtan oluyor.

Kendi saatine bakarak kafasını dalgın, salladı. Hayır, bayım, hayır, burada yanılıyorsunuz. Bunun bombalar ile bir alakası yok. Siz devamlı olarak bombalardan konuşmak zorunda değilsiniz. Hayır. Saat iki buçukta başka bir şey vardı, siz bunu bilmiyorsunuz. Komik olan şu ki; neden dördü çeyrek geçse, ya da yedide durmadı da iki buçukta durdu. İki buçukta ben her zaman eve geliyordum. Gece, demek istiyorum. Aşağı yukarı iki buçukta gelirdim, komik olan burası.

Diğerlerine de bakındı, fakat onlar gözlerini başka tarafa çevirmişlerdi. Onları bulamadı. Bu durumda başını saatine eydi: O zaman hep acıkmış oluyordum, değil mi? Hemen mutfağa giderdim. İşte o zaman hep saat iki buçuk civarında. Sonra annem gelirdi. Kapıyı ne kadar sessiz açsam da, beni her zaman duyardı. Ve karanlık mutfakta yiyecek bir şeyler aradığımda, aniden ışık yanardı. Ve annem sırtında yün hırkası, omuzlarında kırmızı şalı olduğu halde ve yalın ayak, her zaman yalın ayakla karşımda dururdu. Üstelik mutfağımız taş döşeliydi. Onun için ışık fazla geldiğinden, gözlerini kısırdı. Çünkü gece idi o çoktan uyumuştum.

'Yine bu kadar geç' derdi. Başka hiçbir şey söylemezdi. Sadece: 'Yine bu kadar geç'. Ve bana akşam yemeğimi ısıtır ve benim yemek yememi izlerdi. Bu arada da ayaklarını birbirine sürterdi, çünkü taşlar çok soğuktu.

Geceleri hiç terlik giymezdi. Ve ben doyana kadar yanımda otururdu. Odamın ışığını söndürdükten sonra da tabakları topladığını duyardım. Her gece böyle olurdu ve genelde, hep iki buçukta. Bunu ben çok doğal bulurdum, bana göre annemin, gecenin iki buçuğunda benim için yemek hazırlaması çok doğaldı. Ben bunu çok doğal görürdüm. O bunu hep yapıyordu. Ve 'yine bu kadar geç', ten başka bir şey söylemezdi. Bunu her seferinde söylerdi. Ben de bunun böylece sürüp gideceğini, hiç bitmeyeceğini sanırdım. Bana bu o kadar tabii gelirdi ki. Bu her zaman böyle olmuştu.

Kısa bir süre sessizlik oldu bankın üstünde. Sonra sessizce dedi ki: Ne oldu şimdi? Diğerlerine baktı. Fakat onları bulamadı. Dolayısı ile saatin mavi-beyaz yüzüne dönerek sessizce: Şimdi, şimdi anladım ki, o yaşadığım cennetti. Gerçek cennet.

Bankın üstünde şimdi yine sessizlik hakimdi. Kadın sordu: Ve aileniz ne oldu?

Mahcup bir gülümseme ile kadına baktı: Ha, siz benim anne babamı mı sordunuz? Evet, onlar da beraber yok.

Hepsi yok oldu. Hepsi, bir düşünün. Hiçbir şey kalmadı. Mahcup gülümseme eşliğinde, her birine bakındı. Fakat kimseyi bulamadı ona bakmıyorlardı.

Yine saati yukarı kaldırdı ve gülüyordu. Gülerek: Sadece bu, bu kaldı. Ve en güzeli de tam da iki buçukta durmuş olması. Tam da iki buçukta.

Artık hiçbir şey konuşmadı. Çok yaşlanmış bir yüzü vardı. Ve yanında oturan adam ayakkabılarına bakıyordu, ama ayakkabılarını görmüyordu. Artık sadece 'Cennet' kelimesini düşünüyordu.

<https://salihagurbuz.blogspot.com/2015/06/mutfak-saati-saliha-gurbuz-onuuzaktan.html?m=1>

OUŁİPO AKİMİNİN EN ÖNEMLİ ÖRNEĐİ OLARAK DEĐERLENDİRİLEN İTALİO CALVİNONUN "BİR KİŞ GECEŚİ EĐER BİR YOLCU" ROMANI

Dr. Nargis İSMAYİLOVA

Azerbaycan Milli Bilimler Akademisi, Nahçıvan Bölümü, Azerbaycan
ismayilovanargis@gmail.com, <https://orcid.org/0000-0001-5740-6237>

Özet

Postmodern edebiyat alanında kalemini ustalıklı kullanan İtalya edebiyatının önemli imzalarından olan İtalyo Calvino eserleri Avrupa postmodernizmini idrak ve tetkik yönünde önemli ölçüler ve yönlerle zengindir. Özgün şekilde postmodernizm alanında farklı teori ve yapısal bazlı nesir örnekleri ortaya koyan Calvino çalışmaları postmodernizmle birlikte, psikolojik, semiolojik ve bir çok başka edebi yenilikler ile zengindir. Makalede İtalyo Calvino eserlerinde yer alan postmodernizm konuları, onların çağdaş dünya edebiyatına etkileri ışığında Bağımsızlık dönemi Azerbaycan sanatsal nesirinde Calvino etkileri kendi bilimsel yorumunu bulur. Hayatı postmodern oyun estetiğine dönüştüren Calvino yaratıcılığında postmodernist özellikler haddinden ziyade fazladır. Makalede özellikle "Bir kış Gecesi eğer Bir Yolcu" eserine dikkat çekiliyor. Farklı bir fantazi tarzında yazılmış, eser postmodern romanın tüm unsurlarını içinde barındırıyor. Yazar ile okurun diyalogo etkisini uyandıran romanda okurmerkezlilik ilkesi esas alınmıştır. Eserin başından sonuna kadar okur romana dahil ediliyor. Postmodern romanın en ilginç ve ekstraavangart öğelerinin ve sistematiğinin sunulduğu "Bir kış Gecesi eğer Bir Yolcu" eseri Üstkurmaca dinamiği ile dikkat çekiyor. Eserde Üstkurmaca (metafiction), metinlerarasılık (intertextuality), okurmerkezlilik, izah ve anlatı çokluğu, neredeyse kalabalığı, pastiş gibi postmodernizmin temel öğeleri kendine özgü renklerle işlenmiştir.

Bilindiği üzere Calvino XX yüzyılın in en ilginç yazarlarından. Yazdığı denemeler ve edebiyata dair yazıları ile de ortamında dikkatleri üzerinde toplamayı başaran yazar modern dönemde de en ilginç eserler yazarı olarak dikkat çekmekte. Farklı ve ilginç konuları işleyen yazar daha sonra (1950 yıllarında) fantezi ve alegoriye yönelir. 1960 yılında yayınlanan "I Nostri Antenati" (Atalarımız) adlı kitabında yer alan fantastik hikayeleriyle dünyada kendini adını duyurmuş, büyük üne kavuşmuştur. "Bir kış gecesi eğer bir yolcu" romanı postmodernizmi en güzel ve şuurulu şekilde yansıtmayı başarmıştır. Romanda kurulan oyun örnek okurunu son derece eğlendiriyor, ampirik okur ise 10 farklı metin, hikaye kavramını kendisinde umursamazca ve kayıtsızlıkla yansıtan esere öfkeleniyor.

Anahtar kelimeler: Postmodernizm, Calvino, İtalya edebiyatı, karşılaştırma, Avrupa, roman, nesir.

Bilindiği üzere Calvino XX yüzyılın in en ilginç yazarlarından. Yazdığı denemeler ve edebiyata dair yazıları ile de ortamında dikkatleri üzerinde toplamayı başaran yazar modern dönemde de en ilginç eserler yazarı olarak dikkat çekmekte.

"Bir Kış Gecesi Eđer Bir Yolcu" , "Palomar" , İkiye Bölünen Vikont" , "Amerika Dersleri", "Ağaca Tüneyen Baron", "Jaguar Güneş Altında" , "Varolmayan Şövalye", "Kesişen Yazgılar Şatosu", "Gözlemci" , "Savaşa Giriş", "Kozmomik Öyküler" , "Zor Sevdalar" , "Karga Sona Kaldı", "Sıfır Zaman", "Görünmez Kentler", "Marcovaldo ya da Kentte Mevsimler" gibi eserlerle edebiyat tarihine kendi mührünü vurmayı başardı.

İtalyan roman yazarı İtalyo Calvino, 15 Ekim 1923'de Havana, Küba'da doğdu. Ebeveynleri Mario ve Eve Mameli Calvino, Orta Amerika'da araştırmalar yapan, kademik çalışmalar yürüten iki bilim insanıydı. Çocuklarına, kökenlerini unutmamaları için, Italo adını vermişlerdi. Italo doğduktan birkaç yıl sonra İtalya'ya dönen ailenin çocukları Italo ve Florionun çocukluğu, İtalyada doğayla içiçe geçti. Calvino liseden mezun olduktan sonra eğitimine, ilk olarak Torino Üniversitesi'nde, daha sonra ise Floransa Üniversitesi'nde Edebiyat Fakültesi'nde devam etti.

Tezini Joseph Conraddan yazan Calvino, eğitimini tamamladıktan sonra Einaudi Yayınevinde çalışmaya başlıyor. Calvinonun tüm eserleri, yıllar sonra editör olarak çalıştığı Einaudi Yayınevi tarafından yayınlanmaktadır. Yayınlanan ilk eserlerinden itibaren, özellikle de II. Dünya Savaşı'nın ardından İtalyanın önemli yazarları arasında adı anılmaya başlamıştır. 1947 yılında yayınlanan, Riccione ödüllü "Örümceklerin yuva yaptığı patika" eseri ile yazarlık kariyerine başlar.

"İkiye Bölünen Vikont", "Ağaca tüneyen Baron" ve "Var olmayan Şövalye" isimlerini taşıyan triloji Calvino'ya büyük şöhet getirir. Calvino "İkiye bölünen vikont" eserini 1951 yılında yazmıştır. Öykü avusturyalılarla osmanlılar arasında savaşa katılan terralbalı vikont Medardonun Osmanlı mermisiyle ikiye

bölnmesiyle başlar. Vikont ülkesine yarım insan olarak döner. Bu ilginç olay sonradan oyun gibi büyüyen güzel masala dönüşür. Masal boyunca yarımvikontun etrafında onun kendisinden kötü parçalanmış olan insanlar hareket ederler

Farklı ve ilginç konuları işleyen yazar daha sonra (1950 yıllarında) fantezi ve alegoriye yönelir. 1960 yılında yayınlanan "I Nostri Antenati" (Atalarımız) adlı kitabında yer alan fantastik hikayeleriyle dünyada kendini adını duyurmuş, büyük üne kavuşmuştur.

"Jorge Luis Borges, Ferdinand de Saussure ve Vladimir Propp gibi imzalardan etkilenen Calvino, "Kozmokokmik Öyküler" ve "Sıfır Zamanı" gibi magik realizmin örneklerini yansıtan eserlerini kaleme almıştır. 1964 yılında Paris'e göç eden Calvino, burada Raymond Queneau ve François Lelionanaisin liderliğindeki Oulipo, Potansiyel Edebiyat Atölyesine katılır. 1980 yılında İtalya'ya geri dönen Calvino, 19 Eylül 1985te beyin kanaması sonucu hayatını kaybediyor" 10 L A Y N (2018).

Azerbaycan'da Calvino özellikle gençler arasında popülerdir. Kısmet, Ülvü Babasoyun makalelerinde Calvino çalışmalarına yer verildi .

Ülvü Babasoy konuyla ilgili yazıyor: "Calvino edebiyatın birinci dereceli temeli olan zevk vermek ve almak gerçeğini postmodern oyun estetiğine dönüştürüyor. Bir kitabın, sanatsal eserin somut nesnelere, soyut dünyalar halinde iktidarda olduğunu değerlendiriyor. Kitabın soyut dünyasında baskın rolü okur üstleniyor. Çünkü tüm algı ve duyguları yaşayan, somutu soyuta dönüştüren okurdur" (Babasoy. Ü. (2018).

Bunun dışında Salide Şerifovanın hipertekstten konuşurken Calvinodan getirdiği örnekler yazarla ilgili azerbaycan edebiyatında yer alan digger bir konu. Ama bütün bunlara rağmen "İkiye bölünmüş Vikont" ve bir kaç hikayesi dışında Calvino çalışmaları dilimize çevrilmedi.

Görüldüğü gibi okurunu eserle bütünleşmeye sevk eden ve postmodern pryomlarla bu vahdeti çok güzel üreten Calvino bazen örnek okura böyle üstkurmaca veya aynı tür bir eser okuduğunu unutturuyor. Bazense aksine okurun görüşlerini önceden anlamaya, hiss etmeye, tayin etmeye çalışır ve yaptığı herangi bir tahmin tutuyor böylelikle okurla şakalaşan yazar aynı zamanda okurun dikkatini çekmeyi başarıyor.

"Bir okur olarak dikkatin şimdi bütünüyle bu kadına çevrildi, zaten birkaç sayfadan beri etrafında dönüp duruyorsun, ben, hayır, yazar, bu dişi varlığın etrafında dolaşılıyor ve sen birkaç sayfadan beri bu dişi hayaletin tüm dişi hayaletlerin yazılı kağıtlar üstünde şekillenmeleri gibi bir form kazansın bekliyorsun, senin bir okur olarak bekletin yazarı kadına doğru itiyor ve ben zihnimden geçen o kadar şeye rağmen kadınla konuşmaya yöneliyorum, en kısa zamanda uzaklaşmak, gözden kaybolmak için kesmem gereken bir diyaloga giriyorum" (Calvino, 2008, s. 34).

Hayati ve yapıtlarına dair kayıtlardan anlaşılmaktadır ki, 1959 yılında göstergebilim ile ilgilenen Calvino "Bir kış gecesi eğer bir yolcu" eserine bu ilgiden kazandığı tüm birikimleri boşaltmıştır. Onun çalışmalarında semiooloji çok hızlı bir şekilde gelişmiştir.

1. GİRİŞ

1979 yılında ilk kez Einaudi yayın evi tarafından yayınlanan romanın girişinde belirttiği "Tanıtım" başlıklı yazıdan anlaşılmaktadır ki, eser ampirik birçok okurun yoğun eleştirisi ile karşılaşmıştır. Hatta Calvinoya şuursuz diyenler bile olmuş Romanın girişindeki "Sunuş" kısmındaki görüşlerden anlaşılıyor ki, Eco gibi Kalvino da okurun onun yazdığı sanatsal eserlere, çalışmalara tutumunu ciddiye alıyor ve kendini çok güçlü şekilde savunuyor. Yazar bana ne dersin de, ama şuursuz diyemezsin –diyerek tavrını ortaya koyuyor. Postmodernizmin hayatın gerçeklerini gözler önüne sermesi taktiği Calvinonun onu anlamayanlara verdiği cevaplar ve ustaca sıraladığı savunmalara da yansıyor.

Calvino nun ve genel olarak postmodern edebiyatın başarılarından olan romanı böyle başlıyor: "İtalo Calvino nun "Bir kış gecesi eğer bir yolcu" adlı yeni romanını okumaya başlamak üzeresin " "(Calvino, 2008, s. 19).

Calvino, bu kitabıyla, edebiyat dünyasına adeta meydan okumuştur. Görüldüğü gibi burada Calvino gerçek okura sesleniyor. Sana, bana, ona, herkese!

Postmodernistler "yazarı terk ettiğinde bir boşluk oluşmuş ve onu da metin ile okur doldurmuştur". (West, 1998, s. 55).

Bu satırları okuyan her biri okur romana daha ilgiyle devam ediyor. " Rahatla. Toparlan. Zihnindeki bütün düşünceleri kov gitsin. Seni çevreleyen dünya bırak belirsizlik içinde yok oluversin. Kapıyı kapasan iyi olur; öte seslen ötekilere:" Hayır, televizyon seyretmek istemiyorum!" Sesini yükseltmezsen duymazlar seni. "Kitap okuyorum. Rahatsız edilmek istemiyorum!" O gürültü arasında seni işitmemiş olabilirler, daha yüksek sesle söyle, bağır hatta: "Ben, Italo Calvino'nun yeni romanını okumaya başlıyorum!" Bunu söylemek istemiyorsan, seni huzur içinde bırakmalarını umut edelim". Bir meditasya tekniği gibi seslenen satırlar okurun ruh halini değiştiriyor ve onu romanın merkezine doğru çekiyor. Bu sırada okurun kitap okumak için karşılaşabileceği tüm ihtimallerin sıralanarak izah ve nakletme çokluğu, hatta nakletme (anlatı) kalabalığı oluşturulan giriş insanın zihnini bulandırıyor. Kitap 22 bölümden oluşmaktadır. Birinci, üçüncü, beşinci, yedinci, dokuzuncu, onuncu ve on birinci

bölmeleri okurla ilişkili gelişir. Kitabın baş rollerini Erkek Okur ve Kadın Okur paylaşıyor. Kadın karakterin adı Ludmilladır, Erkek Okurunun bir adı yoktur. Binbir Gece Masallarındaki gibi hikaye içinde yeni bir öyküye geçiliyor ve böylece birbiriyle garip biçimde bağlantılı 10 ayrı hikaye masal ediliyor. Calvinonun "Yedi güzel" yazısını Kısmetin tercümesinde oxduqda anlaşılıyor ki, Kalvino gerçekten de Doğuyu biliyor. Ey Nizami Gencevi'nin tanıyor, "Binbir gece masallarını" okumuş. Makalesinde Calvino doğu ve batıdaki bir çok şeyi detaylıca kıyaslamıştır.

Calvinonun romanında anlatılan hikayeler:

1. Bir kış gecesi eğer bir yolcu;
2. Malbork kasabasının dışında,
3. Sarp yamaçtan sarkarken,
4. Rüzgârdan ve baş dönmesinden korkmadan,
5. Gölgenin yoğunlaştığı aşağıya
a bakarak
6. Birbirine bağlanan çizgilerin ağında ,
7. Birbiriyle keşişen çizgiler ağında,
8. Ay ışığıyla aydınlanan yapraklardan halının üstünde,
9. Boş bir mezarın çevresinde,
10. "Oracıkta sonunu bekleyen öykü hangisi?"

POSTMODERNİZM

"Cervantes Don Quijoteni üç kez başlatır; Italo Calvino ise, "Bir Kış Gecesi Eğer Bir Yolcuda", tüm yazarların fantezisini gerçekleştirerek sadece başlangıçlardan oluşan bir roman yazmıştır. Bu yüzden bu roman Cervantik bir roman olarak değerlendirilmiştir". (Parla, 2003, s.140).

"Bir kış gecesi eğer bir yolcu" başlığından sonra ise peş peşe okur postmodernizmin elementleri ile kurşunlanır. Bu romanda Calvino fabl, olay, konu, roman ve nakletmek becerisi gibi edebi öğeleri çok güçlü bir şekilde kullanır, üstkurmaca (metafiction), metinlerarasılık (intertextuality), okurmerkezlilik, izah ve nakletmek çokluğu, neredeyse kalabalığı, pastiş gibi postmodernizmin temel öğeleri kendine özgü şekilde yeniden sergilenir.

"Kurmacanın ön plana çıktığı, metnin ana erek konumuna yükseldiği postmodern romanlarda "oyun" ele alınması gereken bir başka husustur; çünkü postmodern metinlerde aslında her şey oyundan ibarettir. Öyle ki yaşamın gerçekleri, tarih, siyaset, ahlâki değerler v.s. bu oyunun birer parçası olabilirler. Romanda oyun oynamak aslında biraz da postmodernizmin sınır tanımaz yapısıyla ilgilidir. Hatta modernizmin sistematik yapısına, modern romanın seçkin yazarına dolaylı bir dil çıkartmadır, denilebilir" (Özot, S. G. 2012, s. 2275).

Uzun zaman geçmesine rağmen hala bazı insanlar tarafından kabullenilmeyen postmodernizm her gün bünyesine yeni ilaveler katarak büyüyor. Postmodern oyunlar okuru düşündürüyor ve onun uyumak üzere olan zihnini uyandırıyor. Bir nevi bağımlılık oluşturuyor.

"Postmodernist yazar romanını kendisinin kurduğunu ve gerçek bir dünyayı yansıtmadığını açıkça gösterir. Postmodernist yazar romanını kendisinin kurduğunu ve gerçek bir dünyayı yansıtmadığını açıkça gösterir. "Yani "postmodern yazar romanın gerçek dünyayı yansıtmayan bir sözcükler dünyası olduğunu açıkça belli eder okura. Çeşitli öğelerden bir araya getirdiği farklı karakterleri romanına dokuyarak romanına bir karnaval görüntüsü vermekte de bir sakinca görmeyen" (Moran, 2018, s. 56.), postmodernizmin sergilediği oyunları aralıksız sunan yazarın kurduğu dünya, modernizmin vaatlerinden bikan okura keyif veriyor.

"Sen bütün bu inceliklere karşı hassas bir okursan, yazarın niyetini havada tutuyorsun, gözünden hiçbir şey kaçmıyor. Ama belli bir hayal kırıklığı da yaşıyorsun, şimdi sen tam konuyla ilgilenmek istediğinde yazar kendini çağdaş edebiyat hünerlerinden birini sergilemek zorunda hissediyor ve bir bölmü olduğu gibi tekrarlıyor" (Calvino, 2008, s. 39).

Görüldüğü gibi Calvino romanın bu bölümünde aslında postmodern bir roman yazdığına dair bir işaret ediyor. Ve şuurlu olarak postmodernizmin öğelerinden sonrakine okurunu hazırlanıyor. Nitekim Eco kendi kayıtlarında bu konuya değiniyor.

Postmodernist eserde, esere sadece yalnızca yazarın edebi gücünü ve eserin sanatını idrak açısından bakmak doğru değil. Yazılan her bir eser dönemi, sosyal durumu, psikolojik gerilimi veya rahatlığı, zamanın talebini, yazarın bakış açısını ve an genel kültür düzeyini yansıtıyor. Calvino eserde kendi görüşlerini belirtse de, okurun bakış açısı bakımından da eseri ele almaya çalışıyor. Calvino sık sık eserine okurunun açısından dikkat çekiyor. Onun hiss ve heyecanını, düşüncesini kavramaya çalışıyor ve bunu algıladığını sergiliyor.

Eco Açık Yapıt'ta "nesnel veri olan yapıt ile onu algılayan özne arasında bir etkileşimi gerektiren ... der ve bu öznelğin Platon'un Sofist adlı eserinde bile kavranmış olduğunu ifade eder (Eco, 1992: 14-15). ... Belirsiz unsura dikkat postmodern eserlerde kendini sergiliyor ve örnek okurya haz veriyor.

"Biliyoruz ki, XX yüzyıl boyunca Andr Gide, Samuel Beckett, Arno Schmidt, Giorgio Manganelli, Donald Barthelme, Philippe Sollers, Julian Ros, John Fowles, John Barth, Oswald Wiener, Walter Abish, Thomas Pynchon, Giuseppe Pontiggia, Claude Simon dan Julio Cortzar gibi yazarlar tarafından sistematik olarak araştırılan Metafiction Calvino sanatının da temel postmodern destekçilerindedir. Onun yarattığı Üstkurmaca dinamiktir ve Calvino çalışmalarında hakim rol oynuyor. Calvino'ya göre, üstkurmaca olarak kurmaca yazmak, önceden var olan edebi ya da söylemsel kalıpları yeni bir anlama erişmek ve yeni bir mesaj iletmek amacıyla yeniden kullanmak anlamına gelmektedir. Fakat bu yeniden kullanma Calvino'nun kendi ars combinatoria'sını başarmasını engellemez" (Krysinski, W.2019, 56).

Üstkurmaca kendi içinde bir kurmacadır. Kendi içinde başka bir romanı/öyküyü ya da metnin içinde başka bir metni okuyan, yazan bir karakteri anlatan; anlatım devam ederken yazarın araya girip fikirlerini belirttiği, okurla şakalaştığı ve ona kurmaca bir oyunun içinde olduklarını devamlı hatırlattığı; yazarın metnin şahıs kadrosunun içinde olduğu; metnin yazılış sürecinin anlatıldığı metinler üstkurmacadır. Ayrıca yazarın metnin içinde farklı metinlere, yazarlara göndermelerde bulunması yani metinlerarasılık yönteminden yararlanması da üstkurmacanın göstergelerindedir. Nitekim Yıldız Ecevit metinlerarasılığı üstkurmacanın bir "türevi" (Ecevit 2002, s. 110) olarak görür.

Bahsedildiği gibi, "Bir Kış Gecesi Eğer Bir Yolcu, 10 farklı roman girişi üzerinden hazırlanmış bir kitaptır.

" Anlamsal bilinçliliğin yazarı olan Calvino, semiosis anlamında, yani gönderme yapılan nesnelere olan göstergeler ile sabit bir söylemsel hareket içindeki interpretans'larının etkileşimi yoluyla anlam yaratma süreci anlamında edebi sürece kendini adanmıştır. Calvino'ya göre edebiyat, daha ziyade, bir iletişim sürecidir. Calvino'nun yazısında gösterge, bir gönderge ve karşılıklı sosyal ilişkilerdeki güç belirleyicisi olarak anlaşılacak şekilde, bir ana karakterdir. Edebi manzaranın canlanmasına katkısının kaynağı (Borges sayesinde), çeşitli türdeki edebiyat söylemlerinin bazı maksimal paradigmasını yerleştirmesini mümkün kılan edebi ve söylemsel bir yaratıcılıktır. Bir anlamda, o, Borges'in sezgilerini uygulamaya koymaktadır. Calvino'ya göre edebiyat bilişsel bir makinedir". Krysinski, W.. (2019).

"Bir kış gecesi eğer bir yolcudur": "Kitabı açmanla kızartma kokusunun havaya süzülmesi bir oluyor; daha doğrusu yanmaya yüz tutmuş soğanın kavrulmasından yayılıyor bu koku;soğanın önce morlaşan, daha sonra kararır damarları vardır; özellikle kenarları kesilmiş soğan dilimlerinin uçları altın rengini almadan kararır" (Calvino, 2008, s. 47-48) ve s. gibi sanki bilgisayardan, internetten yalnızlıkla romana girmiş metin görüntüsü veren kısımdan sonra mutfakta çalışan Brigdin "teninin beyazlığı ve tam ortasından mavi ince bir damarın olduğunun belirtilmesi gerçekten bir anda okurun kafasında garip hisler oluşturuyor.

"Ciltleme sırasında adı geçen eserin sayfaları arasına bir başka yeni kitabımız Polonyalı yazar Tazio Bazakbalın "Malbork kasabasının dışında" kitabının sayfaları karıştı"(Calvino, 2008, s. 41).

Calvino da romanında da Eco'nun "Açık metin" söylediği yöntemleri kullanıyor. Okurunu romanın yazılış içine katıyor ve beyinlerdeki gerçek ve fantazi (platform) gerçeklerini Deconstruction ediyor.

SONUÇ

Roman İntertextuality açısından da önemlidir. Calvino nun "bir yazar tarafından yazılan" bir kitap olduğunu hatırlatması" ve anlatılanın bir tesis (uydurma) olduğunu unutturmaması açısından önem teşkil eden bir özellik olarak ana kahramanın okurunun da kendisi olduğu ve hikaye içerisinde hikayeni hazırlayarak hem metinlerarasılık hem de Üstkurmaca öğelerini vurgulayan bir postmodernizm örneğidir.

"Metinlerarasılık, postmodern edebiyatın ana dinamiklerinden biridir. Özgünlüğüreddeden postmodern edebiyat, başka metinlerle temas hâlinde olma temeline dayanır. Hereser, bir başka eserin içine dâhil olabilir. Metinler gibi türler de iç içe geçmiştir. Aynı metin içerisinde şiir ve düzyazı bir arada bulunur. Modern edebiyatın türleri sınırlandıran anlayışınakarşı postmodern edebiyatta sınırlar ortadan kalkar. Postmodern edebiyatta, üstkurmaca da bir başka önemli yapıdır roman içinde roman, hikâye içinde hikâye yazılır. Metnin, kurmaca bir metin olduğu sık sık okura hatırlatılır. Gerçeklik algısı, bu yönüyle sekteye uğrattır." Aslan.İ. (2011).

"Birbirimize dolandığında, bu savaş esnasında bir dönüşüm olacağı, ayağa qalxdığımızda onun ben, benim o haline geleceğimiz şeklinde bir hisse kapıldım; Bu belki sadece şu anda düşündüğüm bir şeydi, ya da sadece sen sevgili okur böyle düşünüyorsun". (Calvino, 2008, s. 51).

Bir cümleyle sığın birçok postmodern element

Bu satırları okurken bir anda zannettim ki, Kafkanın "Metamarfoz" ("Dönüşüm") eserini okuyorum.

Ayrıca cümlede görüldüğü gibi, okurmerkezlilik, hikaye içinde hikaye, okurunu metne ortak etmek, okurunu düşünmeye mecbur etmek, başka metinlere metne esas yahut dayanak yapmak, metinlerarasılık gibi unsurlar önplandadır.

Oulipo akımının önemli örneği olarak değerlendirilen "Bir kış gecesi eğer bir yolcu". Bu açıdan da çok önemlidir.

Oulipo Fransız edebi akımlarından en önemlilerinden. Kurucuları, François Le Lionnais ise, temsilcilerini: "İçinden kaçmaya niyetli oldukları labirenti kuran fareler" diyerek tanıtmıştır.. Dili biçimsel zorlamalarla değiştirerek kullanan yazın akımını ifade eden Oulipocular metinleri, belli bir matematiksel temele dayanırken, özel bir teknikle yazıyorlar.

Oulipo eserlerinde edebiyat-matematik-mantık iç içe geçiyor; karmaşık bulmacalar, oyunlar, dolambaçlar, iç içe geçmiş öyküler, yeni yapılar ve modeller kullanılıyor.

"Oulipo, Ouvroir de Littérature Potentielle (Potansiyel Edebiyat Atölyesi) sözlerinin ilk iki harfini kullanarak adını meydana getirir. Fransız edebiyatında gelenekçiliğe ve sıradan yazmaya karşı çıkmak olarak ortaya çıkan Ouliponun amacı mantık, matematik ve edebiyat üçgeninde yazarların yeteneklerini sınırlı olanaklar, kelime oyunları, çözümleri zor için bilmecelerle gelişim etdirmektir " (Enrique, 2011, s. 145-146).

Belirtelim ki, sensasyonel yenilikler ustası olarak bilinen Calvino yaratıcılığı ve onun en temel eserlerinden olan "Bir kış gecesi eğer bir yolcu" postmodernizmin tüm öğeleri, sınırları, sınırsızlığı, özgünlüğü ve çelişkilerini yansıtan bu açıdan en zengin eserlerden biri olarak son derece önemlidir.

NOVEL " IF ON A WINTER'S NIGHT A TRAVELER" OF THE ITALIO CALVINO, WHICH IS ASSESSED AS THE MOST IMPORTANT EXAMPLE OF THE OULIPO

Italo Calvino works, which are important signatures of Italian literature, which skillfully use their pen in the field of postmodern literature, are rich in important dimensions and aspects in the direction of understanding and studying European postmodernism. Calvino's work, which originally presented examples of different theory and structural-based prose in the field of postmodernism, is rich in postmodernism, as well as psychiatric, semiological and many other literary innovations. In the article, the postmodernism topics in the works of italo Calvino find their own scientific interpretation of calvino influences in the artistic prose of the Independence period Azerbaijan in light of their effects on contemporary world literature. In Calvino creation, which transforms life into a postmodern game aesthetic, the posmodernist traits are more than excessive. The article specifically draws attention to If on a winter's night a traveler" Written in a different fantasy style, the work contains all the elements of the postmodern novel. The novel, which has the effect of dialogue between the author and the reader, is based on the principle of literacy. From beginning to end, the reader is included in the novel. The most interesting and extravagant elements of the postmodern novel and its systematicity are presented in " If on a winter's night a traveler" is noted for its superfission dynamics. In the work, the basic elements of postmodernism such as metafiction, intertextuality, literacy, the multiplicity of explanations and narratives, almost crowds, and pastiche are embroidered with unique colors.
Keywords: Postmodernism, Calvino, Italian literature, comparison, Europe, novel, prose

KAYNAKÇA

- 1.Aslan.İ. (2011). Postmodernizm'e Kısa Bir Bakış ve Nisyan'ın Postmodernizm Odağında İncelenmesi. Erişim adresi: https://muratgulsoy.files.wordpress.com/2011/11/postmodernizme_kisa_bir_bakis_ve_nisyani.pdf
- 2.Babasoy, Ü. (2018). Calvinonu okumayanlar için. Erişim adresi: <http://edebiyatqazeti.az/news/diger/1969-ulvi-babasoy>.
- 3.Eco, U. (1992). Açık Yapıt. Çev, Yakup Şahan. İstanbul: Kabalıcı.
- 4.Ecevit, Y. (2002).Türk Romanında Postmodernsit Açılımlar, İletişim Yayınları.
5. Enrique ,V. M.. (2011) Never Any End to Paris. New Directions.
6. Calvino, İ (2017). "Bir kış gecesi eğer bir yolcu". 16.baskı. Yapı Kredi Yayınları.
- 7.Krysinski, W.. (2019) (Borges, Calvino, Eco – Üstkurmaca Felsefeleri. Erişim adresi: <https://oggitto.com/icerikler/borges-calvino-eco-ustkurmaca-felsefeleri/8297>
- 8.Moran, B. (2018). Türk Romanına Eleştirel Bir Bakış 3- İletişim Yayınları.
9. Özot, S. G. (2012). Postmodern roman'da anlatıcı, zaman ve mekân yapısı. International Periodical For The Languages, Literature and History of Turkish or Turkic Volume. 7/3, . 2275-2286, Erişim adresi: <https://arastirmax.com/en/system/files/dergiler/79199/makaleler/7/3/arastirmax-postmodern-romanda-anlatıcı-zaman-mekan-yapisi.pdf>
- 10.Parla, J. (2003). Don Kişottan Bugüne Roman, İletişim Yayınları.

11. West, David. (1998). Kıta Avrupası Felsefesine Giriş: Rousseau, Kant, Hegelden Foucault dan Derridaya. Çev, Ahmet Cevizci İstanbul: Paradigma.
- 12.10LAYN (2018). Italo Calvino: Büyülü Gerçekçiliğin Akdeniz'deki Yüzü Erişim adresi: <https://10layn.com/italo-calvino/>



IBAD-2020

5th International Scientific Research E-Congress

An aerial photograph of Istanbul, Turkey, showing the city's dense urban landscape, the Bosphorus Strait, and the Golden Horn. The word 'PROGRAM' is overlaid in large, white, bold, sans-serif capital letters.

PROGRAM

September 1-2
2020

ISTANBUL / TURKEY

A stylized orange silhouette of the Istanbul skyline, featuring various architectural elements like domes, minarets, and a suspension bridge, set against a white background.

www.ibadcongresses.org

CONGRESS PROGRAM

* You can find the co-authors' name in the abstracts book of IBAD-2020. Ortak yazarların adlarına kongre özet kitabından ulaşılabilir.

13:00-15:00 September 1, 2020 / 1 Eylül 2020

KEYNOTE SPEAKER 1 - Prof. Dr.Wan Ahmad Jaafar Wan Yahaya, MALAYSIA
Universiti Sains Malaysia

Topic Audiovisual Futures in Online Learning during coronavirus pandemic: Connecting content, tech &

KEYNOTE SPEAKER 2 - Assoc. Prof. Dr. Adriatik Derjaj, ALBANIA
Tiran University

Topic The Role of Turkish in regional studies

11:00-12:00 September 1, 2020 / 1 Eylül 2020

Chair	339	Alperen AVCI	Temel Dil Becerilerinin Kazanılmasında Dijital Hikayelerin Etkisine Yönelik Araştırma Bulgularının İncelenmesi: Bir Meta-Sentez Çalışması
	268	Selda Şan	Politik Okuryazarlık Eğitimi Alan Sosyal Bilgiler Öğretmen Adaylarının Politik Okuryazarlık İle İlgili Görüşleri
	321	Bilge ÖZTÜRK	Sınıf Öğretmeni Adaylarının Kullanmayı Tercih Ettikleri Öğrenme Yöntem ve Tekniklerine Yönelik Görüşlerinin Belirlenmesi
	296	Ebru Ünay	Destek Eğitim Odası Uygulamasına İlişkin Öğretmen Görüşleri

Time 11:00-12:00 September 1, 2020 / 1 Eylül 2020

Chair	167	Fatih Öztürk	Faydacılık (Utilitarianism) ve Ahlak Eğitimi
	241	Tufan Kıymaz	Stoacı Eğitim Felsefesi

132	Gaye Türker	KKTC Eğitim Sisteminde Yaşanan Aksaklıkları Belirleme ve Çözüm Önerileri Getirme üzerine Nitel Bir Çalışma
178	Gaye Türker	KKTC Ortaöğretim Kurumlarında 2020-2025 Yılları Arasında Olası Pandemi Sürecinde Öngörülen Stratejik Plan Çalışması

Time 11:00-12:00

September 1, 2020 / 1 Eylül 2020

Chair	243	Nesrullah Okan	Kısa Dönüşümcü Liderlik Ölçeğinin Türkçe'ye Uyarlanması ve Psikometrik İncelemesinin Yapılması
	218	Cansu Çaka	Uzaktan Eğitimde Kullanılan Sunum Teknolojilerine Genel Bir Bakış
	220	Abdullah Faruk Kiliç	Değişkenlerin Kategori Sayısı ve Çarpıklığının Korelasyon Katsayılarına Etkisi
	172	Mehmet Nuri Uçar	5. Sınıf Fen Bilimleri Dersi Canlılar Dünyası Ünitesinde Eşgüdümlü Uygulanan Altı Şapka ve Ayrılıp Birleşme (Jigsaw) Tekniklerini Kullanmanın Öğrenme Üzerindeki Etkilerinin İncelenmesi

Time 12:00-13:00

September 1, 2020 / 1 Eylül 2020

Chair	192	İlkay Gökteş	Covid-19 Sürecinde 5-6 Yaş Çocuklarının Online Eğitim İmkânlarına Yönelik Anne-Baba Görüşleri
	191	Emrah Bulut	Okul Öncesi Dönemde Çocukların Bilgisayar İletişim Teknolojileri Kullanımına Yönelik Ebeveyn Görüşleri
	182	Günkut Mesci	Okul Öncesi Öğretmen Adaylarının STEM Farkındalıkları
	193	Perihan Ulucan	Okul Öncesinde Montessori Uygulamaları: Ohio Örneği

Time 12:00-13:00

September 1, 2020 / 1 Eylül 2020

Chair	137	Yıldız Yenen Avcı	Dinleme Eğitiminde Karşılaşılan Olumsuz Davranışların Nedenleri Üzerine Bir Araştırma
	140	Erhan Yeşilyurt	Filistin'de Öğrenim Gören Öğrencilerin Türkçe Öğrenme Nedenlerine İlişkin Bir Durum Çalışması
	134	Yıldız Yenen Avcı	Yerel Değerlerin İzinden 3: Aydınli Şair Şükrü Öksüz'ün Şiirlerinde Kadınlar
	215	Gülru Bayraktar	Bir Alman Kültür Ögesi Olarak "Stammtisch"

Time 12:00-13:00

September 1, 2020 / 1 Eylül 2020

Chair	123	Betül Çimenli	Speak English- MOOC- English Language MOOC to Improve Speaking Skills An Erasmus+ Strategic Partnership Project for Adult Education
	221	Gülşah Şişman	Sâmiha Ayverdi'nin Eserlerinde Türk Dili, Kültürü Ve Toplumuna İlişkin Bazı Tespitler ve Değerlendirmeler
	122	Hümeysra Türedi	Dil Emperyalizmi'ne Karşı "Anadolu'dan İngilizce'ye Masallar" Projesi
	126	Hümeysra Türedi	Cumhuriyet'te Bir Kafa Karışıklığı: Naşide Saffet Hanım

Time 15:00-16:00

September 1, 2020 / 1 Eylül 2020

Chair	209	Seher Şeylan	Belgeselden Drama-Belgesele Gerçeğin Yolculuğu: "Rise Of Empires: Ottoman"
	144	Rahimbeyli Naile	Azerbaycan Halk Bilimi Sanati Çalışmasında Modern Perspektifler
	136	Deniz C. Koşar	Müzikte Belirlenmemişlik Pratiğinin Gizli Öncüsü: Marcel Duchamp
	147	Kamala Atakishiyeva	Azerbaycan Aşık Sanati Çalışmasında Yeni Yönler

Time 15:00-16:00

September 1, 2020 / 1 Eylül 2020

Chair	152	Ahmet Mekin Kandemir	Kur'an'ın Literal Yorumunun Doğurduğu Kelâmî Problemler: Mîsâk Ayetleri Örneği
	248	Habip Demir	Şiiliğin Yayılma Araçlarından Biri Olarak Ziyaret Kültürü ve Fonksiyonları
	244	Mustafa Kiliç	Kiraatlerin Anlam Merkezli Tasnifi (Ebû Amr Ed-Dânî Örneği)
	129	Mustafa İşik	İbn Hibban'ın (Ö.354/965) Tekâsîm'ini Anlamak Ya Da Anlatmak

Time 15:00-16:00

September 1, 2020 / 1 Eylül 2020

Chair	169	Fatih Mehmet Ateş	İş ile İlgili Hastalık
	139	Ezgi Akar	Bel Ağrısı Olan Adölesan Olgularda Lomber MRG Değerlendirme Sonuçlarımız
	148	Handan Uysal	Timol'ün "Bir Çeşit Monoterpen" Mutajenik Etkilerinin Drosophila Melanogaster'in Somatik Hücrelerinde İn Vivo Kanat Benek Testi İle Belirlenmesi
	200	Ganime Can Gür	Primer İnfertil Kadınların İnfertiliteye Bağlı Algıladıkları Damgalanma Düzeyleri ve Etkileyen Faktörlerin Belirlenmesi

Time 15:00-16:00

September 1, 2020 / 1 Eylül 2020

Chair	153	Yelda Bugay Tekgül	
	175	Emircan Matoğlu	Türkiye'de Mobil Bankacılık ve İnternet Bankacılığının Önemi ve İşleyişi

177	Bekir Kati	Geleneksel Finans Teorileri ile Davranışsal Finans Teorisinin Karşılaştırılması
133	Lokman Tutuncu	Determinants of risk factors disclosure in Turkish IPO prospectuses
161	Veysel Serin	Türkiye’de KOBİ’lerin Finansal Sorunlarının Çözümünde Kredi Garanti Fonu Desteği İle Katılım Bankacılığı ve Bir Model Önerisi

Time 16:00-17:00

September 1, 2020 / 1 Eylül 2020

Chair	117	Kinem Tokdemir	1999’dan 2002 Genel Seçimlerine Giden Süreçte Türkiye’de Kritik Yeniden Saflaşma Ve Kritik Seçim Teorisi Üzerine Bir Değerlendirme
	207	Muhammed Yunus Bilgili	Kentsel Katı Atıkların Yönetilmesi Bağlamında Döngüsel Ekonomi ve Sıfır Atık Yaklaşımı
	120	Pınar Akarçay	İsveç’te Yerel Yönetimler ve SALAR’ın Rolü
	232	Taylan Can Doğanay	2002- 2018 Arası Meclise Giren Siyasi Partilerin Beyanmeleri Üzerine Bir Araştırma: Z Kuşağı, Gençlik ve Katılım

Time 16:00-17:00

September 1, 2020 / 1 Eylül 2020

Chair	202	Süleyman Kasap	Dil, Kimlik ve Kültür Etkileşimi
	237	Sevcan Başboğa Özen	Erken Cumhuriyet Dönemi Ahlak Anlayışının Fikri Temelleri Ve Dönemin Çocuklara Yönelik Yayınlarında Ahlak Anlayışı
	208	Eyüp Sabri Kala	Türkiye’de Yaşlılara Yönelik Sosyal Hizmet ve Sosyal Yardım Uygulamaları
	282	Hüseynova Zülfiyye Ramiz Qızı	Şirvan Aşık Ortamına Ait Muhammes Havalalarının Tür Özellikleri

Time 16:00-17:00		September 1, 2020 / 1 Eylül 2020	
Chair	216	Tunay Karakök	14.Yüzyil Anadolusunda Sosyal Tabakalaşma
	265	Coşkun Kumru	SS-Schutzstaffel Örgütü'nün Harp Propagandasi Hedefinde Türkistan
	263	Çağdaş Yüksel	Paris Barış Konferansı Sırasında İngiltere Kralı'nın Parlamento'da Konferans Hakkında Yaptığı Konuşma
	238	Huriye Altuner	Türk ve Batı Kültüründe Dört Yön Kutsallığının Sanata Yansması

Time 16:00-17:00		September 1, 2020 / 1 Eylül 2020	
Chair	142	Tuba Şahin Ören	Somut Olmayan Kültürel Miras Unsurlarının Gastronomi Turizmine Bir Değer Olarak Kazandırılması: Karıkoca Aşı (Garigoca Aşı) Örneği Ve Reçete Uygulaması
	184	Tuğrul Ayyıldız	Covid 19 Pandemi Döneminde Otel İşletmeleri Servis Departmanlarında Alınan Önlemler: Kuşadası'ndaki 5 Yıldızlı Otel İşletmeleri Örneği
	189	Veli Çelik	Kırsal Alanda Yaşayan Halkın Turizme Yönelik Tutumlarındaki Değişimde Sivil Toplum Kuruluşlarının Rolü: Muğla İçin Model Örneği
	138	Nihan Garipağaoğlu Uğur	İçsel Motivasyonun Örgüte Duygusal Bağlanma Etkisi: Turizm Çalışanları Üzerine Bir Araştırma

Time 17:00-18:00		September 1, 2020 / 1 Eylül 2020	
Chair	162	Zihniye Okray	Systematic Review of the Studies in Turkey During Covid-19 Curfew
	131	Mehmet Şahin	The Political Economy Of De Facto States In The Post-Soviet Space
	141	Murat Tinas	Intelligence And Regional Politics In The Middle East: Drawing The Boundaries Of Intelligence Collection

127	Cem Şen	Can Paternalistic Leadership be an Antidote for Xenophobia: Syrian refugees Case
-----	---------	--

Time 17:00-18:00

September 1, 2020 / 1 Eylül 2020

Chair	174	Fulya Yüksel-Şahin	Psikolojik Danışmanların Korona Virüse (Covid-19), Yüz Yüze ve Çevrimiçi Eğitim Almaya, Yüz Yüze ve Çevrimiçi Psikolojik Danışma Yapmaya İlişkin Görüşlerinin İncelenmesi
	186	Neşe Özkal	Türkiye'de Uygulanan Öğretim Programlarında Pandemi
	190	Mehmet Şahin	Estimating COVID-19 Mortality Rate Using Machine Learning Methods
	245	Özgü İnal	Covid-19 ve Aktivite: Ülkemizde Bu Konuda Yayınlanmış Araştırmalar Neleri İnceledi, Neler İncelenmeli?

Time 17:00-18:00

September 1, 2020 / 1 Eylül 2020

Chair	203	Yasemin Özyer	COVID-19 salgın hastalığının kemoterapi sürecinde meme kanseri tedavisine etkileri ve yaşam kalitesi
	227	Cem Özkurt	Covid-19 As A Postmodern Pandemic And Setbacks Of Advanced Capitalism
	173	Volkan Yüncü	Lessons to Be Learned by the Learning Organizations from the Covid-19 Outbreak: The Case of A Public University
	226	Görkem Altınörs	The Impact of Covid-19 on International Politics

Time 17:00-18:00

September 1, 2020 / 1 Eylül 2020

Chair	224	Yıldırım Onur Erdiren	Antikçağda Estetik Kavramının Önemi
--------------	-----	-----------------------	-------------------------------------

159	Defne Akdeniz	Olimposlu Tanrılar Sofrada
198	Deniz Keba Ekinci	Uluslararası Halkla İlişkiler Ajansları Bağlamında, Burson Cohn&Wolf Şirketinin Faaliyetleri Üzerine Bir Değerlendirme
183	Sefer Darıcı	Hedefe Yönelik İletişim Stratejilerinin İkna Açısından İncelenmesi: Propaganda, Algı Yönetimi ve Diğerleri

Time 18:00-19:00

September 1, 2020 / 1 Eylül 2020

Chair	253	Dilek Kangal	Blogger Annelerin Kadınlar Üzerinde Oluşturduğu Algıların Farklı Değişkenlerle İncelenmesi
	212	Abuzer Çetinkaya	Yeni Medya Platformu Netflix'te Kültürün Sunumu: "Aşk 101" Dizisi Örneği
	219	Özlem Altındağ Kumaş	Öğrenme Güçlüğü Tanılı Çocuğa Sahip Annelerin Yaşadıkları Güçlüklerin Belirlenmesi
	111	Hacer Filiz	Televizyonun Türk Aile Yapısına Etkileri Bağlamında Çocuk İzleyiciler

Time 18:00-19:00

September 1, 2020 / 1 Eylül 2020

Chair	217	Tunay Karakök	14.Yüzyıl Anadoluşunda Ekonomik Hayat (Âşık Paşa'nın Garıp-Nâmesine Göre)
	107	Berna İleri	Tekstil Tasarımda Yeni Bir Yaklaşım: Kelebeğe Zarar Vermeden İpek Giymek
	234	Hakan Atay	Yabancı Ülkelerde Taranan Google Fotoğraflarının Göstergibilim Analizi: Kuşadası Örneği
	204	Simge Şalvarcı	Güvenli Turizm Sertifikasına Sahip Otel İşletmelerinin Web Sitelerine Yönelik İçerik Analizi: İstanbul İli Örneği

Time 18:00-19:00 September 1, 2020 / 1 Eylül 2020			
Chair	153	Yelda Bugay Tekgül	"Genel Teori" Ve Uluslararası İstihdam"
	261	Burcu Ölgen	Tasarım Eğitiminde Biyomimikri ve Form İlişkisi
	121	İbrahim Apak	Muhasebe kariyeri tercihi: Ön lisans öğrencileri üzerine bir araştırma
	206	Sulhi Eski	Denizyolu Yük Taşımacılığında Hedef Maliyet Uygulaması

Time 18:00-19:00 September 1, 2020 / 1 Eylül 2020			
Chair	130	Sadettin Cem Altıparmak	Recent and Forecasted Aerospace Market Trend of Additive Manufacturing Processes for the Aerospace Industry
	118	Samet Demir	Daldırma Tip Pedal Boyama Uygulamalarında Kurutma Sıcaklığının Kütleme Ve Boya Film Kalınlığı Üzerine Etkisinin İncelenmesi
	163	İsmail Cengiz Yılmaz	An Automation Model for Construction Dispute Documents in Turkish Public Projects
	300	Gülyeter Öztürk	FPGA Tabanlı Görüntü Negatifleyen IP Çekirdeği Tasarımı

Time 10:00-11:00 September 2, 2020 / 2 Eylül 2020			
Chair	256	Bhumika Sharma	Access To Energy As A Sustainable Development Goal
	257	Bhumika Sharma	Gender Equality Vis-A-Vis Sustainable Development Goals
	187	Dilem Öke	Hoarding Behavior from a Psychoanalytic Perspective: A Review of the Literature

	249	Pınar Işıldar	Green Practices in Restaurants: Case of Foça
--	-----	---------------	--

Time 10:00-11:00 September 2, 2020 / 2 Eylül 2020			
Chair	196	Merve Deniz Pak Güre	The Development of United Nations Mechanisms for the Protection and Promotion of Human Rights
	146	Okan Bilgin	Üniversite Öğrencilerinin Kişilerarası Duyarlılık İle Oyun Bağımlılığı Düzeyleri Arasındaki İlişkinin İncelenmesi
	194	Derya Ölcener Ariburnu	Yapay Zeka Bilinçdişi Olmadan Düşünebilir mi?
	170	Şükran Başanbaş	Regression Modelling for Intercultural Sensitivity, Religious Faith and Innovative Behavior

Time 10:00-11:00 September 2, 2020 / 2 Eylül 2020			
Chair	156	Orhun Soydan	Yerleşkelerin Arcscene Yazılımında 3 Boyutlu Modellerin Analizi
	330	Gülden SANDAL ERZURUMLU	NİĞDE VE ÇEVRESİNİN DOĞAL PEYZAJ ÖZELLİKLERİNİN KIRSAL TURİZM GELİŞİMİNE ETKİSİ
	264	Serpil Özker	İstanbul'da Kentsel Mekânın Değişimi
	274	Murat Şahin	Malatya Geleneksel Konutları ve Dokusu Üzerine Bir Yaklaşım: Yakınca Evleri

Time 10:00-11:00 September 2, 2020 / 2 Eylül 2020			
Chair	318	Davut Şahbaz	Fani Badayuni'nin Gazellerindeki Psikanalitik Öğelerin Sigmund Freud'un Yas ve Melankoli Teorisi Kapsamında Çözümlemesi

278	Hale Nur Güler	Okul Öncesi Eğitimde Anaokullarının Vizyon ve Misyon İfadelerinin İncelenmesi
320	Esra Eminoğlu Özmercan	Ortaöğretim Öğrencilerinin Kopya Çekme Davranışlarının Öğrenci Görüşlerine Göre İncelenmesi
333	Seval EMİNOĞLU KÜÇÜKTEPE	İlkokul İngilizce Öğretmenlerinin Kendi Yabancı Dil Yeterlikleri Hakkındaki Görüşleri

Time 11:00-12:00

September 2, 2020 / 2 Eylül 2020

Chair	283	Muhammed Ali Örnek	Photogrammetry As a Cultural Heritage Survey Method: Lymra Excavation Site
	291	Luca Orlandi	The Reflections Of Political Encounters On Architecture In Renaissance: Mimar Sinan And Andrea Palladio
	295	Süheyla Büyükşahin	Investigation Of The Differentiation In Circulation Areas Of Courthouses: Konya Courthouse
	180	Nesip Ömer Erem	Place Preference Analysis Through Location-Based Social Networks in terms of Accessibility

Time 11:00-12:00

September 2, 2020 / 2 Eylül 2020

Chair	318	Davut Şahbaz	Fani Badayuni'nin Gazellerindeki Psikanalitik Öğelerin Sigmund Freud'un Yas ve Melankoli Teorisi Kapsamında Çözülmesi
	281	Burak Armağan	Türk İşçi Romanlarında Öğretici/Rol Modeller Ve Bilinçlenme Sürecine Katkıları
	319	Sümeyye Yazıcı	Göstergebilim Açısından Bir İnceleme: Uzun Hikâye
	210	Ayla Oğuz	Plague As An Epidemic And Freudian Instincts: A Journal Of The Plague Year

Time 11:00-12:00		September 2, 2020 / 2 Eylül 2020	
Chair	176	Aliye Özenoğlu	Tam Tahıl Yeme İsteği ve Probiyotik Kullanımının BKİ ve Mental İyi Oluş Hali İle İlişkisi: Kontrollü Bir Çalışma
	288	Buket Özkan	Pankreas Nakli ve Hemşirelik Bakımı
	308	Servet Kızıldağ	Uzun süreli magnezyum takviyesinin apoptoz ilişkili bazı genlerin ekspresyonlarına etkisi
	315	Merve Karadağ	Primer Dismenorede Ağrı Yönetiminde İsi Uygulaması

Time 11:00-12:00		September 2, 2020 / 2 Eylül 2020	
Chair	332	Sevgi Nur Sadedil	E-spor tüketicilerinin etkileşimde oldukları dijital ve fiziksel ortamların pazarlama iletişimi kanalı olarak işleyişi
	228	İmam Bakır Kanlı	Barcelona Sözleşmesi Kapsamında Akdeniz ve Kıyılarınin Korunmasında Çevresel İşbirliğinin Önemi
	239	Seçkin Köstem	Liberal Uluslararası Düzenin Gerileyişi ve Türkiye
	102	Müge Bekman	Halkla ilişkiler uygulamalarında geleneksel ve yeni medya kullanım pratikleri

Time 12:00-13:00		September 2, 2020 / 2 Eylül 2020	
Chair	286	Gamze Yıldırım	Selvi Boylum Al Yazmalım Filminin Alımlama Analizi: Kadın ve Erkek Karakterleri Üzerine Farklı Okumalar
	211	Zehra Özkeçeci	Courtesy on the Net
	165	Dr. Vahit Çalişir	Sağlık Politikalarında Farkındalık Açısından Sosyal Medya Platformlarının Analizi

322	Mihalıs Kuyucu	Dijital Dönüşüm Sürecinde Gelişim Gösteren İnternet Gazeteciliğinin Üniversitede Eğitim Gören Gençlerin Haber Alma Davranışları Tercihlerine Etkisi
-----	----------------	---

Time 12:00-13:00

September 2, 2020 / 2 Eylül 2020

Chair	246	Ahmet Alper Sayın	Tersine Lojistik ve Gıda Üretim Firmasında Geri Dönüşüm Uygulaması
	260	İrem Pelt	Türkiye'de İhracatın İthalata Bağımlılığının Ana Nedenleri
	313	Aytuğ Altın	Bağımsız İdari Otoritelerin Ekonomik Kolluk Faaliyetleri
	277	Esmâ İrmak	Yeşil Lojistik Üzerine Bir Değerlendirme

Time 12:00-13:00

September 2, 2020 / 2 Eylül 2020

Chair	266	Bahar Türk	Mediator Effect of Environmental Attitudes Between Lifestyle and Sustainable Consumption
	299	Gülşen Çetin Aydın	Hemşirelerde Algılanan Stres Ve Stres Semptomlarının İşten Ayrılma Eğilimi Üzerindeki Etkisi
	292	Ferîştah Aslan	Covid-19 Döneminde Yoğun Bakım Hemşireliği
	255	Feyzi Kaysi	Covid-19 Salgını Sürecindeki Uzaktan Eğitimin İncelenmesi

Time 12:00-13:00

September 2, 2020 / 2 Eylül 2020

Chair	222	Taylan Tutkunca	İşletme Yönetimi ile İlgili Eğitimlerde Dijital Simülasyon Kullanımı ve Öğrenci Motivasyonuna Etkisi
--------------	-----	-----------------	--

158	Mehmet Kayakuş	Türkiye’de Kategorilerine Göre Perakende E-Ticaret Şirketlerinin Pazar Gelişimini Ziyaretçi Sayısı Üzerinden Değerlendirilmesi
235	Salih Mervan Taş	Genetik Algoritma Kullanılarak Hemşire Çizelgeleme Problemi Çözümü
324	Ümit Deniz İLHAN	DİJİTAL ÇAĞ VE LİDERLİĞİN DEĞİŞEN ANLAMI

Time 13:00-14:00

September 2, 2020 / 2 Eylül 2020

Chair	185	Bekir Tamer Gökalp	Türkiye’de Döviz Piyasasının İyi ve Kötü Haberlere Asimetrik Tepkisi
	250	Şehnaz Bakır Yiğitbaş	Ortaöğretim Çağındaki Gençlerde Finansal Okuryazarlık ve Finansal Eğitimin Etkileri
	326	Abdulkadir BARUT	KURUMSAL YÖNETİM VE FİRMA PERFORMANSI İLİŞKİSİ
	312	Enver Emre Öcal	Erken Cumhuriyet Dönemi Türk Dış Politikası Ve Sadabat Pakti

Time 13:00-14:00

September 2, 2020 / 2 Eylül 2020

Chair	195	Ulukan Büyükarıkan	Muhasebe Mesleği Açısından Melek Yatırımcı Kavramının İncelenmesi
	307	Asuman Çukur	Mali Yerelleşmenin Ölçülmesine İlişkin Metodolojik Sorunlar Ve Çözüm Önerileri
	305	Funda Ön Esen	Yeni Tip Koronavirüs (Covid 19)’Un Sağlık Turizmine Etkisi: Turizm Öğrencileri Üzerine Nitel Bir Araştırma
	285	Nimet Ersin	Covid-19 Salgını Hakkındaki Haberlerin Galtung ve Ruge’Un “Haberin Yapılandırılması ve Seçimi” Ölçütleri İle Değerlendirilmesi

Time 13:00-14:00 September 2, 2020 / 2 Eylül 2020

Chair	284	Zarife Taştan	Sporda Gdlenme, z Yeterlik ve Spora Ynellik Tutum Arasındaki İlişkinin Yapısal Eşitlik Modellemesi ile İncelenmesi
	267	Kadir Duhan Albayrak	Amasya İli Tarihi Şehzadeler Gezi Yolunda Halkın Fiziksel Aktivite Ve Rekreatif Etkinliklere Katilimini Engelleyen Ve Gdleyen Sebepler
	327	Ferhat ÇİFÇİ	Basketbolda Yksek Top Srme Dereceleme lçeęi: Geçerlik ve Gvenirlik Çalışması
	338	Yasin YILDIZ	REKABETÇİ KAYGI VE İMGELEME KULLANIMI ARASINDAKİ İLİŞKİNİN İNCELENMESİ

Time 13:00-14:00 September 2, 2020 / 2 Eylül 2020

Chair	168	Fatih ztrk	Bir Karakter Formasyonu Modeli Olarak Etoloji
	236	Funda Tuba Aktosun	ğretmenlerin Yenilikçi ğretmen Kavramına İlişkin Metaforik Algılarının Belirlenmesi
	271	Pervin Oya Taneri	Akran Zorbalığı ve Akran Zorbalığını nleme Eğitim Programı Hakkında ğretmen Grüşleri
	275	zlem Yeşim zbek	Akran Zorbalığının Sıklığının Belirlenmesi ve nleyici Eğitim Programının Uygulanması: Çankırı rneęi

Time 14:00-15:00 September 2, 2020 / 2 Eylül 2020

Chair	205	Yasemin zyer	COVID 9 salgın hastalığının meme kanseri hastaları üzerindeki psikososyal etkileri ve başa çıkma mekanizmaları
	181	Isilay Lavkor	Aflatoxin Contamination in Corn at Storage in Adana Province
	135	Nihat Kçk	Şanlıurfa'daki Pamuk reticilerinin Tarımsal Bilgi Kaynakları zerine Bir Araştırma

240	Abdullah Türker	Lise Öğrencilerinin Köy Kavramına İlişkin Algılarının Metafor Analizi Yoluyla İncelenmesi
-----	-----------------	---

Time 14:00-15:00

September 2, 2020 / 2 Eylül 2020

Chair	152	Ahmet Mekin Kandemir	Kur'an'ın Literal Yorumunun Doğurduğu Kelâmî Problemler: Mısâk Ayetleri Örneği
	128	Murat Akin	İbn Arafе'nin el-Muhtasarü'l-kelâmî İsimli Eserinin Kelâm İlmindeki Yeri ve Önemi
	151	Sezai Korkmaz	Öz-Kontrol Ve Dindarlık İlişkisi
	293	Gülsüm Turhan	Çevre Etiğinde Bütüncül Yaklaşım

Time 14:00-15:00

September 2, 2020 / 2 Eylül 2020

Chair	115	Muhammad Safdar Bhatti	Improving Vocabulary Through Short Stories At Elementary Level
	149	Miral Hassan	Analyzing Storytelling Elements Through Online Database Platforms IMDb Case
	114	Aisha Arshad	Critical Analysis Of "Truth Unveiled"
	251	Abdela Yasin Saliya	A Literature Review of the Prospect Theory
	179	Aytan Mammadova	Ways of Teaching Peculiarities of Turkish to Russian Speaking Students
	304	Hayrullah Kahya	Unutulmuş İki Deyim: Sakal Başı Dağıtmak ve Saçlı Sultan(ın) Abdalı

Time 14:00-15:00

September 2, 2020 / 2 Eylül 2020

Chair	243	Nesrullah Okan	
	337	İsmail EROL	ACİL DURUM VE AFET YÖNETİMİNDE ZİHİNSEL YETERSİZLİĞİ OLAN BİREYLER İLE İLETİŞİM KURABİLME YÖNTEM VE TEKNİKLERİ
	306	Cengiz Karagöz	Failure of Marxism and Revolution in Magic Seeds
	317	Okan Celal Güngör	Türkiye’de Kuş Adlarından İlham Alınarak Oluşturulan Yer Adları
	105	Songül Özel	Divan Edebiyatı Şiirlerinde Peygamber Sevgisi

Time 15:00-16:00

September 2, 2020 / 2 Eylül 2020

Chair	171	Semih Uçar	Ebeveynlik Tutumlarının 4-6 Yaş Grubundaki Çocukların Beslenme Davranışları Üzerindeki Etkisinin İncelenmesi
	116	Diñer Öztürk	Zülfü Livaneli’nin Serenad Romanında Deniz İmgesi
	112	Süreyya İlkılıç	Yıkım Edebiyatı Örneği Olarak Wolfgang Borchert’in Kısa Öyküsü: Mutfak Saati
	145	Semih Okcu	Beste ve Güftesi Zeki Ârif Ataergin’e Ait Kürdîlîhicazkâr Makamındaki Eserlerin Prozedi ve Güfte Açısından İncelenmesi

Time 15:00-16:00

September 2, 2020 / 2 Eylül 2020

Chair	192	İlkay Göktaş	
	229	Seçil Özdemir Metlioğlu	Bağımlılığa Neden Olan Faktörlerin Sosyolojik Bağlamda İncelenmesi

230	Seçil Özdemir Metlioğlu	Farklıyım ama Eksik Değilim!: Temple Grandin Filmi Üzerinden Otizmin İncelenmesi
225	Mesut Kinaci	MÖ 230-MÖ 127 Yılları Arasında Bithynia Krallığı'nın Dış Politikası Üzerine Bir Değerlendirme
103	Kamuran Şimşek	Osmanlı Arşiv Belgelerinde Vehhabiler

Time 15:00-16:00

September 2, 2020 / 2 Eylül 2020

Chair	169	Fatih Mehmet Ateş	
	119	Özge İşeri	Abdominoplastide Hasta Güvenliğinin Sağlanması: Hemşireler Ne Yapmalı?
	258	Sevtap Çakır	Fleksör Tendon Yaralanmalarında Aktif Ekstansiyon ve Pasif Fleksiyon Egzersizi, Dirençli Eğitim Egzersizi ve İmmobilizasyon İçin Kleinert Ortezi Tasarımı
	329	Neslihan ÖZDEMİR	THE RELATIONSHIP BETWEEN THE LEARNING LEVELS AND ENTREPRENEURS OF CANDIDATE MIDWIFES
	336	Safiye YANMIŞ	Yaşlılık Dönemine Özgü Etik Sorunlar ve Hemşirelik Uygulamaları

Time 15:00-16:00

September 2, 2020 / 2 Eylül 2020

Chair	209	Seher Şeylan	
	302	Cihat Kartal	Covid-19 donemi tüketici harcamalarındaki değişiklikler ve sanayi üzerindeki etkileri
	150	Miray Gür	Şehir Sağlığının Şehirli Algısı Ve Beklentilerine Göre İncelenmesi: UNESCO Dünya Mirası Ve Sanayi Şehri Bursa
	262	Nurten Kimter	Covid-19 Günlerinde Bireylerin Ruhsal Sağlık ve Psikolojik Sağlık Düzeylerinin Bazı Değişkenler Açısından İncelenmesi

	303	Erdem Aktaş	Effects of Covid-19: Reframing Crisis Management in Turkish Hotel Industry
--	-----	-------------	--

Time 15:00-16:00

September 2, 2020 / 2 Eylül 2020

Chair	341	Evren Erzen	
	247	Işıl Arıkan Saltık	Sahnedeki Şehirler! Türkiye'nin Unesco Yaratıcı Şehirler Ağı - Film Alanı Açısından Değerlendirilmesi
	143	Yusuf Ersoy	Stacker Machine Selection In A Production Firm By Using The Topsis Method
	199	Efe Tokdemir	Kalpler ve Akıllar Kazanılabilir mi? Lübnan ve Türkiye'de Yabancı Kamuoyu Algısı

Time 16:45-17:45

September 2, 2020 / 2 Eylül 2020

Chair	332	Sevgi Nur Sadedil	
	287	Kübra Şahin Çeken	"Kızamik" Eserinin Sanatlararasılık Kavramı Doğrultusunda İncelenmesi
	233	Hüseyin Ateş	Pre-Service Science Teachers' Perceptual Biases Regarding Sustainable Food Consumption: Negative Footprint Illusion
	270	Sefer Aydoğan	Risk Management At Extraordinary Condition: A Practice Example From Turkish High Education
	276	İrem Kahraman	Ondalık Gösterim Konusuna Yönelik Gerçekleştirilen Bilimsel Çalışmalara İlişkin İnceleme

Time 16:00-17:00

September 2, 2020 / 2 Eylül 2020

Chair	117	Kinem Tokdemir	
	334	Seval EMİNOĞLU KÜÇÜKTEPE	Meslek Lisesi Öğrencilerinin İngilizce Konuşma Kaygıları Üzerine Bir İnceleme
	259	Hakan Eryüzlü	Türkiye’de Kadın İstihdamının Sektörlerle İlişkileri
	279	Mihriban Turalioğlu	Doğrudan Yabancı Yatırımların Seçili Makroekonomik Göstergeler Üzerine Etkisi Literatür Taraması
	214	C.Arzu Aytekin	Görsel Sanatlarda Kişisel Söylem Merkezli Görsel Araştırma Yöntemleri Kullanımı

Time 16:00-17:00

September 2, 2020 / 2 Eylül 2020

Chair	142	Tuba Şahin Ören	
	298	Can Karagülle	Pandemi Sonrası Mimari Tasarım Sorunsalına Bir Bakış
	331	Gülden SANDAL ERZURUMLU	Koronavirüs (Covid 19) Döneminde Peyzajın Önemi
	340	Begüm Eken	TOPLUMSAL BİR SORUN OLAN SALGIN HASTALIKLARIN SANATTA YANSIMASI VE COVID-19 SALGINININ SANAT VE TASARIMA İLK YANSIMALARI
	323	Barış Ertem	Mustafa Kemal Paşa'nın Türkiye Büyük Millet Meclisi'ni Açış Nutuklarında Dış Politika (1920-1923)

Time 16:00-17:00

September 2, 2020 / 2 Eylül 2020

Chair	341	Evren Erzen	Üç boyutlu bağlanma ve internet bağımlılığı: D tipi kişiliğin aracı rolü
	201	Ufuk Sözcü	Lise Öğrencilerinin Coğrafi Bir Terim Olarak Şehir Algılarının Tespiti

254	Gülümser Durhan	İbn Hazm Mantiğında Kıyas Olarak Analojinin Geçersizliği
311	Filiz Sönmez	Kayseri'De Mimarlar Odasına Kayıtlı İlk Kadın Mimar: Azize Ful Sağiroğlu Ve İnci Apartmanı, 1988
314	Filiz Sönmez	Alışveriş Merkezi Tasarımlarında Kapalı Tipolojinin Değişimi: Watergarden Alışveriş Merkezi, İstanbul

Time 16:00-17:00

September 2, 2020 / 2 Eylül 2020

Chair	272	Davut Dağabakan	Juli Zeh'in "Temize Havale" Adlı Romanında Günümüzden Geleceğe Sağlık
	252	Abdulhalim Çelik	Türkiye'de Devletin Sosyal Güvenlik Rolünün Değerlendirilmesi
	325	Oğuzhan Ayaz	Siyasi ve Politik İstikrarsızlıkların Uluslararası Ticarete Etkisi: 1984-2015 Dönemi Türkiye Uygulaması
	154	Nargiz İsmayilova	Oulipo Akiminin En Önemli Örneği Olarak Değerlendirilen İtalo Calvinonun "Bir Kiş Gecesi Eğer Bir Yolcu" Romani
	155	Nargiz İsmayilova	Umberto Eco's Postmodernism and Postmodern Reverberation Of Independence Period Of Azerbaijan Literary Prose

Time 16:00-17:00

September 2, 2020 / 2 Eylül 2020

Chair	345	Orhan Çakıroğlu	Bilgisayar Destekli Okuma Programı Akıcı Okuma Becerisini Geliştirmede Etkili midir?
	346	Orhan Çakıroğlu	Okuma Güçlüğü olan Çocukların Okuduğunu Anlama Performanslarının Geliştirilmesi
	344	Mehmet Şaban Akgül	Değerler Eğitimi Dersi Almış Üniversite Öğrencilerinin Değerlerimiz Konusundaki Hassasiyetlerinin Çeşitli Değişkenlere Göre İncelenmesi.
	347	Ali ARSLAN	Mütekaddimûn Dönemi Hadis Usûlü Eserlerinde Haberlerin İlim İfade Etmesi
	342	Ayşen Avcı	Sosyal Sermayenin İç Girişimciliğe Etkileri

Time 16:00-17:00

September 2, 2020 / 2 Eylül 2020

Chair	231	Mehmet Tamer	Türk Kamu Yönetiminde Etkin Bir Başkanlık: AFAD
--------------	-----	--------------	---

166	Laçın AKYIL	Kültürlerarası Farkındalık, Etnikmerkezcilik ve Sosyal Medya Kullanımı Etkileşimi
348	Figen Akça	TAM İLETİ VE BİLİŞSEL YAKLAŞIM ARASINDAKİ BAĞLANTININ EĞİTİME YANSIMALARI: İLETİŞİMDE YENİ BİR BOYUT
349	Davut Şahbaz	Combination of Contrasts in the Poems of Mazhar ul Islam: Symbols, Themes, Characters



IBAD-2020

5th International Scientific Research E-Congress



PROGRAM

September 1-2
2020

ISTANBUL / TURKEY



www.ibadcongresses.org